

Prezzo caldaia
Mynute S C.S.I. 24
Offerta vendita in
tutta Italia
[>>>CLICCA QUI<<](#)

Prezzi caldaie
BERETTA
tutti i modelli
[>>>CLICCA QUI<<](#)

Prezzi caldaie
TUTTE LE
MARCHE
[>>>CLICCA QUI<<](#)



MYNUTE S, l'innovazione

Progettata per agevolare la sostituzione

La nuova Mynute S, punto di riferimento nell'offerta di caldaie murali standard Beretta Klima, è specificatamente studiata per rendere particolarmente agevole l'installazione soprattutto in caso di sostituzione con altri prodotti. I modelli della gamma Mynute S sono conformi al DL 311/06.

MYNUTE S, l'affidabile

La tecnologica al servizio della qualità

La nuova Mynute S offre una combustione e un'elettronica altamente affidabili e vanta l'elevato grado di protezione elettrica IPX5D.

La gamma si caratterizza quindi per sicurezza e solidità grazie ai componenti con cui è realizzata che appartengono ad un elevato standard qualitativo.

La caldaia prevede i più innovativi dispositivi di sicurezza: sistemi di controllo che vigilano sulla presenza della fiamma, sulla corretta evacuazione dei fumi, sulle temperature e le pressioni.

I cicli antibloccaggio del circolatore e il sistema antigelo di scheda permettono maggior durata nel tempo dell'apparecchio.

La nuova Mynute S vanta inoltre la Funzione Survivor che consente, in caso di avaria della sonda NTC sanitaria, di continuare a funzionare.



LA CALDAIA GODE DI INNUMEREVOLI PLUS, QUALI:

- **vaso d'espansione da 9 litri** che consente di gestire impianti ad alto contenuto d'acqua
- modelli a camera stagna provvisti di **doppia presa aria** che permette di adattarsi con facilità alla fumisteria esistente
- **dima, raccordi, rubinetto gas e sanitario a corredo** per facilitare l'installazione

E' disponibile inoltre la copertura inferiore (optional) che permette di nascondere i collegamenti idraulici e rendere l'installazione particolarmente elegante.

MYNUTE S, la gamma

Un'ampia linea di modelli per le molteplici esigenze installative

La nuova Mynute S è disponibile in versione combinata sia a camera aperta che a camera stagna con potenze termiche da 24 e 28 kW.

La gamma offre inoltre la versione solo riscaldamento a camera stagna con potenza termica da 24 kW.

La caldaia vanta importanti vantaggi quali la termoregolazione climatica, attivabile attraverso la sonda esterna (optional), per un elevato comfort all'interno dell'abitazione e la predisposizione per il collegamento al pannello comandi remoto Beretta (optional) che permette di controllare e verificare lo stato dell'apparecchio a distanza.

L'utente ha la possibilità di attivare il preriscaldamento che consente una maggior velocità nell'erogazione dell'acqua calda sanitaria, riducendo i tempi di attesa.

Il Sistema Clima Amico permette inoltre di scegliere tra una delle due opzioni di gestione della temperatura dell'acqua del circuito riscaldamento : metodo manuale o automatico.

La regolazione manuale consente un funzionamento tradizionale dell'apparecchio mentre, l'opzione automatica, lascia alla scheda elettronica il compito di adeguare il valore impostato alle reali esigenze dell'impianto.





- ① Idrometro
- ② Display digitale
- ③ Selettore on/off/estate/inverno/reset/temperatura riscaldamento/attivazione Sistema Clima Amico
- ④ Selettore temperatura acqua calda sanitaria/attivazione preriscaldamento

MYNUTE S, l'elegante

Uno stile moderno che si integra con qualsiasi ambiente

La nuova Mynute S si caratterizza per un' estetica particolarmente elegante ed è dotata di display digitale semplice ed intuitivo che rende immediatamente fruibili le informazioni sullo stato dell'apparecchio. Le moderne manopole ergonomiche permettono di compiere tutte le funzioni necessarie all'utilizzo della caldaia.

Disegni tecnici

MYNUTE S 24/28 CAI

Legenda:
 Impianto: Ritorno R/ Mandata M/ Ritorno Bollitore RB/ Mandata Bollitore MB/ Gas G
 Acqua sanitaria: Entrata E/ Uscita U

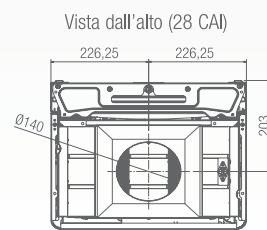
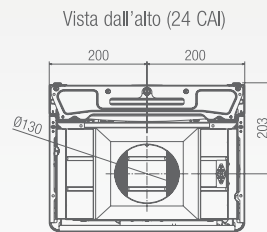
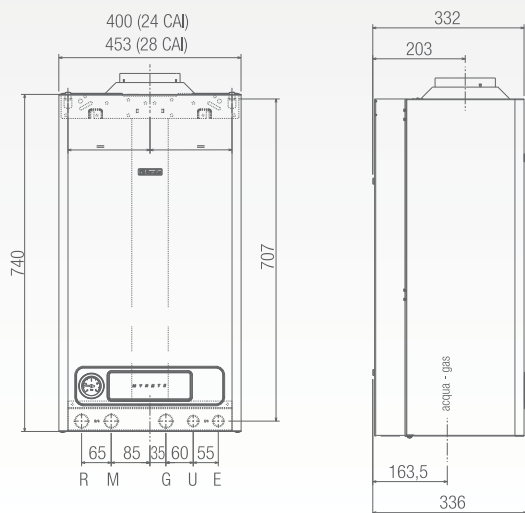

MYNUTE S 24/28 CSI - 24 RSI

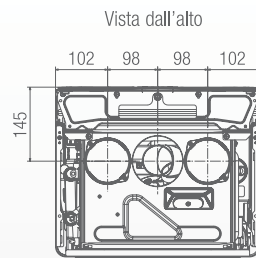
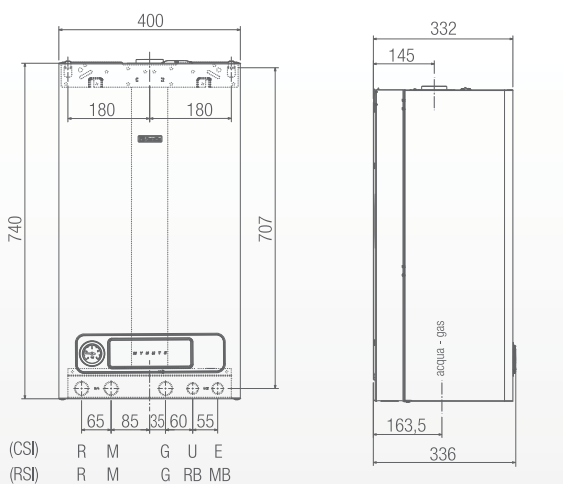

Coassiale
per scarico fumi / aspirazione aria

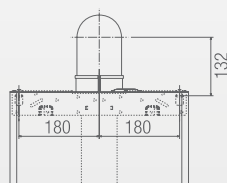

Sdoppiato
per scarico fumi / aspirazione aria

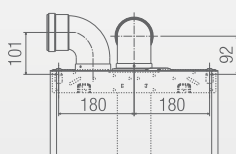

Per tutte le configurazioni di fumisteria fare riferimento alle normative vigenti.

Caratteristiche tecniche

LEGENDA

C riscaldamento + acqua sanitaria

A camera aperta

S camera stagna

I accensione elettronica, controllo a ionizzazione

R solo riscaldamento

CARATTERISTICHE E MODELLI DISPONIBILI

	u.d.m	MYNUTE S 24 CAI	MYNUTE S 28 CAI	MYNUTE S 24 CSI	MYNUTE S 28 CSI	MYNUTE S 24 RSI
Portata termica nominale riscaldamento/sanitario	kW	26,7	31	26	30	26
Potenza termica nominale riscaldamento/sanitario	kW	24,51	28,64	24	28	24
Portata termica ridotta riscaldamento	kW	11,5	14	11	12,7	11
Potenza termica ridotta riscaldamento	kW	10	12,45	9,73	11	9,73
Portata termica ridotta sanitario	kW	9	10	10	10,5	-
Potenza termica ridotta sanitario	kW	8	8,71	8,52	9	-
Rendimento alla potenza nominale	%	92	92,4	93	93	93
Rendimento a carico ridotto (30%) (47 °C ritorno)	%	90,6	91,5	92,4	91,9	92,4
Potenza elettrica max	W	85	85	125	127	125
Alimentazione elettrica/frequenza	V/Hz	230/50	230/50	230/50	230/50	230-50
Grado di protezione elettrica		IPX5D	IPX5D	IPX5D	IPX5D	IPX5D

ESERCIZIO RISCALDAMENTO

Pressione e temperature massime	bar/°C	3/90	3/90	3/90	3/90	3/90
Campo di selezione temperatura riscaldamento	°C	40/80	40/80	40/80	40/80	40/80
Pompa: prevalenza massima disponibile all'impianto	mbar	300	300	300	300	300
Alla portata di	litri/h	1000	1000	1000	1000	1000
Capacità vaso espansione a membrana	litri	9	9	9	9	9

ESERCIZIO SANITARIO

Pressione minima /massima	bar	0,2/6	0,2/6	0,2/6	0,2/6	-
Campo di selezione temperatura sanitario	°C	37/70	37/70	37/70	37/70	-
Quantità di acqua calda con $\Delta t=25^{\circ}\text{C}$	litri/min	14	16	14	16	-
Portata minima acqua sanitaria	litri/min	2	2	2	2	-

COLLEGAMENTI

Entrata - uscita riscaldamento	Ø	3/4"	3/4"	3/4"	3/4"	3/4"
Entrata - uscita sanitario	Ø	1/2"	1/2"	1/2"	1/2"	-
Entrata gas	Ø	3/4"	3/4"	3/4"	3/4"	3/4"

TUBI SCARICO FUMI E ASPIRAZIONE ARIA COASSIALI

Diametro	mm	-	-	60/100	60/100	60/100
Lunghezza massima (senza flangia)	m	-	-	4,25	3,4	4,25
Perdite per l'inserimento di una curva 45° / 90°	m	-	-	1/1,5	1/1,5	1/1,5

TUBI SCARICO FUMI E ASPIRAZIONE ARIA SEPARATI

Diametro	mm	-	-	80+80	80+80	80+80
Lunghezza massima (senza flangia)	m	-	-	20+20	14,5+14,5	20+20
Perdite per l'inserimento di una curva 45° / 90°	m	-	-	0,5/0,8	0,5/0,8	0,5/0,8

TUBI SCARICO FUMI

Diametro	mm	130	140	-	-	-
----------	----	-----	-----	---	---	---

DIMENSIONI E GAS

Dimensioni caldaia (HxLxP)	mm	740x400x336	740x453x336	740x400x336	740x400x336	740x400x336
Peso netto caldaia	kg	30	31	33	34	31
Gas		MTN*	MTN**	MTN*	MTN*	MTN**

*Disponibile anche la versione GPL

**Per il funzionamento a GPL richiedere l'apposito kit