

MANUALE UTENTE

MANUALE UTENTE

Super Exclusive Green C.S.I



 **Beretta**
caldaie

La caldaia **Super Exclusive Green** è conforme ai requisiti essenziali delle seguenti Direttive:

- Direttiva gas 90/396/CEE
- Direttiva Rendimenti 92/42/CEE
- Direttiva Compatibilità Elettromagnetica 89/336/CEE
- Direttiva bassa tensione 73/23/CEE

pertanto è titolare di marcatura CE



In alcune parti del manuale sono utilizzati i simboli:



ATTENZIONE = per azioni che richiedono particolare cautela ed adeguata preparazione



VIETATO = per azioni che NON DEVONO essere assolutamente eseguite

INDICE

1	AVVERTENZE GENERALI	pag.	5
2	PER LA SUA SICUREZZA	pag.	6
3	DESCRIZIONE DELL'APPARECCHIO	pag.	7
4	ACCENSIONE	pag.	8
5	INTERFACCIA UTENTE	pag.	13
6	SPEGNIMENTO	pag.	10
7	PULIZIA	pag.	21
8	ANOMALIE E RIMEDI	pag.	22
9	MANUTENZIONE	pag.	26
10	CONDIZIONI DI GARANZIA	pag.	27

Gentile cliente,

Beretta, da sempre impegnata a soddisfare le richieste della propria Clientela, pone tutta la sua esperienza e competenza nella realizzazione di tutti i suoi apparecchi.

Per consentirLe di familiarizzare con la Sua nuova caldaia e farLe apprezzare con la massima soddisfazione i vantaggi del riscaldamento autonomo e della produzione istantanea di acqua calda, abbiamo realizzato questo manuale di semplice consultazione.

Le chiediamo di leggerlo attentamente, perché seguendo le nostre informazioni ed i nostri consigli potrà utilizzare correttamente il Suo nuovo apparecchio e provvedere ad una sua puntuale manutenzione.

Al termine della lettura, lo conservi con cura, potrà esserLe utile per ogni ulteriore consultazione.

Per qualsiasi ulteriore necessità, potrà contattare il nostro **"SERVIZIO CLIENTI"**.

Telefonando al **199.13.31.31**, potrà mettersi in contatto con uno dei nostri operatori qualificati, che sarà in grado di fornirLe tutte le informazioni sul funzionamento del Suo apparecchio e sulla nostra intera gamma di prodotti e servizi e che sarà pronto per accogliere tutti i Suoi suggerimenti ed osservazioni.

In caso di assenza dei nostri operatori, una messaggeria telefonica accoglierà la Sua chiamata per permetterci di risponderLe appena possibile.

Le ricordiamo che Beretta dispone di un'Organizzazione di Assistenza composta da personale qualificato pronto ad intervenire ad ogni Sua chiamata.

Per contattare **Il Servizio Tecnico di Assistenza a Lei più vicino**, potrà telefonare al numero **199.12.12.12** che La metterà in contatto con il Centro Assistenza operante nella Sua zona.

1 AVVERTENZE GENERALI

Il manuale d'istruzioni costituisce parte integrante del prodotto e di conseguenza deve essere conservato con cura e accompagnare sempre l'apparecchio; in caso di smarrimento o danneggiamento, ne richiedi un'altra copia al Servizio Tecnico di Assistenza.

- ⚠ L'installazione della caldaia e qualsiasi altro intervento di assistenza e di manutenzione devono essere eseguiti da personale qualificato secondo le indicazioni della legge del 05.03.90 n. 46 ed in conformità alle norme UNI-CIG 7129 e 7131 e successivi aggiornamenti. Per l'installazione si consiglia di rivolgersi a personale specializzato.
- ⚠ La caldaia dovrà essere destinata all'uso previsto dal costruttore. È esclusa qualsiasi responsabilità contrattuale ed extracontrattuale per danni causati a persone, animali o cose, da errori di installazione, di regolazione e di manutenzione o usi impropri.
- ⚠ I dispositivi di sicurezza o di regolazione automatica degli apparecchi non devono, durante tutta la vita dell'impianto, essere modificati se non dal costruttore o dal fornitore.
- ⚠ Quest'apparecchio serve a produrre acqua calda, deve quindi essere allacciato ad un impianto di riscaldamento e/o ad una rete di distribuzione d'acqua calda sanitaria, compatibilmente alle sue prestazioni ed alla sua potenza.
- ⚠ In caso di fuoriuscite d'acqua, chiudere l'alimentazione idrica ed avvisare con sollecitudine personale qualificato del Servizio Tecnico di Assistenza.
- ⚠ In caso di assenza prolungata chiudere l'alimentazione del gas e spegnere l'interruttore generale di alimentazione elettrica. Nel caso in cui si preveda rischio di gelo, svuotare la caldaia dall'acqua ivi contenuta.
- ⚠ Verificare di tanto in tanto che la pressione di esercizio dell'impianto idraulico non sia scesa sotto il valore di 1 bar.
- ⚠ In caso di guasto e/o di cattivo funzionamento dell'apparecchio, disattivarlo, astenendosi da qualsiasi tentativo di riparazione o d'intervento diretto.
- ⚠ La manutenzione dell'apparecchio dev'essere eseguita almeno una volta all'anno: programmarla per tempo con il Servizio Tecnico di Assistenza significherà evitare sprechi di tempo e denaro.

2 PER LA SUA SICUREZZA

L'utilizzo della caldaia Super Exclusive Green richiede la stretta osservanza di alcune regole fondamentali di sicurezza:

- Non utilizzare l'apparecchio per scopi diversi da quelli cui è destinato.
- È pericoloso toccare l'apparecchio con parti del corpo bagnate o umide e/o a piedi nudi.
- È assolutamente sconsigliato tappare con stracci, carte od altro le griglie di aspirazione o di dissipazione e l'apertura di aerazione del locale dov'è installato l'apparecchio.
- Avvertendo odore di gas, non azionare assolutamente interruttori elettrici, telefono e qualsiasi altro oggetto che possa provocare scintille. Aerare il locale spalancando porte e finestre e chiudere il rubinetto centrale del gas.
- Non appoggiare oggetti sulla caldaia.
- È sconsigliata qualsiasi operazione di pulizia prima di avere scollegato l'apparecchio dalla rete di alimentazione elettrica.
- Non tappare o ridurre dimensionalmente le aperture di aerazione del locale dov'è installato il generatore.

- Non lasciare contenitori e sostanze infiammabili nel locale dov'è installato l'apparecchio.
- È sconsigliato qualsiasi tentativo di riparazione in caso di guasto e/o di cattivo funzionamento dell'apparecchio.
- È pericoloso tirare o torcere i cavi elettrici.
- È sconsigliato l'uso dell'apparecchio da parte di bambini o persone inesperte.

Per un miglior utilizzo, tenere presente che:

- una pulizia esterna periodica con acqua saponata, oltre che a migliorare l'aspetto estetico, preserva la pannellatura da corrosione, allungandone la vita;
- nel caso in cui la caldaia murale venga racchiusa in mobili pensili, va lasciato uno spazio di almeno 5 cm per parte per l'aerazione e per consentire la manutenzione;
- l'installazione di un thermostat ambiente favorirà un maggior confort, un utilizzo più razionale del calore ed un risparmio energetico; la caldaia può inoltre essere abbinata ad un orologio programmatore per gestire accensioni e spegnimenti nell'arco della giornata o della settimana .

3 DESCRIZIONE DELL'APPARECCHIO

Super Exclusive Green C.S.I è una caldaia murale a condensazione predisposta per la produzione di riscaldamento e acqua calda sanitaria.

Le caldaie **Super Exclusive Green C.S.I** sono apparecchi ad accensione elettronica con controllo a

ionizzazione di fiamma e regolazione elettronica; sono dotate di scambiatore principale in alluminio e bruciatore di tipo premiscelato.

Il pannello di comando, di cui riportiamo il dettaglio, contiene le principali funzioni che consentono di controllare e gestire la caldaia.

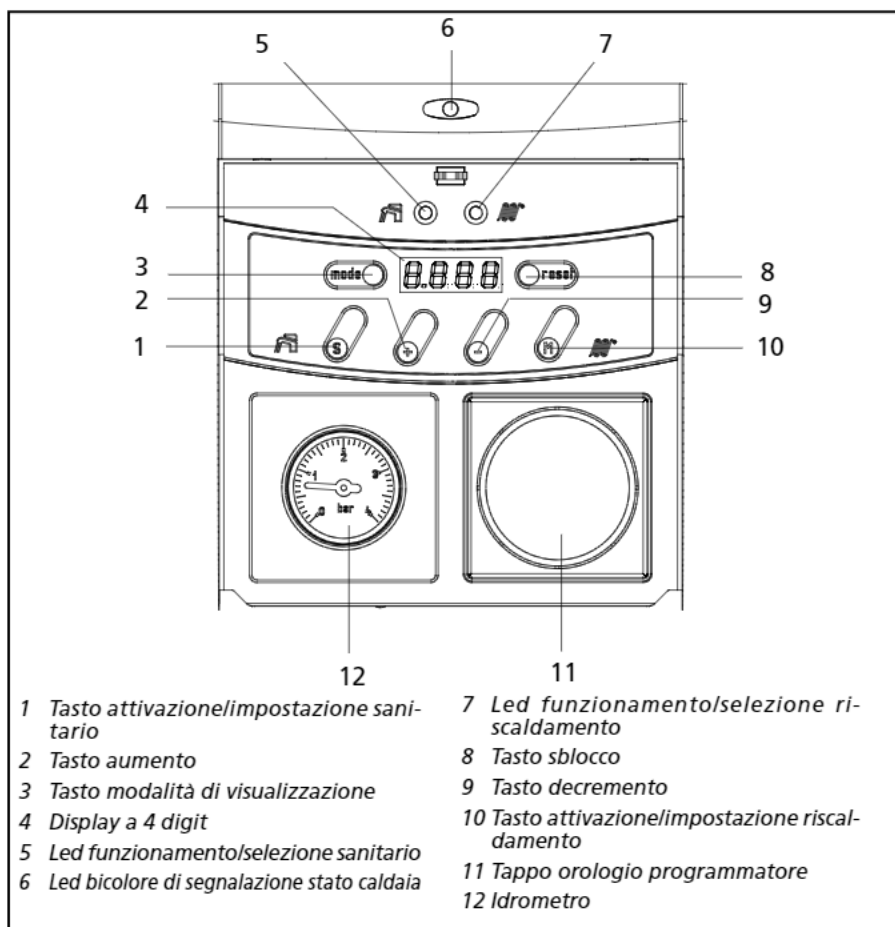

4 ACCENSIONE

La prima accensione della caldaia deve essere effettuata da personale del Servizio Tecnico di Assistenza.

Successivamente, qualora fosse necessario rimettere in servizio l'apparecchio, seguire attentamente le operazioni descritte.

Aprire il rubinetto del gas, ruotando in senso antiorario la manopola posta sotto la caldaia, per permettere il flusso del combustibile.

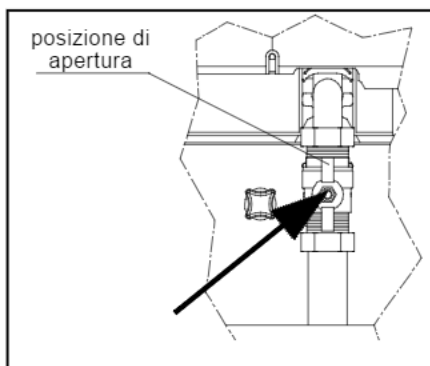

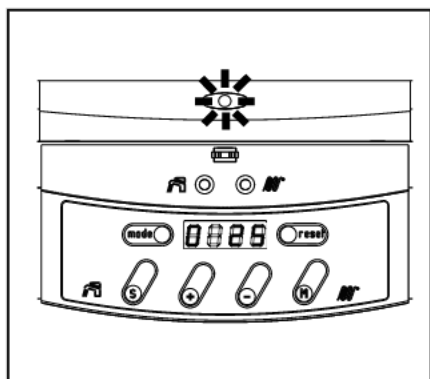

Posizionare l'interruttore generale dell'impianto su "acceso" e verificare che il LED di segnalazione di stato caldaia lampeggi (verde). Il display visualizzerà un numero corrispondente al codice elettronico della caldaia. La caldaia effettuerà un ciclo di autodiagnosi segnalato sul display con la lettera "A" dopodiché si posizionerà in uno stato di attesa e il display visualizzerà "0" e la temperatura di caldaia

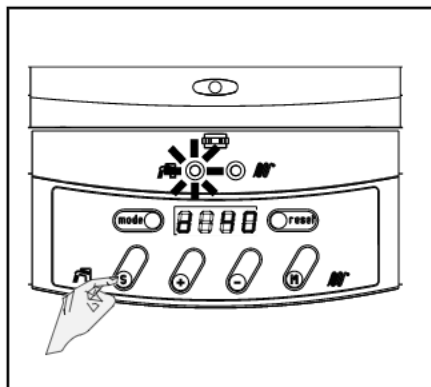

Regolare il termostato ambiente alla temperatura desiderata (~ 20°C) oppure, se l'impianto è dotato di cronotermostato, verificare che sia "attivo" e regolato (~ 20°C)

Accedere al quadro comandi caldaia



Premere il tasto : verrà visualizzata la temperatura del sanitario preceduta dal simbolo "d", selezionare il valore desiderato premendo "+" o "-", confermare ripremendo il tasto , il LED sanitario lampeggia durante la selezione

Premere il tasto : verrà visualizzata la temperatura di caldaia preceduta dal simbolo "c"

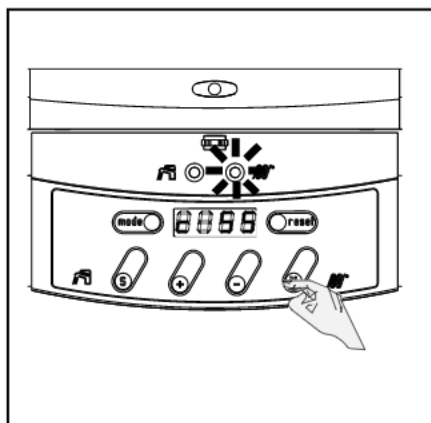



 **Il Servizio Tecnico di Assistenza deve provvedere a impostare il valore di temperatura di caldaia alla prima accensione e a riportarlo nella tabella a pagina 12; tale valore NON DEVE essere modificato.**

Verificare che il valore visualizzato sia uguale a quello riportato a pagina 12, se così non fosse occorre impostarlo, premendo "+" o "-".

Confermare ripremendo il tasto , il LED riscaldamento lampeggia durante la selezione

 **Qualora il valore non fosse impostato e riportato nella tabella a pagina 12, chiedere l'intervento del Servizio Tecnico di Assistenza.**

 **Super Exclusive Green C.S.I** è dotata di una speciale funzione che mantiene in temperatura il circuito idraulico della caldaia (tra 30°C e la temperatura impostata) per ridurre a pochi secondi il tempo di attesa dell'acqua calda sanitaria. Dopo aver attivato la funzione sanitaria, la caldaia potrebbe partire automaticamente anche senza richiesta di acqua calda.

Per attivare la funzione sanitaria, tener premuto il tasto  finché il LED sanitario si accende, viene visualizzata la temperatura impostata preceduta dalla lettera d

Per disattivare la funzione sanitaria tener premuto  fino a che il led si spegne. Il display visualizza d OF per 2 secondi

Per attivare la funzione riscaldamento, tener premuto il tasto  finché il LED riscaldamento si accende, viene visualizzata la temperatura impostata preceduta dalla lettera c

Per disattivare la funzione riscaldamento tener premuto  fino a che il led si spegne. Il display visualizza c OF per 2 secondi.

Dopo aver attivato una o entrambe le funzioni la segnalazione verde di stato caldaia è accesa fissa, il display indica la temperatura in caldaia. Si

potranno verificare le seguenti condizioni:

- se non c'è richiesta di calore la caldaia sarà in uno stato di attesa segnalato sulla prima cifra del display con "0"
- se c'è richiesta di calore la caldaia parte, si accende la fiamma la cui presenza è segnalata dalla prima cifra del display con "3" in caso di richiesta riscaldamento e con "4" in caso di richiesta sanitario; il display indica anche la temperatura in caldaia.

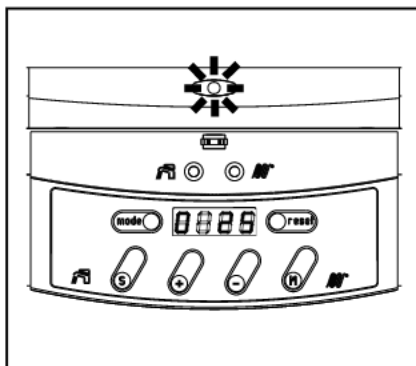

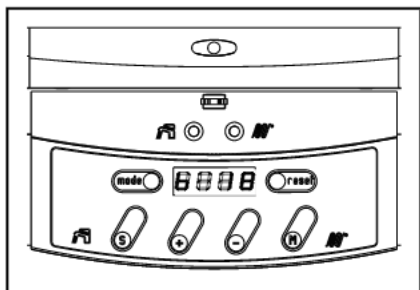

La caldaia resterà in funzione fino a quando saranno raggiunte le temperature regolate, dopodichè si porrà in stato di attesa.

Nel caso si verificassero anomalie di accensione o funzionamento la caldaia effettuerà un "ARRESTO DI SICUREZZA" o un "BLOCCO DEFINITIVO":

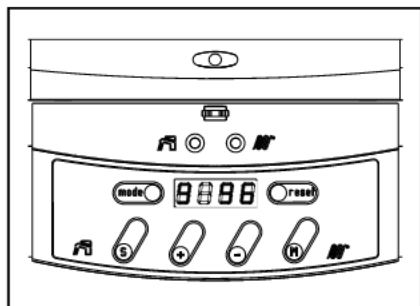

nel primo caso il bruciatore si spegnerà temporaneamente a causa dell'intervento di una protezione, la caldaia ripartirà automaticamente al ripristinarsi delle condizioni di sicurezza; il display alterna la visualizzazione "9" seguita dalla temperatura di riscaldamento con "b" seguito dal codice errore, la segnalazione verde di stato caldaia è accesa fissa.

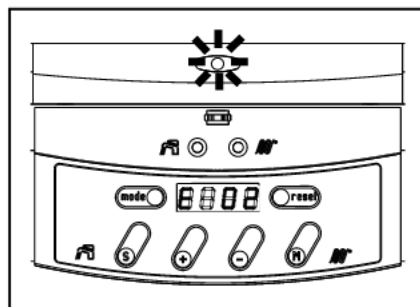

Nel secondo caso la caldaia va in blocco: il codice di errore viene visualizzato sulle ultime due cifre del display, mentre la prima cifra visualizza "E", la segnalazione rossa di stato caldaia è accesa fissa.

⚠ Dopo un "arresto di sicurezza" attendere circa 10 secondi prima di ripristinare le condizioni di avviamento.

Per la descrizione dell'anomalia e per ripristinare le condizioni di avviamento consultare il paragrafo "Anomalie e rimedi".



REGOLAZIONE DELLA TEMPERATURA DI CALDAIA

⚠ **La caldaia è dotata di sonda esterna che calcola automaticamente la temperatura di caldaia sulla base della temperatura esterna.**

⚠ **La temperatura massima di caldaia deve essere impostata dal Servizio tecnico di Assistenza, che provvederà a riportarlo nella casella a fianco alla prima accensione.**



Temperatura massima di caldaia:

°C

Nel caso fosse necessario ripristinare tale valore, premere il tasto : verrà visualizzata la temperatura di riscaldamento preceduta dal simbolo "c", selezionare il valore da impostare premendo "+" o "-", confermare ripremendo il tasto , il LED riscaldamento lampeggia durante la selezione.

REGOLAZIONE DELLA TEMPERATURA SANITARIA

È possibile variare il valore della temperatura dell'acqua calda sanitaria.

Premere il tasto : verrà visualizzata la temperatura attualmente impostata preceduta dal simbolo "d", selezionare il valore desiderato premendo "+" o "-", confermare ripremendo il tasto , il LED sanitario lampeggia durante la selezione. È possibile selezionare un valore di temperatura tra 40 e 65 °C.

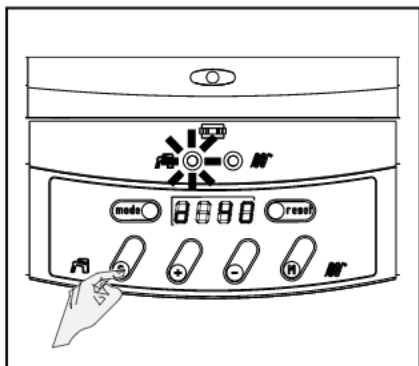
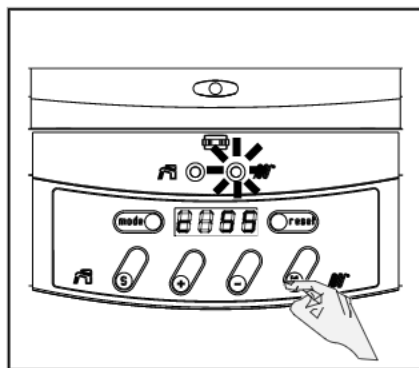

5 INTERFACCIA UTENTE

L'interfaccia utente permette la visualizzazione dei seguenti campi di funzionamento:

- STAND-BY** visualizza lo stato di funzionamento della caldaia e la temperatura di mandata;
- consente di attivare/disattivare separatamente le funzioni riscaldamento e sanitario e di impostare i relativi valori di temperatura.
- PARAMETRI** consente di visualizzare le impostazioni della caldaia
- INFORMAZIONI** visualizza i dati misurati dalle sonde
- BLOCCO** visualizza il codice corrispondente al guasto verificatosi

Per passare da un campo all'altro, premere MODE. Sul display verrà visualizzato il nome del campo.

Una volta raggiunto il campo desiderato, premere il tasto S per accedere ai dati del campo.

I campi e i relativi dati sono riconoscibili dal modo di visualizzazione:

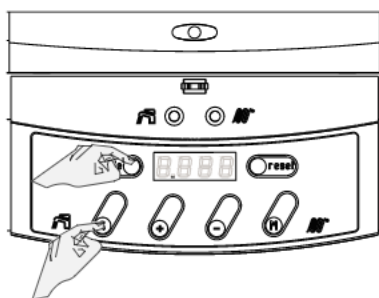

13

Descrizione	Visualizzazione nome del campo	Visualizzazione dati del campo	Esempio
STAND-BY	Stby	1ª cifra senza punto	0 0 0 0
PARAMETRI	PARA	1ª cifra con punto	0.0 0 0
INFORMAZIONI	INFO	1ª cifra con punto lampeggiante	0.0 0 0
BLOCCO	-	tutte le cifre del display lampeggianti	0 0 0 0

Dopo aver selezionato il campo Stby, viene visualizzato automaticamente lo stato e la temperatura senza bisogno di premere il tasto S.

Il campo BLOCCO viene visualizzato automaticamente al visualizzarsi di un'anomalia definitiva.

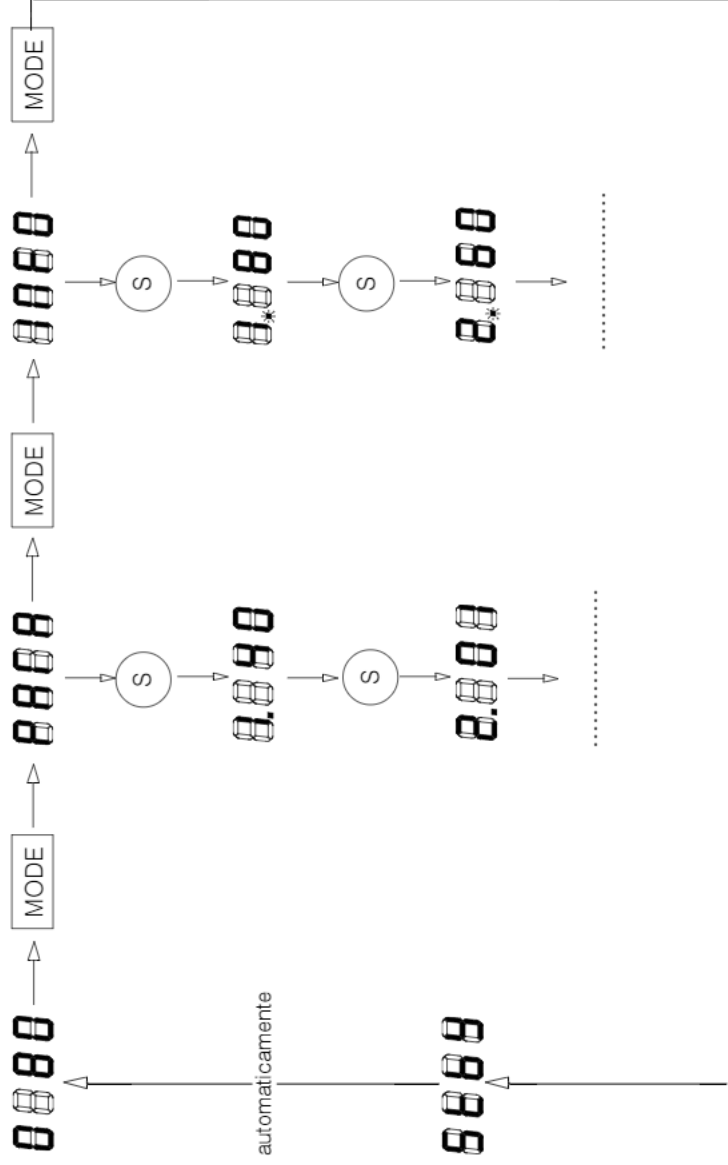

Nella pagina seguente viene visualizzata la mappa dei campi.



CAMPO STAND-BY

Questo campo viene visualizzato alla prima accensione della caldaia o dopo un reset; se nessun tasto viene premuto entro 20 minuti, il display passa automaticamente al campo stand-by.

In questo campo i tasti hanno le seguenti funzioni:

TASTO	DURATA	FUNZIONE
RESET	breve	reset o sblocco
MODE	breve	passa al campo successivo
	breve	visualizza e imposta T sanitario
	lunga	attiva-disattiva sanitario
	lunga	attiva-disattiva riscaldamento
+	breve	aumenta valore
-	breve	diminuisce valore

Nel campo stand-by, è possibile disattivare/attivare la caldaia, impostandone le temperature di funzionamento

15

Stati di funzionamento

La prima cifra del display visualizza lo stato di funzionamento della caldaia:

- 0 attesa
- 1 ventilatore in funzione per smaltire il calore
- 2 accensione
- 3 presenza fiamma in riscaldamento
- 4 presenza fiamma in sanitario
- 5 verifica ventilatore
- 6 temperatura richiesta raggiunta
- 7 circolatore in funzione per smaltire il calore in riscaldamento
- 8 circolatore in funzione per smaltire il calore in sanitario
- 9/b bruciatore spento per intervento di una protezione
- A verifica valvola tre vie

Le ultime 3 cifre del display visualizzano la temperatura di caldaia.

Se il bruciatore si spegne a causa di un sistema di sicurezza, il display alterna la visualizzazione "9" seguita dalla temperatura di mandata con "b" seguito dal codice errore. Al ripristinarsi delle condizioni di sicurezza la caldaia riparte automaticamente. La durata di arresto dipende dalla protezione intervenuta.

Il ripetersi di questo stato comporta un blocco permanente (vedi campo BLOCCO).

CAMPO PARAMETRI

In questa modalità è possibile visualizzare le impostazioni della caldaia.

Premere il tasto S per visualizzare le impostazioni

Sono visualizzate con il numero sulla prima cifra e il valore sulla seconda, terza e quarta cifra.

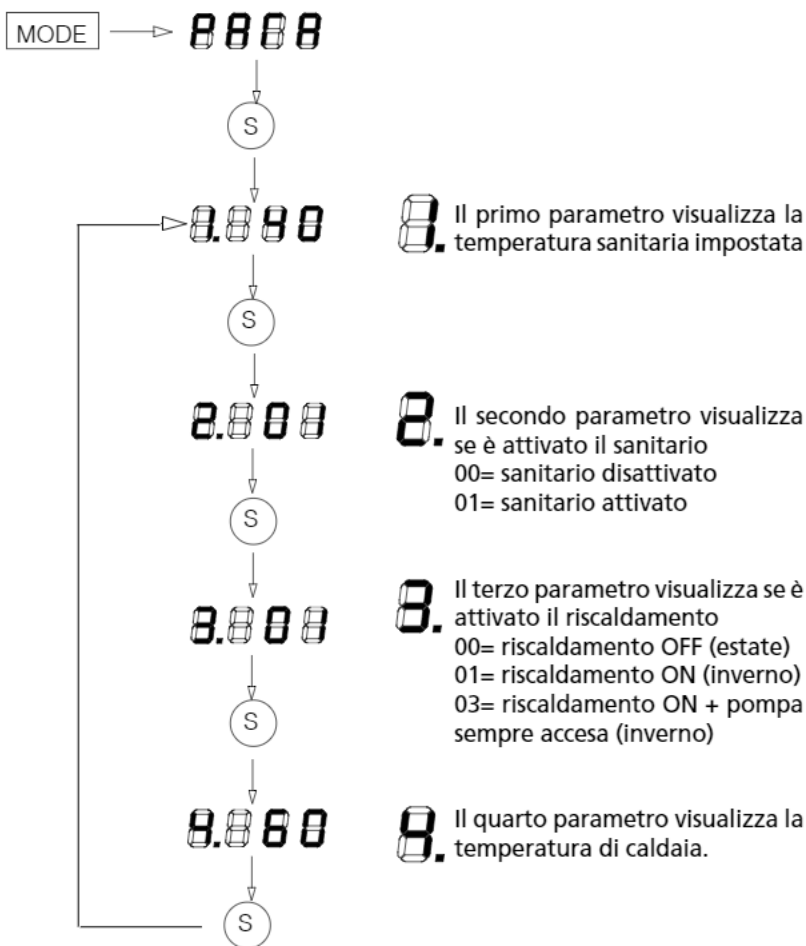



In questo campo i tasti hanno le seguenti funzioni:

TASTO	DURATA	FUNZIONE
RESET	breve	reset o sblocco
MODE	breve	passa al modo successivo
S	breve	passa al parametro successivo

CAMPO INFORMAZIONI

In questa modalità vengono visualizzate tutte le temperature misurate dalla caldaia.

I tasti hanno le seguenti funzioni:

TASTO	DURATA	FUNZIONE
	breve	sblocco
	breve	passa al campo successivo
	breve	visualizza la temperatura successiva

gli altri tasti non hanno funzione

Temperature misurate

La prima cifra identifica la temperatura, le ultime 3 il valore.

Legenda visualizzazioni

17



Temperatura di caldaia (mandata)



Temperatura di caldaia (ritorno)



Temperatura acqua circuito sanitario



Temperatura esterna



Non utilizzato



Temperatura richiesta



Velocità di salita della temperatura di mandata in °C/sec



Velocità di salita della temperatura di ritorno in °C/sec



Velocità di salita della temperatura acqua circuito sanitario in °C/sec



Eventuale temperatura secondo circuito riscaldamento

CAMPO BLOCCO

Questo modo è automaticamente visualizzato quando si verifica un errore.

Esistono due tipi di blocco: quelli temporanei e quelli permanenti. Nel primo caso il bruciatore si spegne temporaneamente a causa dell'intervento di una protezione, la caldaia ripartirà automaticamente al ripristinarsi delle condizioni di sicurezza; il display alterna la visualizzazione "9" seguita dalla temperatura di mandata con "b" seguito dal codice errore.

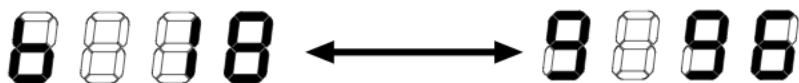

Nel secondo caso la caldaia va in blocco: il codice di errore viene visualizzato sulle ultime due cifre del display, mentre la prima cifra visualizza "E".



E' possibile sbloccare la caldaia con il tasto RESET, gli altri tasti sono disabilitati.

Vedi capitolo "Anomalie e rimedi" per il significato dei codici.





Ogni volta che si sblocca la caldaia premendo il tasto RESET, viene visualizzato il codice identificativo della scheda elettronica dopodichè la caldaia effettua un ciclo di autodiagnosi segnalato dalla lettera "A".

6 SPEGNIMENTO

SPEGNIMENTO TEMPORANEO

In caso di assenze temporanee, fine settimana, brevi viaggi, ecc.:

tenere premuto il tasto  finché si spegne il led corrispondente.
Compare la scritta d OF

tenere premuto il tasto  finché si spegne il led corrispondente.
Compare la scritta c OF

Verificare che i LED sanitario e riscaldamento siano disattivati e che lo stato di segnalazione di caldaia sia verde lampeggiante.

In questo modo lasciando attive l'alimentazione elettrica e l'alimentazione del combustibile, la caldaia è protetta dai sistemi:

Antigelo: quando la temperatura dell'acqua di caldaia scende a 7°C si attiva il circolatore e, se necessario, il bruciatore alla minima potenza per riportare la temperatura dell'acqua a valori di sicurezza (10°C).

Antibloccaggio circolatore: un ciclo di funzionamento si attiva ogni 24 h.

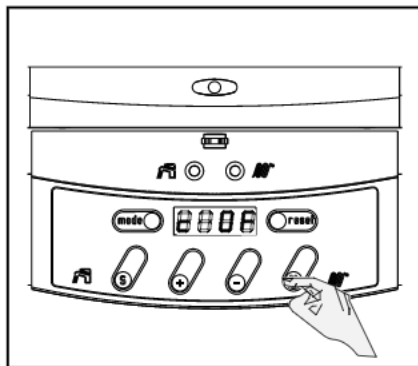
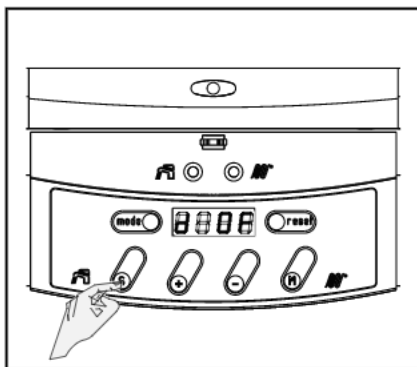

SPEGNIMENTO PER LUNGI PERIODI

In caso di non utilizzo della caldaia per un lungo periodo effettuare le seguenti operazioni:

tenere premuto il tasto  finchè si spegne il led corrispondente.

Compare la scritta d OF

tenere premuto il tasto  finchè si spegne il led corrispondente.

Compare la scritta c OF

Verificare che i LED sanitario e riscaldamento siano disattivati e che lo stato di segnalazione di caldaia sia verde lampeggiante.

Posizionare l'interruttore generale dell'impianto su "spento" e verificare lo spegnimento della segnalazione verde

Chiudere i rubinetti del combustibile e dell'acqua dell'impianto termico e sanitario.

 In questo caso i sistemi antigelo e antibloccaggio sono disattivati. Svuotare l'impianto termico e sanitario se c'è pericolo di gelo.

 Il Servizio Tecnico di Assistenza è a disposizione qualora la procedura sopra riportata non sia facilmente attuabile.

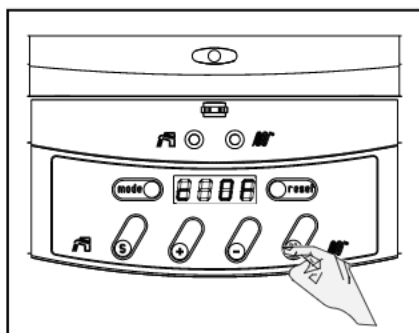
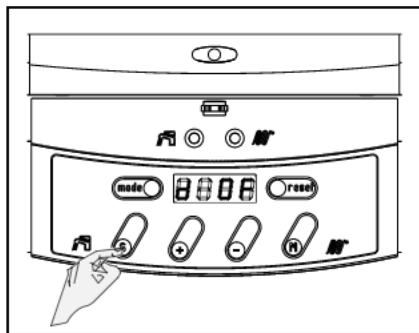

7 PULIZIA

Le uniche pulizie che consigliamo di effettuare, sono quelle della pannellatura esterna della caldaia da effettuarsi solo con panni inumiditi con acqua e sapone.

Nel caso di macchie tenaci inumidire il panno con una miscela al 50% di acqua ed alcool denaturato o con prodotti specifici.

 Non utilizzare carburanti e/o spugne intrise con soluzioni abrasive o detersivi in polvere.

 È vietata qualsiasi operazione di pulizia prima di aver scollegato la caldaia dalle rete di alimentazione elettrica posizionando l'interruttore generale dell'impianto su "spento".

8 ANOMALIE E RIMEDI

Dopo aver posizionato l'interruttore generale dell'impianto su "acceso" la segnalazione verde non si accende e la caldaia non si avvia, manca alimentazione elettrica.

Verifica che:

La spina di alimentazione dell'apparecchio, se presente, sia bene inserita

L'interruttore generale dell'impianto si trovi in posizione "acceso"

⚠ In caso di insuccesso fare intervenire il Servizio Tecnico di Assistenza.

Arresti di sicurezza e blocchi definitivi

Arresti di sicurezza

Nei casi sotto riportati viene effettuato un arresto di sicurezza, la caldaia riparte automaticamente al ripristinarsi delle condizioni di sicurezza.

Il display visualizza il codice del blocco preceduto dalla lettera "b", alternato alla temperatura di mandata preceduta dal numero 9.

La segnalazione di stato caldaia è verde fissa.

b 18 temperatura di caldaia (mandata) eccessiva

b 19 temperatura di caldaia (ritorno) eccessiva

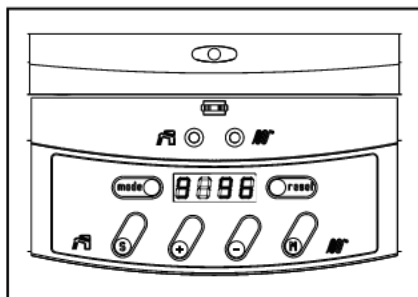
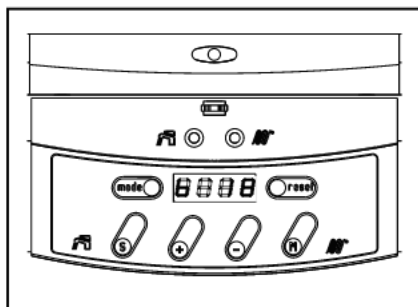

- b 24** sonde mandata e ritorno invertite
- b 25** mancanza acqua; dopo 10 minuti il bruciatore riparte automaticamente, se l'arresto di sicurezza si verifica per 5 volte consecutive, la caldaia va in blocco definitivo.
- b 26** occlusione scarico sifone
- b 28** ventilatore non parte
- b 29** ventilatore non si ferma
- b 30** mancanza di circolazione acqua; dopo 150 secondi il bruciatore riparte automaticamente, se l'arresto di sicurezza si verifica per 20 volte consecutive, la caldaia va in blocco definitivo.
- b 65** velocità del ventilatore insufficiente

Blocchi definitivi

A seguito del ripetersi degli arresti di sicurezza o per altre cause sotto riportate, la caldaia entra in blocco definitivo.

Il display visualizza il codice del blocco preceduto da "E".

La segnalazione di stato caldaia è rossa fissa.

Codice Descrizione

- E 00** Blocco bruciatore, anomalia in accensione o in funzionamento
- E 02** Mancanza fiamma
- E 03** Guasto scheda
- E 04** Blocco permanente generico (se si toglie tensione alla caldaia dopo un blocco, non è possibile memorizzare il tipo di errore ma viene segnalato il blocco generico)
- E 05** Guasto scheda
- E 06** Guasto scheda
- E 07** Guasto scheda
- E 11** Guasto della memoria della scheda
- E 12** Eccesso di temperatura nell'impianto
- E 13** Guasto scheda
- E 14** Guasto scheda
- E 15** Guasto scheda
- E 16** Guasto scheda
- E 17** Guasto scheda
- E 18** Temperatura di caldaia (mandata) troppo alta
- E 19** Temperatura di caldaia (ritorno) troppo alta
- E 25** Mancanza acqua
- E 28** Ventilatore non parte
- E 29** Ventilatore non si ferma
- E 30** Mancanza di circolazione
- E 31** Guasto sonda mandata in corto
- E 32** Guasto sonda ritorno in corto
- E 33** Guasto sonda sanitario in corto
- E 36** Guasto sonda mandata aperta
- E 37** Guasto sonda ritorno aperta
- E 38** Guasto sonda sanitario aperta
- E 44** Guasto della scheda
- E 60** Difetto regolazione parametri di funzionamento
- E 65** Velocità del ventilatore insufficiente

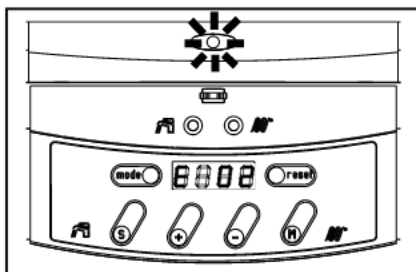

Per riattivare la caldaia:

- Per anomalie b 26
 - È indicata dalla segnalazione di stato caldaia verde fissa e dal codice di anomalia caldaia "b 26" alternato alla temperatura di caldaia precedente da 9.
- Spegnere la caldaia riferendosi al capitolo "Spegnimento per lunghi periodi"
- Dopo aver rimosso la molletta di fissaggio, togliere il tappo del sifone scarico condensa facendo attenzione alla fuoriuscita dell'acqua condensata
- Ripulire eventuali residui di calcare dal sifone
- Riassemblare il tappo e rimettere la molletta di fissaggio.

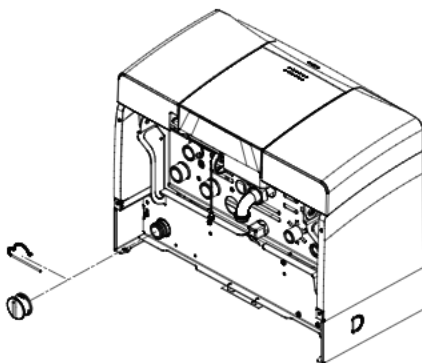

Servizio Tecnico di Assistenza è a disposizione qualora la procedura sopra riportata non sia facilmente attuabile.

 Il ripetersi dell'anomalia b 26 impone l'intervento del Servizio Tecnico di Assistenza per un controllo accurato del condotto di scarico condensa.

Per tutte le altre anomalie di tipo b

Per le altre anomalie segnalate con la lettera "b" attendere il ripristinarsi automatico della caldaia.

- Per anomalie E25 - E30
 - È indicata dalla segnalazione di stato caldaia rossa fissa

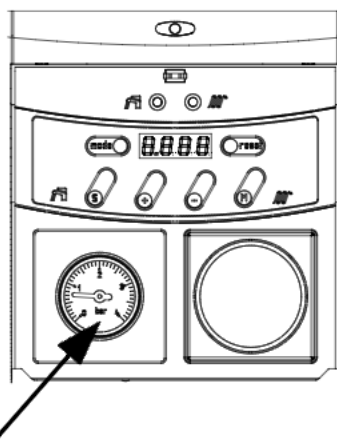

e dai codici di anomalia E25 o E30 sul display.

Verificare il valore di pressione sul manometro posto sul pannello di comando; se è inferiore a 1 bar, con impianto freddo:

Caricare lentamente agendo sul rubinetto di riempimento posto sotto la caldaia, finché sul manometro viene indicato il valore di 1,5 bar

Dopo aver atteso 10 secondi premere il tasto RESET.

⚠ Se il calo di pressione si verifica frequentemente o se compare il blocco anche con una pressione superiore a 1 bar, contattare il Servizio Tecnico di Assistenza.

- Per anomalie E11-E12-E31-E32-E33-E36-E37-E38-E60

⚠ È richiesto l'intervento del Servizio Tecnico di Assistenza.

- Per tutte le altre anomalie di tipo E

Per le altre anomalie segnalate con la lettera "E" dopo aver atteso 10 secondi premere il tasto RESET.

Se la caldaia effettua la fase di accensione e riprende il regolare funzionamento, l' "arresto di sicurezza" o il blocco definitivo sono riconducibili a una situazione casuale.

⚠ Il ripetersi di "arresti di sicurezza" impone l'intervento del Servizio Tecnico di Assistenza.

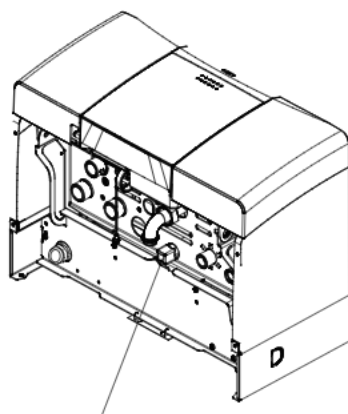

rubinetto di riempimento

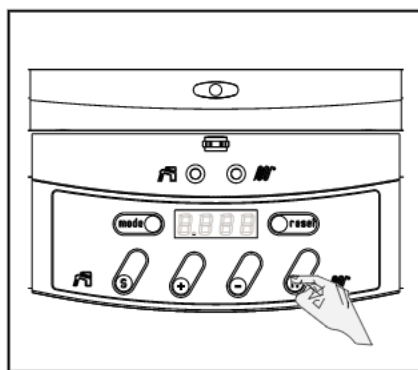

9 MANUTENZIONE

Desideriamo ricordare che il DPR 26 Agosto 1993 n° 412 obbliga il responsabile della caldaia a far eseguire, da personale professionalmente qualificato, la manutenzione periodica.

Il Servizio Tecnico di Assistenza può adempiere a questo importante obbligo legislativo ed anche darle importanti informazioni sulla possibilità di contratto di MANUTENZIONE PROGRAMMATA che, a nostro avviso, significa:

- maggiore sicurezza;
- rispetto delle Leggi oggi in vigore;
- la tranquillità di non incorrere in onerose sanzioni in caso di controlli.

OPERAZIONI	1° ANNO	2° ANNO
CONTROLLO COMPONENTI DI TENUTA	●	●
PULIZIA SCAMBIATORE PRIMARIO LATO FUMI	●	●
PULIZIA CAMERA COMBUSTIONE, VENTILATORE E VENTURI	●	●
VERIFICA DISPOSITIVI DI SICUREZZA ACQUA E GAS	●	●
VERIFICA DELLA PORTATA DEL GAS ED EVENTUALE REGOLAZIONE	●	●
VERIFICA DEL TIRAGGIO E DEL CONDOTTO FUMI	●	●
PULIZIA BRUCIATORE E VERIFICA EFFICIENZA ACCENSIONE	●	●
CONTROLLO FUNZIONAMENTO IDRAULICO	●	●
ANALISI COMBUSTIONE	-	●
VERIFICA E LUBRIFICAZIONE COMPONENTI GRUPPO IDRAULICO	-	●
VERIFICA TENUTA IMPIANTO GAS	-	●
LAVAGGIO SCAMBIATORI	-	●
CONTROLLO EFFICIENZA COMPONENTI ELETTRICI ED ELETTRONICI	-	●
EFFICIENZA VENTILATORE	●	●
PULIZIA SIFONE E CONDOTTO SCARICO CONDENSA	●	●

10 CONDIZIONI DI GARANZIA

Da applicarsi in Italia, Città del Vaticano, Repubblica di San Marino.

1) OGGETTO

La Riello S.p.A. (di seguito, Produttore) garantisce ogni apparecchio di propria produzione - sia esso caldaia murale, a basamento o scaldabagno -

commercializzato con il marchio Beretta ed installato in Italia, Città del Vaticano, Repubblica di San Marino. La garanzia convenzionale (di seguito, garanzia) prestata consente all'acquirente di richiedere, in caso di difetti originali dell'apparecchio dovuti alla progettazione e/o fabbricazione, le prestazioni dei Centri Assistenza autorizzati da Beretta per il ripristino delle condizioni di buon funzionamento e regolazione dell'apparecchio, rivolgendosi al numero unico 199.12.12.12 o al servizio clienti Beretta al n° 199.13.31.31 o al loro indirizzo.

La garanzia può essere fatta valere conservando un documento fiscalmente valido, comprovante l'atto di acquisto, unitamente a copia del certificato di garanzia convenzionale compilato in ogni sua parte con riferimento ai dati identificativi dell'apparecchio.

Il Produttore assicura la riparazione o la sostituzione dell'apparecchio

commercializzato ed installato a Marchio Beretta o di una sua parte componente nel caso di difetti originari della progettazione e/o della fabbricazione del prodotto.

Beneficiari della garanzia sono le persone fisiche che acquistano il prodotto non a scopo imprenditoriale o commerciale.

2) OPERATIVITA' ED EFFICACIA DELLA GARANZIA

La garanzia è operante alla condizione che siano osservate le **istruzioni** e le **avvertenze** per l'uso e la manutenzione che accompagnano il prodotto, in modo da consentirne l'uso più corretto, nonché alla condizione che installazione, conduzione e manutenzione del prodotto stesso siano eseguite nel rispetto delle leggi vigenti.

3) CONTENUTO DELLA GARANZIA

La presente garanzia è fornita dal Produttore esclusivamente tramite i propri Centri di Assistenza Tecnica Beretta per offrire al consumatore la massima soddisfazione per l'acquisto effettuato e per la preferenza accordata ai propri prodotti. I vantaggi attribuiti con questa garanzia si agguinano, senza escluder-

ne nessuno, a tutti i diritti di cui l'acquirente è titolare secondo la direttiva comunitaria 99/44/CE e la legislazione nazionale DL 24/02, comunque applicabili alla vendita dei beni di consumo.

L'assistenza tecnica, compresa nella garanzia, consiste nell'eliminazione del difetto e nel ripristino delle condizioni di buon funzionamento e regolazione dell'apparecchio ad opera di personale tecnico del Centro di assistenza tecnica autorizzato Beretta.

Qualora venga accertata la presenza di difetti di conformità originari dell'apparecchio conseguenti alla progettazione e/o alla fabbricazione del prodotto (difetti di materiale e/o lavorazione), l'utente avrà diritto alla riparazione o sostituzione gratuita delle parti difettose, ovvero, ove necessario, alla sostituzione dell'apparecchio qualora i rimedi di cui sopra siano stati esperiti con esito negativo o risultino impossibili o eccessivamente onerosi.

I suddetti interventi sono effettuati **gratuitamente**.

In caso di sostituzione dell'apparecchio o di una sua parte componente, l'apparecchio stesso o la sua parte componente sostituita devono essere restituiti al Produttore, che ne riacquista la proprietà.

Il CAT effettuerà l'intervento durante il normale orario di lavoro e lo porterà a termine in un lasso di tempo ragionevole, tenuto conto dei tempi tecnici a tal fine necessari e delle circostanze del caso.

La prima accensione delle caldaie murali e a basamento sarà effettuata, a **titolo gratuito**, dal Centro di assistenza tecnica autorizzato, contattabile come descritto al punto 1. Al termine di questo intervento sarà rilasciato l'apposito certificato di garanzia convenzionale che attesta le operazioni compiute e che dovrà essere conservato dall'utente e presentato in caso di manifestazione di un difetto, insieme alla fattura e/o allo scontrino rilasciati al momento dell'acquisto, per usufruire della garanzia. In ogni caso tale prima accensione **riguarda esclusivamente l'apparecchio** e non è estesa al relativo impianto, né può in alcun modo essere assimilata ai collaudi o alle verifiche dell'impianto, che la legge riserva agli installatori e/o manutentori abilitati per la specifica funzione.

4) DURATA

La garanzia dura:

- **per caldaie murali e a basamento**, 24 mesi dalla data di prima accensione, che dovrà avvenire entro 3 mesi

- dalla consegna, documentabile mediante fattura/scontrino/altro documento fiscale regolare
- per **scaldabagni**, 24 mesi dalla data di consegna, documentabile mediante fattura/scontrino/altro documento fiscale regolare.
- Il diritto ad avvalersi della presente garanzia convenzionale decade decorsi 18 (diciotto) mesi dalla data di consegna dell'apparecchio da parte del Produttore al primo acquirente.
- La sostituzione o la riparazione dell'intero apparecchio o di una sua parte componente, non estendono la durata della garanzia che resta invariata.
- 5) **OBBLIGO DI DENUNCIA – TERMINE DI DECADENZA**
L'utente deve denunciare il difetto di conformità entro 2 (due) mesi dalla data di constatazione dello stesso. L'azione si prescrive qualora, decorso tale termine, non venga esercitato il diritto.
- 6) **ESCLUSIONI**
Sono **esclusi** dalla presente garanzia tutti i difetti e/o i danni all'apparecchio che risultano dovuti alle seguenti cause:
- a) operazioni di trasporto
 - b) mancata esecuzione degli interventi di manutenzione ordinaria e periodica richiesti da leggi e/o regolamenti, mancato rispetto di accorgimenti rientranti nell'ordinaria prassi di manutenzione, negligenza e trascuratezza nell'uso
 - c) normale usura o degrado
 - d) mancata osservanza delle istruzioni e avvertenze fornite dal Produttore con l'apparecchio
 - e) mancato rispetto delle norme d'installazione e di ogni altra indicazione o istruzione riportata sulle note tecniche a corredo dell'apparecchio
 - f) errato dimensionamento rispetto all'uso o difetti nell'installazione ovvero mancata adozione di accorgimenti necessari per garantire l'esecuzione a regola d'arte
 - g) manomissioni, manutenzioni in genere, interventi operati da personale non autorizzato
 - h) uso anomalo o improprio dell'apparecchio, collocazione dello stesso in locali umidi, polverosi o comunque non idonei alla sua corretta conservazione, mancata adozione degli ordinari accorgimenti necessari al suo mantenimento in buono stato
 - i) danni causati da erro-

- nei interventi dell'utente stesso nel tentativo di porre rimedio al guasto iniziale
- j) aggravio dei danni causato dall'ulteriore utilizzo dell'apparecchio da parte dell'utente una volta che si è manifestato il difetto
 - k) utilizzo di parti di ricambio, componenti ed accessori non originali o non consigliati dal Produttore (non può essere richiesta la sostituzione o la riparazione del pezzo non originale) e danni provocati all'apparecchio dall'uso degli stessi
 - l) anomalie o difettoso funzionamento dell'alimentazione elettrica o idraulica
 - m) **c o r r o s i o n i** , incrostazioni o rotture provocate da correnti vaganti, condense, aggressività o acidità dell'acqua, **t r a t t a m e n t i** disincrostanti effettuati impropriamente, mancanza d'acqua, depositi di fanghi o calcare
 - n) caso fortuito, cause di forza maggiore quali gelo, surriscaldamento, incendio, furto, fulmini, atti vandalici, incidenti, ecc.
 - o) inefficienza di camini, canne fumarie o parti dell'impianto da cui dipende l'apparec-

chio

- p) impianti idraulici e/o elettrici non rispondenti alle norme vigenti.

Eventuali interventi tecnici sul prodotto per l'eliminazione dei suddetti difetti e danni conseguenti, dovranno pertanto essere concordati con il Centro di Assistenza Tecnica Beretta, il quale si riserva di accettare o meno il relativo incarico ed in ogni caso non saranno effettuati a titolo di garanzia, bensì di assistenza tecnica da prestare alle condizioni eventualmente e specificamente concordate e secondo le tariffe in vigore per i lavori da effettuare.

Saranno poste, inoltre, a carico dell'utente le spese che si dovessero rendere necessarie per rimediare ai suoi errati interventi tecnici, a manomissioni o, comunque, a fattori dannosi per l'apparecchio non riconducibili a difetti originali.

Fatti salvi i limiti imposti da leggi o regolamenti, rimane inoltre esclusa ogni garanzia di contenimento dell'inquinamento atmosferico e acustico.

Si precisa che eventuali interventi sugli impianti saranno di competenza esclusiva dell'installatore.



Via Trieste, 16 - 20059 Vimercate
SERVIZIO CLIENTI tel.199.13.31.31
ASSISTENZA TECNICA NUMERO UNICO 199.12.12.12
e-mail: beretta@berettacaldaie.it - www.beretta.caldaie.com