

MANUALE INSTALLATORE

MANUALE INSTALLATORE

Novella

55 - 64 - 71 RAI



Le caldaie linea **Novella** sono conformi ai requisiti essenziali delle seguenti Direttive:

- Direttiva gas 90/396/CEE
- Direttiva Rendimenti 92/42/CEE
- Direttiva Compatibilità Elettromagnetica 89/336/CEE
- Direttiva bassa tensione 73/23/CEE

pertanto sono titolari di marcatura CE



In alcune parti del manuale sono utilizzati i simboli:

 **ATTENZIONE** = per azioni che richiedono particolare cautela ed adeguata preparazione

 **VIETATO** = per azioni che NON DEVONO essere assolutamente eseguite

INDICE

1 AVVERTENZE E SICUREZZE	4
2 DESCRIZIONE DELL'APPARECCHIO	5
2.1 Descrizione	5
2.2 Accessori a richiesta	5
2.3 Elementi strutturali della caldaia	6
2.4 Pannello di comando	6
2.5 Dati tecnici	7
2.6 Identificazione	8
2.7 Materiale a corredo	8
2.8 Movimentazione	9
2.9 Dimensioni d'ingombro ed attacchi	10
2.10 Circuito idraulico	10
2.11 Schema elettrico multifilare	12
3 INSTALLAZIONE	13
3.1 Norme per l'installazione	13
3.2 Locale d'installazione	13
3.3 Installazione su impianti esistenti	13
3.4 Collegamenti idraulici	14
3.5 Collegamento elettrico	14
3.6 Collegamento gas	16
3.7 Cambio di alimentazione gas	16
3.8 Evacuazione dei prodotti della combustione ed aspirazione aria	18
3.9 Riempimento dell'impianto di riscaldamento	19
3.10 Svuotamento della caldaia	19
4 ACCENSIONE E FUNZIONAMENTO	20
4.1 Verifiche preliminari	20
4.2 Accensione	20
4.3 Verifiche finali	22
5 SPEGNIMENTO	23
6 MANUTENZIONE	24
6.1 Manutenzione ordinaria	24
6.2 Manutenzione straordinaria	24
7 ACCESSORI A RICHIESTA	25
8 CALDAIE NOVELLA: CONFIGURAZIONE MODULARE	26
8.1 Configurazioni	26
8.2 Dimensioni d'ingombro	27

1 AVVERTENZE E SICUREZZE

 Il presente manuale d'istruzioni, unitamente a quello dell'utente, costituisce parte integrante del prodotto: assicurarsi che sia sempre a corredo dell'apparecchio, anche in caso di cessione ad altro proprietario o utente oppure di trasferimento su altro impianto. In caso di suo danneggiamento o smarrimento richiederne un'altra copia al Servizio Tecnico di Assistenza di zona.

 L'installazione della caldaia e qualsiasi altro intervento di assistenza e di manutenzione devono essere eseguiti da personale qualificato secondo le indicazioni della legge del 05.03.90 n. 46 ed in conformità alle norme UNI-CIG 7129 e 7131 ed aggiornamenti.

 Questa caldaia deve essere destinata all'uso per il quale è stata espressamente realizzata. È esclusa qualsiasi responsabilità contrattuale ed extracontrattuale del costruttore per danni causati a persone, animali o cose, da errori d'installazione, di regolazione, di manutenzione e da usi impropri.

 Dopo aver tolto l'imballo, assicurarsi dell'integrità e della completezza del contenuto. In caso di non rispondenza, rivolgersi al rivenditore da cui è stato acquistato l'apparecchio.









 Lo scarico della valvola di sicurezza dell'apparecchio deve essere collegato ad un adeguato sistema di raccolta ed evacuazione. Il costruttore dell'apparecchio non è responsabile di eventuali danni causati dall'intervento della valvola di sicurezza.

 È necessario, durante l'installazione, informare l'utente che:

- in caso di fuoriuscite d'acqua deve chiudere l'alimentazione idrica ed avvisare tempestivamente il Servizio Tecnico di Assistenza
- deve periodicamente verificare che la pressione di esercizio dell'impianto idraulico sia superiore ad 1 bar. In caso di necessità, deve far intervenire personale professionalmente qualificato del Servizio Tecnico di Assistenza
- in caso di non utilizzo della caldaia per un lungo periodo è consigliabile l'intervento del Servizio Tecnico di Assistenza per effettuare almeno le seguenti operazioni:
 - posizionare l'interruttore principale dell'apparecchio e quello generale dell'impianto su "spento"

- chiudere i rubinetti del combustibile e dell'acqua, sia dell'impianto termico sia del sanitario
- svuotare l'impianto termico e sanitario se c'è rischio di gelo
- la manutenzione della caldaia deve essere eseguita almeno una volta all'anno, programmandola per tempo con il Servizio Tecnico di Assistenza.

Per la sicurezza è bene ricordare che:

-  è vietato l'uso della caldaia da parte di bambini o di persone inesperte
-  è pericoloso azionare dispositivi o apparecchi elettrici, quali interruttori, elettrodomestici ecc., se si avverte odore di combustibile o di combustione. In caso di perdite di gas, aerare il locale, spalancando porte e finestre; chiudere il rubinetto generale del gas; fare intervenire tempestivamente il personale qualificato del Servizio Tecnico di Assistenza
-  non toccare la caldaia se si è a piedi nudi e con parti del corpo bagnate o umide
-  prima di effettuare operazioni di pulizia, scollegare la caldaia dalla rete di alimentazione elettrica posizionando l'interruttore bipolare dell'impianto e quello principale del pannello di comando su "OFF"
-  è vietato modificare i dispositivi di sicurezza o di regolazione senza l'autorizzazione o le indicazioni del costruttore
-  non tirare, staccare, torcere i cavi elettrici fuoriuscenti dalla caldaia anche se questa è scollegata dalla rete di alimentazione elettrica
-  è vietato tappare o ridurre dimensionalmente le aperture di aerazione del locale di installazione. Le aperture di aerazione sono indispensabili per una corretta combustione
-  non lasciare contenitori e sostanze infiammabili nel locale dove è installato l'apparecchio
-  non lasciare gli elementi dell'imballo alla portata dei bambini.

2 DESCRIZIONE DELL'APPARECCHIO

2.1

Descrizione

Le caldaie linea **Novella RAI** sono a gas con bruciatore atmosferico e con scambiatore primario in ghisa realizzate per il riscaldamento di ambienti.

Hanno la camera di combustione aperta (tipo B11BS) e sono provviste di una cappa che garantisce la corretta evacuazione dei fumi, anche con tiraggio instabile.

Sono equipaggiate di termostato per il controllo dello scarico fumi come richiesto dalle Norme di Sicurezza specifiche.

Il bruciatore impiegato è in acciaio inossidabile, a fiamma stabilizzata uniforme e ad accensione morbida. Il sistema di rivelazione fiamma è a ionizzazione.

I dispositivi di controllo e comando delle caldaie sono rispondenti alle Norme Tecniche di sicurezza e sono inseriti in un funzionale pannello di comando integrato nella struttura dell'apparecchio.

Le caldaie linea **Novella** funzionano con logica di spegnimento totale e non sprecano energia perchè si attivano solo quando c'è richiesta di calore dall'impianto (termostato ambiente in chiamata).

È possibile collegare le caldaie linea **Novella** ad un bollitore ad accumulo per la produzione di acqua sanitaria, oppure corredarle di termoregolazione impiegando specifici kit accessori.

È facile accedere ai componenti interni, grazie all'ampio pannello anteriore, che rende più semplice e rapido il lavoro di installazione e manutenzione.

Le principali **dotazioni tecniche** dell'apparecchio sono:

- accensione elettronica con controllo a ionizzazione di fiamma
- lenta accensione regolabile
- elettrovalvola per gas con stabilizzatore di pressione incorporato e doppio otturatore per il comando del bruciatore
- regolatore della temperatura acqua di riscaldamento
- termoidrometro che indica la temperatura dell'acqua e la pressione dell'impianto
- predisposizione elettrica per termostato ambiente, programmatore orario.

2.2

Accessori a richiesta

- kit cronotermostato a parete settimanale (cod. 1100279)
- kit circolatore alta prevalenza (cod. 1100269)
- bollitore RO120 (cod. 696339)
- kit multizona impianti a pompe o a valvole con funzione di spegnimento totale (cod. 696439)

2.3

Elementi strutturali della caldaia

Legenda

- 1 Pannello di comando
- 2 Pozzetto portasonde caldaia
- 3 Pressostato gas (press. minima)
- 4 Apparecchiatura elettronica di accensione e controllo fiamma
- 5 Elettrovalvola gas
- 6 Elettrodo di accensione
- 7 Rubinetto di scarico impianto
- 8 Elettrodo di rivelazione
- 9 Bruciatore
- 10 Corpo caldaia
- 11 Targhetta tecnica

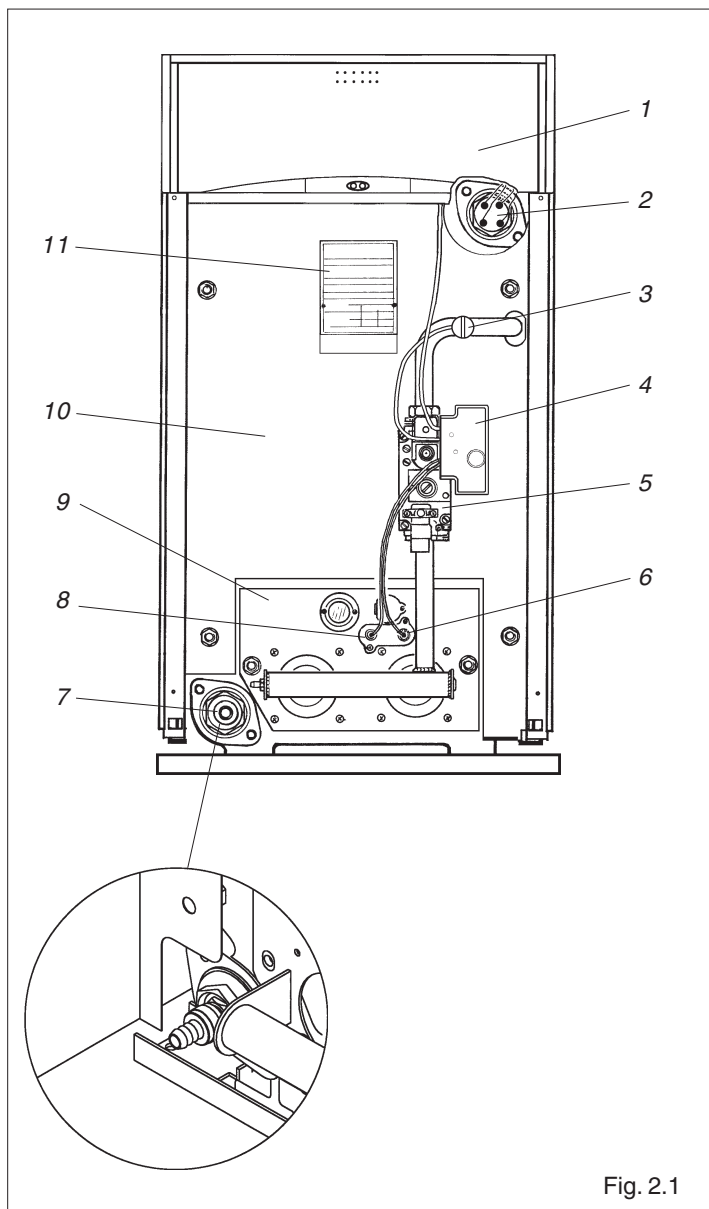

Fig. 2.1

2.4

Pannello di comando

Legenda

- 12 Interruttore principale
- 13 Regolatore temperatura acqua riscaldamento
- 14 Termometro temperatura acqua riscaldamento
- 15 Termostato sicurezza (a riarmo manuale)
- 16 Termostato fumi (a riarmo manuale)
- 17 LED indicatore "blocco bruciatore"
- 18 LED indicatore "alimentazione elettrica"
- 19 Mini guida
- 20 Sblocco bruciatore

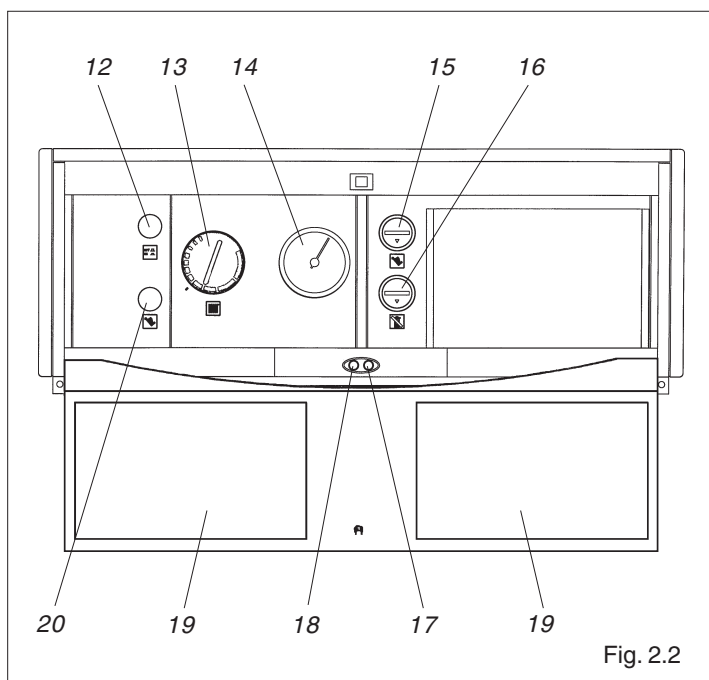

Fig. 2.2

2.5 Dati tecnici

		55 RAI	64 RAI	71 RAI
Portata termica nominale riscaldamento	kW	61,0	70,5	79,0
	kcal/h	52460	60630	67940
Potenza termica nominale riscaldamento	kW	55,0	63,5	71,1
	kcal/h	47300	54600	61150
Potenza elettrica	W	23		
Categoria		II 2H3+		
Tensione di alimentazione	V ~ Hz	230 ~ 50		
Grado di protezione	IP	40		
Perdite al camino e al mantello con bruciatore spento	%	1,12	1,26	1,05
Esercizio riscaldamento				
Pressione - Temperatura massime	bar - °C	3 - 100		
Campo di selezione della temperatura H ₂ O riscaldamento	°C	34-82		
Pressione gas				
Pressione nominale gas metano (G 20)	mbar	20		
Pressione nominale gas liquido G.P.L. (G 30 - G 31)	mbar	28-30/37		
Collegamenti idraulici				
Entrata - uscita riscaldamento	Ø	1"1/4		
Entrata gas	Ø	1/2"	3/4"	
Valori di emissioni con gas G 20				
CO s.a. inferiore a	p.p.m.	34	31	52
CO ₂	%	4,90	5,75	5,70
NOx (secondo EN 297)		classe 1		
Δt fumi	°C	113	123	130
Dimensioni caldaia				
Altezza	mm	850		
Larghezza	mm	450		
Profondità	mm	712	795	878
Peso caldaia	kg	190	225	251

PARAMETRI	55 RAI			64 RAI			71 RAI			
	G20	Gas liquido G30 G31		G20	Gas liquido G30 G31		G20	Gas liquido G30 G31		
Indice di Wobbe inferiore (a 15°C-1013 mbar)	MJ/m ³	45,7	80,9	71,0	45,7	80,9	71,0	45,7	80,9	71,0
Pressione nominale di alimentazione	mbar (mm H ₂ O)	20 (203,9)	28 (285,5)	37 (377,3)	20 (203,9)	28 (285,5)	37 (377,3)	20 (203,9)	28 (285,5)	37 (377,3)
Pressione minima di alimentazione	mbar (mm H ₂ O)	13,5 (137,7)			13,5 (137,7)			13,5 (137,7)		
Bruciatore principale										
numero 2 ugelli	Ø mm	4,60	2,60**	2,60**	5,00	2,85**	2,85**	5,40	3,00**	3,00**
Portata gas massima riscaldamento (*)	m ³ /h	6,40			7,40			8,29		
	kg/h		4,50	4,50		5,50	5,50		6,20	6,20
Pressione massima a valle della valvola in riscaldamento	mbar . . . Δp mm H ₂ O . . . Δp	12,5	25,5	34,0	12,8	25,5	34,5	12,5	24,5	34,0
		127	260	346	130	260	351	127	250	346

(*) Temperatura 15°C; Pressione 1013 mbar

2.6 Identificazione

Le caldaie linea **Novella** sono identificabili attraverso la Targhetta d'identificazione di prodotto che riporta il numero di matricola, il modello e i principali dati tecnico-prestazionali.

⚠ Ricambi e/o interventi tecnici presuppongono l'esatta individuazione del modello di apparecchio al quale sono destinati. La manomissione, l'asportazione, la mancanza della Targhetta d'identificazione di prodotto o quanto altro non permetta la sicura identificazione del prodotto, rende difficoltosa qualsiasi operazione sia di installazione che di manutenzione.

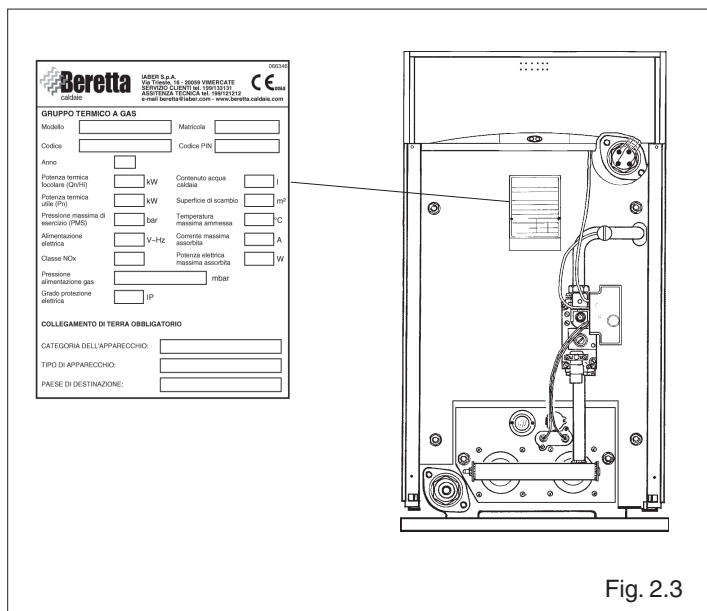

Fig. 2.3

2.7 Materiale a corredo

La caldaia è contenuta in un imballo costituito da una gabbia di legno; per togliere la gabbia effettuare le seguenti operazioni:

- rimuovere le graffe che fissano la gabbia di legno al pallet
- sollevare la gabbia di legno.

Inserito in una busta di plastica, posizionata all'interno della caldaia, viene fornito il seguente materiale:

- manuale istruzioni utente
- manuale istruzioni installatore
- kit per GPL (ugelli, etichetta, guarnizioni)
- 2 golfari per il sollevamento della caldaia.

I libretti di istruzione sono parte integrante dell'apparecchio e quindi, tolto l'imballo, si raccomanda di recuperarli e di conservarli con cura.

Le caldaia **Novella** vengono corredate separatamente dell'interruttore di tiraggio (antirefouleur) in scatole di cartone.

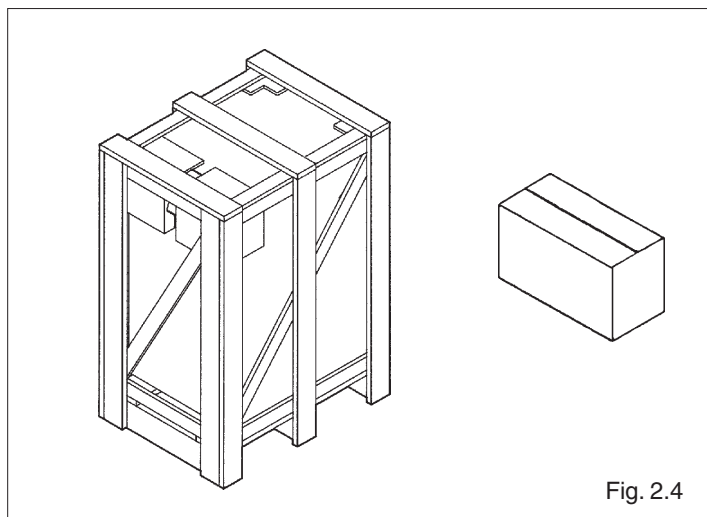

Fig. 2.4

DESCRIZIONE	MODELLO			
	55 RAI	64 RAI	71 RAI	
Peso netto	190	225	251	kg
Peso lordo	207	243	271	kg

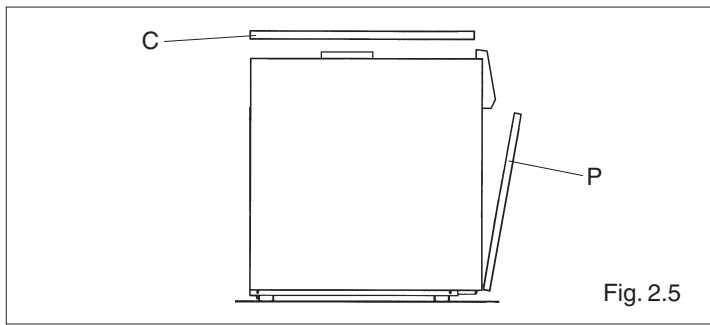

Fig. 2.5

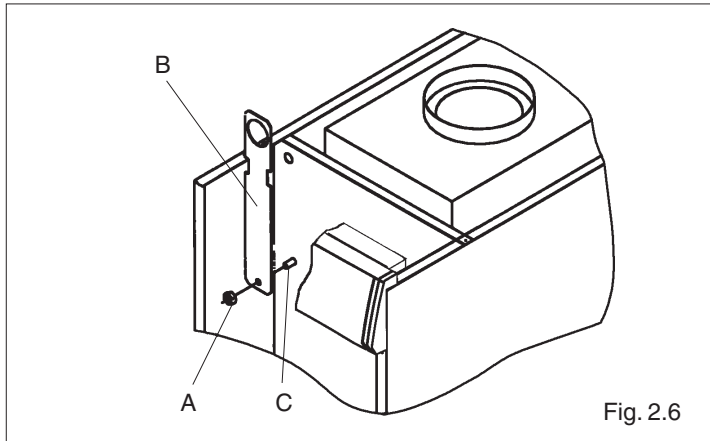

Fig. 2.6

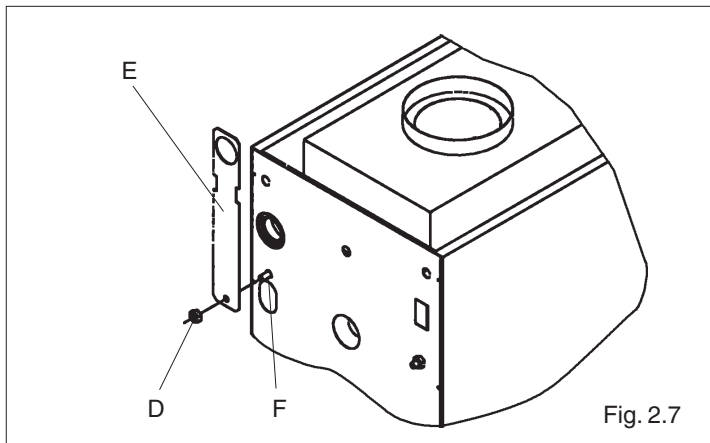

Fig. 2.7

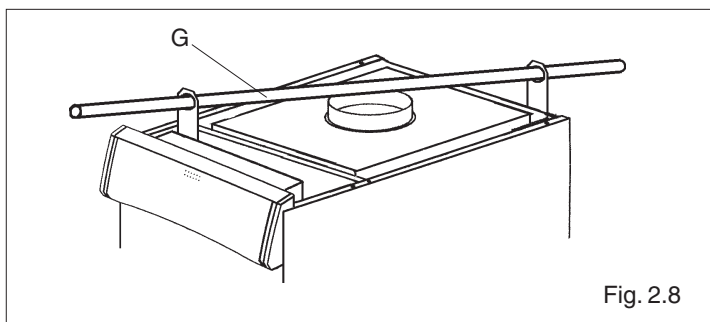

Fig. 2.8

2.8 Movimentazione

Una volta tolto l'imballo la movimentazione della caldaia si effettua manualmente procedendo come segue:

- rimuovere le viti che fissano la caldaia al pallet in legno
- rimuovere i pannelli anteriore (P) e superiore (C) della mantellatura (fig. 2.5)
- togliere il dado (A) dal tirante anteriore superiore (fig. 2.6)
- inserire uno dei due golfari per sollevamento (B) nel tirante (C) (fig. 2.6)
- rifissare il dado (A) tolto precedentemente (fig. 2.6)
- togliere il dado (D) dal tirante posteriore superiore (fig. 2.7)
- inserire il secondo golfare di sollevamento (E) nel tirante (F) in modo diagonale al golfare precedentemente montato (fig. 2.7)
- rifissare il dado (D) tolto precedentemente (fig. 2.7)
- sollevare la caldaia utilizzando un tubo da 1" (G) inserito nei due golfari (fig. 2.8)
- al termine della movimentazione togliere i golfari agendo in senso contrario a quanto descritto sopra, rifissando i dadi.

⚠ Utilizzare adeguate protezioni antinfortunistiche.

2.9 Dimensioni d'ingombro ed attacchi

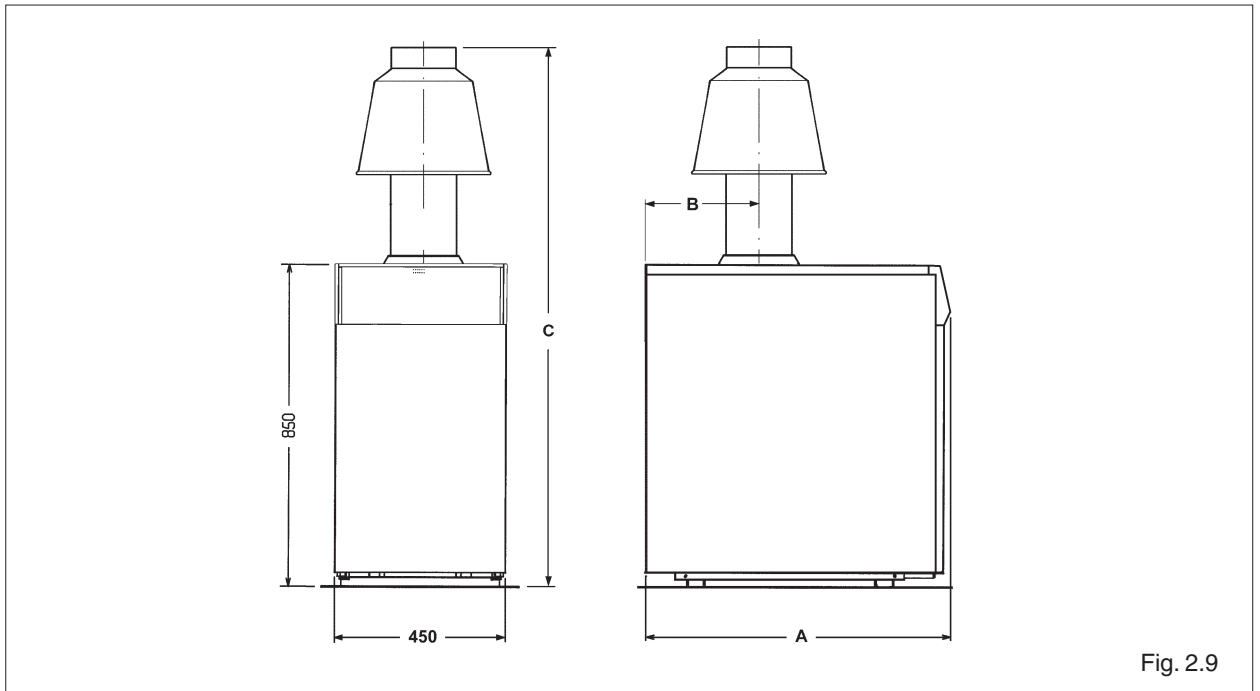

Fig. 2.9

DESCRIZIONE	MODELLO			
	55 RAI	64 RAI	71 RAI	
A	712	795	878	mm
B	260	302	342	mm
C	1475	1475	1700	mm

2.10 Circuito idraulico

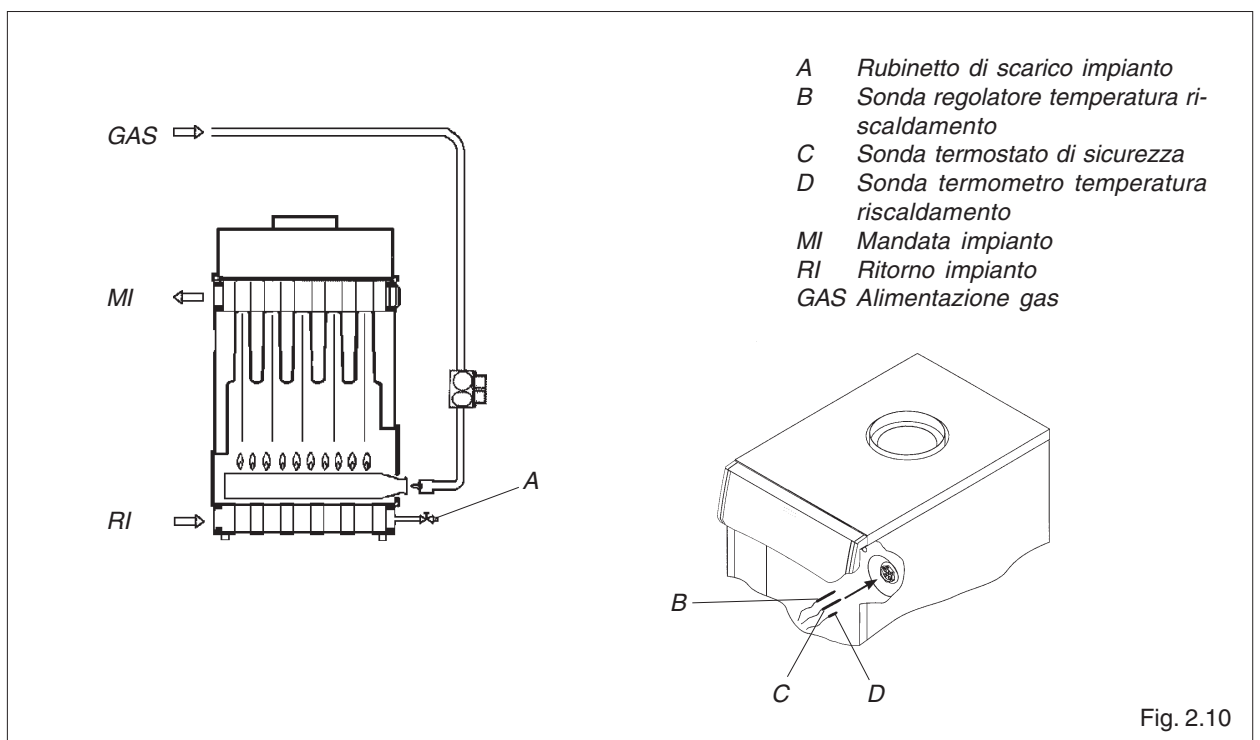
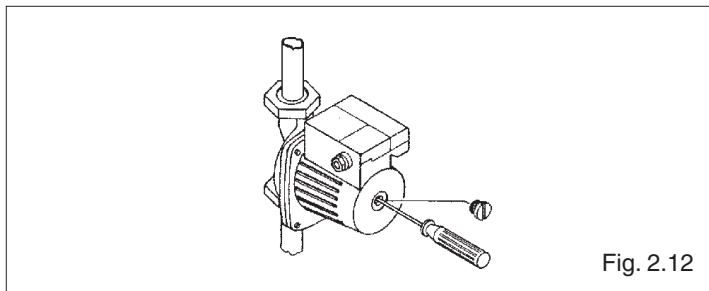
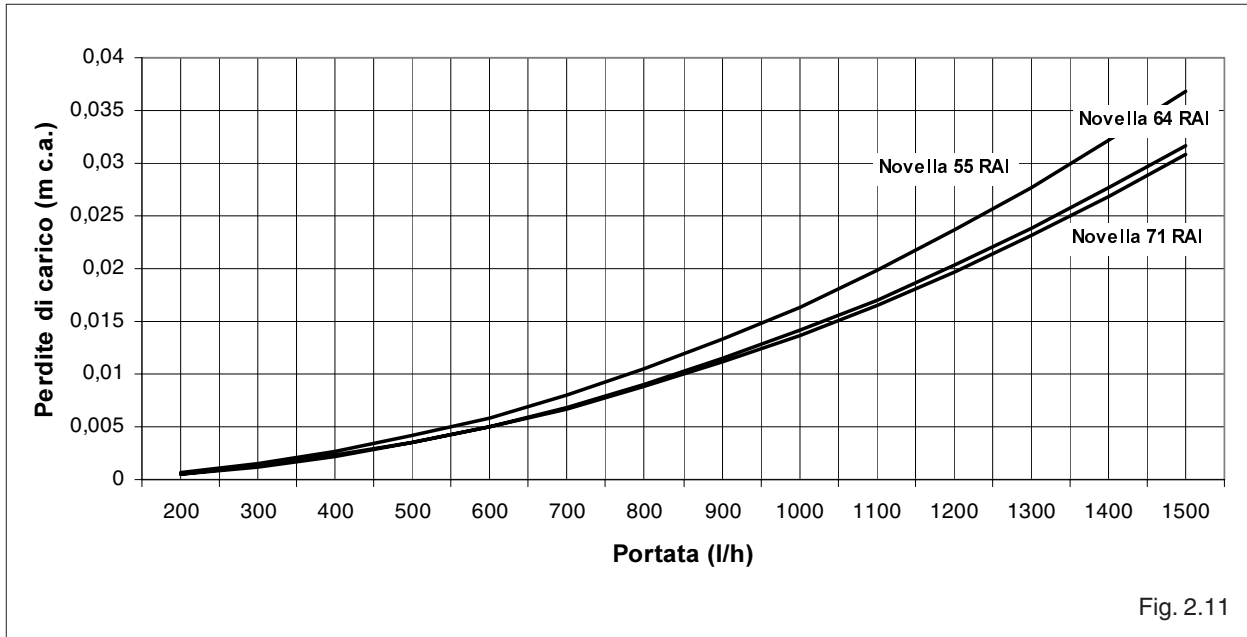

Fig. 2.10

Perdite di carico lato acqua della caldaia

Le caldaie **Novella** non sono equipaggiate di circolatore che deve essere previsto sull'impianto.

Per il suo dimensionamento considerare le perdite di carico lato acqua delle caldaie, riportate di seguito nel grafico.



! Al primo avviamento e almeno ogni anno è utile controllare la rotazione dell'albero dei circolatori in quanto, soprattutto dopo lunghi periodi di non funzionamento, depositi e/o residui possono impedire la libera rotazione

⊘ È assolutamente vietato far funzionare i circolatori senza acqua.

3 INSTALLAZIONE

3.1

Norme per l'installazione

L'installazione dev'essere eseguita da personale qualificato in conformità alle seguenti normative di riferimento:

- UNI-CIG 7129
- UNI-CIG 7131
- CEI 64-8.

Ci si deve inoltre sempre attenere alle locali norme dei Vigili del Fuoco, dell'Azienda del Gas ed alle eventuali disposizioni comunali.

3.2

Locale d'installazione

Le caldaie linea **Novella RAI** devono essere installate in centrali termiche dotate di aperture di aerazione conformi alle Norme Tecniche ed alla Legislazione vigente.



Le caldaie non possono essere installate all'aperto perchè non sono progettate per funzionare all'esterno e non dispongono di sistemi antigelo automatici.

IMPORTANTE

Prima dell'installazione, si consiglia di effettuare un lavaggio accurato di tutte le tubazioni dell'impianto onde rimuovere eventuali residui che potrebbero compromettere il buon funzionamento della caldaia.

Installare al disotto della vavola di sicurezza un dispositivo di raccolta d'acqua con relativo scarico, in caso di fuoriuscita per sovrappressione dell'impianto di riscaldamento. Il circuito dell'acqua sanitaria non necessita di valvola di sicurezza, ma è necessario accertarsi che la pressione dell'acquedotto non superi i 6 bar. In caso di incertezza sarà opportuno installare un riduttore di pressione.

Prima dell'accensione, accertarsi che la caldaia sia predisposta per il funzionamento con il gas disponibile; questo è rilevabile dall'etichetta d'imballo e dalla targa di identificazione del prodotto riportante la tipologia di gas.

È molto importante verificare che la canna fumaria sia adatta alle temperature dei prodotti della combustione, calcolata e costruita secondo Norma, sia più rettilinea possibile, a tenuta, isolata e non abbia occlusioni o restringimenti.

3.3

Installazione su impianti esistenti

Quando le caldaie linea **Novella** vengono installate su impianti esistenti verificare che:

- La canna fumaria sia adatta e calcolata secondo le caratteristiche della caldaia.
- Le caratteristiche dell'eventuale circolatore già esistente sull'impianto siano adeguate alle nuove prestazioni della caldaia (vedi diagramma a pag. 11). Eventuali circolatori esistenti non sono più necessari.
- L'impianto sia lavato e pulito da fanghi e da incrostazioni e sia disaerato.
- L'installazione sia corredata dai dispositivi di sicurezza e di controllo nel rispetto delle norme specifiche.
- La durezza dell'acqua sia tale da non richiedere un sistema di addolcimento. I valori di riferimento sono i seguenti:

VALORI DI RIFERIMENTO	
PH	6-8
Conduttività elettrica	minore di 200 mV/cm (25°C)
Ioni cloro	minore di 50 ppm
Ioni acido solforico	minore di 50 ppm
Ferro totale	minore di 0,3 ppm
Alcalinità M	minore di 50 ppm
Durezza totale	35° F
Ioni zolfo	nessuno
Ioni ammoniaca	nessuno
Ioni silicio	minore di 30 ppm

3.4

Collegamenti idraulici

Le caldaie linea **Novella** sono progettate e realizzate per essere installate su impianti di riscaldamento ed anche per la produzione di acqua calda sanitaria se collegate ad un adeguato bollitore.

Le caratteristiche degli attacchi idraulici sono le seguenti:

MI	Mandata impianto	1"1/4 F
RI	Ritorno impianto	1"1/4 F

⚠ Con l'inserimento del "Kit 596369 collegamento idraulico Bollitore RO120" gli attacchi della caldaia disponibili per il collegamento all'impianto di riscaldamento variano le loro dimensioni come indicato:

MI	Mandata impianto	3/4" F
RI	Ritorno impianto	3/4" M

⚠ La scelta e l'installazione dei componenti dell'impianto è demandato per competenza all'installatore, che dovrà operare secondo le regole della buona tecnica e della Legislazione vigente.

⚠ Gli impianti caricati con antigelo obbligano l'impiego di disconnettori idrici.

3.5

Collegamento elettrico

Il collegamento alla rete elettrica deve essere realizzato tramite un dispositivo di separazione con apertura onnipolare di almeno 3 mm. L'apparecchio funziona con corrente alternata a 230 V~50 Hz, ha una potenza elettrica di 150 W ed è conforme alla norma EN 60335-1.

⚠ È obbligatorio:

- l'impiego di un interruttore magnetotermico onnipolare, sezionatore di linea, conforme alle Norme CEI-EN (apertura dei contatti di almeno 3 mm);
- rispettare il collegamento L1 (Fase) - N (Neutro);
- utilizzare cavi con caratteristiche di iso-

lamento e sezione conformi alle Norme di Installazione vigenti (sezione maggiore o uguale a 1,5 mm²);

- riferirsi agli schemi elettrici del presente libretto per qualsiasi intervento di natura elettrica;

- realizzare un efficace collegamento di terra.

⊖ È vietato l'uso dei tubi gas e/o acqua per la messa a terra dell'apparecchio. Il costruttore non è responsabile per eventuali danni causati dalla mancanza di messa a terra dell'apparecchio.

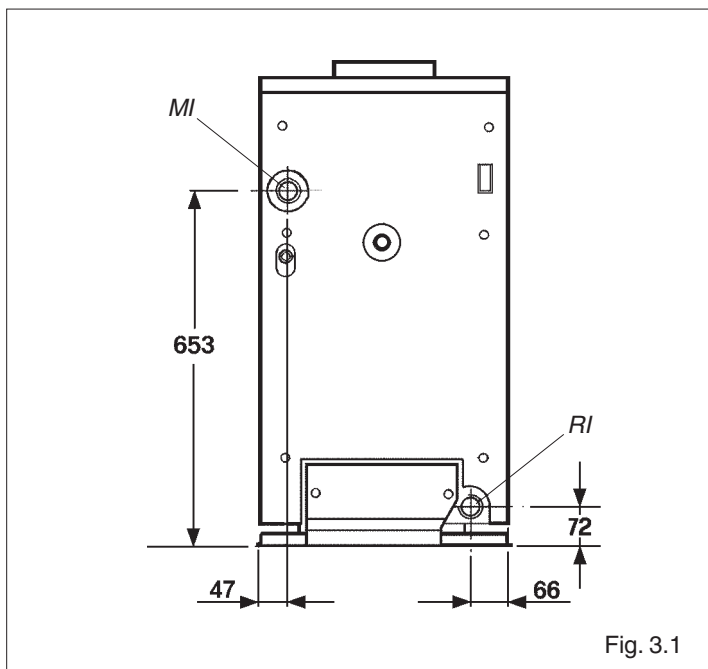

Fig. 3.1

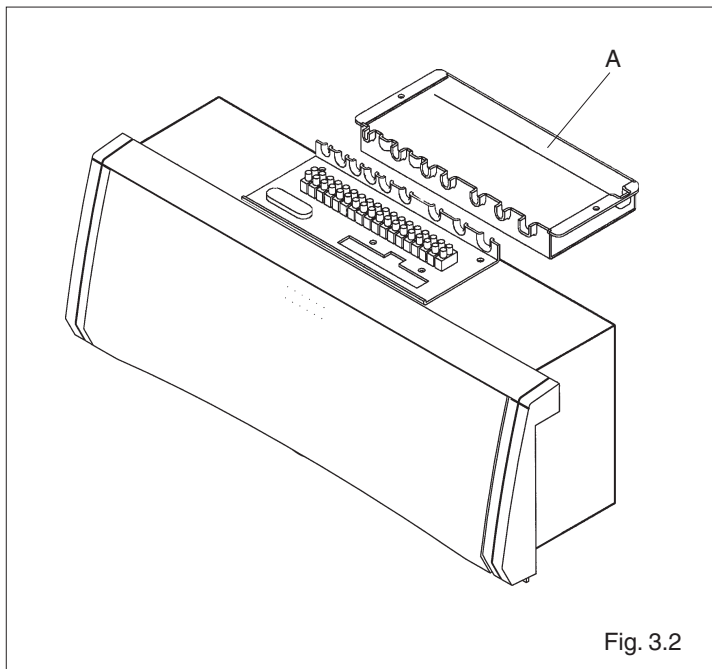

Fig. 3.2

- Togliere il coperchio di protezione (A) dalla carenatura svitando le due viti di fissaggio (fig. 3.3)
- si può quindi accedere ai morsetti effettuando i collegamenti elettrici (fig. 3.3)
- il termostato ambiente e/o l'orologio programmatore (opzionali) vanno collegati come indicato sugli schemi elettrici riportati in questo libretto istruzioni

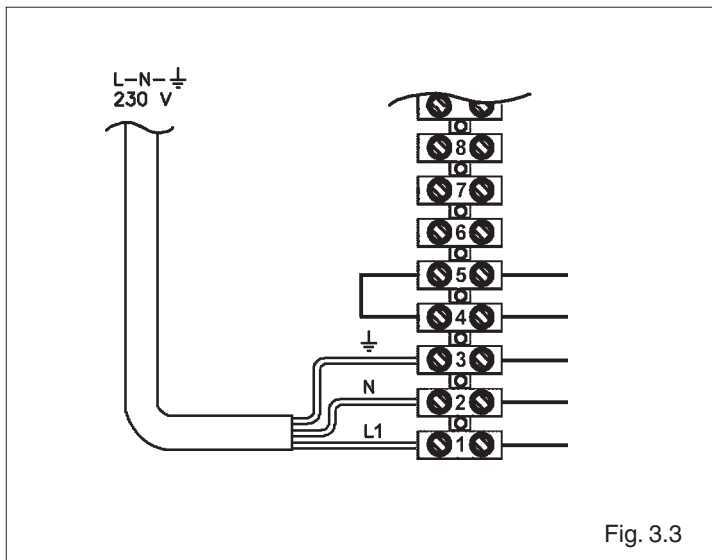

Fig. 3.3

- collegamento dell'alimentazione elettrica (fig. 3.3)

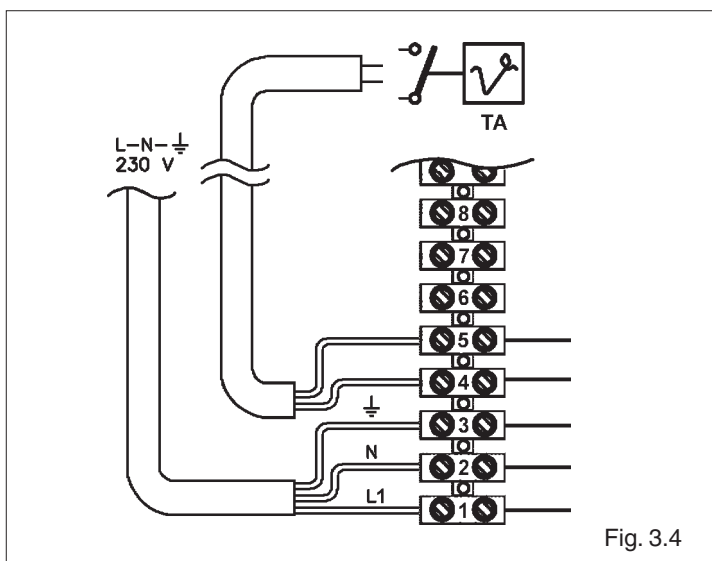

Fig. 3.4

- collegamento del termostato ambiente (TA) (fig. 3.4).

⚠ Quando si collega il termostato ambiente è necessario scollegare ed eliminare il ponticello dei morsetti 4-5.

⚠ I contatti del termostato ambiente devono essere idonei per lavorare con tensione di 230 V~50 Hz.

3.6 Collegamento gas

Il collegamento della caldaia **Novella** all'alimentazione del gas, sia metano, sia GPL, deve essere eseguito nel rispetto delle Norme di installazione vigenti (fig. 3.5).

Prima di eseguire il collegamento è necessario assicurarsi che:

- il tipo di gas sia quello per il quale l'apparecchio è predisposto
- le tubazioni siano pulite.

Si consiglia d'installare sulla linea del gas un filtro di opportune dimensioni qualora la rete di distribuzione contenesse particelle solide.

⚠ L'impianto di alimentazione gas deve essere adeguato alla portata della caldaia e deve essere dotato di tutti i dispositivi di sicurezza e di controllo previsti dalle Norme Vigenti.

⚠ Ad installazione effettuata verificare che le giunzioni eseguite siano a tenuta, come previsto dalle Norme di installazione.

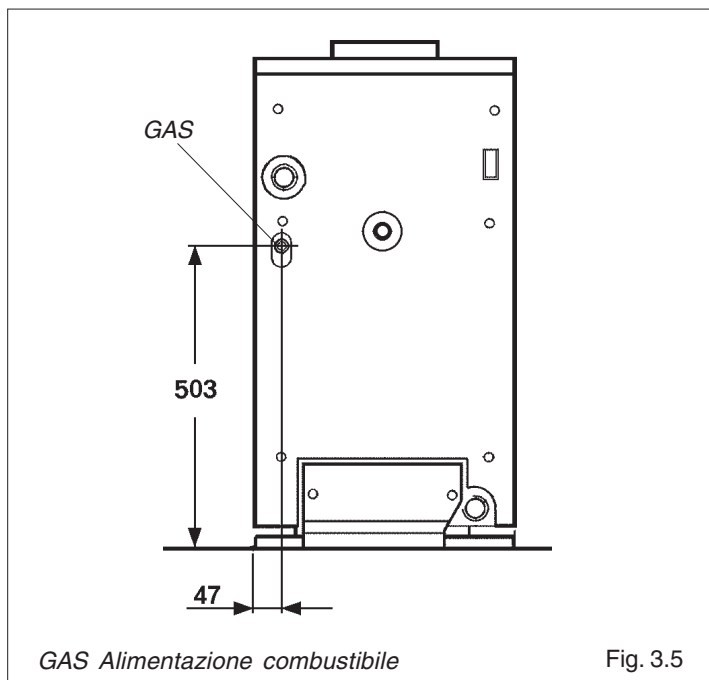

GAS Alimentazione combustibile

Fig. 3.5

3.7 Cambio di alimentazione gas

Le caldaie vengono fornite predisposte per il funzionamento a gas metano (G20) e possono essere trasformate per il funzionamento a GPL (G30/G31) utilizzando il kit fornito a corredo. La trasformazione deve essere eseguita dal Servizio Tecnico di Assistenza e può essere effettuata, anche a caldaia già installata, operando come di seguito descritto.

SOSTITUZIONE DEGLI UGELLI

- Aprire il pannello anteriore della mantellatura
- Svitare dal bruciatore i due ugelli per metano e sostituirli con quelli per GPL, utilizzando anche le guarnizioni in alluminio fornite a corredo (fig. 3.6).

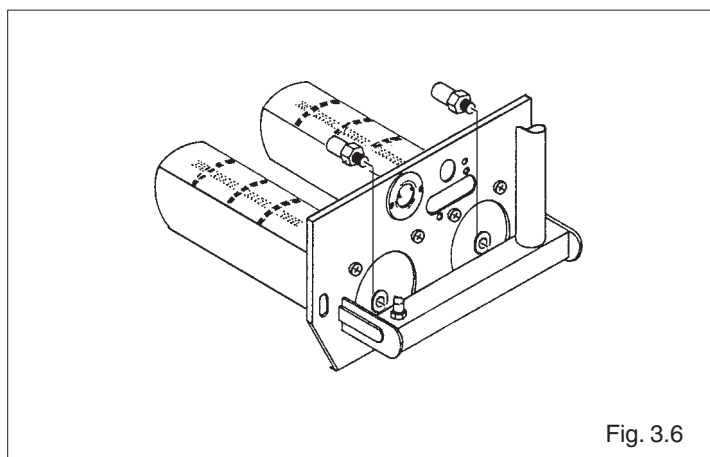

Fig. 3.6

ESCLUSIONE DEL REGOLATORE DI PRESSIONE

Per il funzionamento a GPL il regolatore di pressione del gruppo valvole deve essere escluso agendo nel modo seguente:

- Rimuovere il tappo (1)
- Avvitare fino a fine corsa la vite (2) del regolatore di pressione (fig. 3.7).
- Svitare di circa 3 giri la vite della presa di pressione (A) e collegare il manometro (fig. 3.7).
- Sostituire il tappo (1) con il "tappo cieco" fornito a corredo (fig. 3.7).

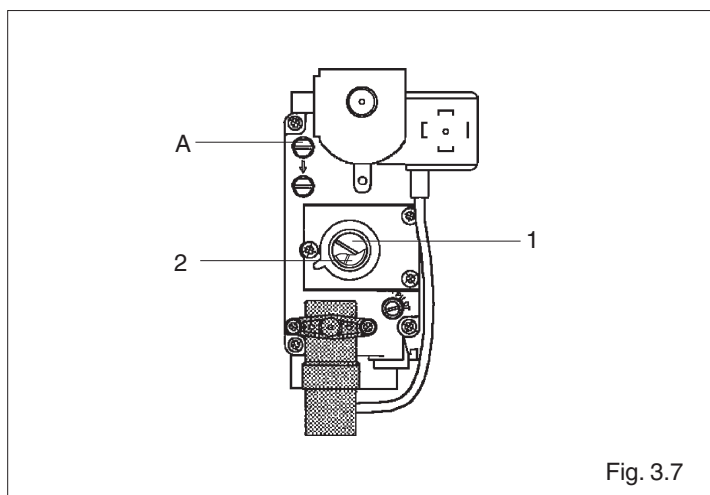

Fig. 3.7

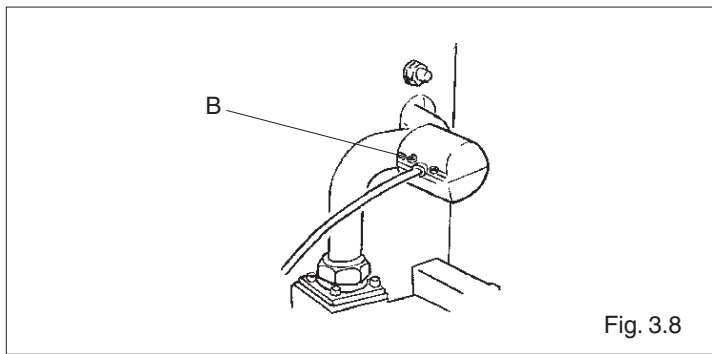

Fig. 3.8

REGOLAZIONE DEL PRESSOSTATO GAS

- Togliere le viti (B) che fissano il coperchio del pressostato (fig. 3.8)

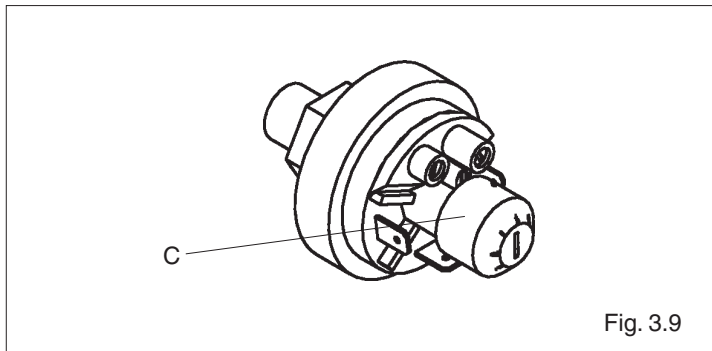

Fig. 3.9

- Regolare la manopola (C) a 20 mbar (fig. 3.9)

- Riposizionare il coperchio fissandolo con le viti tolte in precedenza.

Mettere in servizio la caldaia come descritto alle pagine 20.

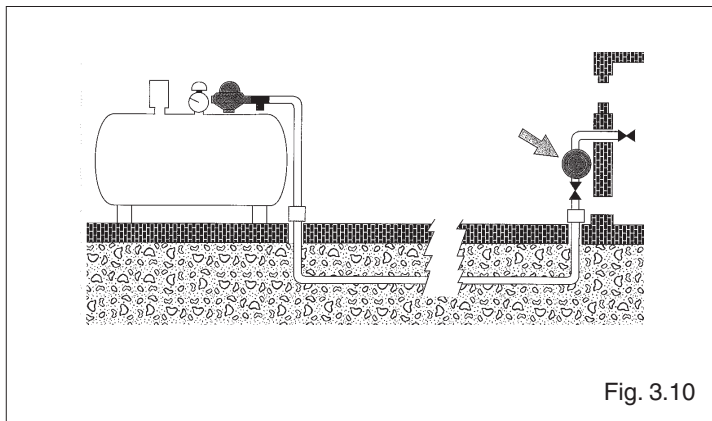

Fig. 3.10

PRESSIONE AGLI UGELLI

- Agire sul regolatore di pressione dell'alimentazione GPL fino a leggere sul manometro i valori (fig. 3.10):

55 RAI		64 RAI		71 RAI		mbar
G30	G31	G30	G31	G30	G31	
25,5	34,0	25,5	34,5	24,5	34,0	

- Scollegare il manometro e chiudere la presa di pressione
- Verificare la tenuta delle giunzioni scollegate in precedenza
- Applicare la targhetta (GPL), fornita a corredo della caldaia, nella parte interna della mantellatura (fig. 3.11)
- Togliere le targhette per METANO (G20) presenti all'esterno e all'interno della mantellatura (fig. 3.11).

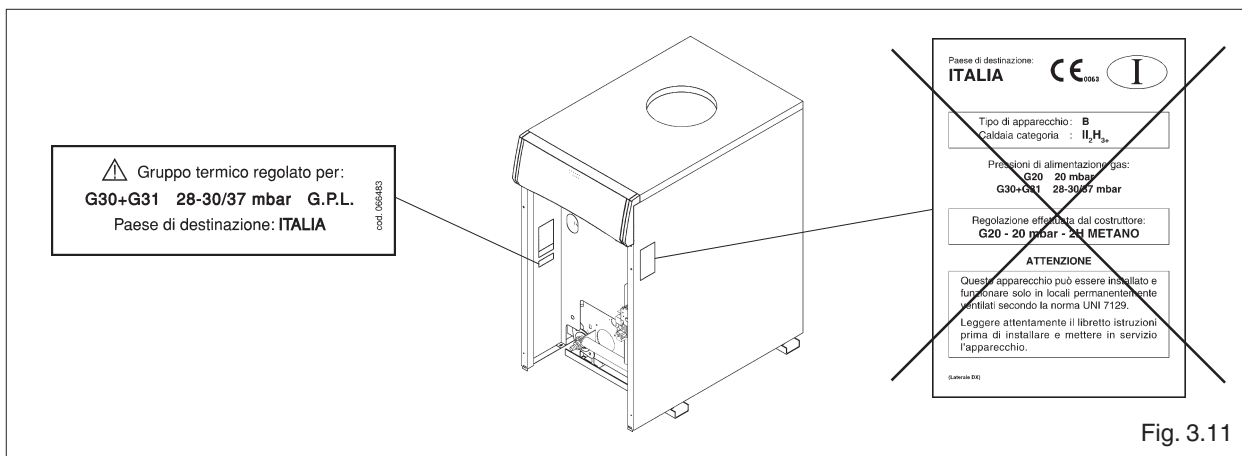

Fig. 3.11

3.8

Evacuazione dei prodotti della combustione ed aspirazione aria

Il condotto di scarico e il raccordo alla canna fumaria devono essere realizzati in ottemperanza alle Norme e/o ai regolamenti locali e nazionali.

È obbligatorio l'uso di condotti rigidi, le giunzioni tra gli elementi devono risultare ermetiche e tutti i componenti devono essere resistenti alla temperatura, alla condensa e alle sollecitazioni meccaniche.

⚠ Le caldaie linea **Novella** sono equipaggiate con un termostato scarico fumi che è posizionato all'interno della cappa e che, in caso di eventuali rigurgiti di prodotti della combustione, interrompe tempestivamente il funzionamento dell'apparecchio.

⚠ I condotti di scarico non isolati sono potenziali fonti di pericolo.

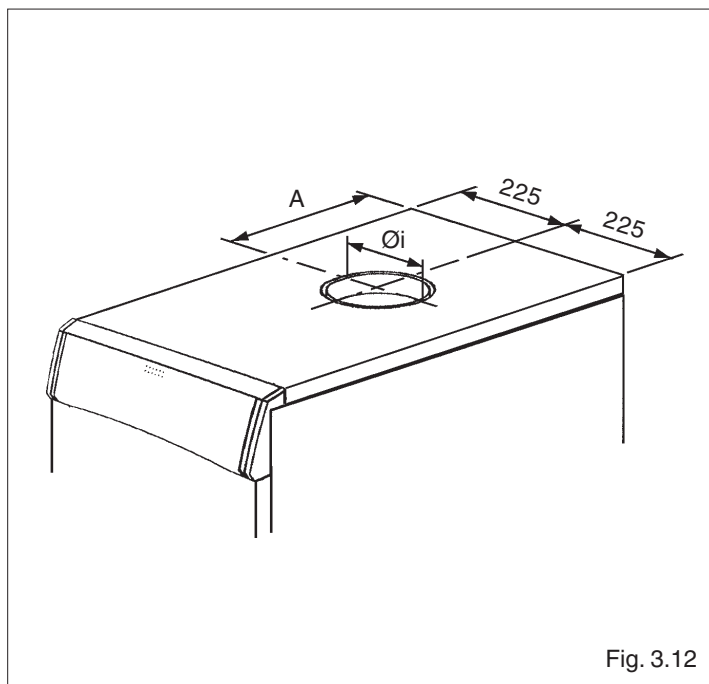

Fig. 3.12

DESCRIZIONE	MODELLO			
	55 RAI	64 RAI	71 RAI	
A	260	302	342	mm
Ø i	182	182	202	mm

Le caldaie **Novella** necessitano del montaggio dell'interruttore di tiraggio (antirefouleur) fornito con l'apparecchio e del posizionamento della sonda del termostato scarico fumi:

- posizionare il collarino (C) sopra il pannello superiore della mantellatura in corrispondenza del foro di uscita della cappa fumi (fig. 3.13)

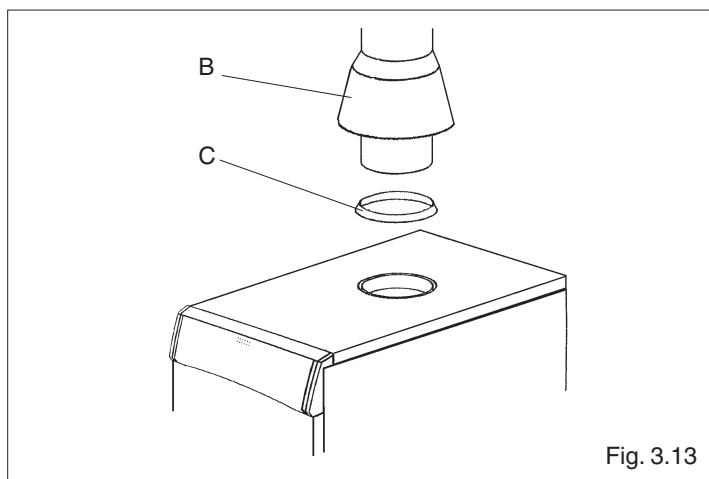

Fig. 3.13

- inserire l'interruttore di tiraggio (B) (antirefouleur) attraverso il collarino (C) nell'apposita sede della cappa fumi (fig. 3.13)
- posizionare la sonda (S) del termostato scarico fumi (presente sul lato posteriore della caldaia), nel foro predisposto sull'interruttore di tiraggio (antirefouleur) e bloccarla con il dado (fig. 3.14).

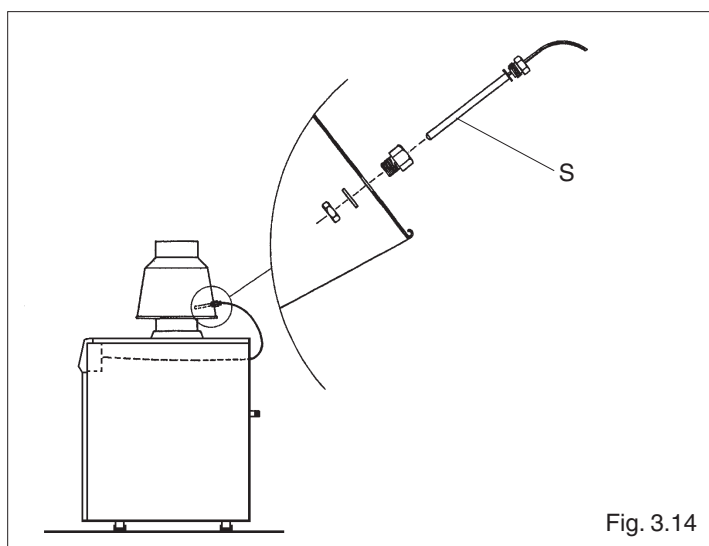

Fig. 3.14

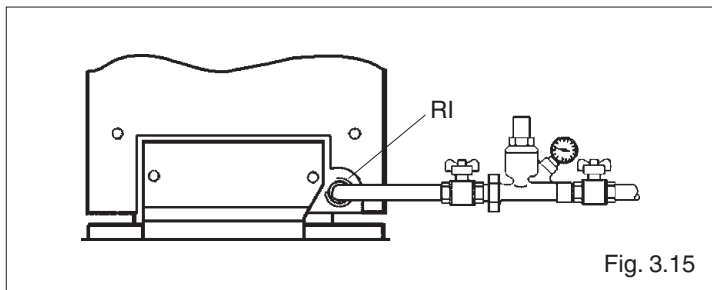

Fig. 3.15

3.9 Riempimento dell'impianto di riscaldamento

Per le caldaie linea **Novella** deve essere predisposto un opportuno sistema di carico impianto che si innesta sulla linea di ritorno (fig. 3.15).

- Prima di iniziare questa fase verificare che il rubinetto di scarico della caldaia sia chiuso (fig. 3.16)

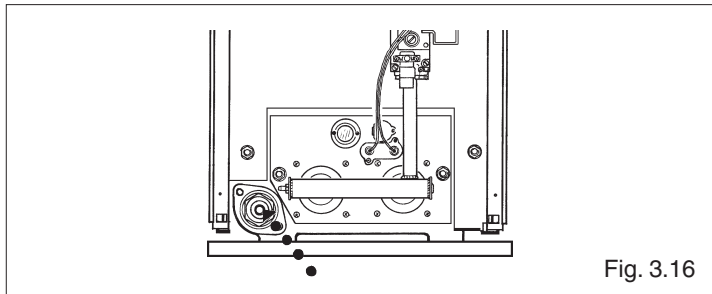

Fig. 3.16

- aprire i dispositivi di intercettazione dell'impianto idrico e caricare lentamente fino a leggere sul termoidrometro il valore a freddo **1,5 bar**
- chiudere tutti i dispositivi dell'impianto idrico (fig. 3.17).

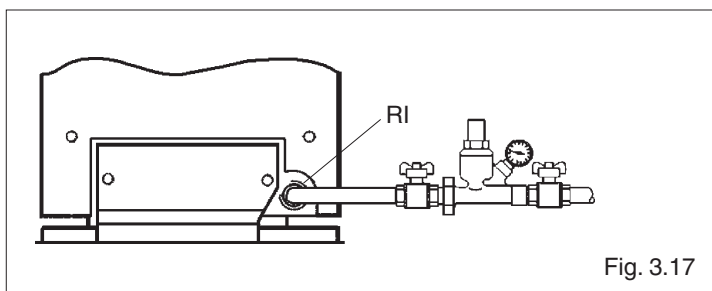

Fig. 3.17

3.10 Svuotamento della caldaia

19

- Prima di iniziare lo svuotamento dell'impianto togliere l'alimentazione elettrica alla caldaia posizionando l'interruttore generale dell'impianto e quello del pannello di comando su "spento" (fig. 3.18)
- verificare che i dispositivi di intercettazione dell'impianto idrico siano chiusi
- collegare un tubo di gomma al portagomma del rubinetto di scarico ed aprire il rubinetto (fig. 3.19).

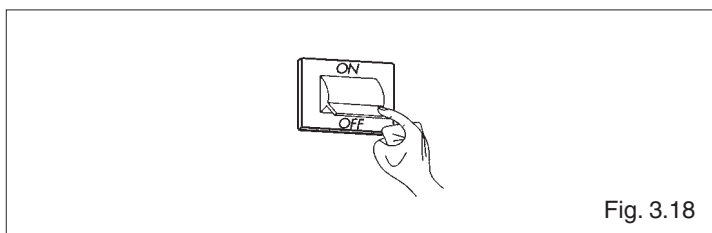

Fig. 3.18

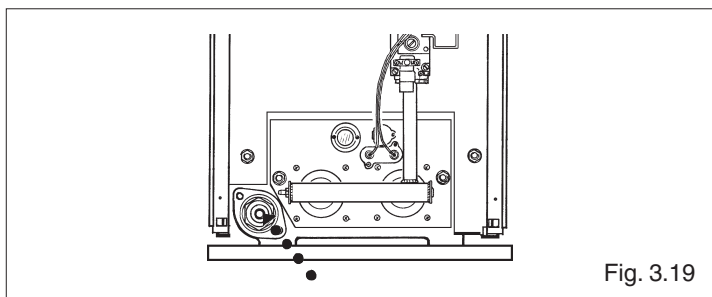

Fig. 3.19

4 ACCENSIONE E FUNZIONAMENTO

4.1

Verifiche preliminari

Prima di effettuare l'accensione ed il collaudo funzionale dell'apparecchio è indispensabile rimuovere il pannello anteriore della caldaia e controllare che:

- i rubinetti del combustibile e dell'acqua di alimentazione dell'impianto termico siano aperti
- il tipo di gas e la pressione di alimentazione siano quelli per i quali la caldaia è predisposta
- la pressione del circuito idraulico sul termoidrometro, a freddo, sia **superiore a 1 bar** ed il circuito sia disaerato
- la pressione del vaso di espansione del circuito di riscaldamento sia adeguata (circa 1 bar)
- gli allacciamenti elettrici alla rete di alimentazione ed ai dispositivi dell'impianto termico siano stati eseguiti correttamente
- il condotto di scarico dei prodotti della combustione sia stato realizzato adeguatamente.

4.2

Accensione

Dopo aver effettuato le operazioni di preparazione alla prima messa in servizio, per avviare la caldaia è necessario:

- posizionare l'interruttore generale dell'impianto su "acceso" (fig. 4.1)
- regolare il termostato ambiente alla temperatura desiderata (~ 20°C) oppure se l'impianto è dotato di programmatore orario o termoregolazione verificare che sia "attivo" e regolato (~ 20°C) (fig. 4.2)
- posizionare il termostato di caldaia alla temperatura desiderata (l'operazione non è necessaria se è presente il kit termoregolazione) (fig. 4.3)
- premere l'interruttore principale del pannello di comando e verificare l'accensione della lampada di segnalazione verde (fig. 4.4).

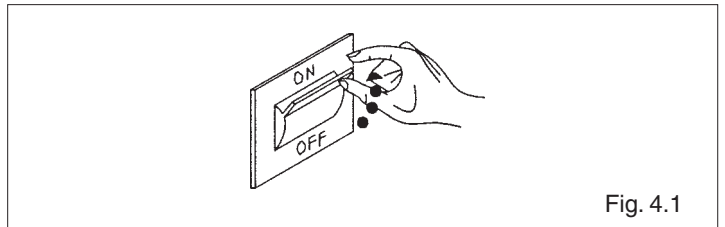

Fig. 4.1

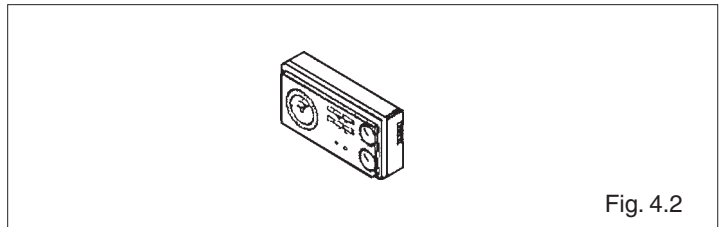

Fig. 4.2

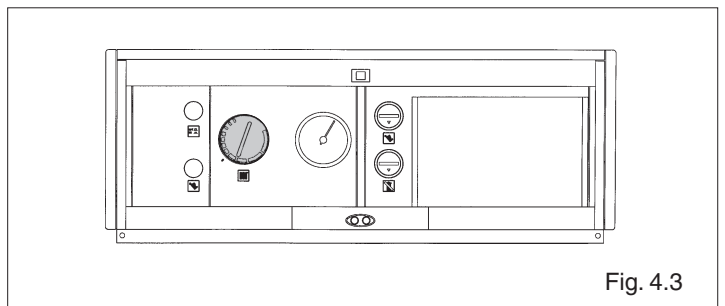

Fig. 4.3

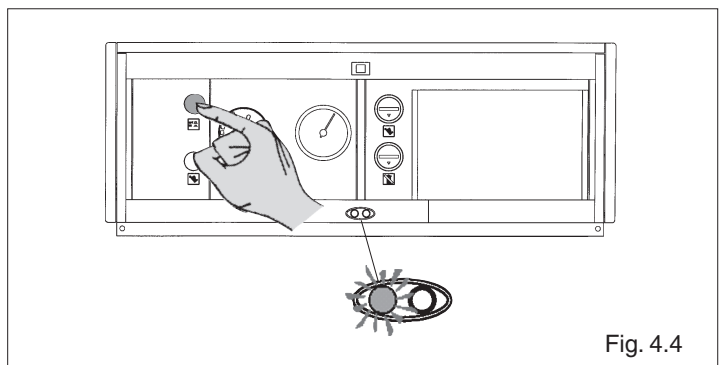

Fig. 4.4

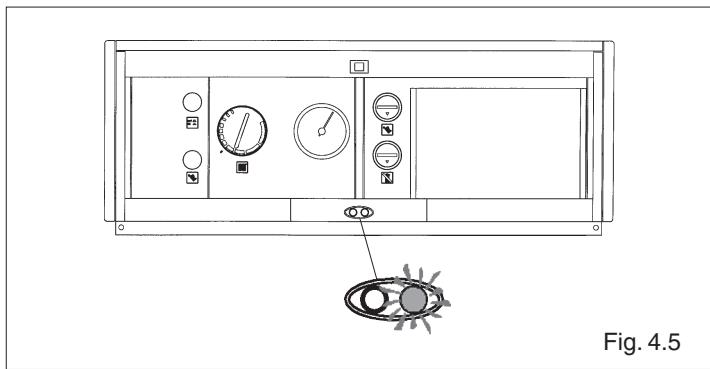

Fig. 4.5

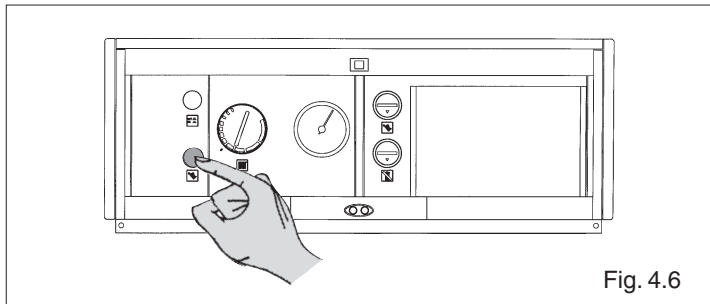

Fig. 4.6

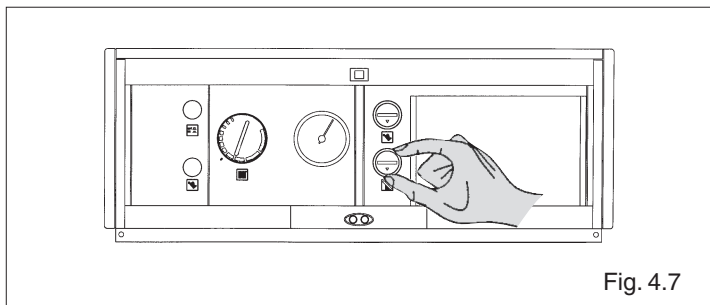

Fig. 4.7

La caldaia effettuerà la fase di avviamento e resterà in funzione fino a quando sarà stata raggiunta la temperatura regolata.

Nel caso si verifichino anomalie di accensione o di funzionamento la caldaia effettuerà un "BLOCCO" segnalato dall'accensione della lampada rossa sul pannello di comando (fig. 4.5).

Per ripristinare le condizioni di avviamento:

- attendere circa 1 minuto e premere il pulsante "sblocco bruciatore" (fig. 4.6)
- attendere che venga eseguita nuovamente tutta la fase di avviamento fino all'accensione della fiamma.

Nel caso si verifichi un intervento del "termostato scarico fumi" la caldaia effettuerà un arresto.

Per ripristinare le condizioni di funzionamento rimuovere il cappuccio e riarmare il termostato scarico fumi (fig. 4.7).

! Se il termostato scarico fumi interviene ripetutamente verificare che i condotti di scarico dei prodotti della combustione non abbiano ostruzioni e siano stati realizzati correttamente.

! Le caldaie **Novella** sono provviste di pressostato di minima pressione del gas di rete, regolato in fabbrica, che arresta la caldaia quando la pressione di rete è insufficiente per un regolare funzionamento dell'apparecchio.

L'intervento del pressostato non è segnalato.

4.3

Verifiche finali

Ad avviamento effettuato deve essere verificato che le caldaie linea **Novella** eseguano un arresto e la successiva riaccensione:

- modificando la taratura del termostato di caldaia (fig. 4.8)
- intervenendo sull'interruttore principale del pannello di comando (fig. 4.8)
- intervenendo sul termostato ambiente o sul programmatore orario (fig. 4.9)
- verificare la libera e corretta rotazione del circolatore (se presente) (fig. 4.10)
- verificare l'arresto totale della caldaia **Novella** posizionando l'interruttore generale dell'impianto su "spento" (fig. 4.11).

Se tutte le condizioni sono soddisfatte, riavviare la caldaia.

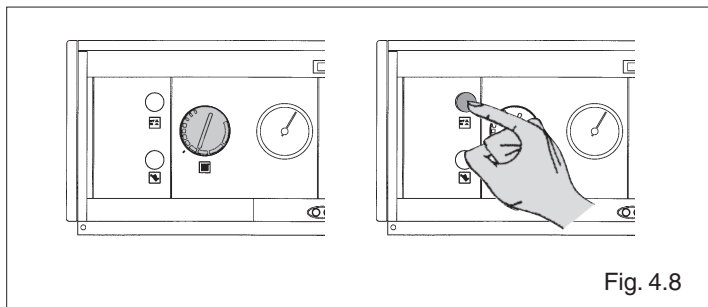

Fig. 4.8

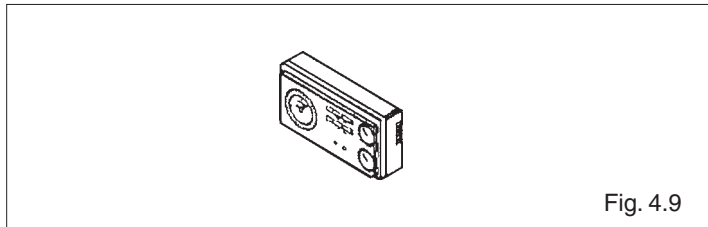

Fig. 4.9

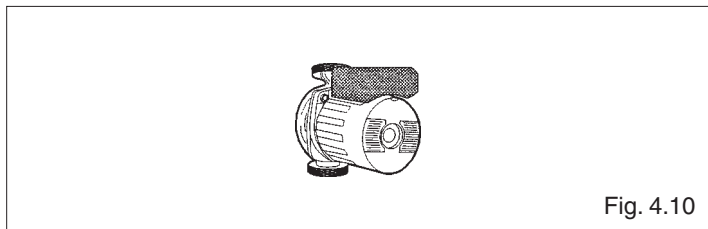

Fig. 4.10

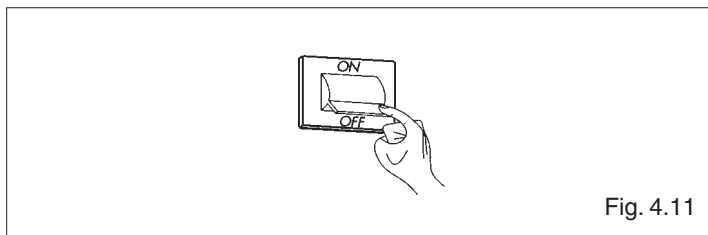

Fig. 4.11

5 SPEGNIMENTO

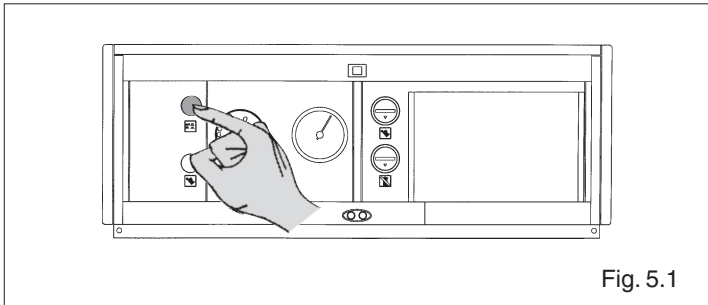

Fig. 5.1

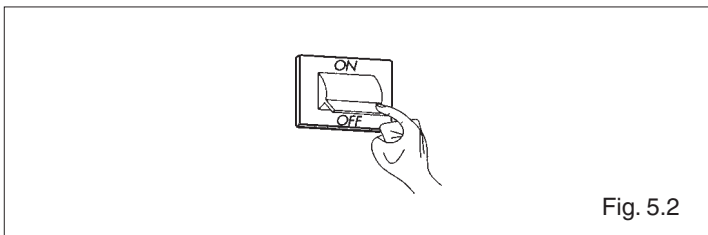

Fig. 5.2

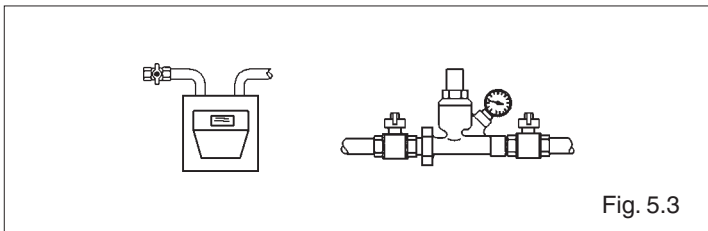

Fig. 5.3

Il non utilizzo della caldaia per un lungo periodo comporta l'effettuazione delle seguenti operazioni:

- premere l'interruttore principale del pannello di comando e verificare lo spegnimento del LED di segnalazione verde (fig. 5.1)
- posizionare l'interruttore generale dell'impianto su "spento" (fig. 5.2)
- chiudere i rubinetti del combustibile e dell'acqua dell'impianto idrico (fig. 5.3).

⚠ Svuotare l'impianto termico se c'è pericolo di gelo.

6 MANUTENZIONE

Per garantire il permanere delle caratteristiche di funzionalità ed efficienza del prodotto e per rispettare le prescrizioni della legislazione vigente, è necessario sottoporre la caldaia a controlli sistematici ad intervalli regolari.

La frequenza dei controlli dipende dalle particolari condizioni di installazione e di uso, ma è comunque opportuno un controllo annuale da parte di personale autorizzato dei Centri di Assistenza.

Nel caso di interventi o di manutenzioni di strutture poste nelle vicinanze dei condotti dei fumi e/o nei dispositivi di scarico dei fumi e loro accessori, spegnere la caldaia e, a lavori ultimati, farne verificare l'efficienza da personale qualificato.

 Prima di intraprendere qualsiasi operazione di pulizia o manutenzione della caldaia, agire sull'interruttore dell'apparecchio stesso e dell'impianto per interrompere l'alimentazione elettrica e chiudere l'alimentazione del gas agendo sul rubinetto situato sulla caldaia.

6.1 Manutenzione ordinaria

Di norma sono da intendere le seguenti azioni:

- rimozione delle eventuali ossidazioni dal bruciatore;
- rimozione delle eventuali incrostazioni dagli scambiatori;
- verifica e pulizia generale dei condotti di scarico;
- controllo dell'aspetto esterno della caldaia;
- controllo accensione, spegnimento e funzionamento della caldaia sia in sanitario che in riscaldamento;
- controllo tenuta raccordi e tubazioni di collegamento gas ed acqua;
- controllo del consumo di gas alla potenza massima e minima;
- controllo posizione elettrodo di accensione/rilevazione fiamma;
- verifica sicurezza mancanza gas.

Non effettuare pulizie della caldaia né di sue parti con sostanze facilmente infiammabili (es. benzina, alcool, ecc.).

Non pulire mantellatura, parti verniciate e par-

ti in plastica con diluenti per vernici.

La pulizia della mantellatura deve essere fatta solamente con acqua saponata.

6.2 Manutenzione straordinaria

Sono gli interventi atti a ripristinare il funzionamento della caldaia secondo quanto previsto da progetto e normative, ad esempio, a seguito di riparazione di un guasto accidentale.

Di norma è da intendere:

- sostituzione
- riparazione
- revisione di componenti.

Tutto questo ricorrendo a mezzi, attrezzature e strumenti particolari.

7 ACCESSORI A RICHIESTA



Cronotermostato a parete settimanale (fig. 7.1)
(codice 1100279).

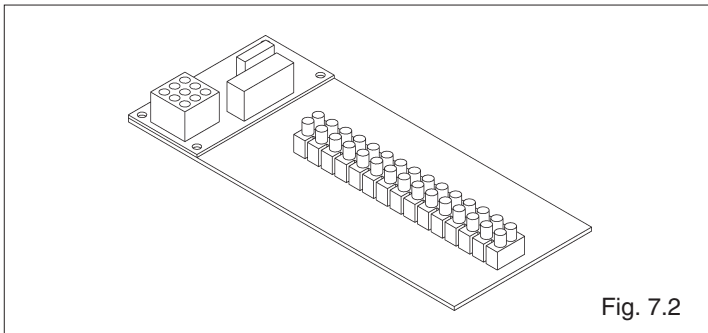

kit multizona impianti a pompe o a valvole con
funzione di spegnimento totale (fig. 7.2)
(codice 696439).

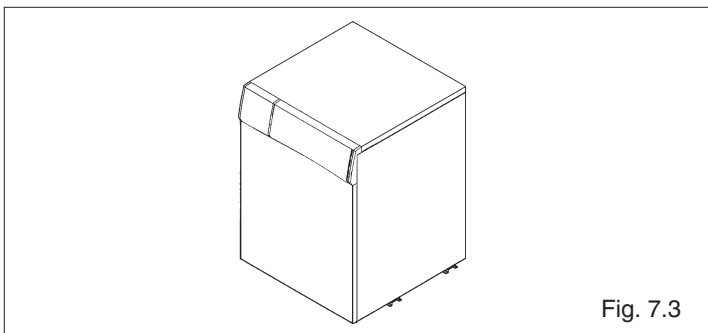

bollitore RO120 (fig. 7.3)
(codice 696339).

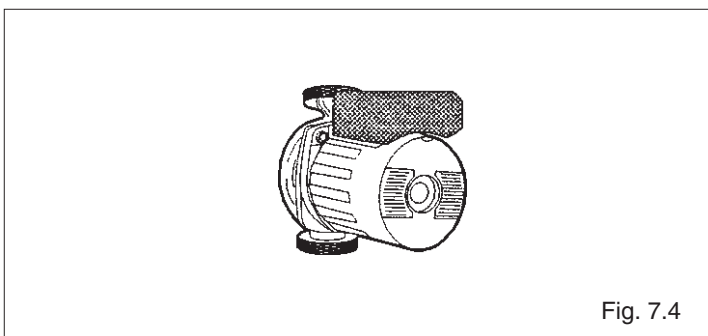

Circolatore alta prevalenza (fig. 7.4)
(codice 1100269).

8 CALDAIE NOVELLA: CONFIGURAZIONE MODULARE

8.1 Configurazioni

Tramite l'ausilio di appositi kit le caldaie linea **Novella** possono essere installate in impianti modulari (in cascata) (fig. 8.1).

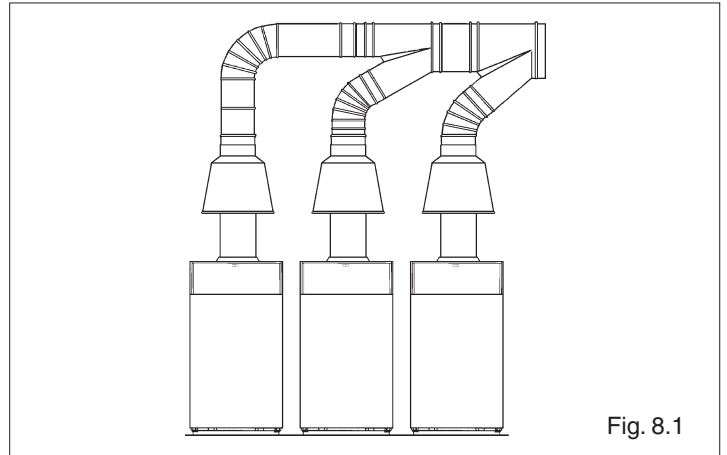

Fig. 8.1

Le configurazioni modulari previste ed i relativi kit sono i seguenti:

Potenza totale (kW)	Composizione modulo	Kit scarico fumi	Kit quadro di comando
122	2 pz. Novella 55 rai	695149	694879
141	2 pz. Novella 64 rai	695149	
158	2 pz. Novella 71 rai	695159	
183	3 pz. Novella 55 rai	695149+695169	694879
211	3 pz. Novella 64 rai	695149+695169	
237	3 pz. Novella 71 rai	695159+695179	

In fig. 8.2 viene riportato uno schema di principio per un possibile collegamento modulare tra due caldaie linea **Novella**, per un impianto ideato per il solo riscaldamento (fig. 8.2). Questa configurazione permette di disporre della potenza termica totale data dalla somma delle singole potenze termiche delle caldaie linea **Novella** impiegate, e di gestirne il funzionamento (in modulazione), grazie al quadro di comando.

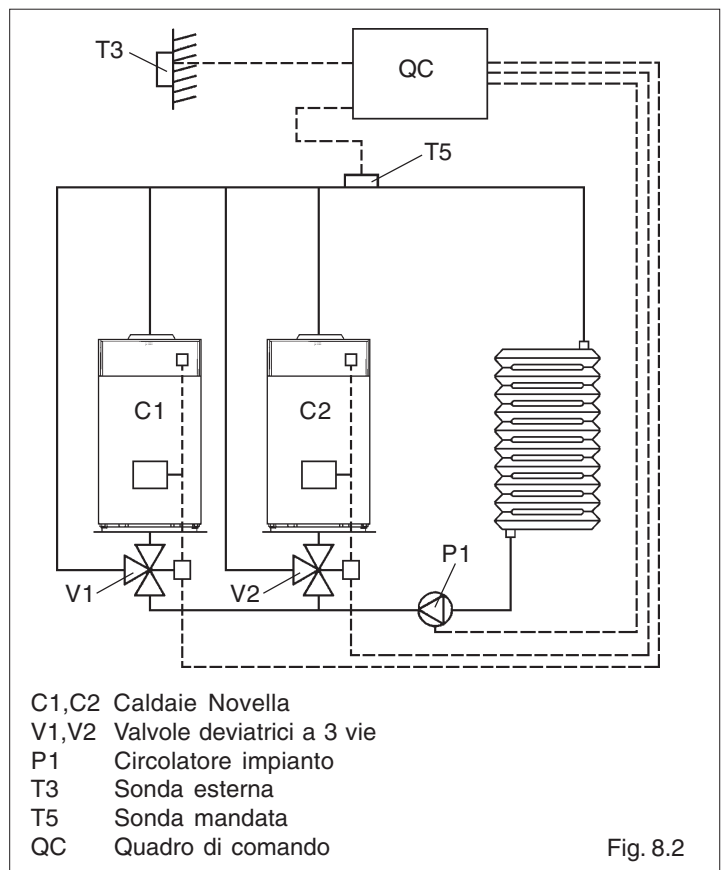
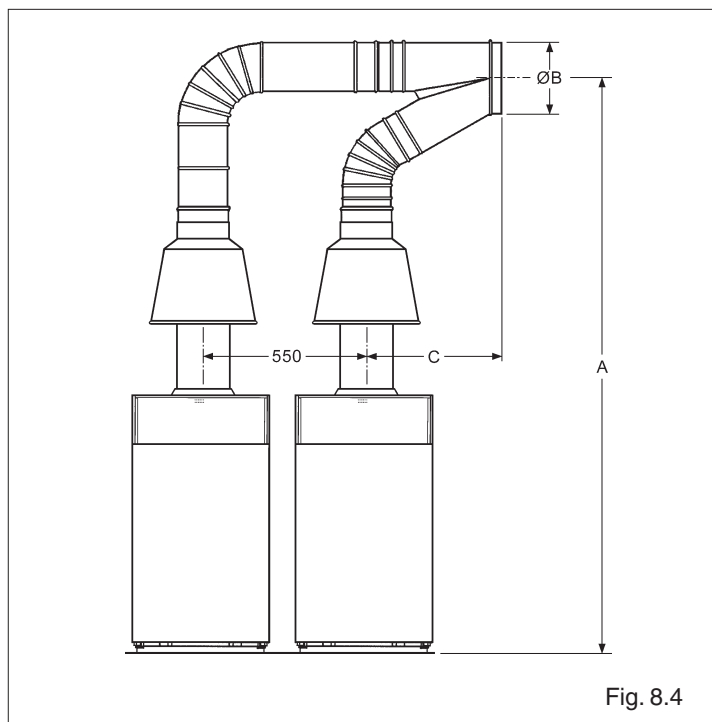
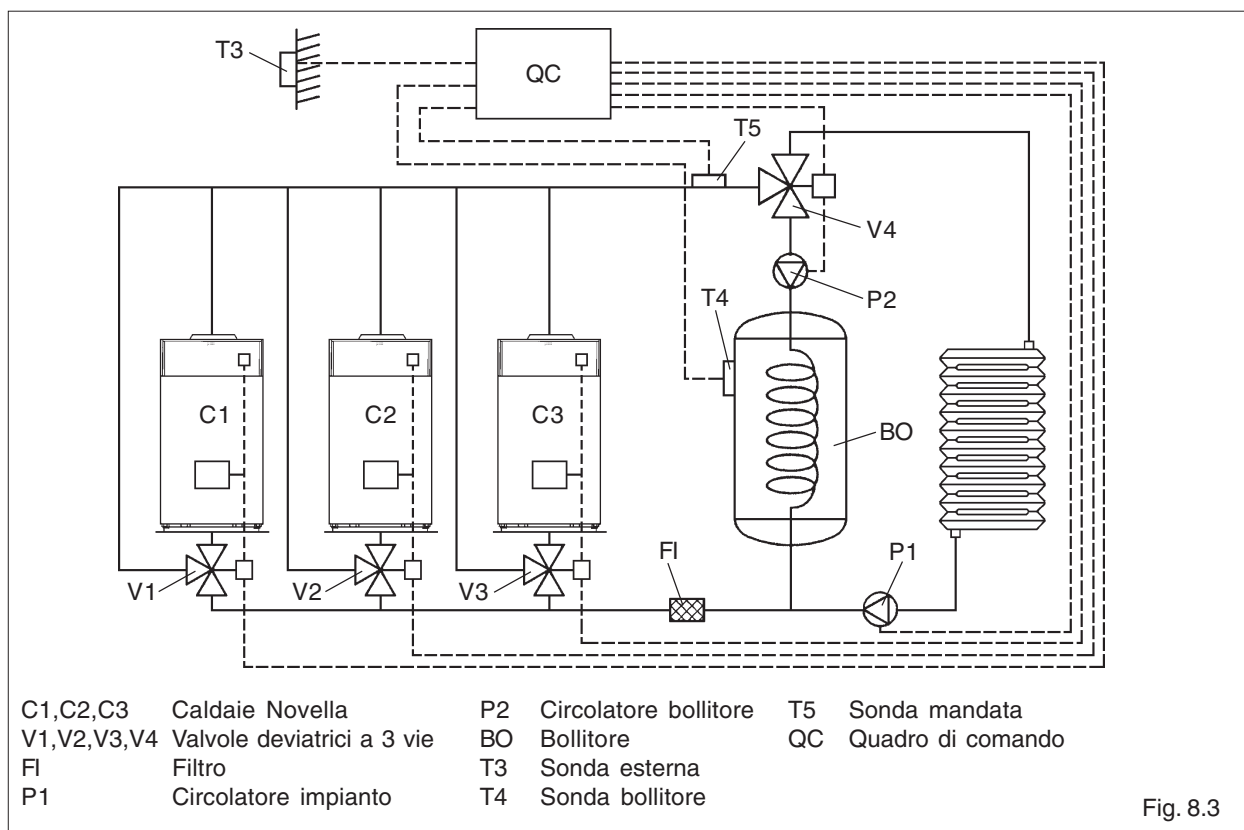

Fig. 8.2

È possibile incrementare la potenza termica totale disponibile inserendo nel collegamento modulare una terza caldaia **Novella**. Aggiungendo, inoltre, un bollitore è possibile ottenere la produzione di acqua calda sanitaria-

ria, la cui gestione è ancora affidata al quadro di comando (cod. 694879).

In fig. 8.3 un esempio di impianto modulare a 3 caldaie **Novella**, completo anche di circuito sanitario.



8.2 Dimensioni d'ingombro

- Collegamento modulare di 2 caldaie **Novella** (fig. 8.4)

DESCRIZIONE	Modulo da 2 NOVELLA 55 RAI NOVELLA 64 RAI	Modulo da 2 NOVELLA 71 RAI
A (mm)	1930	2130
B Ø (mm)	260	300
C (mm)	535	510

- Collegamento modulare di 3 caldaie **Novella** (fig. 8.5).

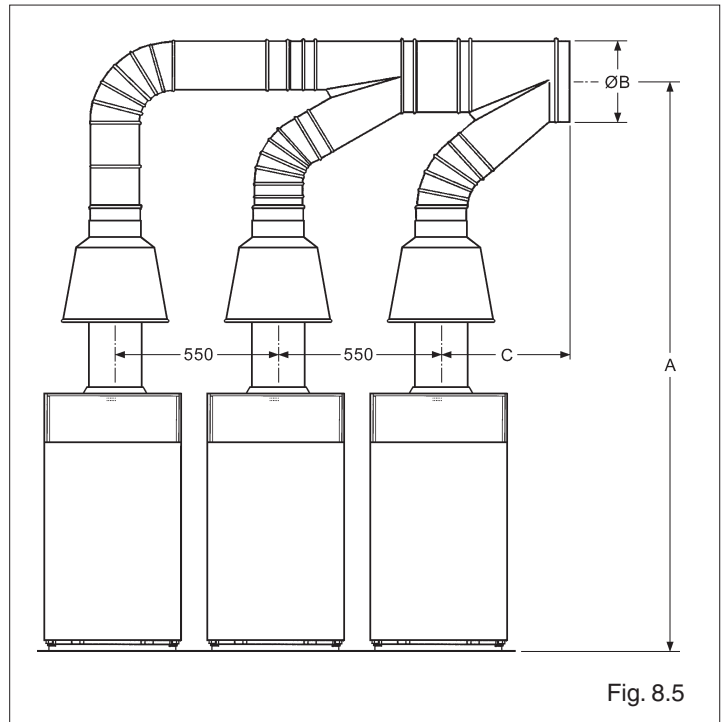

DESCRIZIONE	Modulo da 3 NOVELLA 55 RAI NOVELLA 64 RAI	Modulo da 3 NOVELLA 71 RAI
A (mm)	1915	2105
B Ø (mm)	300	350
C (mm)	515	505



Via Trieste 16 - 20059 VIMERCATE
SERVIZIO CLIENTI 199 13 31 31

ASSISTENZA TECNICA NUMERO UNICO 199 12 12 12
e-mail beretta@berettacaldaie.it - www.beretta.caldaie.com

Beretta si riserva di variare le caratteristiche e i dati riportati nel seguente fascicolo in qualunque momento e senza preavviso, nell'intento di migliorare i propri prodotti.

Questo fascicolo pertanto non può essere considerato come un contratto nei confronti di terzi.