

Nuove caldaie in vetro  
al titanio: il futuro dei sistemi  
di riscaldamento

La tecnologia  
incontra il design:  
**i nuovi sistemi  
di riscaldamento.**



Logamax plus GB172i  
Logamax plus GB192i  
Logamax plus GB192-30 iT40S  
Logamax plus GB192iT  
Logamax plus GBH192iT

**Buderus**



# Pronti per il futuro.



2-3 Pronti per il futuro

4-5 I nuovi sistemi  
di riscaldamento Buderus

6-7 I plus della gamma Buderus

8-9 Logamax plus GB172i

10-11 Logamax plus GB192i

12-13 Logamax plus GB192-30 iT40S

14-15 Logamax plus GB192iT

16-17 Logamax plus GBH192iT

18-19 Vi offriamo la varietà...



L'innovazione ha una lunga tradizione in Buderus, società del Gruppo Bosch. Le intense e continue attività di Ricerca e Sviluppo pongono il nostro Gruppo, anche nel settore della termotecnica, tra i leader mondiali nella proposta di soluzioni pensate per il futuro, come la nuova gamma di caldaie in vetro al titanio.

Buderus definisce nuovi standard, con prodotti che sono pronti per integrare fonti di energia rinnovabili e tecnologie innovative.

Una nuova generazione di sistemi tecnologici incontra un nuovo e audace design. Un connubio che prova, al di là di ogni dubbio, che la tecnologia del futuro, per voi, è disponibile oggi!

Vi invitiamo a scoprire la nuova generazione di sistemi di riscaldamento.





# I nuovi sistemi di riscaldamento **Buderus**.

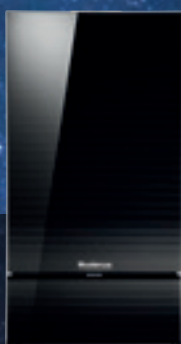

## Logamax plus GB172i



Questa caldaia murale a condensazione è ideale per chi cerca bellezza e innovazione. Offre infatti elevate performance, coniugando un'elevata efficienza energetica che garantisce consumi ridotti a un design innovativo con frontale in vetro al titanio. Inoltre, è facile da programmare e controllabile da remoto grazie all'app EasyControl.



A



A

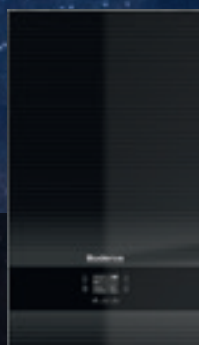

## Logamax plus GB192i



Questa caldaia murale a gas a condensazione offre un'ampia gamma di modulazione. Inoltre, l'installazione e la manutenzione sono rapide e semplici, perché tutti i componenti sono facilmente accessibili dall'esterno.



A



## Logamax plus GB1

Questa caldaia a co murale a gas con ac affiancato da 40 litri soluzione compatta per l'installazione in ogni contesto abi



A



## Scelta del colore

I nuovi sistemi di riscaldamento sono disponibili nella versione sia nera sia bianca (ad esclusione dei modelli Logamax plus GB192-15 i H W e Logamax plus GB192-30 iT40S, disponibili solo in bianco).



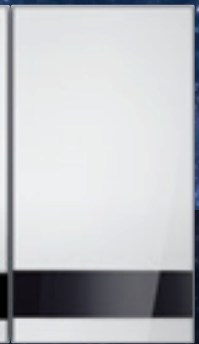

**92-30 iT40S** ●  
 Condensazione  
 cumulatore  
 rappresenta la  
 e di design  
 della caldaia  
 tativo.

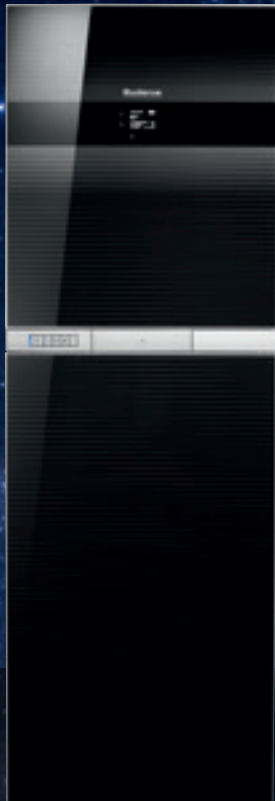

**Logamax plus GB192iT** ○ ●  
 Questa caldaia a condensazione a  
 basamento con accumulo integrato  
 e con sistema ampliabile offre il  
 massimo comfort in riscaldamento  
 e nella produzione di acqua calda  
 sanitaria senza rinunciare al design  
 high tech.

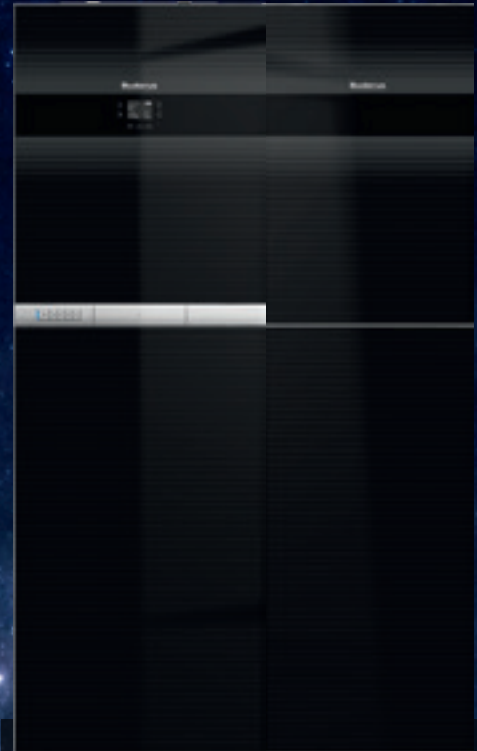

**Logamax plus GBH192iT** ○ ●  
 È la soluzione ibrida ad alta efficienza  
 energetica che combina Logamax plus  
 GB192-25iT150S con l'accumulatore  
 puffer da 400 litri, che risulta integrato  
 nel design. La capacità dell'accumulo  
 può essere ampliata successivamente  
 e il sistema è integrabile con tutte le  
 fonti di energie rinnovabili, ad esempio  
 il solare termico. La classe di efficienza  
 energetica può essere ulteriormente  
 migliorata, come per tutte le caldaie  
 Buderus, in A+ con l'abbinamento  
 ad una termoregolazione.



I valori relativi alla classe di efficienza energetica fanno riferimento ai modelli GB172-30 i KD H, GB192-25 i H, GB192-30 iT40S H W, GB192-25 iT150S H, GBH192-25 iT150S H. Le classi di efficienza energetica degli altri modelli di queste famiglie di prodotto possono essere diverse.

# I plus della gamma **Buderus**.



Schermi innovativi  
**Tecnologia soft touch**

Funzionalità chiare e design: lo schermo soft touch di forma rettangolare è auto-esplicativo, comodo e intuitivo, con messaggi testuali in colore blu facilmente comprensibili. Lo schermo consente di controllare le impostazioni di base del vostro impianto di riscaldamento; in più, il regolatore Logamatic RC300 integrabile consente di accedere a pratiche funzionalità aggiuntive.



Internet e app  
**Controllabile ovunque voi siate**

Regolare, controllare e gestire il vostro sistema di riscaldamento, ovunque voi siate? Con Buderus è già realtà, grazie agli accessori di sistema per interfacciare il sistema di riscaldamento con Internet, come il nostro Control Center Connect, le nostre app e i sistemi selezionati di Smart Home. Il tutto nella massima sicurezza.



Classe di efficienza energetica A  
**Sempre efficiente**

La tecnologia a condensazione più avanzata, componenti ottimizzati per il massimo risparmio energetico, controllo del sistema basato sui reali fabbisogni dell'utenza, elevato risparmio energetico in modalità standby, possibilità di creare dispositivi ibridi integrando moduli aggiuntivi: Buderus, lo specialista dei sistemi, rimane un pioniere delle soluzioni di sistema energeticamente efficienti.



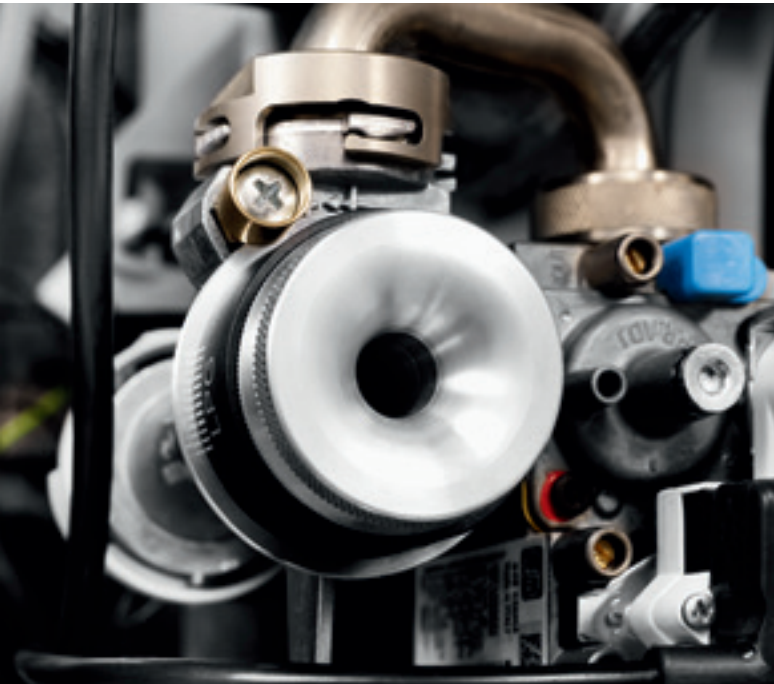

#### **Regolazione di Venturi**

La regolazione di Venturi assicura una modulazione costante, definendo automaticamente la quantità di miscela fra gas ed aria più adeguata in funzione del potere calorifico del gas che si utilizza. Infatti, consente di scegliere fra metano a GPL in tutta semplicità: i tipi di gas sono segnati chiaramente sulla valvola e l'intera operazione di selezione richiede meno di 10 secondi.



Design smart  
**Un sistema intelligente**

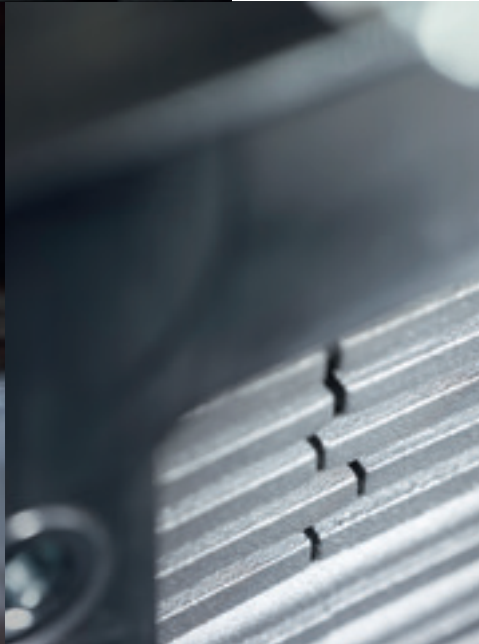

Scambiatore in lega di alluminio-silicio  
**Tecnologia ALU plus®**

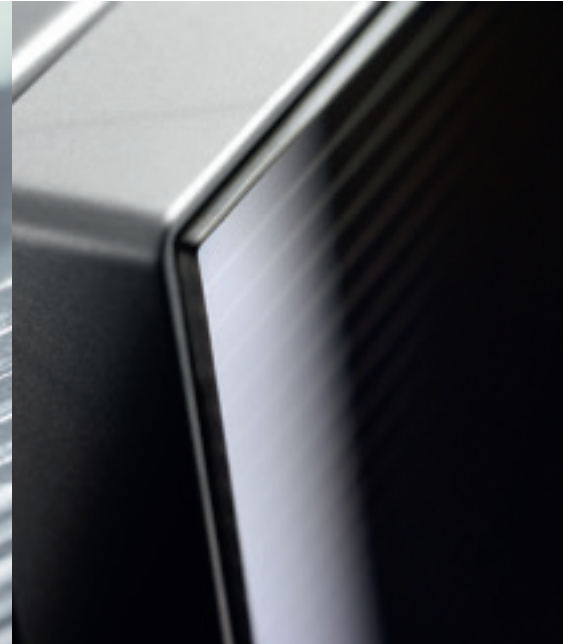

Vetro al titanio Buderus  
**Decisamente robusto**

I componenti del sistema sono costruiti secondo i più stringenti standard qualitativi, dai materiali selezionati utilizzati per l'esterno ai più sofisticati componenti interni, inseriti in modo da risultare facilmente accessibili. Un design innovativo e funzionale rende le operazioni di installazione e manutenzione semplici e veloci.

Lo scambiatore di calore in lega di alluminio-silicio e dotato dell'esclusiva tecnologia ALU plus®, riduce l'aderenza dei residui della combustione e dello sporco. Inoltre, è facilmente accessibile e testato in milioni di installazioni, semplice e veloce da pulire durante le operazioni di manutenzione.

Se volete dare un'occhiata al futuro, vi basta osservare il vetro frontale al titanio Buderus: pulito, robusto, infrangibile, ma soprattutto elemento d'arredo. Così, per la prima volta, anche la caldaia diventa oggetto di design. Inoltre, il vetro al titanio Buderus non mostra i segni del tempo e può essere pulito in un istante.

# Logamax plus GB172i

Logamax plus GB172i è la nuova caldaia murale a condensazione Buderus ideale per chi cerca quanto di meglio possa oggi offrire il mercato degli apparecchi a condensazione: le più elevate performance in termini di efficienza, un design nuovo e ricercato e un eccellente rapporto qualità-prezzo.

## Bianca o nera, si adatta a tutti i gusti

Logamax plus GB172i si distingue per il nuovo design caratterizzato da un vetro frontale al titanio, materiale estremamente leggero, resistente e duttile. La caldaia è disponibile nelle seguenti versioni: con scambiatore di calore WB6 per riscaldamento e produzione di acqua calda sanitaria (24/24 e 24/28 kW) e per solo riscaldamento (14 e 24 kW); con scambiatore di calore WB5-II+ per riscaldamento e produzione di acqua calda sanitaria (30/35 kW) e per solo riscaldamento (35 e 42 kW).

## Efficienza e performance garantiti da Buderus

Il cuore di Logamax plus GB172i è lo scambiatore di calore in lega di alluminio-silicio, sviluppato, prodotto e garantito da Buderus, garantendovi elevata efficienza energetica, affidabilità, emissioni inquinanti ridotte e silenziosità. Inoltre, Logamax plus GB172i adatta la sua potenza ai reali fabbisogni di comfort grazie al range di modulazione 1:8. In modalità stand-by questa caldaia utilizza meno di 2 W di potenza, garantendo consumi energetici ridotti.

Tasti di selezione intuitivi ed ergonomici

Scambiatore in lega di alluminio-silicio

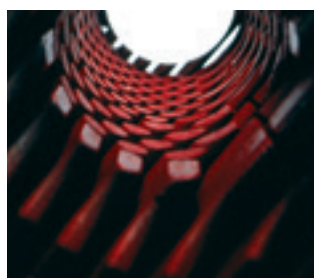

I valori relativi alla classe di efficienza energetica fanno riferimento ai modelli GB172-30 i KD H e GB172-30 i KD H W.

Le classi di efficienza energetica degli altri modelli di questa famiglia di prodotto possono essere diverse.

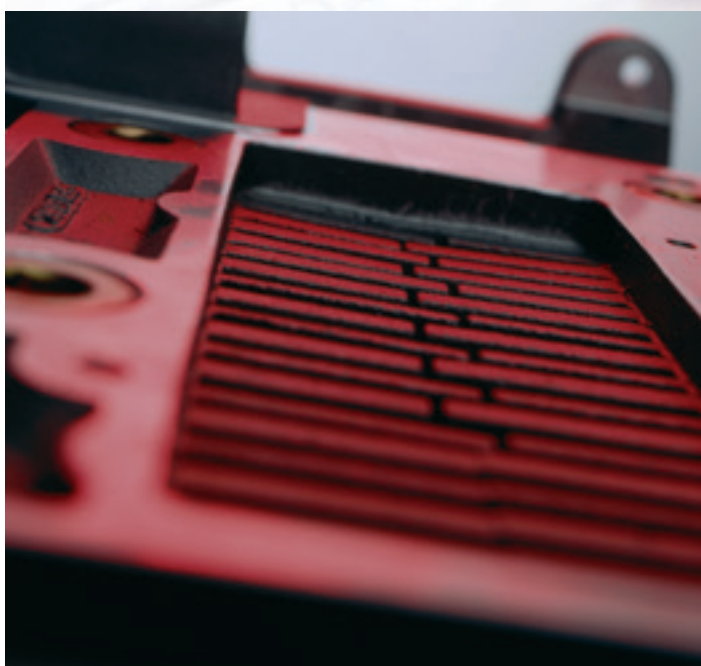



### Si installa e regola in tutta semplicità

Logamax plus GB172i è progettata in modo da semplificarne installazione e manutenzione: lo sportello è accessibile dalla parte frontale per agevolarne la pulizia e le coperture laterali rimovibili migliorano l'accesso alla caldaia. La regolazione climatica integrata consente di regolare la temperatura dell'ambiente in base a quella esterna. Per cambiare il gas da metano a GPL e viceversa, occorre solo un cacciavite: l'operazione viene fatta direttamente sul tubo di Venturi e richiede pochissimo tempo.

### Facile da controllare dentro e fuori casa

Questa caldaia è perfettamente compatibile sia con il nuovo termostato digitale Logamatic TC100 (esclusivamente per impianti monozona ed escludendo la possibilità di installare altri termoregolatori e moduli accessori), sia con il sistema di regolazione Logamatic EMS plus. Inoltre è controllabile da casa con il regolatore Logamatic RC300. Dotando l'impianto del gateway Logamatic web KM200 collegato alla rete Internet di casa, è possibile gestire Logamax plus GB172i anche da remoto attraverso l'app EasyControl dal proprio smart device (iOS o Android) connesso a Internet.

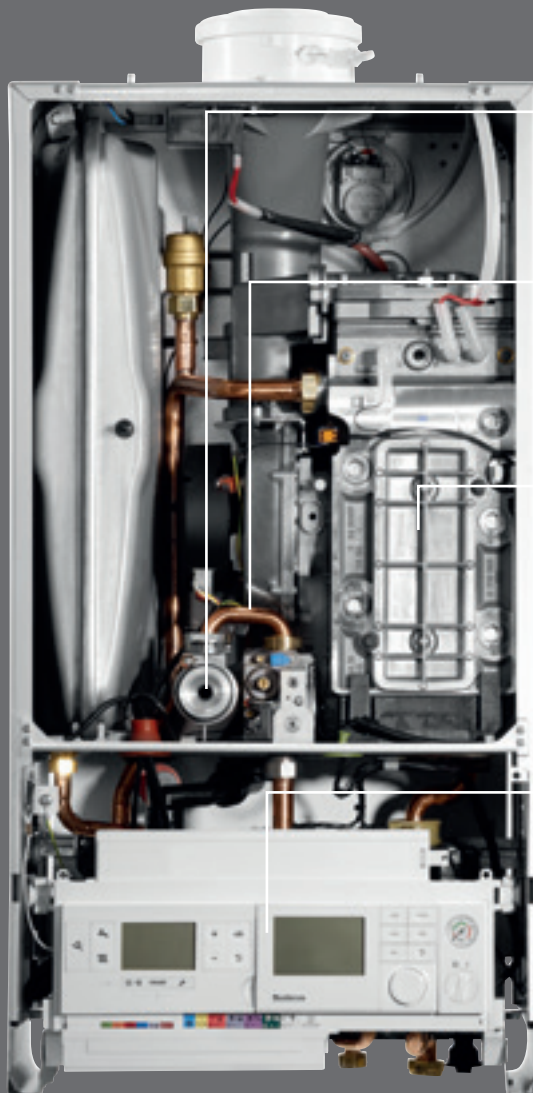

#### La conversione da metano a GPL

non richiede l'utilizzo di componenti meccanici: basta semplicemente girare una vite e il gioco è fatto!

Il sistema di modulazione è basato sul principio di Venturi: non richiede manutenzione alcuna in quanto sfrutta un principio fisico e la modulazione rimane costante nel tempo.

Lo scambiatore si contraddistingue per il posizionamento ottimale delle nervature per la migliore trasmissione di calore. Distanze e spessori sono dimensionati per garantire un elevato scambio termico. Inoltre dispone di una maggiore superficie di scambio termico rispetto ad uno scambiatore tradizionale: l'efficienza è davvero massima!

L'elettronica si contraddistingue per facilità d'utilizzo e versatilità di applicazioni. Al suo interno sono integrate tutte le funzioni per ottimizzare il funzionamento della caldaia. La regolazione climatica è integrata in caldaia: occorre solo aggiungere una sonda esterna e la temperatura dell'ambiente verrà regolata in funzione di quella esterna.



# Logamax plus GB192i

**Logamax plus GB192i è la nuova caldaia murale a gas a condensazione di design, che coniuga semplicità di manutenzione e utilizzo, robustezza e una grande versatilità. Tutti i componenti sono facilmente accessibili e l'installazione è facilitata anche negli spazi più ridotti.**

## Installabile in tutta semplicità

I collegamenti idraulici di Logamax plus GB192i sono compatibili con tutti i precedenti modelli di caldaie sviluppati da Buderus dal 1995. Per questo è possibile installare questa caldaia facilmente e velocemente, anche in ambienti di dimensioni ridotte. Le ultime innovazioni tecnologiche si sposano così con un'ottimale flessibilità e compatibilità, per offrirvi il massimo del comfort.

## Bella dentro e fuori

L'innovativo design esterno, con vetro frontale al titanio disponibile in nero e in bianco, fa sì che tutti i componenti interni siano facilmente accessibili per eventuali interventi di manutenzione. I terminali elettrici sono chiaramente codificati cromaticamente, per semplificare e velocizzare gli interventi sulla caldaia. Il tubo di Venturi consente invece di cambiare rapidamente il gas da metano a GPL e viceversa, semplicemente ruotando l'apposita valvola. Inoltre, Logamax plus GB192i adatta la sua potenza ai reali fabbisogni di comfort grazie al range di modulazione 1:10.

Regolazione inserita in sportello basculante anteriore

Tubo di Venturi

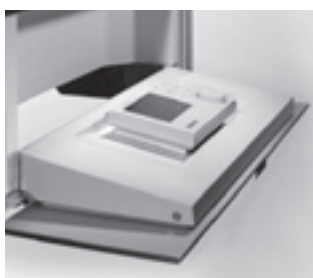

I valori relativi alla classe di efficienza energetica fanno riferimento ai modelli GB192-25 i H e GB192-25 i H W.

Le classi di efficienza energetica degli altri modelli di questa famiglia di prodotto possono essere diverse.





### Tecnologia a portata di mano

L'utilizzo di Logamax plus GB192i è intuitivo grazie al display soft touch frontale: le informazioni sono fornite con semplici testi visionabili immediatamente sullo schermo e attraverso il menù dedicato è possibile accedere a tutte le impostazioni di base. La regolazione RC300, integrabile nell'apposito vano all'interno della caldaia, consente di regolare la temperatura dell'ambiente in base a quella esterna, riducendo i costi di operatività e l'impatto ambientale.

### Controllo flessibile, per rispondere ad ogni esigenza

Per una maggiore comodità, la regolazione RC300 può essere installata anche in altri locali della casa, per garantirvi il massimo della flessibilità di utilizzo. Inoltre, è possibile gestire Logamax plus GB192i anche da remoto attraverso l'app EasyControl: tutto quello di cui avrete bisogno è il gateway Logamatic web KM100, integrabile in caldaia collegato alla rete Internet di casa e uno smart device (iOS o Android) connesso a Internet. In alternativa a RC300 è utilizzabile il nuovo termostato digitale Logamatic TC100 (esclusivamente per impianti monozona ed escludendo la possibilità di installare altri termoregolatori e moduli accessori).

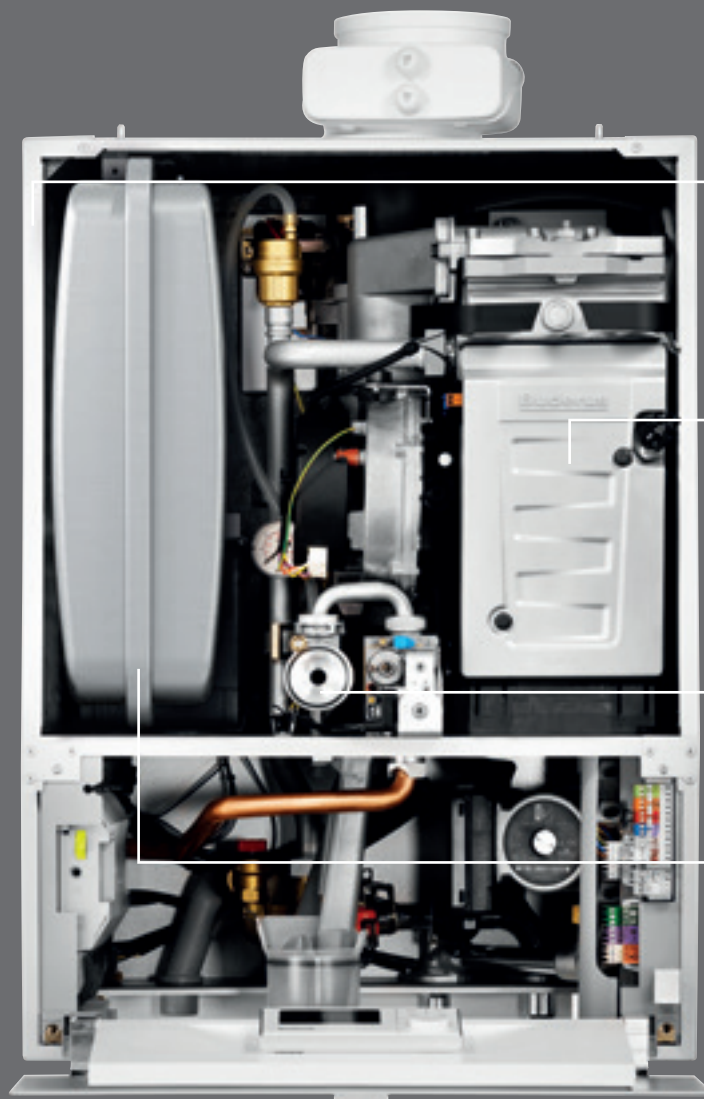

**Il rivestimento con frontale inclinato** garantisce un accesso semplice a tutti i componenti interni e ai terminali elettrici. Grazie al design intelligente, infatti, tutti i componenti sono accessibili dalla parte frontale.

**I componenti che consentono di risparmiare energia**, l'efficiente condensazione e la tecnologia di controllo impiegate consentono un'elevata efficienza. Inoltre, lo scambiatore di calore con tecnologia ALU plus® riduce le adherenze dello sporco e dei residui della combustione.

**La conversione da metano a GPL** non richiede l'utilizzo di componenti meccanici: basta semplicemente girare una vite e il gioco è fatto!

**Il vaso di espansione da 15 litri**, fornito di serie, permette di soddisfare le più esigenti soluzioni impiantistiche.



# Logamax plus GB192-30 iT40S

Logamax plus GB192-30 iT40S è la nuova caldaia a condensazione murale a gas con accumulatore sanitario a stratificazione da 40 litri, affiancato alla caldaia, con connessioni migliorate per rendere l'installazione ancora più semplice. Inoltre, il nuovo design con frontale in vetro al titanio bianco fa sì che si integri alla perfezioni in ogni contesto domestico.

## Pronta all'uso in un attimo

L'installazione di Logamax plus GB192-30 iT40S è semplice e rapida, perché tutte le componenti interne della caldaia sono facilmente accessibili e i collegamenti sono raggiungibili con estrema facilità dal lato frontale. Questo semplifica anche i successivi interventi di manutenzione e la pulizia dello scambiatore di calore, accessibile sia frontalmente che lateralmente.

## Parola d'ordine: versatilità

L'accumulatore sanitario a carica stratificata da 40 litri, grazie alle connessioni migliorate e flessibili, può essere installato in diverse posizioni. L'installazione standard sul lato destro della caldaia è facilitata dalla presenza dei tubi di collegamento integrati. Sono disponibili anche soluzioni personalizzate, che consentono di posizionare l'accumulatore sulla sinistra della caldaia e in altre posizioni.

Connettori elettrici codificati cromaticamente

Scambiatore in lega di alluminio-silicio



I valori relativi alla classe di efficienza energetica fanno riferimento al modello GB192-30 iT40S H W.

Le classi di efficienza energetica degli altri modelli di questa famiglia di prodotto possono essere diverse.



### Semplice anche da utilizzare

Anche l'utilizzo di Logamax plus GB192-30 iT40S è semplicissimo: tutte le funzioni standard sono accessibili dal display soft touch frontale, che presenta un intuitivo menù, mentre le funzioni avanzate sono controllabili attraverso la regolazione RC300, integrabile nell'apposito vano all'interno della caldaia o posizionabile, a propria discrezione, in altri locali della casa. Attraverso l'app EasyControl è possibile anche una gestione da remoto: grazie all'interfaccia internet integrata, necessiterete solo del gateway Logamatic web KM100, integrabile in caldaia, collegato alla rete Internet di casa e di uno smart device (iOS o Android) connesso a Internet.

### La soluzione compatta per ogni realtà domestica

Logamax plus GB192-30 iT40S consente risparmi su tutti i fronti: non solo energetici, e di conseguenza economici, ma anche di spazio. Grazie alla sua compattezza si adatta anche alle nicchie e agli spazi più piccoli e può essere montata con facilità in ogni contesto abitativo. Il funzionamento silenzioso è un'ulteriore conferma delle infinite possibilità di installazione offerte da questa caldaia.

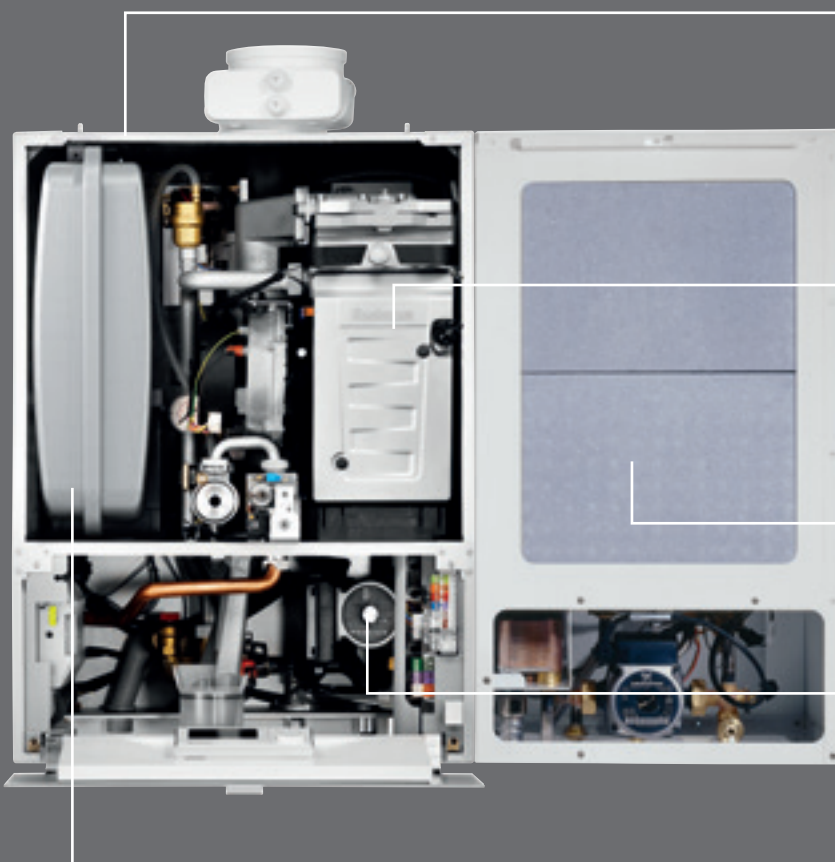

**Il rivestimento con frontale inclinato** garantisce un accesso semplice a tutti i componenti interni e ai terminali elettrici. Grazie al design intelligente, infatti, tutti i componenti sono accessibili dalla parte frontale.

**Le componenti che consentono di risparmiare energia**, l'efficiente condensazione e la tecnologia di controllo impiegate consentono un'elevata efficienza. Inoltre, lo scambiatore di calore con tecnologia ALU plus® riduce le aderenze dello sporco e dei residui della combustione.

**L'accumulatore a stratificazione** garantisce il massimo comfort sanitario e prestazioni nettamente superiori a un accumulatore con serpentino.

**La conversione da metano a GPL** non richiede l'utilizzo di componenti meccanici: basta semplicemente girare una vite e il gioco è fatto!

**Il vaso di espansione da 15 litri**, fornito di serie, permette di soddisfare le più esigenti soluzioni impiantistiche.



# Logamax plus GB192iT

Logamax plus GB192iT è la nuova caldaia a condensazione a basamento a gas con accumulatore sanitario a stratificazione sottoposto, rappresentativa dell'innovazione Buderus. È pronta per l'integrazione con le fonti di energia rinnovabili e con le tecnologie del futuro, garantisce convenienza e versatilità: tutto questo in soli 0,4 m<sup>2</sup>, per portare l'innovazione in tutti gli ambienti.

## Perfetta oggi, pronta per il domani

Logamax plus GB192iT è innovativa fin dal design, con frontale in vetro al titanio disponibile in bianco e nero, ma è anche pronta per il futuro. Il design e la tecnologia avanzata consentono infatti l'integrazione, già da oggi, con le fonti di energia rinnovabili e la rendono adatta all'integrazione con le tecnologie del futuro.

## Qualità e convenienza

Logamax plus GB192iT garantisce un'elevata convenienza per la produzione di acqua calda sanitaria, grazie ai due diversi accumulatori disponibili: da 150 litri a carica stratificata e da 210 litri a carica stratificata integrato con uno scambiatore di calore per la produzione di acqua calda sanitaria tramite energia solare. Le due soluzioni consentono un'ottimale gestione dei consumi grazie al range di modulazione 1:10, senza rinunciare al design. Logamax plus GB192iT garantisce anche un'elevata flessibilità, grazie ai circolatori di zona integrabili in caldaia per soddisfare ogni esigenza impiantistica (fino a 2 circuiti miscelati).

Regolazione integrata

Materiale pregiati



I valori relativi alla classe di efficienza energetica fanno riferimento ai modelli GB192-25 iT150S H e GB192-25 iT150S H W.

Le classi di efficienza energetica degli altri modelli di questa famiglia di prodotto possono essere diverse.



### Performance da prima della classe

Il sistema ibrido che comprende Logamax plus GB192iT, un accumulatore puffer, un pacchetto di accessori e un campo di collettori solari, consente di ottenere il massimo della versatilità e di avvantaggiarsi di un sistema di riscaldamento avanzato. Il sistema ibrido consente infatti di raggiungere un'elevata classe di efficienza energetica e di produrre energia in base alla domanda effettiva attuale, assicurando un'ulteriore convenienza e un maggiore rispetto dell'ambiente.

### Operatività intuitiva

La presenza del display soft touch frontale rende intuitivo l'utilizzo di Logamax plus GB192iT, consentendo di accedere a tutte le funzioni standard attraverso un menù autoesplicativo. La regolazione RC300, integrabile nell'apposito vano all'interno della caldaia, consente invece di accedere alle funzioni più avanzate e può essere posizionata anche all'interno dell'ambiente domestico per una maggiore comodità d'uso. Logamax plus GB192iT è gestibile anche da remoto grazie all'interfaccia internet integrabile in caldaia: è sufficiente disporre del gateway Logomatic web KM100 (accessorio) collegato alla rete Internet di casa e di uno smart device (iOS o Android) da cui utilizzare l'app EasyControl.



#### Il sistema ottimizzato è espandibile

velocemente per arrivare a gestire fino a due circuiti di riscaldamento (mediante accessori integrabili in caldaia). Per una maggiore praticità di manutenzione o di ampliamento, tutti i componenti sono accessibili dalla parte frontale.

**Lo scambiatore di calore** con tecnologia ALU plus® riduce le aderenze dello sporco e dei residui della combustione.

**La caldaia garantisce un'elevata efficienza energetica** grazie alle sue componenti che consentono di risparmiare energia. L'efficienza energetica viene ulteriormente ottimizzata grazie alla valvola miscelatrice integrabile (accessorio) per le soluzioni ibride.

**La produzione di acqua calda sanitaria** avviene tramite stratificazione e scambiatore a piastre sanitario con una potenza continua di 30 kW, assicurando così un'elevata convenienza.



# Logamax plus GBH192iT

Logamax plus GBH192iT è il gruppo termico compatto con accumulatore puffer con copertura frontale in vetro al titanio (accessorio) in grado di sfruttare le fonti di energia rinnovabili. In questo modo, potrete soddisfare tutte le vostre esigenze in termini di comfort domestico, senza rinunciare a un design elegante e innovativo.

## Il sistema pronto per l'installazione

Logamax plus GBH192iT è il gruppo termico compatto che affianca a Logamax plus GB192iT con accumulatore sanitario da 150 litri, un accumulatore inerziale puffer da 400 litri con copertura in vetro temperato al titanio (accessorio), disponibile in versione bianca e nera per una perfetta integrazione in ogni contesto abitativo. Il collegamento avviene mediante semplici accessori che consentono di creare diverse versioni di gruppo termico compatto.

## Pronta per l'integrazione

Logamax plus GBH192iT rappresenta la soluzione su misura per realizzare un impianto di riscaldamento che sfrutti sorgenti di calore alternative alla caldaia a condensazione come, ad esempio, il solare termico. In questo modo, questo innovativo gruppo termico coniuga un'avanzata tecnologia di condensazione alla possibilità d'integrazione con le fonti di energia rinnovabile.

## Tubo di Venturi

Tasti di selezione ergonomici e intuitivi

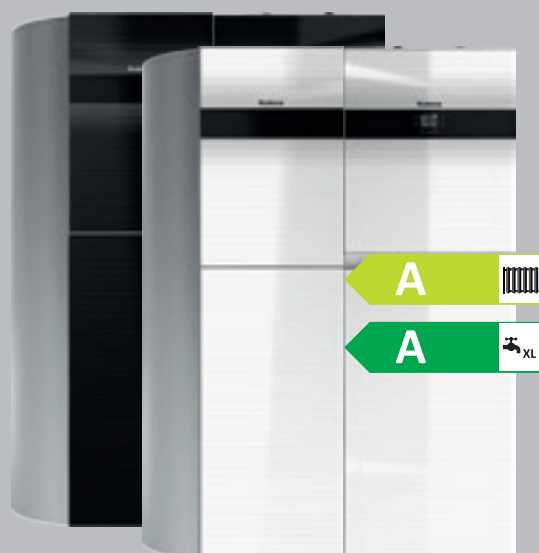

I valori relativi alla classe di efficienza energetica fanno riferimento al modello GBH192-25 iT150S H con Logalux PNR400. Le classi di efficienza energetica degli altri modelli di questa famiglia di prodotto possono essere diverse.



### Convenienza ed ecosostenibilità

Grazie alla possibilità di sfruttare l'energia gratuita del sole per produrre acqua calda sanitaria e per integrare il riscaldamento, Logamax plus GBH192iT raggiunge un'elevatissima efficienza energetica, attestandosi anche in classe A+ per il riscaldamento e per la produzione di acqua calda sanitaria se abbinata a un termoregolatore (accessorio). Inoltre, il sistema adegua la produzione di energia alla reale domanda del momento, massimizzando così la convenienza e il rispetto dell'ambiente.

La gestione dei consumi è ulteriormente ottimizzata dall'ampio range di modulazione 1:10.

### Il massimo del comfort con il massimo della semplicità

Anche Logamax plus GBH192iT presenta l'innovativo display soft touch frontale, che fornisce chiare informazioni testuali e presenta un menù per accedere a tutte le funzioni di base. Per accedere alle funzioni più avanzate è invece necessario utilizzare la regolazione RC300, integrabile nel corpo caldaia o posizionabile in altri locali della casa. Infine, l'interfaccia internet consente di gestire Logamax plus GBH192iT anche da remoto, attraverso il gateway Logomatic web KM100, integrabile in caldaia (accessorio) collegato alla rete Internet di casa. Tutto quello di cui avrete bisogno è uno smart device (iOS o Android) connesso a Internet e l'app dedicata EasyControl.

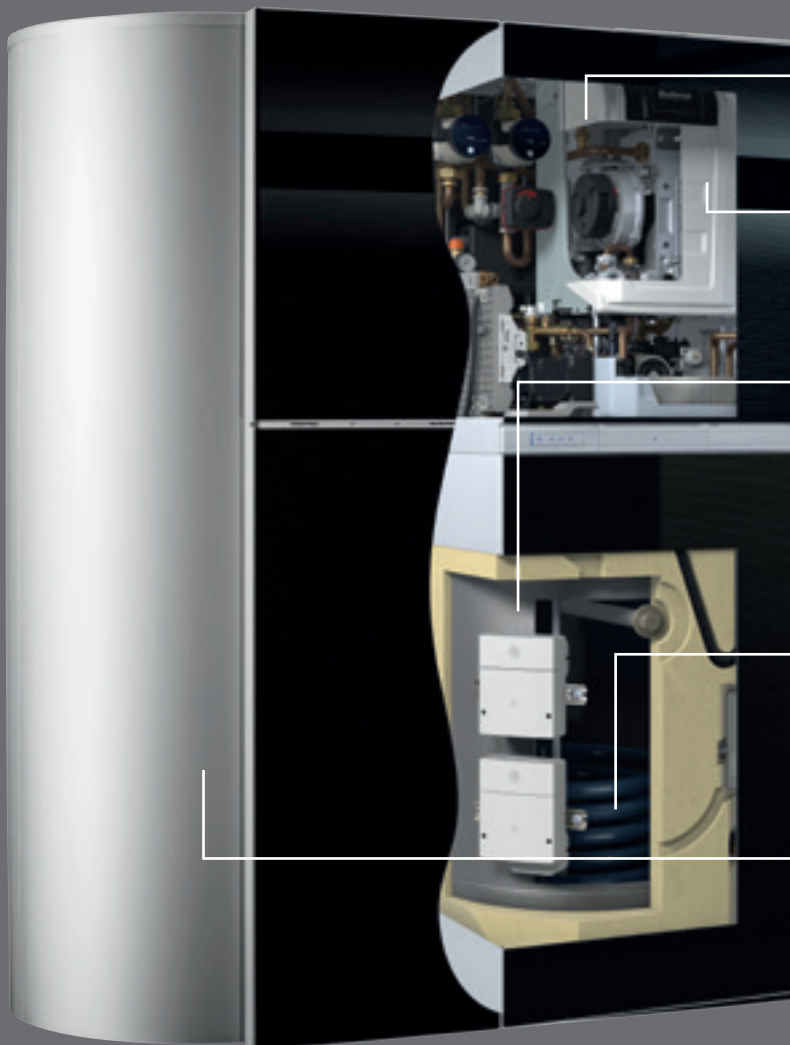

**La caldaia garantisce un'elevata efficienza energetica** grazie alle sue componenti che consentono di risparmiare energia.

**Lo scambiatore di calore** in lega di alluminio-silicio con tecnologia ALU plus® riduce le adherenze dello sporco e dei residui della combustione.

**Il sistema ottimizzato è espandibile** velocemente fino a due circuiti di riscaldamento mediante semplici accessori. Per una maggiore praticità di manutenzione o di ampliamento, tutti i componenti sono accessibili dalla parte frontale.

**La produzione di acqua calda sanitaria** avviene tramite stratificazione e scambiatore a piastre sanitario con una potenza continua di 30 kW, assicurando così un'elevata convenienza.

**Il puffer da 400 litri con scambiatore ad immersione** è fornito con stazione solare integrata ed è predisposto dei collegamenti idraulici per lo sfruttamento di ulteriori fonti di energia, fino a un massimo di 7 kW.



# Vi offriamo la varietà... la scelta è vostra.



Logamax plus	GB172i													
	14	14W	24	24W	24K	24KW	24KD	24KD W	30 KD H	30 KD HW	35 H	35 HW	42 H	42 HW
Dati del prodotto per il consumo energetico (ErP) - secondo requisiti dei regolamenti UE n. 811/2013 e 812/2013 a completamento della direttiva 2010/30/UE														
Classe di efficienza energetica di riscaldamento d'ambiente	A	A	A	A	A	A	A	A	A	A	A	A	A	A
Classe di efficienza energetica di riscaldamento dell'acqua calda sanitaria	-	-	A	A	A	A	A	A	A	A	-	-	-	-
Potenza termica utile nominale [kW]	14	24	24	24	24	24	24	28	33	40				
Capacità serbatoio (V) [l]	-	-	-	-	-	-	-	-	-	-	-	-	-	-
Dispersione termica serbatoio (S) [W]	-	-	-	-	-	-	-	-	-	-	-	-	-	-
Profilo di carico dichiarato	-	-	XL	XL	XL	XL	XL	XL	XL	XL	-	-	-	-
Efficienza energetica stagionale del riscaldamento d'ambiente [ $\eta_s$ %] <sup>(1)</sup>	93,0	93,0	93,0	93,0	93,0	93,0	93,0	93,0	93,0	93,0	93,0	93,0	93,0	93,0
<b>Dati tecnici</b>														
Portata termica nominale max. ( $Q_{max}$ )	kW	14,4	24,6	24,6	24,6	24,6	24,6	28,7	33,8	41,0				
Potenza termica nominale max. ( $P_{max}$ ) 50/30 °C	kW	15,1	25,1	25,1	25,1	25,1	25,1	29,8	34,7	41,7				
Potenza termica nominale min. ( $P_{min}$ ) 50/30 °C	kW	2,3	3,4	3,4	3,4	4,1	5,6	5,6	5,6	5,9				
Potenza termica nominale max. acqua calda sanitaria ( $P_{n,w}$ )	kW	14,0	24,0	24,0	24,0	28,0	34,2	34,7	41,7					
Rendimento apparecchio max. potenza curva di riscaldamento 50/30 °C (su $H_i$ )	%	104,2	102,0	102,0	100,0	101,7	101,7	101,7	100,6					
Portata specifica secondo EN 15502 e UNI EN 13203-1 ( $\Delta T=30$ K)	l/min	-	-	11,8	14,1	13,7	-	-						
Accumulo <sup>(2)</sup>	tipo - l	-	-	K	KD	KD	-	-						
Peso (senza imballaggio)	kg	43	43	43	43	46	45	45						
Dimensioni L x A x P	mm	440 x	440 x	440 x	440 x	440 x	440 x	440 x	440 x	440 x	440 x	440 x	440 x	440 x
		840 x	840 x	840 x	840 x	840 x	840 x	840 x	840 x	840 x	840 x	840 x	840 x	840 x
		350	350	350	350	350	350	350	350	350	350	350	350	350

(1) Efficienza energetica stagionale del riscaldamento d'ambiente [ $\eta_s$  %] riportato nei dati ErP, è calcolato sul Potere calorifico Superiore ( $H_u$ ), secondo i Regolamenti integrativi alla Direttiva 2010/30/UE.

(2) Tipologie di accumulo definite in tabella ; A: affiancato; K: integrato istantaneo; KD: integrato istantaneo con booster; P: puffer affiancato; S: sottostante a stratificazione.

(3) Con sonda sanitaria posizionata in alto.



	GB192i					GB192 iT40S	GB192iT						GBH192iT	Accumulatore Puffer B400 T
	15 HW	25H	25 HW	35H	35 HW		25 150 S H	25 150 S HW	15 210 S OH	15 210 S OH HW	25 210 S OH	25 210 S OH HW		
	A	A	A	A	A	A	A	A	A	A	A	A	A	-
	-	-	-	-	A	A	A	A	A	A	A	A	A	C
	15,0	25,0	35,0	30,0	30,0	15,0	25,0	25,0	25,0	25,0	25,0	25,0	25,0	-
	-	-	-	40,0	-	-	-	-	-	-	-	-	-	414,0
	-	-	-	-	-	-	-	-	-	-	-	-	-	88,1
	-	-	-	XL	XL	XL	XL	XL	XL	XL	XL	XL	XL	-
	94,0	94,0	94,0	94,0	93,0	94,0	93,0	94,0	93,0	94,0	94,0	94,0	94,0	-
	17,0	24,1	34,4	30,2	17,0	25,0	25,0	25,0	25,0	25,0	25,0	25,0	25,0	-
	18,0	25,0	35,0	31,0	18,1	26,0	26,0	26,0	26,0	26,0	26,0	26,0	26,0	-
	2,7	2,7	5,1	5,1	3,3	3,3	3,3	3,3	3,3	3,3	3,3	3,3	3,3	-
	19,3	24,2	33,8	34,4	30,0	30,0	30,0	30,0	30,0	30,0	30,0	30,0	30,0	-
	106,2	103,7	101,8	104,2	106,2	103,7	104,2	104,2	104,2	104,2	103,7	103,7	103,7	-
	-	-	-	21,0	22,7 <sup>(3)</sup>	34 <sup>(3)</sup>	22,7 <sup>(3)</sup>	22,7 <sup>(3)</sup>	22,7 <sup>(3)</sup>	22,7 <sup>(3)</sup>	34 <sup>(3)</sup>	34 <sup>(3)</sup>	34 <sup>(3)</sup>	-
	-	-	-	A 40	S 210	S 150	S 210	S 210	S 210	S 210	S 150 + P 414	S 150 + P 414	S 150 + P 414	P 414
	48	48	48	73 (48 + 25)	148	136	148	148	148	148	302 (136 + 166)	302 (136 + 166)	302 (136 + 166)	166
	520 x 735 x 425	520 x 735 x 425	520 x 735 x 425	(520+400) x 735 x 425	600 x 1.860 x 670	600 x 1.860 x 670	600 x 1.860 x 670	600 x 1.860 x 670	600 x 1.860 x 670	600 x 1.860 x 670	600 x 1.860 x 670	600 x 1.860 x 670	600 x 1.860 x 670	702 x 1.800



Buderus è impegnata in un continuo processo di ricerca volto a migliorare le caratteristiche dei prodotti.

Per questo motivo le informazioni fornite in questa documentazione sono indicative e possono essere soggette a variazioni anche senza preavviso.

cod. 8 738 430 127 (07.2016)

Robert Bosch S.p.A.  
Società Unipersonale  
Settore Termotecnica  
Via M. A. Colonna, 35 - 20149 Milano  
tel 02 4886111 - fax 02 3696 2561  
[www.buderus.it](http://www.buderus.it) - [buderus.italia@buderus.it](mailto:buderus.italia@buderus.it)

**Buderus**