

# NANEO EMC-M

## CALDAIE MURALI A GAS A CONDENSAZIONE

EMC-M24: caldaia da 6,1 a 24,8 kW, per riscaldamento

EMC-M 24/BS 80 o EMC-M 24/BS 130: caldaie da 6,1 a 24,8 kW, per riscaldamento e produzione di a.c.s. con bollitore indipendente da 80 o 130 litri

EMC-M...MI: caldaie da 6,1 a 31 kW, per riscaldamento e produzione di acqua calda sanitaria istantanea (potenza di 33,9 kW in modo sanitario)



EMC-M 24  
EMC-M... MI



EMC-M 24/BS 80



EMC-M 24/BS 130



EMC-M 24:  
Riscaldamento



EMC-M... MI o EMC-M 24/BS  
Riscaldamento e acqua calda  
sanitaria istantanea o con  
bollitore indipendente



Condensazione



Metano  
Propano  
Aria propanata



★★★★  
N° d'identificazione CE:  
0063CM3019

Caldaia di **concezione innovativa, molto compatta**:  
368 x 664 x 364 mm ed estremamente leggera.

- **Dotata di serie** di un supporto di montaggio completo; pannello di comando comprendente le funzioni essenziali, di facile impiego e integrabile con diverse opzioni per una più ampia impostazione dei parametri dell'impianto. Ad esempio: termostati ambiente modulanti, strumento di servizio.
- Adatta sia agli impianti nuovi che al settore sostituzione, grazie ad un kit di installazione universale.
- **Sono possibili svariate configurazioni di collegamento aria/fumi**: le soluzioni da noi proposte consentono il collegamento tramite scarico coassiale orizzontale o verticale, sdoppiato o su un condotto collettivo (3CEp).

### CONDIZIONI DI UTILIZZO

#### Caldaia:

Pressione massima d'esercizio: 3 bar  
Temperatura massima d'esercizio: 90°C  
Termostato di sicurezza: 110°C  
Alimentazione: 230 V/50 Hz  
Indice di protezione: IP X4D

#### Bollitori a.c.s.:

Pressione massima d'esercizio: 10 bar

### OMOLOGAZIONE

B23 - B23P - B33 - C13x - C33x - C93x - C53 - C43x - C83x

### CATEGORIA GAS

II<sub>2</sub>HM3P, Classe NO<sub>x</sub>: 5

EASYLIFE

De Dietrich 

# PRESENTAZIONE DELLA GAMMA

Le caldaie EMC-M 24 e EMC-M... MI sono fornite montate e collaudate in fabbrica. Sono predisposte per funzionare a metano; il funzionamento a propano o aria propanata è possibile grazie ad una semplice regolazione mediante lo strumento di servizio o un comando ambiente modulante (su richiesta).

Le caldaie EMC-M 24 sono dotate di serie di una valvola deviatrice riscaldamento/a.c.s. per il collegamento ad un bollitore di acqua calda sanitaria indipendente. I modelli di bollitore per a.c.s. proposti in opzione sono 2:

- bollitore da 80 litri BMR 80 da affiancare a destra o a sinistra della caldaia: versione EMC-M 24/BS 80,
- bollitore da 130 litri SR 130 da posare a terra sotto la caldaia: versione EMC-M 24/BS 130.

Le caldaie EMC-M... MI sono caldaie istantanee che producono acqua calda sanitaria in abbondanza (classificazione \*\*\* secondo la norma EN 13203) grazie ad uno scambiatore a piastre sovradimensionato.

## VANTANO PRESTAZIONI ELEVATE















- Rendimento annuale fino al 109,2%
- Classe di rendimento ★★★★★ CE
- NOx < 60 mg/kWh
- Classe NOx: 5 secondo pr EN 483
- Livello acustico conforme alla normativa europea

## PUNTI DI FORZA

- Caldaia murale a gas a condensazione, interamente prerogolata
- Caldaia di concezione innovativa, molto compatta: 368 x 664 x 364 mm ed estremamente leggera: 25 kg.

- Scambiatore compatto, stampato in lega di alluminio/silicio ad elevato rendimento;
- Modulo aria/gas completo di: bruciatore a gas modulante dal 24% al 100%, per un perfetto adeguamento della potenza della caldaia alle effettive necessità; valvola antiritorno sull'aspirazione aria per il funzionamento con i sistemi di scarico fumi in pressione; scheda di controllo centrale; venturi; ventilatore con silenziatore sull'aspirazione dell'aria e valvola gas;
- Modulo idraulico completo di pompa riscaldamento modulante in classe A (EEI < 0,23); valvola deviatrice riscaldamento/a.c.s.; scambiatore a piastre inox di grandi dimensioni per la produzione a.c.s. per le versioni EMC-M... MI; valvola di sicurezza riscaldamento 3 bar; limitatore di portata; rilevatore di portata per EMC-M... MI;
- Vaso di espansione 8 l, integrato nel telaio di supporto,
- Supporto di montaggio completo di rubinetteria acqua e gas premontata, disconnettore (rubinetti di mandata/ritorno e disconnettore in materiale composito), termomanometro meccanico, collettore di scarico e kit tubazioni di collegamento,
- Pannello di comando amovibile, situato sotto la caldaia con possibile fissaggio a parete, collegato all'unità centrale tramite BUS. Di facilissimo impiego, permette di effettuare una regolazione di base mediante due manopole per la regolazione delle temperature di riscaldamento/a.c.s. e due tasti luminosi "spazzacamino" e "reset"; altri parametri possono essere regolati grazie alle diverse dotazioni disponibili su richiesta: termostati ambiente modulanti, strumento di servizio (vedere pag. 6 e 8),
- Scarico coassiale orizzontale o verticale (omologazioni C<sub>13x</sub> e C<sub>33x</sub>), collegamento su camera aperta (omologazioni B<sub>23p</sub> e C<sub>93x</sub>), sdoppiato (omologazione C<sub>53</sub>) o 3CE (omologazione C<sub>43x</sub>) (dotazioni a richiesta, vedere pag. 12).

# I MODELLI

Modello	Caldaia	Bollitore	Kit di collegamento caldaia/bollitore	Sonda a.c.s.	Potenza utile (kW)	
					modalità riscaldamento a 50/30°C	modalità sanitario a 80/60°C
 <p><b>EMC-M 24</b> Per il solo riscaldamento</p>	 <p><b>HR 56</b></p>	-	-	-	6,1 - 24,8	5,5 - 23,4
 <p><b>EMC-M 24/BS 80</b> Per riscaldamento e produzione di a.c.s. con bollitore da 80l, posto a destra o a sinistra della caldaia</p>	 <p><b>HR 56</b></p>	 <p><b>EE 53</b></p>	 <p><b>HR 93</b></p>	 <p><b>AD 226</b></p>	6,1 - 24,8	5,5 - 23,4
 <p><b>EMC-M 24 /BS 130</b> Per riscaldamento e produzione di a.c.s. con bollitore da 130l, posto sotto la caldaia</p>	 <p><b>HR 56</b></p>	 <p><b>EE 22</b></p>	 <p><b>HR 92</b></p>	 <p><b>AD 226</b></p>	6,1 - 24,8	5,5 - 23,4
 <p><b>EMC-M 24/28 MI</b> <b>EMC-M 30/35 MI</b> Per riscaldamento e acqua calda sanitaria istantanea</p>	 <p><b>HR 57</b> <b>HR 58</b></p>	-	-	-	6,1 - 24,8 8,5 - 31,0	5,5 - 27,5 7,7 - 33,9

# CARATTERISTICHE TECNICHE

## DESCRITTIVO

EMC-M... MI

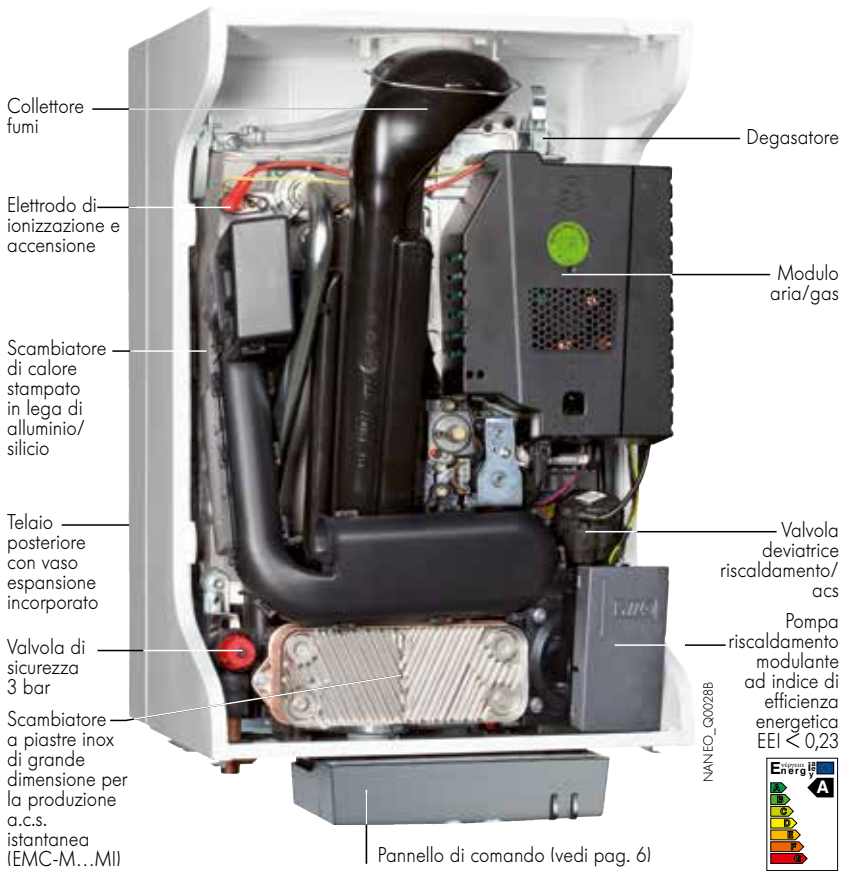

## Dima di montaggio in dotazione con la caldaia

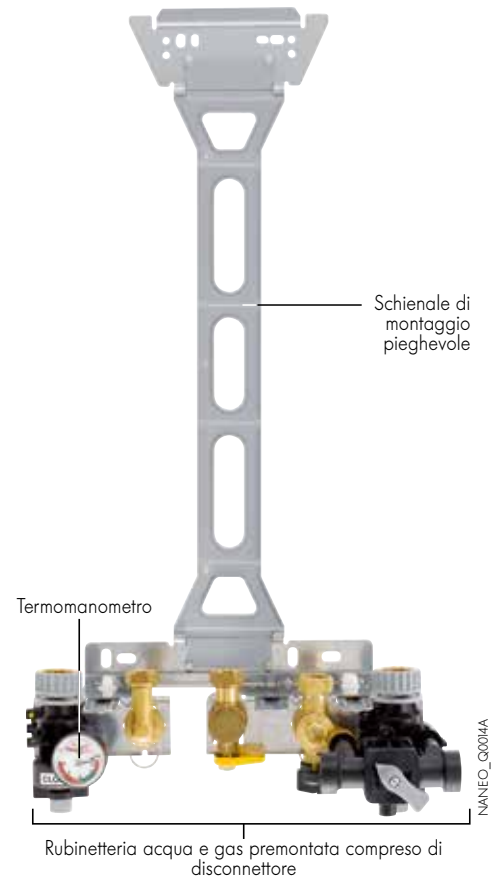

## Vista della parte inferiore della caldaia



## Modulo aria/gas

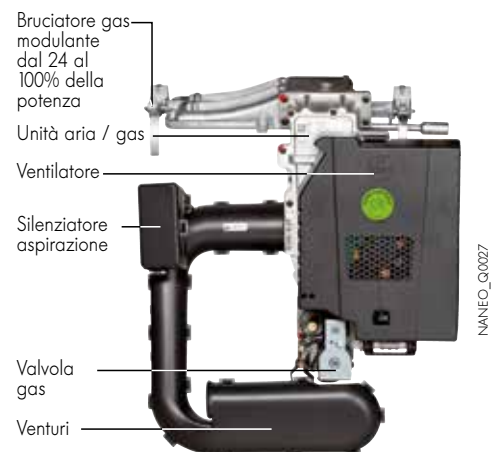

# CARATTERISTICHE TECNICHE

## DIMENSIONI PRINCIPALI (IN MM)

EMC-M 24  
EMC-M... MI

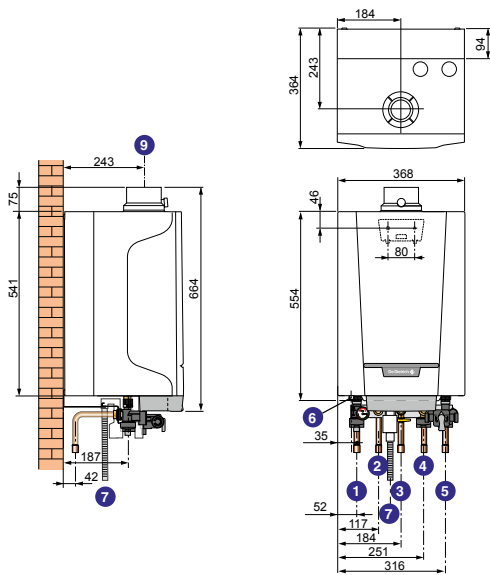

EMC-M 24/BS 80

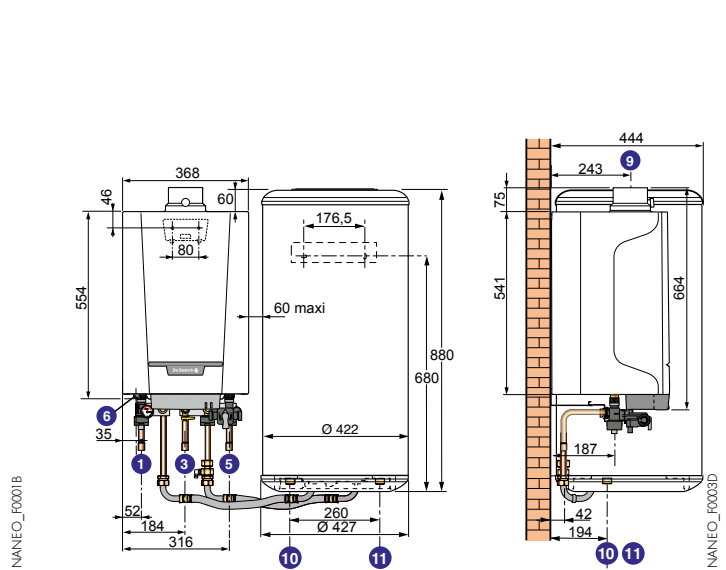

EMC-M 24/BS 130

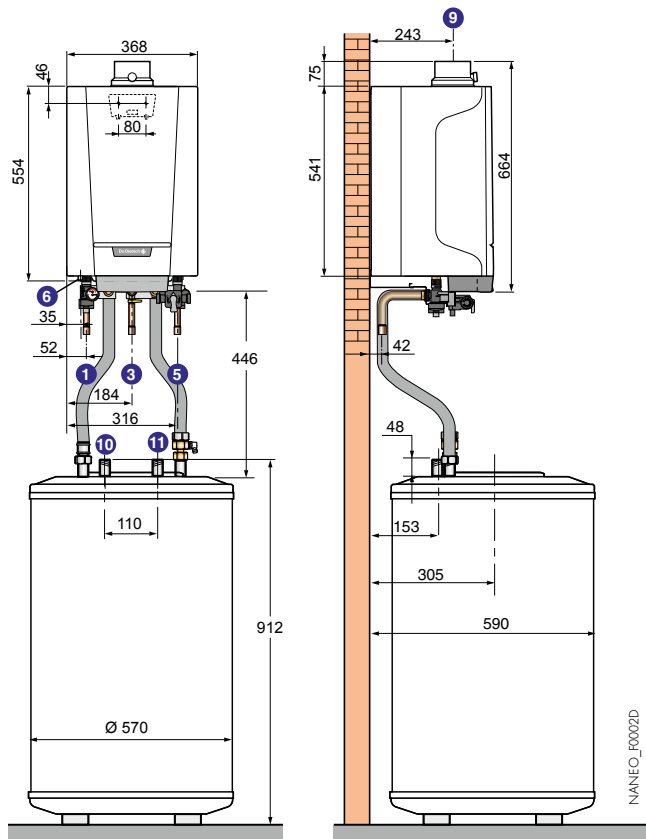

- ① Mandata riscaldamento Ø 18 mm interno
- ② EMC-M 24: Mandata primario bollitore Ø 16 mm interno (I)  
EMC-M... MI: Uscita acqua calda sanitaria Ø 16 mm interno
- ③ Immissione gas Ø 18 mm interno
- ④ EMC-M 24: Ritorno primario bollitore Ø 16 mm interno (I)  
EMC-M... MI: Ingresso acqua fredda sanitaria Ø 16 mm interno
- ⑤ Ritorno riscaldamento Ø 18 mm interno

(I) in caso di collegamento di 1 bollitore a.c.s.

- ⑥ Tubo di scarico valvola di sicurezza Ø 15 mm
- ⑦ Evacuazione condensa Ø 25 mm
- ⑧ Evacuazione prodotti di combustione e condotto presa d'aria Ø 60/100 mm
- ⑩ EMC-M 24/BS: Uscita acqua calda sanitaria R 3/4"
- ⑪ EMC-M 24/BS: Ingresso acqua fredda sanitaria R 3/4"

# CARATTERISTICHE TECNICHE

## CARATTERISTICHE TECNICHE

### Caldia

Tipo caldaia: condensazione

Brucciato: modulante a premiscelazione totale

Combustibile utilizzato: metano, propano o aria propanata

Evacuazione prodotti di combustione:

canna fumaria o camera stagna

Temperatura minima di mandata: 30°C

Cod. certificato CE: 0063CM3019

### ↳ Dati tecnici caldaie

Modello	EMC-M	24	24/BS 80 24/BS 130	24/28 MI	30/35 MI
Potenza utile a 50/30°C Pn (modalità riscaldamento)	kW	6,1-24,8	6,1-24,8	6,1-24,8	8,5-31,0
Portata nominale (potenza al focolare)	kW	24	24	24	30
Potenza nominale a 80/60°C (modalità sanitario)	kW	-	23,4	27,5	33,9
Rendimento in % PCI a carico ...% Pn e temp. acqua ...°C	100 % Pn a temp. media 70°C	%	97,6	97,6	97,2
	100 % Pn a temp. di ritorno 30°C	%	103,3	103,3	103,3
	30 % Pn a temp. di ritorno 30°C	%	109,2	109,2	108,8
Portata nominale di acqua a Pn, Δt = 20 K	m <sup>3</sup> /h	1,03	1,03	1,03	1,25
Potenza utile a 80/60°C (modo riscaldamento) min.-max.	kW	5,5-23,4	5,5-23,5	5,5-23,4	7,7-29,2
Altezza manometrica disponibile circuito riscaldamento a Pn	mbar	212	212	203	267
Contenuto acqua	l	1,4	1,4	1,6	1,7
Portata gas a Pn (15°C, 1013 mbar)	- metano	m <sup>3</sup> /h	2,54	2,98	3,68
	- propano	m <sup>3</sup> /h	0,98	1,15	1,42
	- aria propanata	m <sup>3</sup> /h	1,97	2,31	2,86
Temperatura massima dei fumi a 80/60°C	°C	78	78	84	82
Portata massica dei fumi min.-mass.	kg/h	9,4-38,7	9,4-38,7	9,4-45,5	13,1-56,3
Prevalenza residua al ventilatore	Pa	80	80	116	105
Dispersione all'arresto a Δt = 30 K	W	35	35	35	45
Potenza elettrica ausil. (senza circolatore) a Pn	W	40	40	40	47
Potenza elettrica circolatore (I)	W	24	24	24	24
Potenza elettrica con bruciatore spento	W	3	3	3	3
Livello di potenza acustica	dB(A)	Conforme alla normativa europea			
Peso a vuoto	kg	25	75/95	26	29

(I) Circolatore a velocità variabile, pilotato dalla caldaia

### ↳ Dati tecnici acqua calda sanitaria

Modello	EMC-M	24/BS 80	24/BS 130	24/28 MI	30/35 MI
Capacità bollitore a.c.s.	l	74	122,3	-	-
Potenza scambiata	kW	20,6	22,5	27,5	33,9
Portata oraria a Δt = 35 K	l/h	505 (1)	560 (1)	-	-
Portata su 10 min a Δt = 30 K	l/10 min	162 (2)	201 (2)	-	-
Portata specifica a Δt = 30 K (secondo EN 13203-1)	l/min	16,2 (2)	20 (2)	14	17
Costante di raffreddamento	Wh/24h.l.K.	0,41	0,27	-	-
Dispersioni attraverso le pareti a.c.s. a Δt = 45 K	W	N.C.	73	-	-
Potenza elettrica aus. in modalità a.c.s.	W	117	117	117	145

(1) Prestazioni sanitarie con temp. ambiente: 20°C, temp. acqua fredda sanitaria: 10°C, temp. acqua calda primario: 80°C.

(2) Prestazioni sanitarie con temp. ambiente: 20°C, temp. acqua fredda sanitaria: 10°C, temp. acqua calda primario: 85°C, temp. di stoccaggio: 60°C.

# PANNELLO DI COMANDO

## PANNELLO DI COMANDO DELLE CALDAIE NANEO

Il pannello di comando delle caldaie NANEO è facilissimo da usare. È amovibile: situato sotto la caldaia, può anche essere fissato a parete.

Permette di effettuare di serie una regolazione base mediante due manopole per la regolazione delle temperature riscaldamento/a.c.s. Due tasti luminosi "Reset" e "Spazzacamino" completano la dotazione. Altri parametri possono essere regolati

tramite uno strumento di servizio (ad esempio, regolazione della curva di riscaldamento, della temperatura massima caldaia, ecc. - vedere pag. 8) o un comando ambiente modulante (vedere le dotazioni su richiesta di seguito).

È inoltre disponibile un'offerta di regolazioni in base alla temperatura ambiente e/o alla temperatura esterna: vedere di seguito.



Manopola di regolazione della temperatura a.c.s.

Manopola di regolazione della temperatura di riscaldamento

Tasto "Spazzacamino" con visualizzazione di tasto tramite LED

Tasto "Reset" con visualizzazione di tasto tramite LED

NANEO\_Q0031

## OPZIONI DEL PANNELLO DI COMANDO NANEO

AD 140



8601Q003

**Termostato ambiente programmabile con fili** - Collo AD 137

**Termostato ambiente programmabile via radio** - Collo AD 200

**Termostato ambiente non programmabile** - Collo AD 140

I termostati programmabili garantiscono la regolazione e la programmazione settimanale del riscaldamento, agendo sul bruciatore in base a differenti modalità di funzionamento: "Automatico" secondo programmazione, "Permanente" ad una temperatura regolata o "Vacanze".

Le versioni "via radio" sono complete di dispositivo ricevitore da fissare al muro, accanto alla caldaia. Il termostato non programmabile consente di regolare la temperatura ambiente in funzione della regolazione impostata, agendo sul bruciatore.

AD 200



8666Q120A

**Comando ambiente modulante "OpenTherm" non programmabile (con fili)** - Collo AD 301

Questo comando garantisce la regolazione della temperatura comfort desiderata con visura della

temperatura impostata, letta e visualizzazione del funzionamento del bruciatore.

AD 304



isense\_Q0003

**Comando ambiente programmabile modulante "OpenTherm" (con fili)** - Collo AD 304

**Comando ambiente programmabile modulante "OpenTherm" (via radio)** - Collo AD 303

Questo comando garantisce la regolazione della temperatura e la programmazione del riscaldamento e dell'acqua calda sanitaria. Comprendono parametri di regolazione per la caldaia NANEO: curva di riscaldamento, temperatura massima caldaia, velocità ventilatore, funzioni di calcolo (numero di avviamenti, ore di funzionamento della pompa, acs, totale...)... Il regolatore adatta la potenza della caldaia alle effettive necessità.

periodo programmato sarà possibile indicare la temperatura richiesta.

**PERMANENTE:** consente di mantenere in permanenza la temperatura scelta per il giorno, la notte o l'antigelo.

**VACANZE:** destinata ad assenze di lunga durata. Consente di immettere le date di inizio e fine ferie nonché la temperatura di antigelo.

Per un funzionamento in base alla temperatura esterna, è possibile aggiungere una sonda esterna (collo FM 46). La versione "via radio" è completa di dispositivo ricevitore da fissare al muro, accanto alla caldaia.

AD 303



isense\_Q0004

Sono possibili 3 modalità di funzionamento: **AUTOMATICO:** secondo programmazione settimanale effettuata: per ciascun

**Sonda esterna** - Collo FM 46

La sonda esterna può essere utilizzata da sola o in combinazione con termostati ambiente o comandi

a distanza comunicanti per la regolazione del riscaldamento in funzione della temperatura esterna.

**Sonda acqua calda sanitaria** - Collo AD 226

La sonda acqua calda sanitaria consente di regolare con priorità la produzione di a.c.s. con un bollitore indipendente. Risulta necessaria specialmente in caso

di collegamento con i bollitori BMR 80 o SR 130 forniti in opzione con queste caldaie.

**Modulo di comando per 2 circuiti** - Collo AD 290

Questo modulo permette, in associazione con un comando modulante, la gestione di 2 circuiti (circuiti diretto, circuito miscelato o circuito acs).





Dotato di 2 sonde di mandata e 1 sonda esterna.







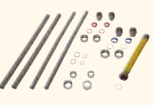



# ACCESSORI E OPZIONI DI COLLEGAMENTO IDRAULICO

Segue l'elenco degli accessori di collegamento idraulico da ordinare obbligatoriamente nei seguenti casi:

## IMPIANTO NUOVO

Standard	Con colonna montante
<p><b>Richiamo:</b> - Per le caldaie EMC-M, gli accessori di collegamento idraulico, cioè il supporto di montaggio (comprese le tubazioni di collegamento acqua/gas), fanno parte della fornitura</p>	<p><b>Kit da ordinare per EMC-M 24 e EMC-M... MI</b> Telaio distanziale: collo HR 79</p>  <p>NANEO_Q0022</p>
	<p>Kit tubazioni di collegamento per il telaio distanziale: collo HR 80</p>  <p>NANEO_Q0017</p>
<p><b>Opzioni:</b> Elemento di copertura tubazioni: collo HR 72 Consente di rifinire con cura la parte inferiore della caldaia.</p>	 <p>NANEO_Q0012</p>
<p><b>SOSTITUZIONE DI UNA CALDAIA (⚠️ RIGUARDA UNICAMENTE LE CALDAIE EMC-M... MI)</b></p>	
<p>Kit di sostituzione da ordinare obbligatoriamente per qualunque rimpiazzo di caldaie esistenti.</p>	<p>Comprende i flessibili di collegamento acqua e gas: collo HX 17</p>  <p>MS_Q0027</p>
<p><b>Opzioni:</b> Copertura tubazioni per kit sostituzione da avvitare: collo HR 73</p>	 <p>NANEO_Q0012</p>

## OPZIONI CALDAIA

<p><b>BMR 80</b> MCR_Q0010</p> 	<p><b>HR 93</b> NANEO_Q0036</p> 	<p><b>Bollitore di acqua calda sanitaria BMR 80 - Collo EE 53</b> <b>Kit di collegamento BMR 80/EMC-M 24 - Collo HR 93</b></p>	
<p><b>SR 130</b> 8665Q043</p> 	<p><b>HR 92</b> NANEO_Q0037</p> 	<p><b>Bollitore di acqua calda sanitaria SR 130 - Collo EE 22</b> <b>Kit di collegamento SR 130/EMC-M 24 - Collo HR 92</b></p> <p>I bollitori di acqua calda sanitaria BMR 80 e SR 130 vantano prestazioni elevate. Sono protetti all'interno da smalto vetrificato ad alto contenuto di quarzo, per uso alimentare e da un anodo in magnesio.</p>	<p>Le caratteristiche di questi bollitori associati alle caldaie EMC-M 24 sono indicate alle pagine 2. I kit di collegamento caldaie/bollitori proposti includono le tubazioni rigide e/o flessibili di collegamento tra caldaia e bollitore.</p>
 <p>NANEO_Q0005</p>	<p><b>Strumento di pulizia scambiatore di calore caldaia - Collo HR 81</b> Si collega ad un aspirapolvere classico e facilita la pulizia dello scambiatore di calore</p>		
 <p>NANEO_Q0004</p>	<p><b>Strumento di pulizia per scambiatore di calore a piastre - Collo HR 82</b> Per EMC-M... MI.</p>		
 <p>NANEO_Q0011</p>	<p><b>Kit sonda temperatura fumi - Collo HR 71</b> Disinserisce la caldaia quando la temperatura dei fumi supera 110°C.</p>		
 <p>8575Q048</p>	<p><b>Modulo compatto per un circuito diretto e un circuito miscelato - Collo EA 145</b> Il modulo collo EA 145 è completamente montato, isolato, collaudato e dotato di 4 valvole di intercettazione con termometri, una pompa modulante ad indice di efficienza energetica</p> <p>EEI &lt; 0,23 e una valvola a 3 vie motorizzata (lato circuito miscelato). Si collega direttamente sotto la caldaia sul kit di collegamento idraulico. Nel caso di montaggio di un bollitore acs sotto la caldaia, il modulo può essere spostato a destra o a sinistra.</p>		

# OPZIONI CALDAIA



NANEO\_Q0006

## Strumento assistenza - Collo HR 83

Questo strumento, a disposizione del Centro di Assistenza Tecnica Autorizzato De Dietrich, è necessario per impostare i parametri della caldaia diversi da quelli di fabbrica.

Consente, ad esempio, di modificare le regolazioni in caso di cambio del gas oppure di variare:

- la curva di riscaldamento dell'impianto,
  - la temperatura massima caldaia,
  - la velocità del ventilatore,
  - ecc.
- Offre inoltre un ausilio diagnostico, visualizzando un codice errore.



8531Q027

## Stazione di neutralizzazione dei condensati - Collo HC 33

### Supporto murale per stazione di neutralizzazione - Collo HC 34

### Ricarica di granulati per neutralizzazione - Collo HC 35

I materiali impiegati per i tubi di scarico dei condensati devono essere idonei, in caso contrario i condensati vanno neutralizzati. È necessario effettuare un controllo regolare del sistema di

neutralizzazione e in particolare dell'efficacia dei granulati misurandone il pH. All'occorrenza, sostituire i granulati.



NANEO\_Q0042

## Kit solare - Collo ER 417

Permette il collegamento di un bollitore solare a una caldaia EMC-M...MI. In caso di prelievo di acqua calda sanitaria, la caldaia fornirà il complemento

termico necessario per raggiungere il valore di setpoint (vedere esempi di installazione p.11).



8980Q302

## Miscelatore termostatico 1" - Collo EC 60

Consente la regolazione di una temperatura costante dell'acqua calda fra 30 e 65°C.

Obbligatorio negli impianti con bollitore a.c.s. solare.

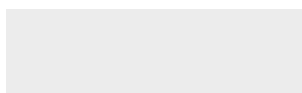

## Aggiungere sonda fumi - Collo HR 71

## ACCESSORI DI SCARICO FUMI SPECIFICI PER CALDAIE NANEO EMC-M

Le caldaie EMC-M... possono essere collegate a scelta:

- ad uno scarico coassiale orizzontale PPS Ø 60/100 mm (collo DY 871) - omologazione C<sub>13xv</sub>
- ad uno scarico coassiale verticale PPS Ø 80/125 mm, nero (collo DY 843) o rosso (DY 844) + adattatore (collo HR 68) - omologazione C<sub>33xv</sub>

- su camera aperta (omologazione B<sub>23p</sub> o C<sub>93xl</sub>), sdoppiato (omologazione C<sub>53</sub>) o 3CE (omologazione C<sub>43xl</sub>); anche questi accessori di fumisteria devono essere ordinati separatamente.

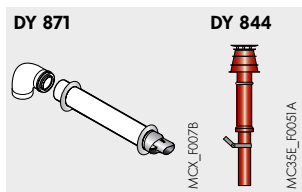

DY 871

DY 844

MCK\_F007B

MCS9E\_F0051A

## Terminale orizzontale PPS Ø 60/100 mm con curva di ispezione - Collo DY 871

## Terminale verticale PPS Ø 80/125 mm - Collo DY 844 (rosso) o DY 843 (nero)



NANEO\_Q0023A

## Terminale coassiale orizzontale PPS Ø 60/100 mm senza curva - Collo DY 920

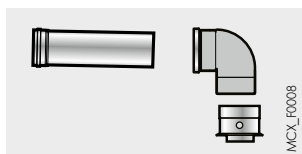

MCK\_F0008

## Kit di collegamento su condotto 3CEp - Collo DY 921

In caso di collegamento su condotto 3CEp, l'adattatore Ø 60/100 mm in dotazione con la caldaia deve essere smontato per utilizzare il collo DY 921 presentato di seguito, il quale comprende

l'adattatore Ø 80/125 mm. Per determinare l'ubicazione del collegamento al condotto 3CEp, vedere lo schema a pag. 9.



NANEO\_Q0009

## Adattatore aria fumi Ø 60/100 mm su Ø 80/125 mm - Collo HR 68



NANEO\_Q0010

## Adattatore per sistema sdoppiato Ø 60/100 mm su 2 x Ø 80 mm - Collo HR 70

Permette il collegamento aria/fumi della caldaia in C<sub>53</sub>.



NANEO\_Q0008

## Curva ridotta per scarico coassiale orizzontale - Collo HR 67

Permette di guadagnare 66 mm di spazio in altezza.



# INFORMAZIONI UTILI PER L'INSTALLAZIONE

## PRESCRIZIONI REGOLAMENTARI RELATIVE ALL'INSTALLAZIONE E MANUTENZIONE

L'installazione e la manutenzione dell'apparecchio, sia in un edificio residenziale che in un edificio aperto al pubblico, devono

essere eseguite da un professionista qualificato, conformemente al testo normativo delle regole d'arte in vigore.

## LOCALE DI INSTALLAZIONE E AERAZIONE

L'installazione deve essere effettuata in ottemperanza delle vigenti norme europee, nazionali e locali, da personale professionalmente qualificato e secondo le istruzioni del costruttore. In particolare, per la scelta del locale, occorre attenersi a quanto indicato nelle Norme Nazionali UNI 7129, UNI 7131, UNI 11071 ovvero la Direttiva Europea 90/396/CEE. Nel caso di installazione della caldaia con tipologia a tiraggio forzato con aspirazione dell'aria dall'ambiente (tipo apparecchio B<sub>23</sub>), si ricorda l'obbligatorietà e l'importanza della ventilazione permanente del locale nel rispetto delle norme già citate in precedenza.

Se l'apparecchio viene installato all'interno di un mobile deve essere previsto uno spazio che permetta le normali operazioni di manutenzione; gli spazi minimi sono quelli riportati nella figura a lato (50 mm per ogni lato; 250 mm sopra e sotto l'apparecchio).

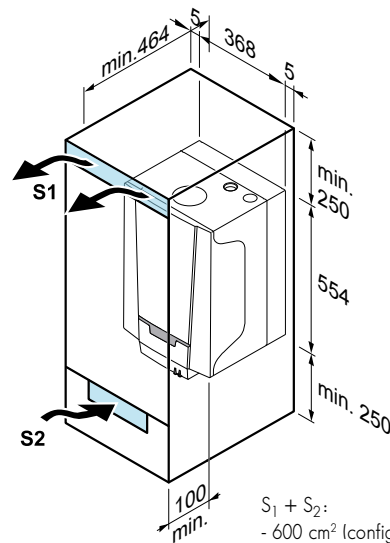

S<sub>1</sub> + S<sub>2</sub>:  
- 600 cm<sup>2</sup> (configurazione B<sub>23p</sub>)  
- 150 cm<sup>2</sup> (configurazione C<sub>13x</sub> C<sub>33x</sub> C<sub>93x</sub> C<sub>53</sub>)

Collegamento su condotto 3CEp con collo DY 921 :

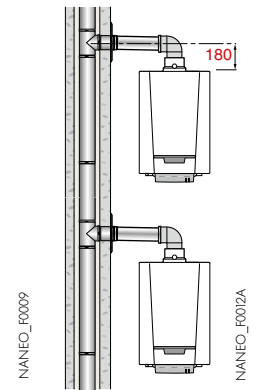

Al fine di evitare il deterioramento delle caldaie, è opportuno impedire che composti clorati e/o fluorati, sostanze particolarmente corrosive, contaminino l'aria di combustione.

Questi composti sono presenti, ad esempio, nelle bombolette spray, nelle vernici, nei solventi, nei prodotti per la pulizia, nei detersivi, nei detergenti, nei collanti, nel sale antineve, ecc...

È quindi opportuno:

- Evitare l'aspirazione dell'aria scaricata dai locali in cui si utilizzano i prodotti sopra descritti: negozi di parrucchieri, locali presse, locali industriali (solventi), locali in cui siano presenti macchinari refrigeranti (rischio di perdite di refrigeranti), ecc.
- Evitare di conservare prodotti simili in prossimità delle caldaie.

**Si rammenta che, in caso di corrosione della caldaia e/o delle sue periferiche a causa di composti clorati e/o fluorati, la nostra garanzia contrattuale non può essere applicata.**

## COLLEGAMENTO GAS

Rispettare le prescrizioni e i regolamenti in vigore. In tutti i casi, è necessario posizionare un rubinetto di intercettazione il più vicino possibile alla caldaia. Tale rubinetto è pre-montato sulla piastra di collegamento idraulico fornita in opzione con le caldaie EMC-M 24. Occorre montare un filtro gas all'ingresso della caldaia.

Pressione di alimentazione gas:

- 20 mbar a gas metano,
- 37 mbar a propano,
- 20 mbar ad aria propanata.

## COLLEGAMENTO ELETTRICO

Le caldaie EMC-M 24... sono dotate di un cavo di collegamento alla rete. Il collegamento elettrico deve essere conforme alle norme vigenti. La caldaia deve essere alimentata tramite un circuito elettrico comprendente un interruttore onnipolare a distanza con apertura > 3 mm. Proteggere il collegamento alla rete con un fusibile da 6A.

**Nota:**

- i cavi della sonda devono essere separati dai circuiti 230 V di almeno 10 cm,
- onde preservare le funzioni antigelo e antibloccaggio delle pompe, si consiglia di non spegnere la caldaia tramite l'interruttore generale di rete.

## COLLEGAMENTO IDRAULICO

**Importante:** il principio su cui si basa una caldaia a condensazione consiste nel recuperare l'energia contenuta nel vapore acqueo dei gas di combustione (calore latente di vaporizzazione). Di conseguenza, per ottenere un rendimento stagionale annuale nell'ordine del 109%, è necessario

dimensionare le superfici di riscaldamento in modo da ottenere temperature di ritorno basse, inferiori al punto di rugiada (per es. impianto a pavimento, radiatori a bassa temperatura, ecc...) e questo per tutta la durata del periodo di riscaldamento.

# INFORMAZIONI UTILI PER L'INSTALLAZIONE

## Collegamento al circuito di riscaldamento

Le caldaie EMC-M devono essere utilizzate solo per impianti di riscaldamento a circuito chiuso. Gli impianti di riscaldamento centralizzato devono essere puliti, al fine di eliminare i residui (rame, filaccia, fondente per brasatura) legati all'installazione dell'impianto, nonché eventuali depositi che possano provocare anomalie nel funzionamento (rumori nell'impianto, reazioni chimiche tra i metalli). Più nel dettaglio, in caso di installazione

di una caldaia su un impianto esistente, è necessario pulire a fondo quest'ultimo per evitare che la sporcizia penetri all'interno della caldaia nuova. D'altra parte, è importante proteggere gli impianti di riscaldamento centralizzato contro eventuali rischi di corrosione, incrostazione e sviluppo di particelle microbologiche utilizzando un inibitore di corrosione adatto a tutti i tipi di impianti (radiatori in acciaio, ghisa, pavimenti radianti).

## Altezza manometrica del circolatore riscaldamento tipo WILO YONOS PARA RS 15/6 presente sulle NANEO

### EMC-M 24

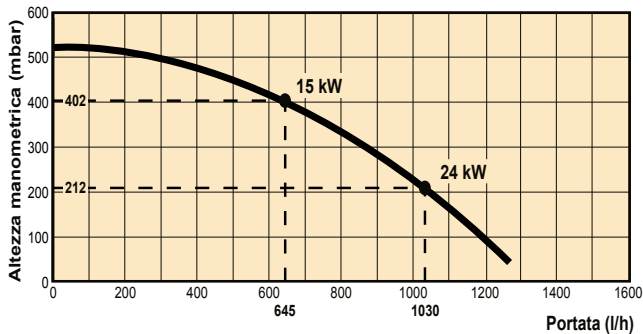

### EMC-M 24/28 MI

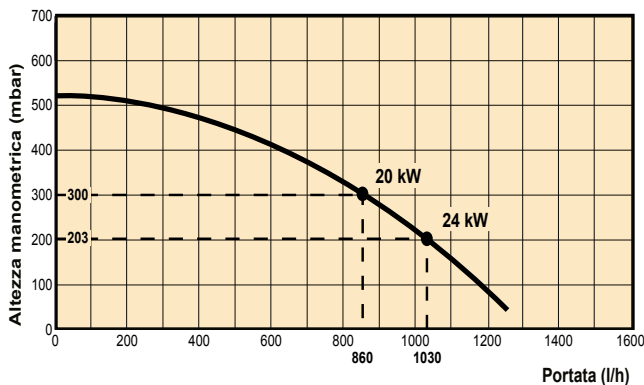

### EMC-M 30/35 MI

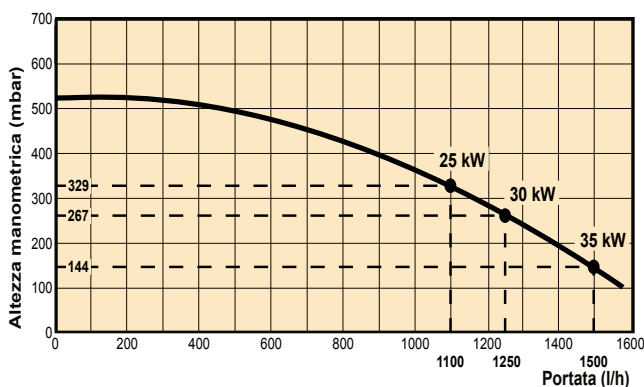

NANEO\_F0026A

## Scarico dei condensati

Lo scarico della condensa deve essere fatto nel rispetto della normativa vigente; in particolare seguendo le prescrizioni della Norma UNI 11071 per le caldaie con potenzialità < 35 kW. Si deve avere la possibilità di smontare il raccordo e di visionare il

deflusso dei condensati. I collegamenti e i condotti devono essere realizzati in materiale anticorrosione.

Un sistema di neutralizzazione dei condensati è disponibile come opzione (collo HC 33 vedere pagina 8).

# ESEMPI DI INSTALLAZIONE

## ESEMPI DI INSTALLAZIONE

Gli esempi illustrati di seguito non possono coprire tutti i casi di installazione possibili. Hanno lo scopo di richiamare l'attenzione sulle principali regole da rispettare. È rappresentato un certo numero di organi di controllo e di sicurezza (di cui alcuni già integrati di serie nelle caldaie EMC-M 24), tuttavia, alla fine,

spetta agli installatori, ai termotecnici, agli ingegneri, e agli uffici studi decidere quali organi di controllo e di sicurezza installare definitivamente nel locale caldaia, in funzione delle sue specificità. In ogni caso, è necessario conformarsi alle regole del mestiere e alle normative locali o nazionali in vigore.

**EMC-M... MI con 1 circuito diretto + 1 circuito acqua calda sanitaria, comandata da 1 comando ambiente modulante "OpenTherm" (via radio) + sonda esterna**

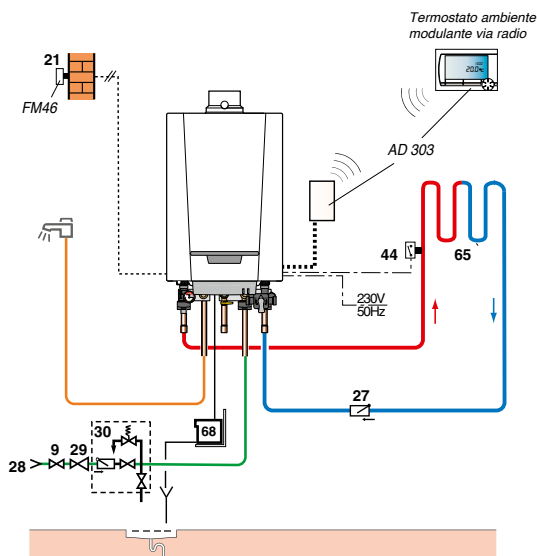

**EMC-M 24/BS 80 con 1 circuito diretto + 1 circuito acqua calda sanitaria, comandata da un comando ambiente "OpenTherm" con fili**

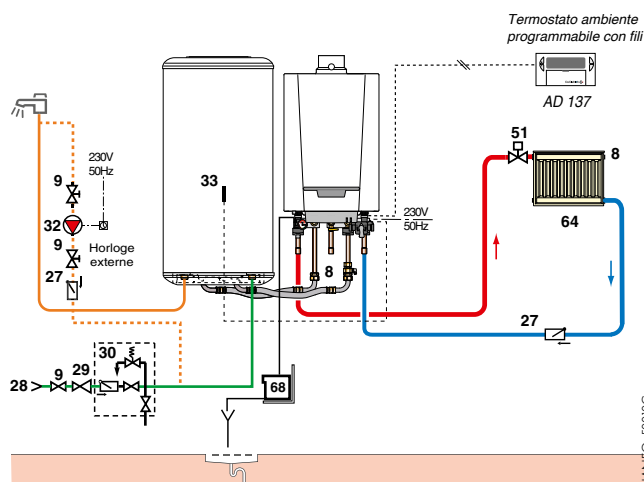

**EMC-M... MI con 1 circuito diretto + 1 circuito impianto a pavimento con valvola miscelatrice (con modulo idraulico compatto - Collo EA 145), comandata da 2 comandi ambiente modulanti "OpenTherm" (via radio) + modulo di comando per 2 circuiti (collo AD 290)**

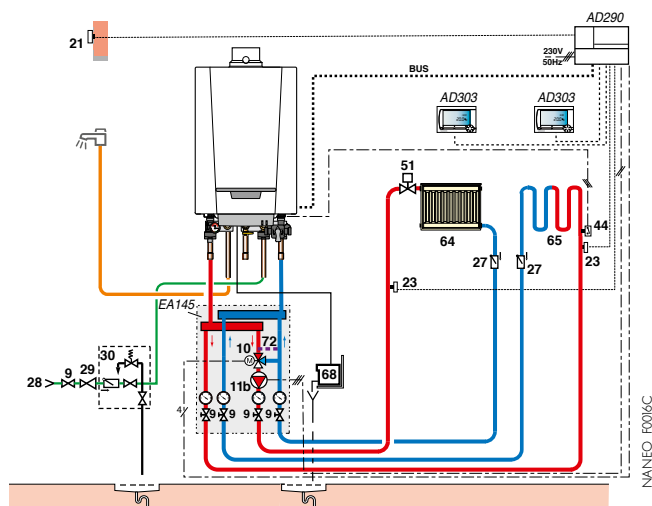

**EMC-MI con 1 circuito diretto + 1 circuito solare, comandata da 1 comando ambiente modulante "OpenTherm"**

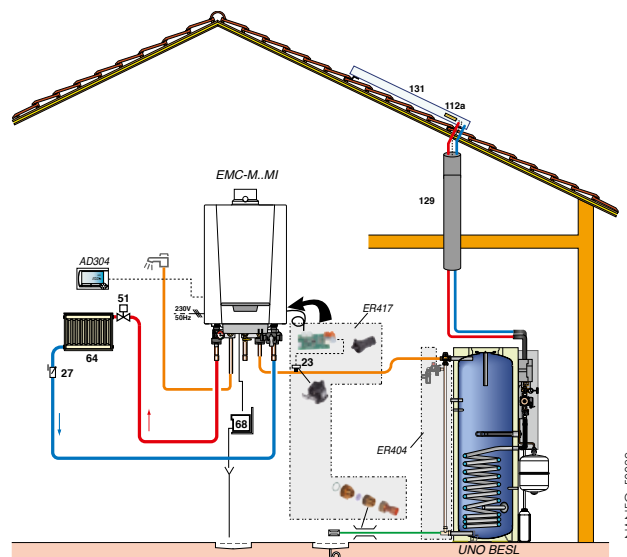

### Legenda

- |  |  |  |  |
|--|--|--|--|
| <b>3</b> Valvola di sicurezza riscaldamento 3bar | <b>28</b> Entrata acqua fredda sanitaria                                       | <b>50</b> Disconnettore  | <b>68</b> Sistema di neutralizzazione dei condensati |
| <b>8</b> Sfiato manuale                          | <b>29</b> Riduttore di pressione   | <b>51</b> Rubinetto termostatico   | <b>72</b> Bypass idraulico                           |
| <b>9</b> Valvola di sezionamento                 | <b>30</b> Gruppo di sicurezza tarato a 7bar                                    | <b>55</b> Valvola di sicurezza a.c.s. tarata e piombata a 7bar             | <b>75</b> Pompa ad uso sanitario                     |
| <b>11</b> Pompa riscaldamento                    | <b>32</b> Pompa ricircolo sanitario (opzionale)                                | <b>64</b> Circuito radiatori (per es. radiatori bassa temperatura)         | <b>112a</b> Sonda collettore                         |
| <b>16</b> Vaso espansione                        | <b>33</b> Sonda di temperatura a.c.s.  | <b>65</b> Circuito a bassa temperatura (per es. riscaldamento a pavimento) | <b>129</b> DUO-Tube                                  |
| <b>21</b> Sonda esterna                          | <b>44</b> Termostato limitatore 65°C a riarmo manuale per impianto a pavimento |  | <b>131</b> Batteria dei collettori                   |
| <b>26</b> Pompa di carico sanitario              | <b>46</b> Valvola a 3 vie direzionale a 2 posizioni                            |  |  |
| <b>27</b> Valvola unidirezionale                 |  |  |  |

# EVACUAZIONE PRODOTTI DI COMBUSTIONE

## COLLEGAMENTO ARIA/FUMI

Per l'installazione dei condotti di collegamento aria/fumi e le norme relative, si vedano i dettagli delle diverse configurazioni nel catalogo listino prezzi in corso.

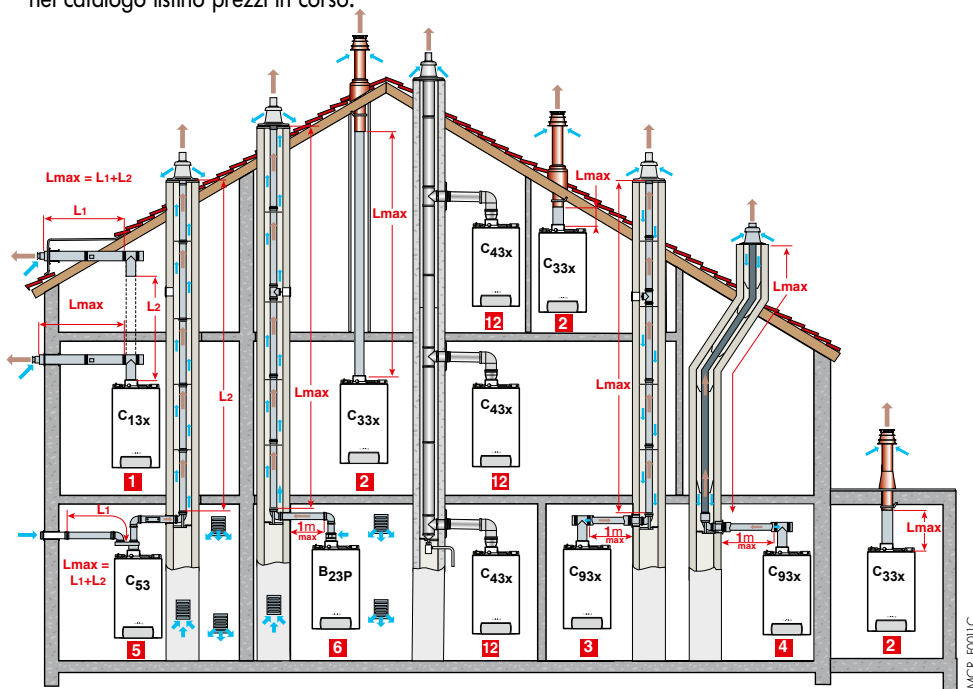

- 1 Configurazione C<sub>13x</sub>:** Collegamento aria/fumi tramite condotti coassiali ad un terminale orizzontale (detto camera stagna)
- 2 Configurazione C<sub>33x</sub>:** Collegamento aria/fumi tramite condotti coassiali ad un terminale verticale (in uscita dal tetto)
- 3 Configurazione C<sub>93x</sub>:** Collegamento aria/fumi tramite condotti coassiali nel locale caldaia e monoparete nella canna fumaria (aria comburente controcorrente nella canna fumaria)
- 4** Collegamento aria/fumi tramite condotti coassiali nel locale caldaia e monoparete "flex" nella canna fumaria (aria comburente controcorrente nella canna fumaria)
- 5 Configurazione C<sub>53</sub>:** Collegamento aria e fumi separati tramite uno sdoppiatore e condotti monoparete (aria comburente presa all'esterno)
- 6 Configurazione B<sub>23P</sub>:** Collegamento ad una canna fumaria (aria comburente presa nel locale caldaia)
- 12 Configurazione C<sub>43x</sub>:** Collegamento di una caldaia stagna (3 CE P) ad una canna fumaria collettiva

Tabella delle lunghezze massime consentite dei condotti aria/fumi in funzione del tipo di caldaia

Tipo di collegamento aria/fumi	Lunghezza massima dei condotti di collegamento in m				
	NANEO EMC-M				
	24	24/28 MI	30/35 MI		
Condotti coassiali collegati a un terminale orizzontale (PPS)	C <sub>13x</sub>	Ø 60/100 mm Ø 80/125 mm	7 21,5	7 25,5	3 11,5
Condotti coassiali collegati a un terminale verticale (PPS)	C <sub>33x</sub>	Ø 80/125 mm	19,5	24	13,5
Condotti - coassiali nel locale caldaia, - monoparete nella canna fumaria (aria comburente controcorrente) (PPS)	C <sub>93x</sub>	Ø 80/125 mm Ø 80 mm	18	23	19
Condotti - coassiali nel locale caldaia, - "flex" nella canna fumaria (aria comburente controcorrente) (PPS)	C <sub>93x</sub>	Ø 80/125 mm Ø 80 mm	20	25	15
Sdoppiatore e condotti aria/fumi separati monoparete (aria comburente presa all'esterno) (Allu)	C <sub>53</sub>	Ø 60/100 mm su 2 x 80 mm	40	40	21,5
Nella canna fumaria (rigido o flex) (aria comburente presa nel locale) (PPS)	B <sub>23P</sub>	Ø 80 mm (rigido) Ø 80 mm (flex)	40 39 (I)	40 40 (I)	33 21
Canna fumaria collettiva per una caldaia stagna 3 CE P	C <sub>43x</sub>	Per le dimensioni di un sistema del genere, rivolgersi al fornitore del condotto collettivo 3 CEP			

**(1) ⚠️ l'altezza massima, aria comburente presa nel locale (configurazione B<sub>23P</sub>), dal gomito supporto all'uscita non deve superare 25 m per il PPS flessibile  
Se sono previste lunghezze superiori, occorrerà aggiungere fascette di fissaggio ogni 25 m.**



**DUEDI S.r.l.**

Distributore Ufficiale Esclusivo Di Dietrich-Thermique Italia  
Via Passatore, 12 - 12010 San Defendente di Carvasca - CUNEO  
Tel. +39 0171 857170 - Fax +39 0171 687875  
info@duediclima.it - www.duediclima.it

DE DIETRICH THERMIQUE

S.A.S. con capitale sociale di 22 487 610 €

57, rue de la Gare - F - 67580 Mertzwiller

Tel. + 33 3 88 80 27 00 - Fax + 33 3 88 80 27 99

www.dedietrich-riscaldamento.it

