

# Caldaia a combustione mista FACI

[worldglobaltrade.it/caldaia--faci-.html](http://worldglobaltrade.it/caldaia--faci-.html)

Cerca

## MOD. FACI

Caldaia a 3 giri di fumo



La caldaia a combustione mista FACI, realizzata con acciaio di alta qualità, garantisce un alto rendimento di combustione grazie al percorso obbligato dei tre giri di fumo, ottenendo di conseguenza, un risparmio energetico considerevole. Lo scambiatore di calore è costituito da tubi di fumo in acciaio senza saldatura immersi nell'acqua e posizionati all'interno di un cilindro sulla parte alta della camera di combustione. Il bruciatore, con doppia coclea a caduta, assicura il sistema di non ritorno di fiamma in modo naturale ed è ideale per tutti i combustibili triti. Il controllo elettronico è assicurato da un sistema digitale in grado di regolare tutti i parametri necessari al funzionamento ottimale della caldaia.

Le caldaie FACI possono essere utilizzate anche contemporaneamente ad altre fonti di calore, come caldaie a camino, pannelli solari, caldaie a gas e gasolio, termostufe, ecc.

<b>Modello:</b>
FACI - caldaia a combustione mista
<b>Combustibili utilizzati:</b>
Solidi triti (pellets, sansa, bucce di mandorla, pinoli, legna, ecc.)
<b>Potenze:</b>
A partire da 7 Kw
<b>Pannello di controllo:</b>
Scheda digitale
<b>Rendimento:</b>
≥ 92%

## Funzionamento Caldaia

### SCAMBIATORE DI CALORE - MOD. FACI

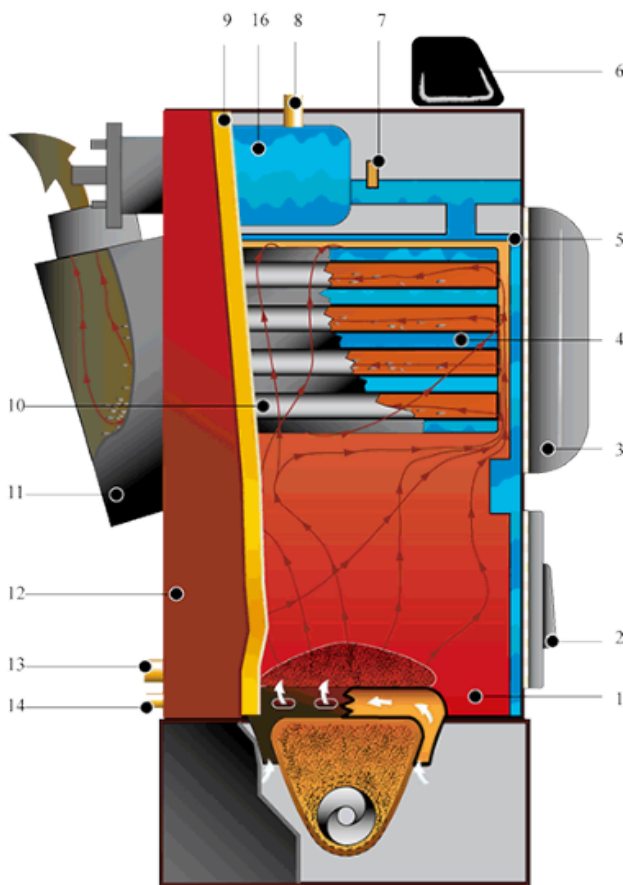

Lo scambiatore di calore orizzontale della caldaia FACI è rappresentato da un cilindro a fascio tubiero posto nella camera di combustione, è costituito da tubi di fumo in acciaio senza saldatura immersi nell'acqua per dare il massimo rendimento termico. Sono collegati all'estremità alla cassa fumaria di raccolta cenere, apribile ed ispezionabile per la periodica pulizia ed asportazione dei residui della combustione.

La caldaia FACI a tre giri di fumo è l'unica ad avere un giro forzato di fumi che partono da due flussi distinti, gli uni laterali tangenti alle pareti della camera di combustione, gli altri diretti verso il cilindro, che grazie al tiraggio posteriore vengono convogliati nei tubi fumo in modo da effettuare il percorso obbligatorio di tre giri, ottenendo un rendimento massimo del 92%, con combustibili appropriati ed un considerevole risparmio di energia.

- |  |  |
|--|--|
| 1. Camera di combustione di grande volume a pareti bagnate di facile accesso per la pulizia ordinaria e straordinaria.               | 8. Attacco idraulico d'andata.   |
| 2. Porta inferiore per l'eventuale caricamento manuale del combustibile di grossa pezzatura e per la periodica pulizia del braciere. | 9. Pannello isolante antiradiante ad alta intensità.                           |
| 3. Porta superiore per pulizia fascio tubiero.   | 10. Tubi fumo in acciaio.  |
| 4. Cilindro fascio tubiero.  | 11. Cassa fumaria.   |
| 5. Intercapedine d'acqua.  | 12. Pannellatura di tamponamento in acciaio verniciato con vernici protettive. |
| 6. Pannelli di controllo.  | 13. Attacco idraulico di ritorno.  |
| 7. Attacchi per l'applicazione delle sonde di controllo.   | 14. Attacco idraulico rubinetto di scarico.                                    |
|  | 15. Cassetto Ceneri  |
|  | 16. Serpentina acqua sanitario.  |

## Ingombri e Tabelle

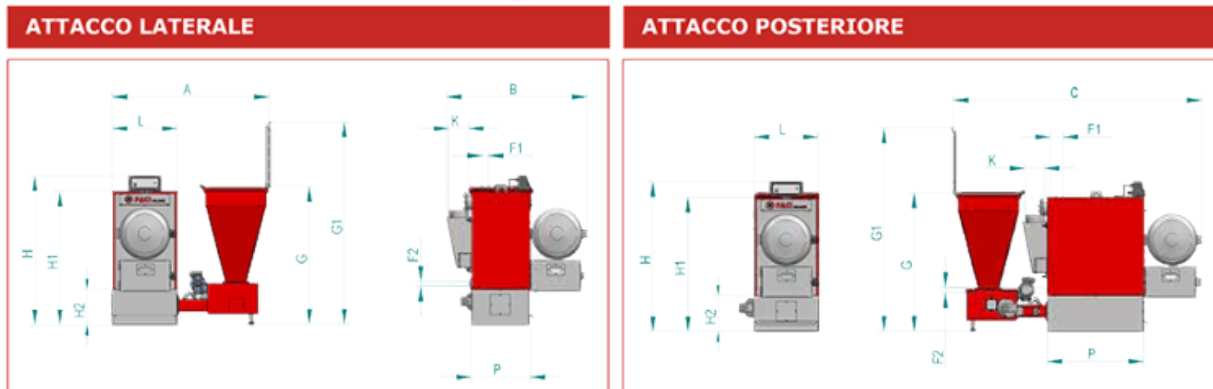

MOD. FACI	Potenza Resa	Potenza bruciata	A	B	C	H	H <sub>1</sub>	H <sub>2</sub>	G	G <sub>1</sub>	P	K	L	F <sub>1</sub>	F <sub>2</sub>	Contenuto in acqua (LT)	Peso
	Kcal/h(KW)	Kcal/h(KW)															
2	19.900 (23,1)	22.900 (26,6)	1420	1170		1260	1110	330	1400	2100	550	160	500	1"½	1"½	50	300
3	29.000 (34)	35.000 (41)	1500	1270		1480	1330	330	1400	2100	550	200	630	1"½	1"½	77	400
4	40.000 (47)	48.000 (56)	1550	1370		1480	1330	330	1400	2100	680	200	630	1"½	1"½	99	450
5	50.000 (58)	66.000 (77)			2350	1480	1330	330	1400	2100	930	200	630	1"½	1"½	135	520
7	70.000 (81)	90.000 (104)			2450	1600	1450	330	1400	2100	930	200	700	1"½	1"½	190	550
10	100.000 (115)	128.000 (148)			2720	1900	1750	330	1400	2100	1100	220	830	2"	2"	220	750
13	130.000 (151)	168.000 (195)			2720	1900	1750	330	1400	2100	1260	220	830	2"	2"	240	850
16	160.000 (186)	204.000 (287)			2720	1900	1750	330	1400	2100	1460	220	830	2" ½	2" ½	300	1200

MOD. ECO	Potenza Resa	Potenza bruciata	A	B	C	H	H <sub>1</sub>	H <sub>2</sub>	G	G <sub>1</sub>	P	K	L	F <sub>1</sub>	F <sub>2</sub>	Contenuto in acqua (LT)	Peso
	Kcal/h(KW)	Kcal/h(KW)															
2	19.900 (23,1)	22.900 (26,6)	1420	1170		1260	1110	330	1400	2100	550	160	500	1"½	1"½	50	300
3	29.000 (34)	35.000 (41)	1500	1270		1480	1330	330	1400	2100	550	200	630	1"½	1"½	77	400
4	40.000 (47)	48.000 (56)	1550	1370		1480	1330	330	1400	2100	680	200	630	1"½	1"½	99	450
5	50.000 (58)	66.000 (77)			2350	1480	1330	330	1400	2100	930	200	630	1"½	1"½	135	520
7	70.000 (81)	90.000 (104)			2450	1600	1450	330	1400	2100	930	200	700	1"½	1"½	190	550
10	100.000 (115)	128.000 (148)			2720	1900	1750	330	1400	2100	1100	220	830	2"	2"	220	750

## Approfondimenti

**Il bruciatore della caldaia FACI è ideale per tutti i combustibili triti.**

E' costituito da una doppia coclea a caduta che assicura il sistema di non ritorno di fiamma, in modo naturale, in quanto non c'è nessun tipo di collegamento diretto tra i silos di stoccaggio e la coclea inferiore. Il corpo bruciatore è completamente isolato da passaggi di aria che favorirebbero il ritorno di fiamma in modo da garantire un perfetto funzionamento con i combustibili triti, tra cui il pellets.

1. SETACCIO
2. SILOS
3. CORPO BRUCIATORE
4. FLANGIA DI RACCORDO BRUCIATORE
5. COCLEA INFERIORE IN ACCIAIO INOX
6. VENTILATORE
7. TUBO PER CONDOTTO ARIA SECONDARIA
8. MOTORE E RIDUTTORE
9. COCLEA SUPERIORE

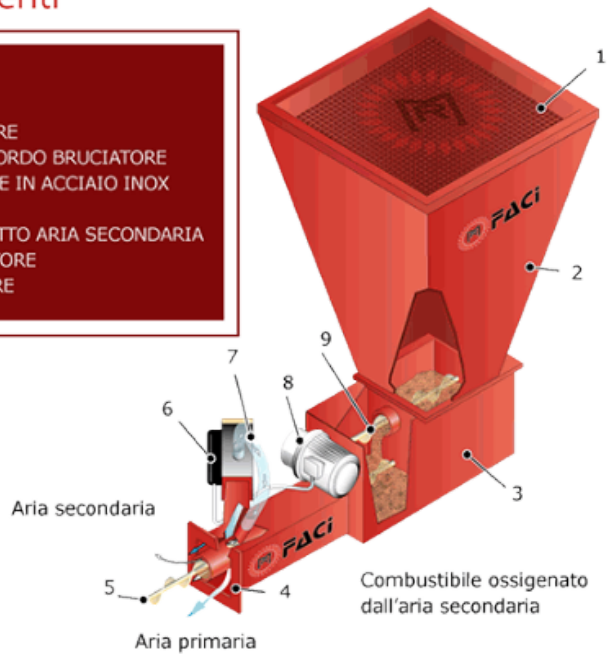

### MAGGIORI COMBUSTIBILI

1. PELLETS
2. CIPPATO
3. GUSCI DI MANDORLE
4. SANSI DI OLIVE

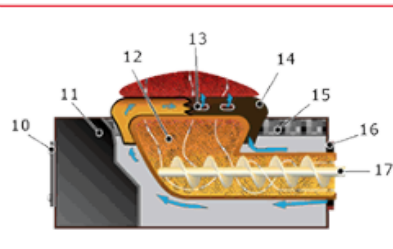

10. SPORTELLINO DI ISPEZIONE
11. LAMIERA IN ACCIAIO
12. COMBUSTIBILE OSSIGENATO
13. CIRCUITO ARIA PRIMARIA
14. ELEMENTI IN GHISA AL CROMO
15. RIVESTIMENTO REFRAATTARIO
16. FLANGIA DI RACCORDO PER IL BRUCIATORE
17. COCLEA INFERIORE IN ACCIAIO INOX PER IL TRASPORTO DEI COMBUSTIBILI TRITI

**Il basamento della caldaia è costruito in lamiera d'acciaio ed elemento di ghisa al cromo posto in carcassa metallica per la diffusione dell'aria primaria e secondaria di combustione.**

## Consumi medi

### CONSUMI MEDI

Kcal/h Kw	Ambiente riscaldabile m <sup>2</sup> /m <sup>3</sup>	Sansa Kgh min/max	Pellets Kgh min/max	Bucce di mand. pinoli noc. Kgh	Legna Kgh min/max	Gas Gasolio Metano min/max
26.000 31	210/630	3/6	2/5	2,5/7,2	3/10	1,9/3,8L 0,9/1,8Kg 0,9/1,8M <sup>3</sup>
29.900 34	280/750	3,2/8	2,5/6	2,7/7,5	4/12	2/4L 1/2Kg 1/2M <sup>3</sup>
40.000 47	380/1.140	6,5/13	4/9	5/10	8/16	5/8L 2,5/4Kg 2,5/4M <sup>3</sup>
50.000 58	480/1.296	11/16	7/11,5	8/13	13/20	7/10L 3,5/4Kg 3,5/4M <sup>3</sup>
70.000 81	700/2.100	14/21	9/16	11,5/18	16/28	9/14L 4,5/7Kg 4,5/7M <sup>3</sup>
100.000 115	1.000/3.000	18/28	13/13	16/26	24/40	14/20L 7/10Kg 7/10M <sup>3</sup>
residui di cenere caldaie FACI		5%	1%	3%	7%	

