

TP3 COND



GENERATORE TERMICO A CONDENSAZIONE A TRE GIRI DI FUMO

> PUNTI DI FORZA:

- **Generatore di calore** in acciaio ad elevato contenuto d'acqua, **a condensazione**, progettato per funzionare in abbinamento con bruciatori ad aria soffiata **a gas o gasolio**.
- **Caldaia a tre giri di fumo**, con il tubo di ripresa dal fondo della camera di combustione
- **Camera di combustione a fondo bagnato** flottante con basso carico termico volumetrico e **turbolatori di serie** sull'ultimo passaggio fumi.
- **Portellone anteriore monoblocco** fornito con flangia cieca per il fissaggio del bruciatore. Tutte le parti a contatto con i fumi sono rivestite con materiale refrattario ad elevata resistenza ed isolamento termico. **Apertura reversibile (destra e sinistra)** e sistema di chiusura e regolazione micrometrica su quattro punti.
- **Doppio attacco di ritorno** per impianti a bassa ed alta temperatura.
- **Ingombro frontale contenuto** per il passaggio del generatore dagli accessi delle centrali termiche.
- **Elevati rendimenti** energetici
- **Pressione massima di esercizio 6 bar**
- **Sistema di controllo della circolazione** del fluido termovettore all'interno del corpo per migliorare lo scambio ed evitare shock termici
- **Pannello comandi a "satellite"** disponibile in versione termostatica da ordinare separatamente



MODELLO			65	100	150	230	370	500	650	820	1000
Classe ERP		(Classe G - A+)	A	-	-	-	-	-	-	-	-
Portata termica (kW)		Max	61,3	94,3	141,5	217	349,1	471,7	613,2	767	935
		Min	18,4	28,3	42,5	65,1	104,7	141,5	184	498	608
Potenza nominale utile (80/60°C) (kW)		Max	59,5	91,5	137,3	210,5	338,6	457,5	594,8	752	916
		Min	18	27,7	41,6	63,8	102,6	138,7	180,3	489	595
Potenza nominale utile (50/30°C) (kW)	Gas	Max	65	100	150	230	370	500	650	820	1000
		Min	19,7	30,3	45,4	69,7	112	151,4	196,8	533	650
	Gasolio	Max	62,9	96,7	145	222,4	357,8	483,5	628,5	793,5	967,7
		Min	19,1	29,4	44,2	67,7	108,9	147,2	191,3	516,7	630
Rendimento (50/30°C) (%)	Gas	Max	106	106	106	106	106	106	106	106	106
		Min	107	107	107	107	107	107	107	107	107
	Gasolio	Max	102,5	102,5	102,5	102,5	102,5	102,5	102,5	102,5	102,5
		Min	104	104	104	104	104	104	104	104	104
Rendimento 30%	Gas	107,5	107,5	107,5	107,5	107,5	107,5	107,5	107,5	107,5	
	Gasolio	104,5	104,5	104,5	104,5	104,5	104,5	104,5	104,5	104,5	
Pressione max di esercizio		bar	6	6	6	6	6	6	6	6	6
Perdita di carico lato fumi		mbar	0,4	0,65	1,7	1,7	2	3,5	4,2	6	6,4
Grado di protezione			IPX0D								
Alimentazione elettrica		V/Hz	230/50	230/50	230/50	230/50	230/50	230/50	230/50	230/50	230/50
Peso a vuoto		Kg	377	436	490	645	1035	1338	1451	2050	2150
CODICE			ORGZ3AXA	ORGZ4AXA	ORGZ5AXA	ORGZ8AXA	ORGZBAXA	ORGZDAXA	ORGZGAXA	ORGE00XA	ORGF00XA
CODICE SATELLITE TERMOSTATICO			OQ2K10XA								

DIMENSIONI

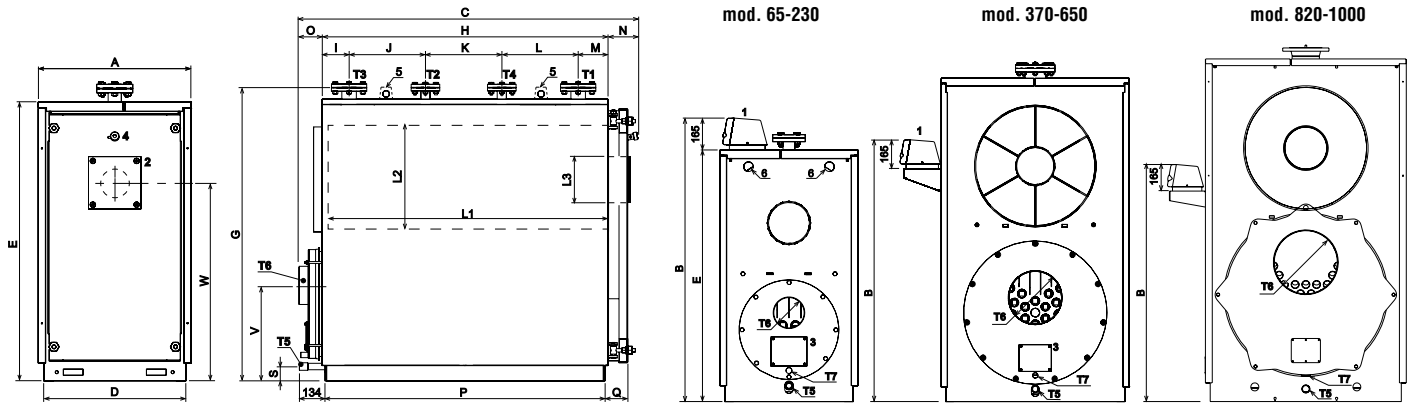

> LEGENDA

- T1 Mandata riscaldamento
- T2 Ritorno alta temperatura
- T3 Ritorno bassa temperatura

- T4 Attacco sicurezza
- T5 Attacco scarico caldaia
- T6 Attacco camino
- T7 Attacco scarico condensa

- 1 Pannello strumenti
- 2 Flangia attacco bruciatore
- 3 Portina di pulizia camera fumo
- 4 Spia controllo fiamma

MODELLO		65	100	150	230	370	500	650	820	1000	
Misure	A	mm	700	700	700	800	950	1050	1050	1180	1180
	B	mm	1437	1437	1437	1637	1462	1462	1462	1424	1424
	C	mm	1157	1377	1577	1777	1987	2187	2387	2620	2620
	D	mm	650	650	650	750	900	1000	1000	1120	1120
	E	mm	1275	1275	1275	1475	1655	1805	1805	2006	2006
	G	mm	1335	1335	1335	1535	1715	1860	1860	2075	2075
	H	mm	878	1098	1298	1498	1698	1900	2100	2094	2094
	I	mm	123	123	123	142	172	179	179	224	224
	J	mm	200	260	350	400	450	500	600	650	650
	K	mm	200	300	320	400	450	500	600	300	450
	L	mm	200	260	350	400	450	500	500	600	600
	M	mm	155	155	155	156	176	221	221	320	320
	N	mm	157	157	157	157	167	167	167	278	273
	O	mm	122	122	122	122	122	120	120	262	262
	P	mm	846	1066	1266	1467	1667	1867	2067	2068	2216
	Q	mm	134	134	134	134	144	144	144	226	226
S	mm	80	80	80	80	70	70	70	78	78	
V	mm	450	443	435	500	550	587	580	830	830	
W	mm	905	905	905	1055	1200	1315	1315	1480	1480	
Mandata impianto	T1		DN 50	DN 50	DN 50	DN 65	DN 80	DN 100	DN 100	DN 125	DN 125
Ritorno impianto alta temperatura	T2		DN 40	DN 40	DN 40	DN 40	DN 50	DN 65	DN 65	DN 65	DN 65
Ritorno impianto bassa temperatura	T3		DN 50	DN 50	DN 50	DN 65	DN 80	DN 100	DN 100	DN 125	DN 125
Attacco sicurezza	T4		DN 40	DN 40	DN 40	DN 40	DN 50	DN 65	DN 65	DN 80	DN 80
Scarico caldaia	T5		1"	1"	1"	1"	1"	1"	1"	1" 1/2	1" 1/2
Uscita fumi	T6	Ø E mm	160	160	160	200	250	300	300	350	350
Lunghezza focolare	L1	mm	686	906	1106	1308	1473	1672	1872	1980	2130
Diametro interno focolare	L2	Ø mm	420	420	420	500	550	610	610	700	700
Diametro max boccaglio	L3	Ø mm	155	155	155	155	190	190	190	270	270
Lunghezza boccaglio min / max		mm	160/230	160/230	160/230	160/230	160/230	160/230	160/230	320/390	320/390