



# Bluehelix Tech

Caldaie murali a condensazione con produzione sanitaria istantanea a doppio scambiatore

  
**ferrol**

## > EFFICIENZA, RAZIONALITÀ E ROBUSTEZZA

Nuova serie di caldaie a condensazione con la quale FERROLI intende soddisfare i sempre più severi limiti sui consumi energetici richiesti dalle recenti normative. La gamma di generatori è stata progettata con il nuovo scambiatore brevettato in acciaio inox AISI 316 TI in grado di garantire **efficienza energetica e prestazioni**, sia in riscaldamento che nell'erogazione di acqua calda sanitaria, **al top della sua categoria.**

### > LA GAMMA

2 modelli entrambi funzionanti sia a metano che a GPL

#### mod. 25C

PER RISCALDAMENTO E PRODUZIONE Istantanea DI ACQUA CALDA SANITARIA  
PORTATA TERMICA 27,5 kW  
A.C.S. 15,5 l/min a  $\Delta t$  25°C

#### mod. 35C

PER RISCALDAMENTO E PRODUZIONE Istantanea DI ACQUA CALDA SANITARIA  
PORTATA TERMICA 34,8 kW  
A.C.S. 19,5 l/min a  $\Delta t$  25°C



- > **Corpo caldaia** con il nuovo scambiatore primario **brevettato** in acciaio inox AISI 316 TI ad elevato spessore
- > **Produzione istantanea** di acqua calda sanitaria con scambiatore sanitario a piastre dedicato
- > **Brucciore a premiscelazione totale in acciaio inox**
- > **Modulazione elettronica** di fiamma sia in riscaldamento che in sanitario
- > **Pannello** di comando digitale
- > Abbinabile al **cronocomando** remoto **modulante**
- > **Circolatore** riscaldamento **modulante**
- > **Design raffinato e dimensioni compatte**
- > **Mantellatura** verniciata di bianco per anafresi a polveri epossidiche
- > Funzione **ECO** in sanitario per un maggior **risparmio** nel periodo di scarso utilizzo di acqua calda
- > **Comfort certificato a 3 stelle** in produzione sanitaria secondo EN 13203
- > **Funzionamento a temperatura scorrevole** tramite sonda esterna opzionale
- > **Controllo fiamma digitale** con tre tentativi di riaccensione in caso di blocco di funzionamento per mancanza rilevazione di fiamma (mod. a metano)
- > **Predisposizione impianti solari:** predisposta per la produzione di acqua calda sanitaria combinata con impianti a pannelli solari
- > **By-pass** di serie
- > **Luogo di installazione:** anche per esterno in luogo parzialmente protetto fino a -5°C di serie e fino a -15°C con l'ausilio del kit resistenze antigelo opzionale



Apparecchio idoneo al funzionamento in **luogo parzialmente protetto** (EN297 pr A6) con temperatura minima di **-5°C di serie** e, se dotato dell'apposito kit antigelo, fino a -15°C



**Controllo remoto** dei parametri della caldaia tramite comando a distanza (ROME0)



Apparecchio appartenente alla **classe 5**, la più **ecologica** prevista dalle norme europee (UNI EN 297 e 483)



Apparecchio abbinabile con sistemi di **preiscaldamento** per l'**acqua calda sanitaria**



**Scambiatore primario** monotermico ad alte prestazioni in acciaio **inox AISI 316 TI brevettato**



Massimo **comfort sanitario** certificato a 3 stelle (EN 13203)



Apparecchio funzionante in **regolazione climatica** a temperatura di impianto scorrevole (sonda di temperatura esterna opzionale)



Apparecchio dotato di **circolatore riscaldamento** funzionante a **giri variabili**



Prodotti che rientrano nelle **agevolazioni fiscali** previste dalla Legge Finanziaria in vigore

## > **COMPONENTI** PLUS DI PRODOTTO

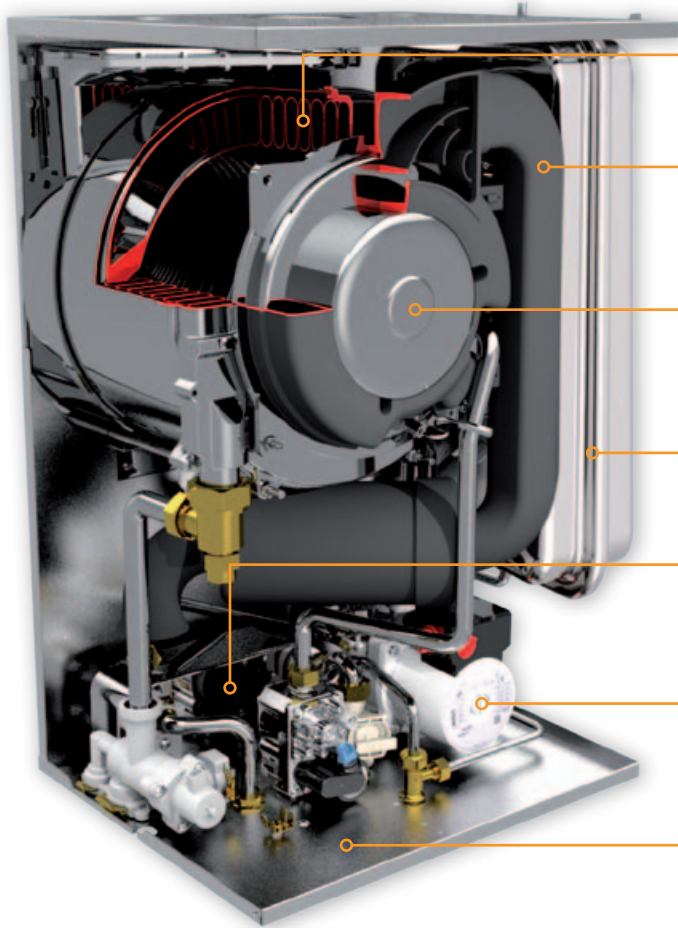

### **SCAMBIATORE PRIMARIO RISCALDAMENTO**

In acciaio inox AISI 316 TI ad alta efficienza, brevettato

### **SILENZIATORE**

Condotto di aspirazione aria con gruppo silenziatore integrato

### **GRUPPO DI PREMISCELAZIONE/BRUCIATORE**

Sistema integrato: ventilatore, bruciatore inox, gruppo di premiscelazione aria/gas

### **VASO DI ESPANSIONE**

8 litri per modello 25C, 10 litri per modello 35C

### **SCAMBIATORE SECONDARIO SANITARIO**

Scambiatore sanitario a piastre in acciaio inox ad alta efficienza

### **CIRCOLATORE MODULANTE**

Adatta la portata termica in funzione delle effettive esigenze dell'impianto con controllo in  $\Delta T$

### **COIBENTAZIONE TOTALE**

Rivestimento interno termoisolante e fonoassorbente. Riduzione del rumore ed aumento dell'efficienza termica

SCAMBIATORE  
IN ACCIAIO INOX AISI 316  
TI AD ALTA EFFICIENZA  
RESISTENTE ALLE  
CONDENSE ACIDE DEI  
FUMI, BREVETTATO



BRUCIATORE  
IN ACCIAIO INOX  
AD AMPIA SUPERFICIE  
A MICROFIAMMA FRONTALE



## > IL CONTROLLO IN CALDAIA QUADRO COMANDI E FUNZIONI

L'elettronica di controllo e gestione di BLUEHELIX TECH permette all'utente di personalizzare il funzionamento dell'apparecchio in modo da gestire il comfort ambientale secondo le proprie esigenze. Il pannello di comando a tasti ed il semplice display LCD, rendono estremamente facili ed intuitive le operazioni di programmazione per la produzione di acqua calda, sia per il sanitario che per il riscaldamento.

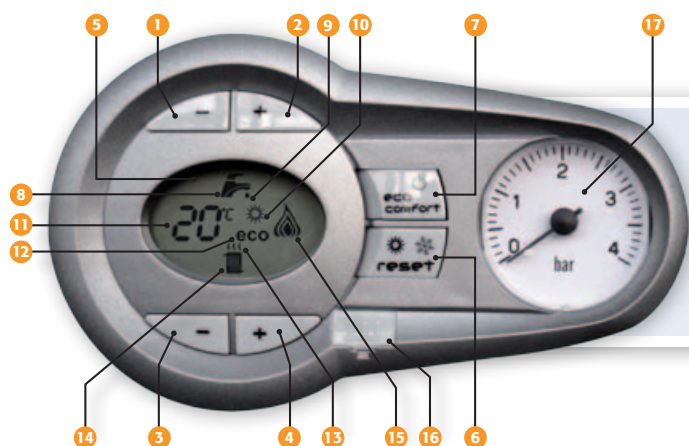

**1-2** Regolazione temperatura acqua calda sanitaria **3-4** Regolazione temperatura impianto riscaldamento **5** Display **6** Tasto Ripristino / Selezione modalità Estate-Inverno / Menù "Temperatura Scorrevole" **7** Tasto selezione modalità Economy-Comfort / on-off apparecchio **8** Simbolo acqua calda sanitaria **9** Indicazione funzionamento sanitario **10** Indicazione modalità Estate **11** Indicazione multi-funzione **12** Indicazione modalità Economy **13** Indicazione funzione riscaldamento **14** Simbolo riscaldamento **15** Indicazione bruciatore acceso e livello potenza attuale (lampeggiante durante funzione protezione fiamma) **16** Connessione Service Tool **17** Idrometro

## > IL CONTROLLO IN REMOTO CRONOCOMANDO "ROMEO"

La caldaia BLUEHELIX TECH è abbinabile a un'ampia gamma di cronocomandi remoti che permettono la regolazione e la conduzione dell'apparecchio a distanza. La serie ROMEO è composta da 4 modelli, rispettivamente con programmazione del comfort settimanale o giornaliera e con la possibilità di scegliere per entrambi tra il collegamento a fili o di tipo wireless.



CON ROMEO PUOI

Regolare le temperature di riscaldamento e sanitaria | Conoscere lo stato di funzionamento della caldaia | Visualizzare le temperature interne ed esterne alla casa | Riavviare la caldaia in caso di blocco temporaneo | Programmare il comfort ambientale giornaliero o settimanale | Attivare/disattivare la funzione riscaldamento attraverso il telefono

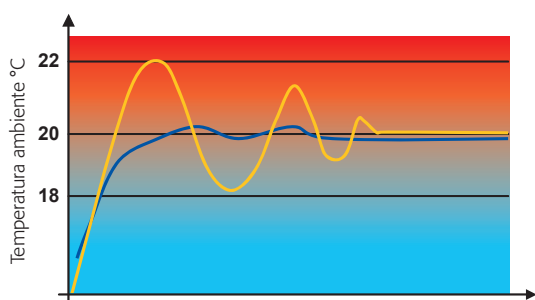

La funzione modulante di ROMEO consente una modulazione della potenza della caldaia man mano che si raggiunge il valore della temperatura ambiente impostato. Ciò migliora la qualità del comfort eliminando i picchi di calore con un conseguente risparmio energetico.

CON CRONOCOMANDO REMOTO ROMEO

CON TERMOSTATO AMBIENTE NON MODULANTE

## > **CON I SISTEMI SOLARI** FUNZIONE SUN EASY

BLUEHELIX TECH è stata progettata per essere facilmente inserita negli impianti realizzati con le più recenti tecnologie. Il sistema SUN EASY, di serie sulla caldaia, si avvale di un'elettronica che semplifica l'abbinamento con i pannelli solari sia a circolazione naturale che forzata. Tramite un sensore posto sul circuito sanitario controlla in maniera continua la temperatura dell'acqua proveniente dai pannelli solari prevedendo l'accensione del bruciatore solo nel caso che quest'ultima scenda sotto il livello necessario a garantire il comfort ottimale all'utente.

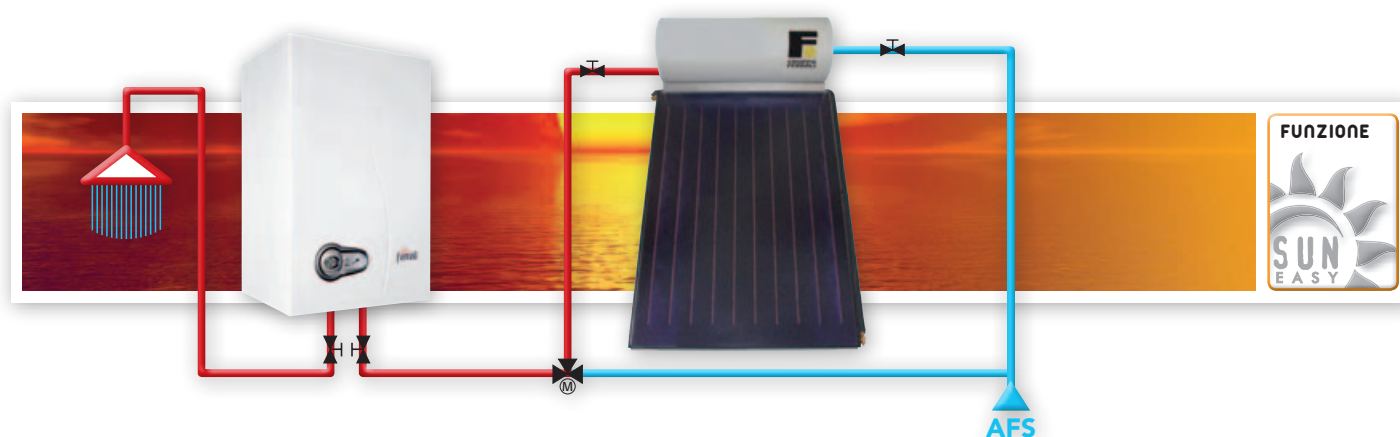

## > **COMFORT E SICUREZZA** FUNZIONI

I progettisti hanno pensato ad una serie di funzioni in grado di garantire la qualità dell'acqua sanitaria, la miglior erogazione della potenza all'impianto di riscaldamento abbinati a una più lunga durata dell'apparecchio.

### > **FUNZIONE ECO-COMFORT**

In funzionamento COMFORT, grazie al particolare sistema di mantenimento in temperatura dello scambiatore di calore, l'erogazione di acqua calda sanitaria diventa ancora più rapida e confortevole. In funzionamento ECO la produzione di acqua calda sanitaria avviene secondo gli standard tradizionali.

### > **FUNZIONAMENTO IN TEMPERATURA SCORREVOLE**

Con l'installazione del kit "Sonda esterna" è possibile far funzionare la caldaia in temperatura scorrevole. Ciò significa che senza agire sui tasti di regolazione della temperatura di impianto, la caldaia si autoregolerà in funzione delle variazioni delle temperature esterne. Tutto questo si traduce in risparmio energetico pur garantendo il massimo comfort all'utente.

### > **FUNZIONE ANTIGELO**

Nell'eventualità che la temperatura in caldaia scenda a 5°C, automaticamente si accende il bruciatore e si attiva il circolatore al fine di preservare l'apparecchio dai danni causati dal gelo. Tale funzione è attiva con la caldaia alimentata dal circuito gas e sotto tensione elettrica.

## > CARATTERISTICHE IDRAULICA

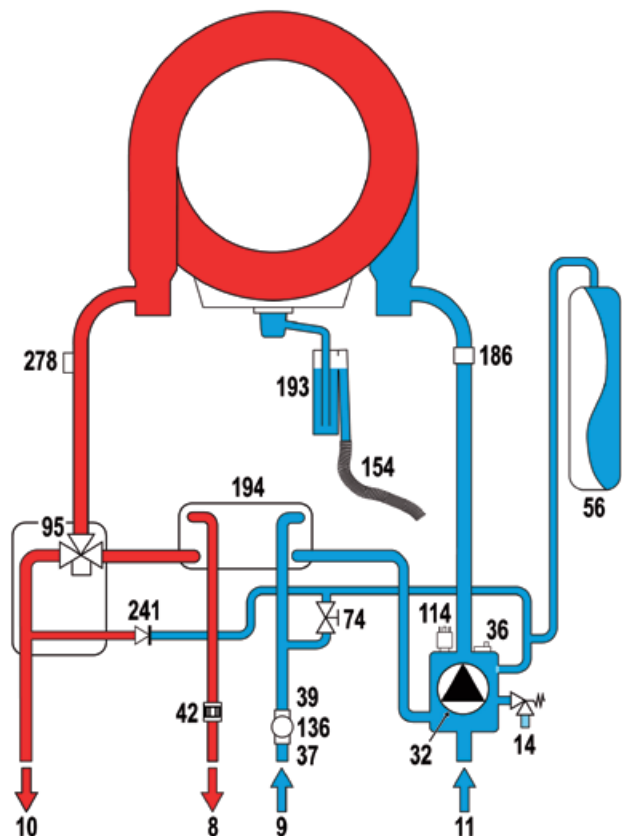

### LEGENDA

- 8** Uscita acqua sanitaria
- 9** Entrata acqua sanitaria
- 10** Mandata impianto
- 11** Ritorno impianto
- 14** Valvola di sicurezza
- 32** Circolatore riscaldamento
- 36** Sfiato aria automatico
- 37** Filtro entrata acqua fredda
- 39** Limitatore di portata acqua
- 42** Sensore di temperatura sanitaria
- 56** Vaso di espansione
- 74** Rubinetto di riempimento impianto
- 95** Valvola deviatrice
- 114** Pressostato acqua
- 136** Flussometro
- 154** Tubo scarico condensa
- 186** Sensore di ritorno
- 193** Sifone
- 194** Scambiatore acqua sanitaria
- 241** Bypass automatico
- 278** Sensore doppio (Sicurezza+Riscaldamento)

## > DATI TECNICI TABELLA RIEPILOGATIVA

MODELLO			25 C	35 C
Portata termica (P.C.I.)	Min	kW	5,8	6,7
	Max Riscaldamento	kW	25,0	32,0
	Max Sanitario	kW	27,5	34,8
Potenza termica 80°C-60°C 50°C-30°C	Min	kW	5,7	6,6
	Max Riscaldamento	kW	24,5	31,4
	Max Sanitario	kW	27,0	34,1
	Min	kW	6,2	7,2
Rendimento termico utile	80°C-60°C	Pmax %	98,0	98,0
		Pmin %	97,8	97,8
	50°C-30°C	Pmax %	106,1	106,1
		Pmin %	107,5	107,5
Carico ridotto 30%	Pmax %	108,8	108,8	
Certificazione energetica (92/42 EEC)			★★★★	★★★★
Produzione acqua calda sanitaria	Δt 30°C	l/min	12,9	16,3
	Δt 25°C	l/min	15,5	19,5
Pressione di esercizio riscaldamento	Max	bar	3	3
	Min	bar	0,8	0,8
Peso a vuoto		kg	29	31,5
Grado di protezione		IP	X5D	X5D

## > DATI TECNICI

### DIAGRAMMI PERDITE CARICO/PREVALENZA - DIMENSIONI

#### > BLUEHELIX TECH 25 C

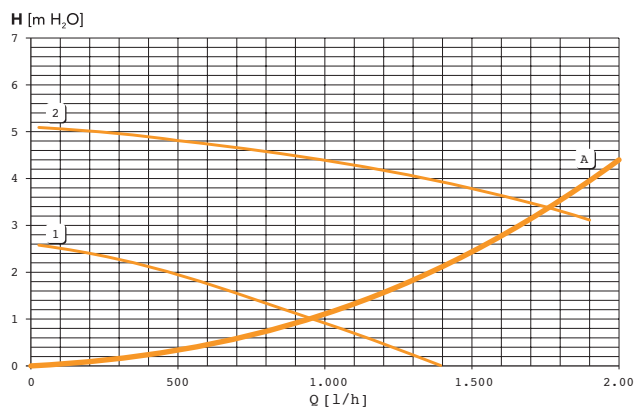

A Perdite di carico caldaia  
1 - 2 Velocità circolatore (Min - Max)

#### > BLUEHELIX TECH 35 C

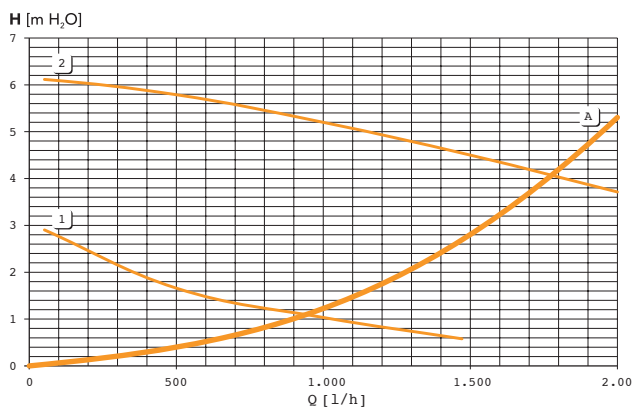

A Perdite di carico caldaia  
1 - 2 Velocità circolatore (Min - Max)

#### BLUEHELIX TECH mod. 25 C

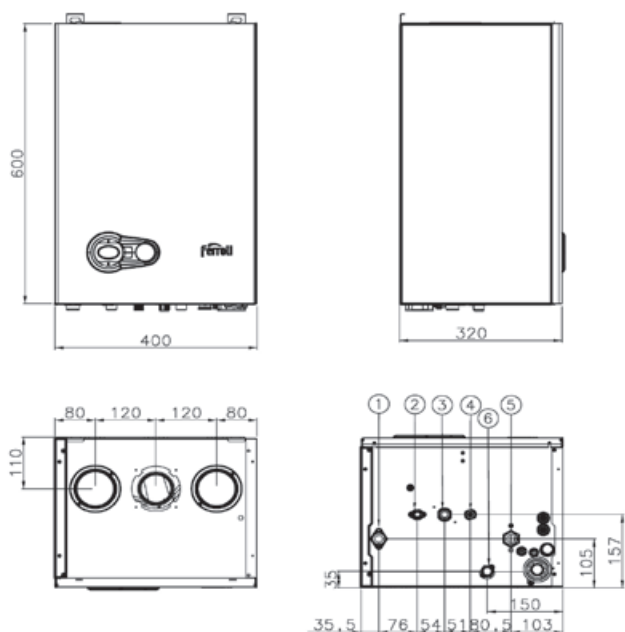

Vista superiore

Vista inferiore

#### BLUEHELIX TECH mod. 35 C

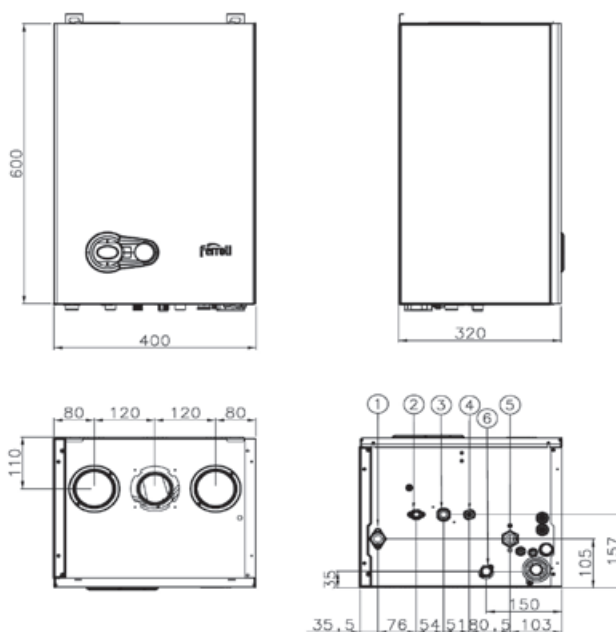

Vista superiore

Vista inferiore

#### LEGENDA

1 mandata impianto riscaldamento  $\varnothing$  3/4" 2 uscita acqua sanitaria  $\varnothing$  1/2" 3 entrata gas  $\varnothing$  1/2" 4 entrata acqua sanitaria  $\varnothing$  1/2" 5 ritorno impianto riscaldamento  $\varnothing$  3/4" 6 valvola di sicurezza



## AVVISO PER GLI OPERATORI COMMERCIALI:

Nell'ottica della ricerca del miglioramento continuo della propria gamma produttiva, al fine di aumentare il livello di soddisfazione del Cliente, l'Azienda precisa che le caratteristiche estetiche e/o dimensionali, i dati tecnici e gli accessori possono essere soggetti a variazione.

Occorre pertanto prestare la massima cura affinché ogni documento tecnico e/o commerciale (listini, cataloghi, depliant ecc..) fornito al Cliente finale risulti essere aggiornato con l'ultima edizione. I prodotti del presente documento possono essere considerati coperti da garanzia se acquistati e installati in Italia.

L'Organizzazione Commerciale e quella dei Centri di Assistenza Tecnica sono reperibili sul sito internet [www.ferroli.it](http://www.ferroli.it).

**Per qualsiasi informazione riguardante  
i prodotti e l'Assistenza Tecnica contattare:**



CONSULENZA: [prevendita@ferroli.it](mailto:prevendita@ferroli.it)

POST-VENDITA: [postvendita@ferroli.it](mailto:postvendita@ferroli.it)

