



# PERFINOX

Gamma a basamento a gas caldaie a condensazione



# Perfinox

## CALDAIA A BASAMENTO A CONDENSAZIONE

CE 1312

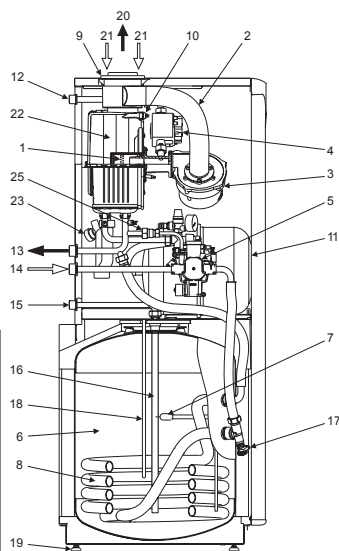
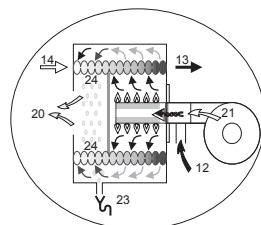

- |                             |   |
|-----------------------------|---|
| 1 Bruciatore                | 11 Scambiatore condensatore                     |
| 2 Passaggio aria            | 12 Alimentazione gas                            |
| 3 Ventilatore               | 13 Tappo (collegamento del bollitore sanitario) |
| 4 Valvola gas               | 14 Mandata riscaldamento (1 circuito)           |
| 5 Pompa riscaldamento       | 15 Ritorno riscaldamento (1 circuito)           |
| 6 Piedini regolabili        | 16 Vaso d'espansione                            |
| 7 Passaggio aria comburente | 17 Evacuazione delle condense                   |
| 8 Uscita fumi               | 18 Zona condensazione                           |
| 9 Adattatore ventosa        |   |
| 10 Spurgo manuale           |   |

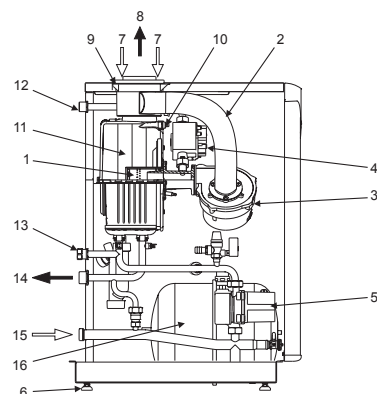
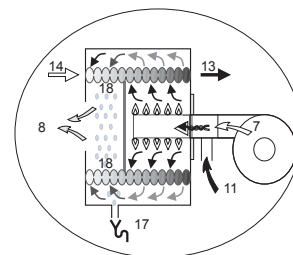

- |                                       |  |
|---------------------------------------|--|
| 1 Bruciatore                          | 15 Entrata - uscita acqua sanitaria                    |
| 2 Tubo flessibile di fornitura d'aria | 16 Tubo di entrata acqua fredda                        |
| 3 Ventilatore                         | 17 Rubinetto di scarico                                |
| 4 Valvola gas                         | 18 Alloggio della sonda sanitaria                      |
| 5 Blocco idraulico                    | 19 Piedini regolabili                                  |
| 6 Bollitore                           | 20 Uscita fumi   |
| 7 Anodo                               | 21 Fornitura di aria comburente                        |
| 8 Scambiatore termico a serpentina    | 22 Scambiatore   |
| 9 Adattatore ventosa                  | 23 Sifone (evacuazione condense)                       |
| 10 Spurgo manuale                     | 24 Zona di condensazione                               |
| 11 Vaso d'espansione                  | 25 Valvola differenziale (by - pass di portata minima) |
| 12 Alimentazione gas                  |  |
| 13 Mandata riscaldamento (1 circuito) |  |
| 14 Ritorno riscaldamento              |  |

### Caldaia a condensazione in acciaio inox a basamento versione solo riscaldamento o con produzione acqua calda sanitaria

La caldaia compatta Ygnis PERFINOX dà luogo, con il combustibile gassoso, a parametri totalmente innovativi nella produzione del calore: essa presenta infatti nuove tecnologie che hanno effetti immediati sulla conservazione delle risorse energetiche.

La modulazione della capacità termica del suo bruciatore tramite uno speciale studio dello scambiatore permette, durante l'intero periodo di riscaldamento, un funzionamento pressoché continuo a regime variabile. La riduzione del numero di accensioni/spengimenti ed il continuo adeguamento al funzionamento minimo richiesto dal variare delle condizioni climatiche, permettono enormi vantaggi a livello di rendimento termico e di impatto ambientale. La modulazione della fiamma, unica nel suo genere, è realizzata grazie ad un bruciatore premiscelato ad estrazione forzata che si adegua all'effettivo fabbisogno calorifico dell'impianto. Con questo sistema la superficie del bruciatore non subisce alterazioni meccaniche dovute al continuo cambiare della potenza e riesce, cosa unica nel suo genere ad avere sempre le stesse performance in qualsiasi posizione di carico termico.

E' importante rilevare l'invariabilità della combustione nella geometria delle fiamme che permette emissioni minime di monossido di carbonio e di ossido d'azoto. L'adeguamento del bruciatore è regolato da un sistema a microprocessore che

garantisce una combustione lineare e costante. Persino i dati specifici dell'installazione, quali: l'altezza geografica, le condizioni effettive del camino, la portata d'aria, ecc., sono durante il funzionamento, presi in considerazione dal sistema di controllo della caldaia e corretti e adeguati durante il periodo di lavoro. Ma non solo, anche le variazioni della temperatura, captate dalla sonda esterna e trasmesse al remote control variano di continuo per dare sempre il massimo confort con il minimo dispendio d'energia. Questo è reso possibile dalla presenza di un microprocessore che costantemente analizza i dati che riceve e li paragona con quelli che ha nella propria memoria, regola la velocità di rotazione del ventilatore, riducendo così anche l'assorbimento di energia elettrica e la rumorosità della sua ventola. Il sistema di controllo permette, con l'aggiunta di opportuni moduli, di essere connesso con la maggior parte dei sistemi attualmente in commercio (per esempio: il comando digitale 0-10 V, Bus, ecc.).

Tutte le superfici della caldaia a contatto con i gas di scarico sono in acciaio inox di qualità. Non esiste più la necessità di limitare la temperatura di ritorno. Sia lo scambiatore che il condensatore sono costruiti in modo tale da funzionare con combinazioni di temperature differenti. Il recupero dell'aria presente tra il corpo della caldaia ed il mantello riduce ulteriormente le perdite d'irraggiamento. Tutti i componenti della caldaia PERFINOX sono adattati ed ottimizzati in fabbrica, sono stati studiati per un'installazione semplice ed una messa in funzione veloce.

# Perfinox

## CALDAIA A BASAMENTO A CONDENSAZIONE

### DATI TECNICI

PERFINOX		4116 BVI R	4124 BVI R	4128 BVI R	4134 BVI R
<b>POTENZE</b>					
Classe secondo la direttiva rendimento 92/42/CEE		Condensazione			
Portata calorica minima	kW	5,7	5,7	5,7	5,7
Potenza utile minima (80/60°C)	kW	5,5	5,5	5,5	5,5
Potenza utile nominale(riscaldamento)	kW	16	24	28	34
Potenza utile nominale in condensazione (ritorno 30°C)	kW	17,5	26	30,6	36,9
Potenza utile nominale(sanitaria)	kW	24	24	28	34
Portata calorica nominale	kW	16,7	24,7	29	34,9
Classe NOx		5	5	5	5
<b>PORTATA DI GAS IN FUNZIONAMENTO CONTINUO(15°C-1013 MBAR)</b>					
- gas naturale(G20 – 20mbar)	m³/h	1,78	2,63	3,06	3,73
- gas naturale (G25 – 25mbar)	m³/h	2,04	3,02	3,52	4,29
- propano	m³/h	0,68	1,00	1,18	1,44
<b>DIAFRAMMA (USCITA VALVOLA GAS)</b>					
- gas naturale (G20 – 20mbar)	Rifer. - Ø	20 – 6,5mm	20 – 6,5mm	20 -6,5mm	20 – 6,5mm
- gas naturale (G25 - 25bar)	Rifer. - Ø	Nessuno	Nessuno	Nessuno	Nessuno
- propano	Rifer. - Ø	Conico 3,9mm	Conico 3,9mm	Conico 3,9mm	Conico 3,9mm
<b>CORPO CALDAIA</b>					
Contenuto d'acqua	Litri	8,4	8,4	9	9,8
Pressione idraulica max del circ. riscald.	bar	3	3	3	3
Temperatura di acqua max d'utilizzo riscaldamento	°C	85	85	85	85
<b>VALORI DI COMBUSTIONE</b>					
Temperatura fumi	max	°C	70	70	70
	min	°C	35	35	35
Portata massica fumi	max	g/s	8,1	11,9	13,9
	min	g/s	2,87	2,87	2,87
<b>BOLLITORE SANITARIO</b>					
Contenuto acqua del bollitore	Litri	105	105	131	131
Pressione max d'utilizzo del circuito sanitario	Bar	7	7	7	7
Portata specifica ACS con ΔT 30°K	L/min	25	25	26	26
<b>SCARICO FUMI COASSIALE ORIZZONTALE O VERTICALE</b>					
Diametro scarico fumi coassiale (C13,C33)	mm	80/125	80/125	80/125	80/125
Diametro scarico fumi (C53)	mm	80	80	80	80
Lunghezza massima camino	m	11	11	11	11
Perdite di carico per curva (90°-45°)	m	1/0,5	1/0,5	1/0,5	1/0,5
<b>CON ADATTATORE CAMINO</b>					
Diametro scarico fumi	mm	80	80	80	80
Depressione ottimale del camino (B23)	Pa	15	15	15	15
Pressione massima disponibile al camino (B23P)	Pa	45	70	100	100
<b>VARIE</b>					
Vaso d'espansione	Litri	18	18	18	18
Tensione d'alimentazione (50 Hz)	Volts	230	230	230	230
Potenza elettrica assorbita	W	138	138	151	169
Indice di protezione elettrico		IP20	IP20	IP20	IP20
Peso caldaia a vuoto	Kg	103	103	107	110

#### PERFINOX BVI ACCUMULO 105 e 130 litri

La produzione di acqua calda sanitaria avviene tramite un bollitore in acciaio da 105 e 130 litri integrato nel mantello nella parte inferiore della caldaia, il microprocessore montato a bordo caldaia gestisce in maniera autonoma ed indipendente la precedenza dell'ACS, dando così all'utente finale una continuità di

acqua calda sanitaria da soddisfare anche le situazioni più critiche. La bontà dei materiali permettono al bollitore di avere una vita media di molto superiore ai tradizionali accumuli usati nelle caldaie murali. La geometria particolare del serpentino ottimizza in maniera razionale la produzione di acqua calda sanitaria.

# Perfinox

## CALDAIA A BASAMENTO A CONDENSAZIONE

### DIMENSIONI

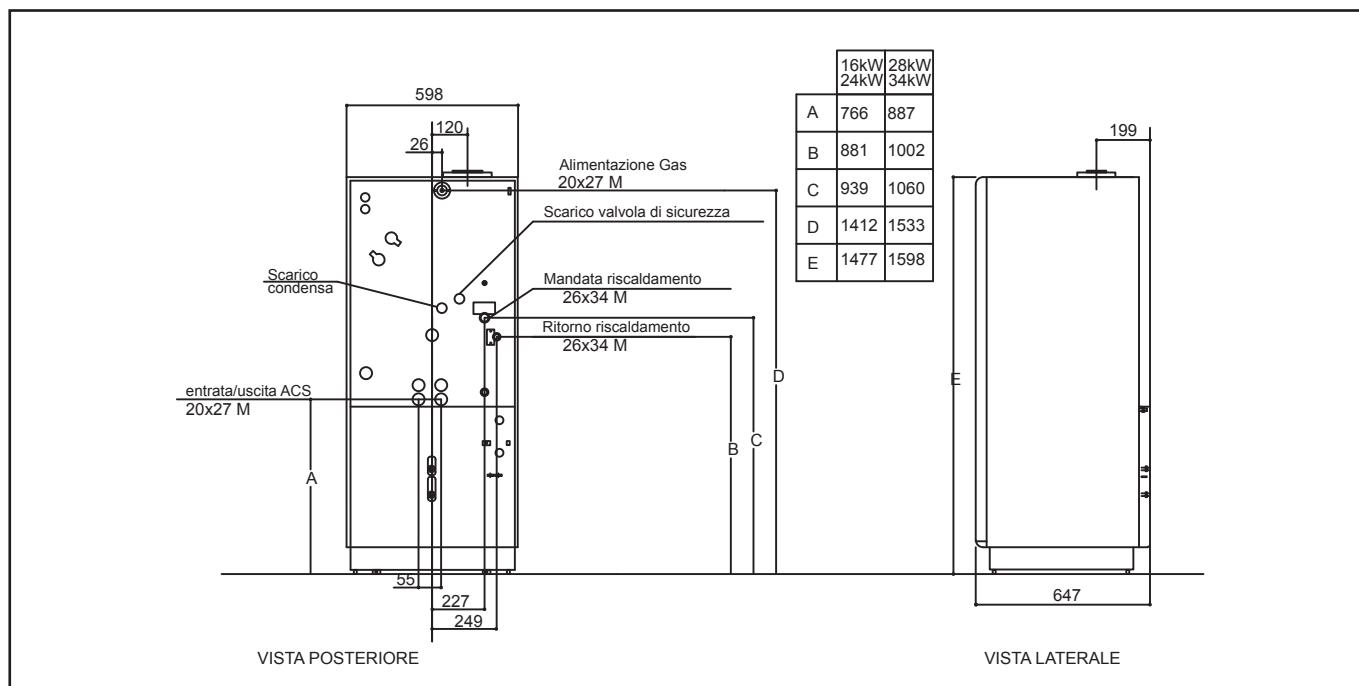

Modello Perfinox BVI Riscaldamento + ACS

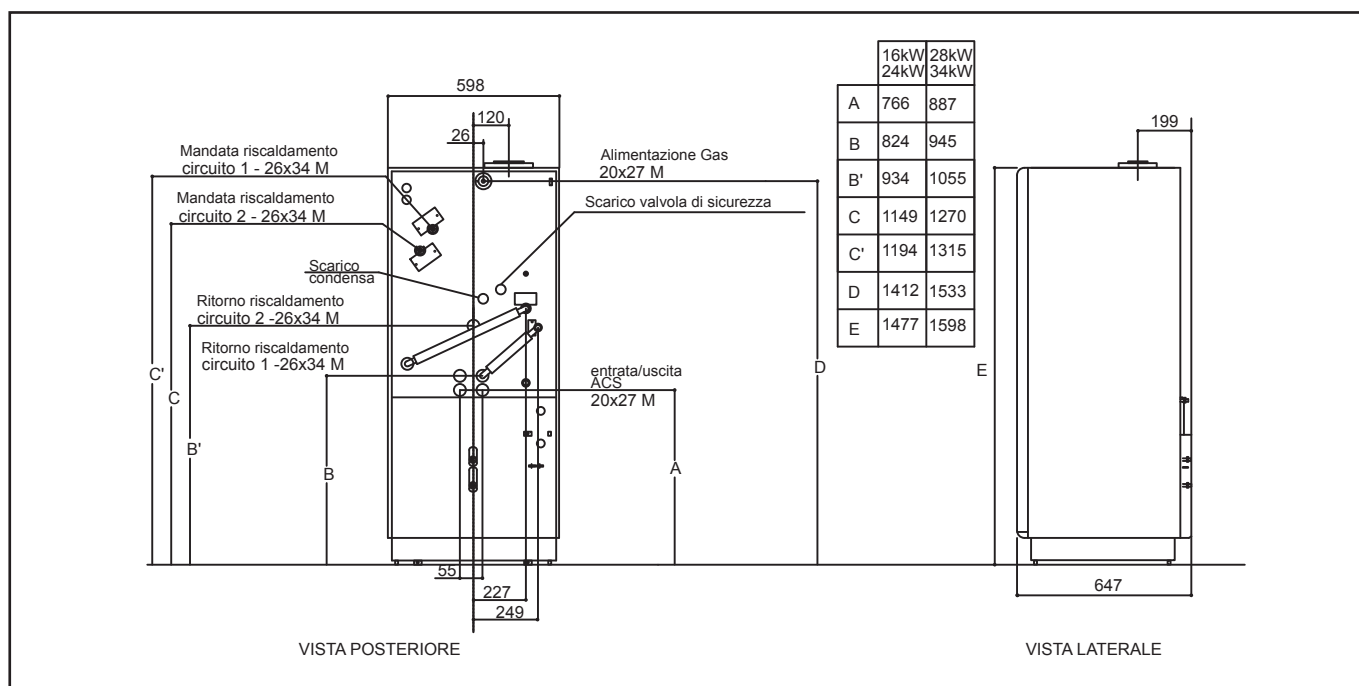

Modello Perfinox BVI con Kit Idraulico

# Perfinox

## CALDAIA A BASAMENTO A CONDENSAZIONE

### DATI TECNICI

PERFINOX		4116 VI R	4124 VI R	4134 VI R
<b>POTENZE</b>				
Classe secondo la direttiva rendimento 92/42/CEE		Condensazione	Condensazione	Condensazione
Potenza utile minima (80/60°C)	kW	5,5	5,5	5,5
Potenza utile nominale	kW	16	24	34
Potenza utile nominale in condensazione (ritorno 30°)	kW	17,5	26,0	36,9
Portata calorica minima	kW	5,7	5,7	5,7
Portata calorica nominale	kW	16,7	24,7	34,9
Classe NOx		5	5	5
<b>PORTATA DI GAS IN FUNZIONAMENTO CONTINUO (15°C – 1013MBAR)</b>				
- gas naturale (G20 – 20mbar)	m³/h	1,78	2,63	3,73
- gas naturale (G25 – 25mbar)	m³/h	2,04	3,02	4,29
- propano (G31 – 37mbar)	m³/h	0,68	1,00	1,44
<b>DIAGRAMMA (USCITA VALVOLA GAS)</b>				
- gas naturale (G20 – 20mbar)	Rif. - Ø	20 – 6,5 mm	20 – 6,5 mm	20 – 6,5 mm
- gas naturale (G25 – 25mbar)	Rif. - Ø	Niente	Niente	Niente
- propano (G31 – 37mbar)	Rif. - Ø	Conico – 3,9mm	Conico – 3,9mm	Conico – 3,9mm
<b>CORPO CALDAIA</b>				
Contenuto d'acqua	Litri	2,8	2,8	3,2
Pressione idraulica max del circ. riscald.	bar	3	3	3
Temperatura massima d'acqua mandata riscaldamento	°C	85	85	85
<b>CAMERA DI COMBUSTIONE</b>				
Temperatura fumi	max	°C	70	70
	min	°C	35	35
Portata massica fumi	max	g/s	8,1	11,9
	min	g/s	2,87	2,87
<b>SCARICO FUMI COASSIALE ORIZZONTALE O VERTICALE</b>				
Diametro scarico fumi coassiale (C13,C33)	mm	80/125	80/125	80/125
Diametro scarico fumi (C53)	mm	80	80	80
Lunghezza massima camino	m	11	11	11
Perdite di carico per curva (90°-45°)	m	1/0,5	1/0,5	1/0,5
<b>CON ADATTATORE CAMINO</b>				
Diametro scarico fumi	mm	80	80	80
Depressione ottimale del camino (B23)	Pa	15	15	15
Pressione massima disponibile al camino (B23P)	Pa	45	70	100
<b>VARIE</b>				
Vaso d'espansione	Litri	18	18	18
Tensione d'alimentazione (50 Hz)	Volts	230	230	230
Potenza elettrica assorbita	W	140	170	202
Indice di protezione elettrica		IP 20	IP 20	IP 20
Peso	Kg	52	52	58

# Perfinox

## CALDAIA A BASAMENTO A CONDENSAZIONE

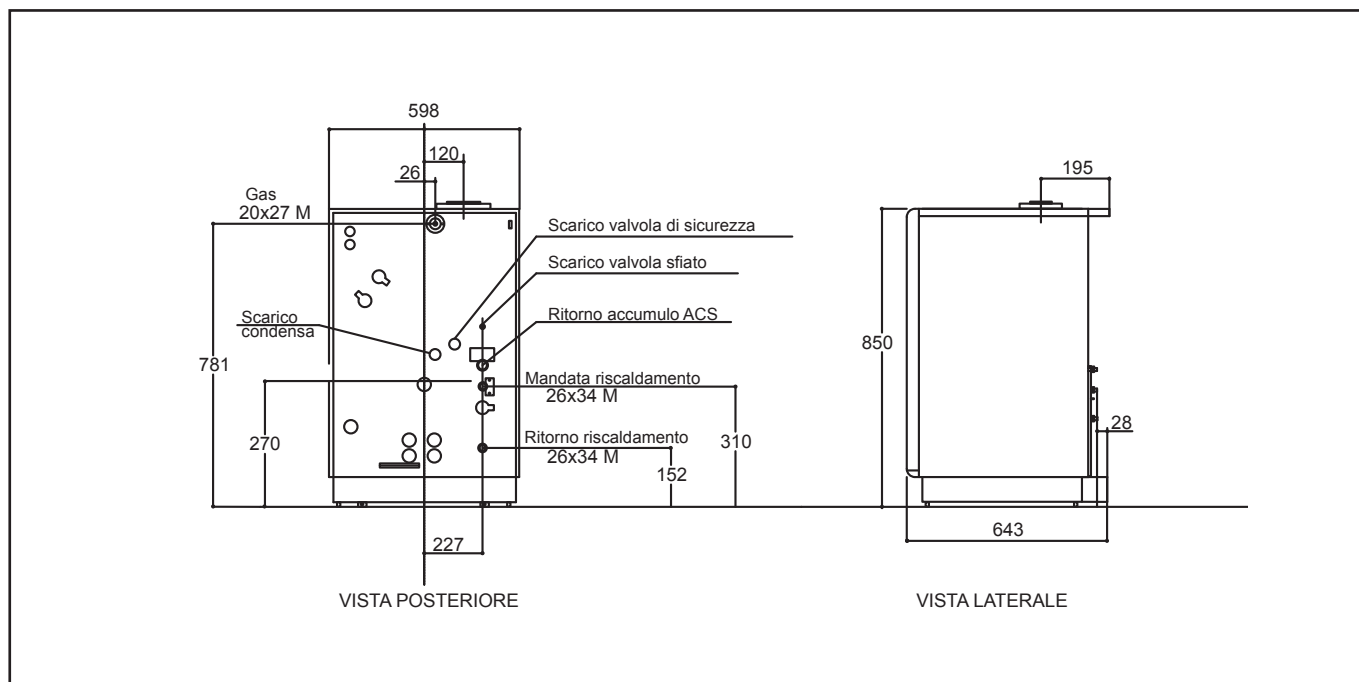

Modello Perfinox VI solo riscaldamento

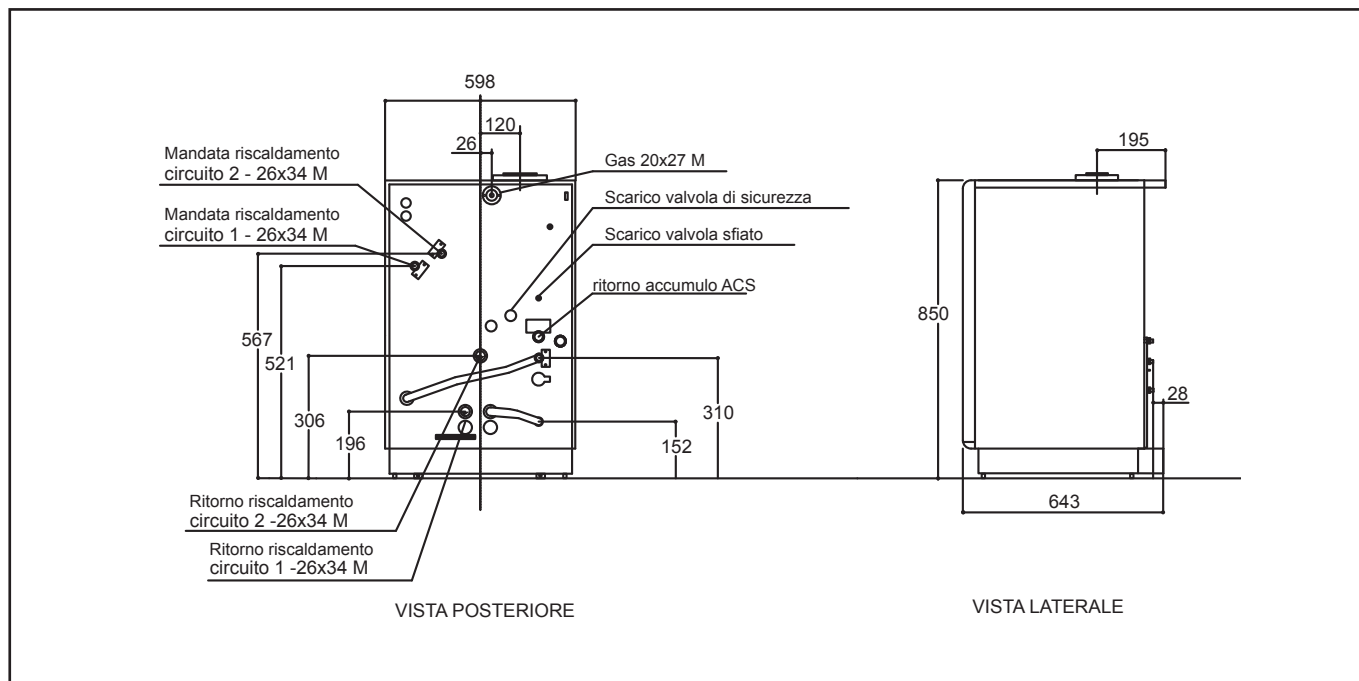

Modello Perfinox VI con Kit Idraulico

# Perfinox

## CALDAIA A BASAMENTO A CONDENSAZIONE

### PRINCIPIO DI FUNZIONAMENTO

L'equipaggiamento elettronico assicura un insieme di controlli, comando e regolazione per il funzionamento del bruciatore, il riscaldamento e la produzione ACS. Permette un'estensione del sistema (2 circuiti di riscaldamento) tramite un modulo supplementare.

Il sistema di regolazione integrato agisce sulla modulazione in potenza del bruciatore, la pompa e la valvola direzionale.

La regolazione della caldaia e del circuito riscaldamento si effettua in funzione della temperatura esterna (sonda est.) dell'ambiente (sonda ambiente) e della programmazione oraria di riscaldamento.

La regolazione dell'ACS si effettua in funzione della temperatura sanitaria (sonda bollitore) e della programmazione oraria ACS.

La regolazione della temperatura ACS ha priorità sul circuito riscaldamento tramite oscillazione della valvola direzionale.

Apparecchiatura di tenuta (C13 o C33, C53). L'aria nuova necessaria alla combustione è prelevata dall'esterno tramite terminale verticale o orizzontale ed è portata fino alla caldaia tramite condotti coassiali.

### FUNZIONI DI REGOLAZIONE

In funzione di una temperatura di mandata della caldaia, la modulazione di potenza del bruciatore si effettua tramite un ventilatore a velocità variabile e un comando combinato pneumatico con la valvola gas.

La temperatura di mandata della caldaia è calcolata (con una sonda esterna e/o sonda ambiente) sia assegnata (senza sonda esterna).

La programmazione oraria giornaliera permette di definire dei periodi di temperatura ambiente comfort o ridotta.

Il passaggio di regime estate/inverno è automatica.

La pompa è attivata o fermata in funzione della temperatura esterna media.

### FUNZIONI DI SICUREZZA

- Pannello di sicurezza per caldaia a gas secondo EN298
- Comando di caldaia/bruciatore integrato per produzione ACS e acqua di caldaia
- Limitatore di temperatura (di sicurezza) integrato.

- Funzione termostato integrata
- Accensione diretta della fiamma principale tramite un elettrodo
- Controllo continuo (analogica) di corrente ionizzazione con la possibilità di rilevazione d'intensità della fiamma
- Controllo del ventilatore

### FUNZIONI DI PROTEZIONE

#### Anti gelo

La protezione anti gelo in qualunque modalità di funzionamento ha la priorità sulle altre funzioni.

- Caldaia: Quando la temperatura della caldaia è inferiore a 8°C il bruciatore parte
- ACS: Quando la temperatura del bollitore è inferiore a 5°C il bruciatore parte, la valvola direzionale oscilla sul sanitario e la pompa si collega
- Abitazione: si riferisce alla temperatura ambiente anti gelo

#### Controllo della pressione idraulica

Un pressostato assicura il controllo della pressione idraulica.

In caso di pressione inferiore a:

0.5 bar Messa in sicurezza

0.8 bar Riduzione della potenza e informazione sul display

#### Ciclo anti - legionella

La funzione anti-legionella si attiva 1 volta alla settimana (1 ora dopo il primo carico ACS e ha una durata max di 2 ore). L'ACS è riscaldato alla temperatura di 65°C.

#### Protezione ACI

Protezione anti corrosione del bollitore tramite anodo al titanio.

#### Sblocco delle pompe

Al di fuori della stagione di riscaldamento, le pompe e le valvole sono messe in funzione 1 volta alla settimana

#### Altri

Controllo della temperatura di mandata e ritorno  
Controllo della temperatura dei fumi

# Perfinox

## CALDAIA A BASAMENTO A CONDENSAZIONE

### PROGETTAZIONE

Per ottenere lo sfruttamento ottimale del calore latente dei fumi, è necessario, nella fase di progettazione, tenere il più basso possibile la temperatura di ritorno in caldaia.

Minore è la temperatura di ritorno in caldaia, maggiore sarà lo sfruttamento del calore latente, a gran vantaggio del rendimento del generatore.

#### Collegamento della caldaia alla rete gas

L'installazione della caldaia deve essere eseguita secondo le direttive per la sicurezza delle installazioni di riscaldamento, e le prescrizioni del Corpo Vigili del Fuoco. L'allacciamento del gas è previsto nel lato inferiore della caldaia. La pressione di alimentazione del gas deve essere di 20 mbar.

Valgono comunque e sempre le Norme e le Prescrizioni che sono valide nel Paese in cui la caldaia viene installata.

#### Trattamento acqua

Per l'acqua di alimentazione si devono seguire le norme e le prescrizioni UNI-CTI 8065.

**IMPORTANTE:** Prima di allacciare una caldaia nuova su un impianto di riscaldamento esistente, è indispensabile lavare la rete di tubazioni esistente inserendo dei defangatori su impianti con diversi anni di funzionamento.

#### Allacciamento elettrico

La caldaia deve essere alimentata da corrente alternata monofase da 220 Volt a 50 Hz.

#### IMPORTANTE!

L'installazione e la messa a terra dell'installazione devono essere

eseguite secondo le prescrizioni locali in vigore.

#### Scarico del condensato

Il manicotto di scarico, con sifone integrato, non dovrà in nessun caso essere direttamente collegato alla tubazione diretta alla fogna, perché il condensato deve essere controllabile.

Si dovrà dunque prevedere un imbuto sulla condotta di collegamento alla fogna (in PVC, PE o PP). Non impiegare acciaio nero o tubo zincato.

La portata massima di condensato a pieno carico:

Caldaia Perfinox

	16	24	28(solo BVI)	34
lt/h	1,8	2,6	2,9	3,5

#### Da prevedere a lato dell'installazione:

- uno spurgo d'aria automatico
- un filtro o un defangatore sul ritorno
- un sistema di sicurezza/vaso d'espansione secondo necessità
- saracinesche di scarico/riempimento
- saracinesche su mandata e ritorno
- condotta e accessori per l'evacuazione del condensato

Quando la Caldaia Perfinox viene installata nel sottotetto, o comunque nel punto più alto dell'impianto, la caldaia deve essere dotata di un limitatore di livello di sicurezza e di un limitatore di pressione.

Questi due organi di sicurezza aggiunti hanno la funzione di fermare istantaneamente il bruciatore se la pressione dell'acqua scende sotto il livello minimo necessario 0,5 bar.



# Perfinox

## CALDAIA A BASAMENTO A CONDENSAZIONE

### KIT SANITARIO

#### Perfinox 1 circuito

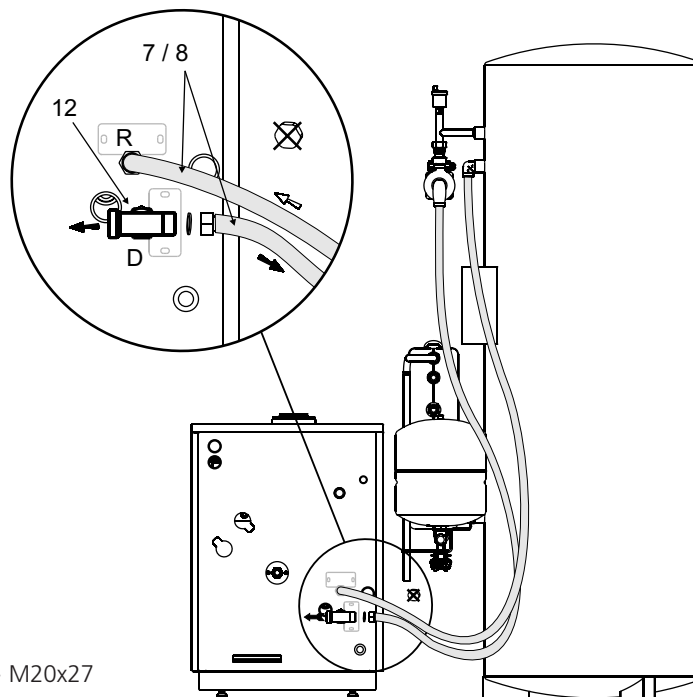

- D - Mandata
- R - Ritorno
- 7 - Flessibile 1 m (GSA, GSM)
- 8 - Flessibile 2,30 m (Solerio)
- 12 - Tee di riduzione, F26x34 - M26x34 - M20x27

#### Perfinox 2 circuiti

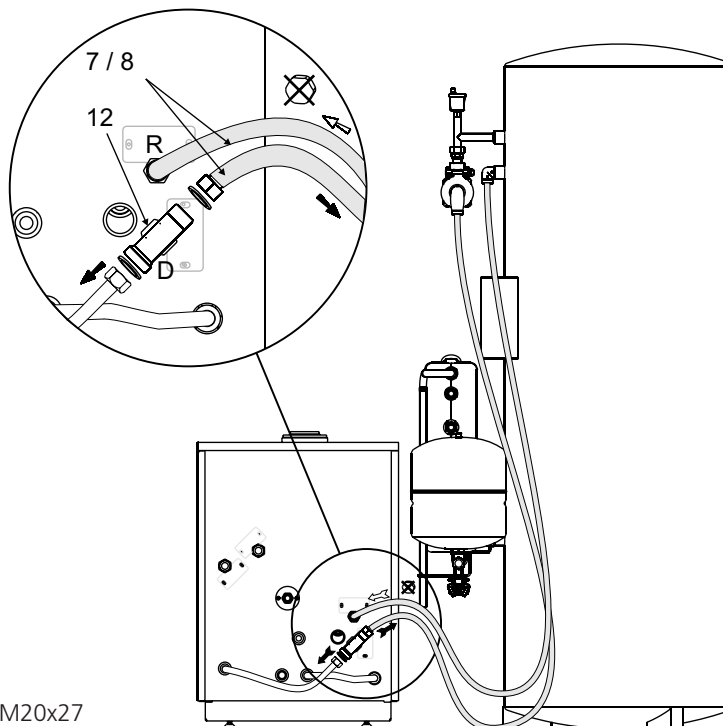

- D - Mandata
- R - Ritorno
- 7 - Flessibile 1 m (GSA, GSM)
- 8 - Flessibile 2,30 m (Solerio)
- 12 - Tee di riduzione, F26x34 - M26x34 - M20x27

# Perfinox

## CALDAIA A BASAMENTO A CONDENSAZIONE

### COMPOSIZIONE KIT 2 CIRCUITI

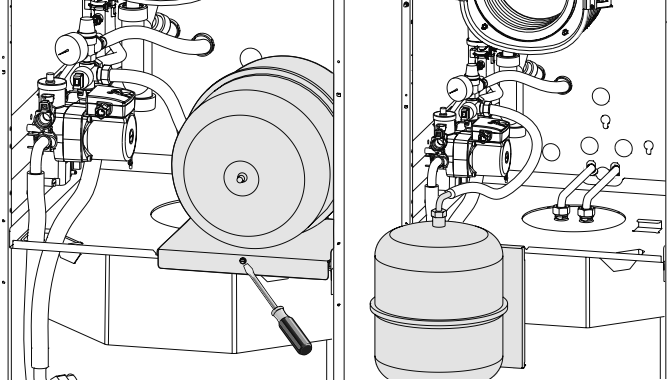

Installazione kit 2 circuiti

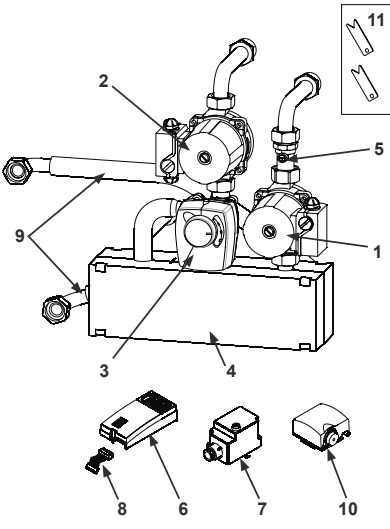

Kit idraulico 2 circuiti

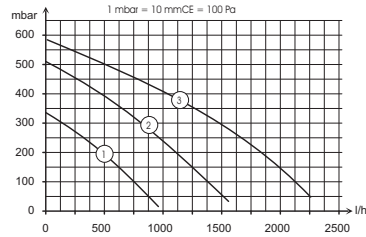

Prevalenza disponibile circolatore 2 circuito

1. Circolatore circuito 1
2. Circolatore circuito
3. Valvola miscelatrice motorizzata
4. Compensatore
5. Valvola di ritegno
6. Interfaccia regolazione
7. Termostato di sicurezza
8. Cablaggio
9. Flessibile
10. Sonda di mandata
11. Supporto tubazione

# Perfinox

## CALDAIA A BASAMENTO A CONDENSAZIONE

### DATI TECNICI

#### Dati di base

- Potenza nominale caldaia  
16-24-28 (solo BVI)-32 kW
- Pressione d'esercizio  
3 bar
- Pressione di collaudo  
4.5 bar
- Temperatura max d'esercizio  
85°C
- Limitatore di sicurezza temperatura  
100°C
- Capacità bollitore (solo BVI)  
105 e 130 litri
- Campo di lavoro Sanitario  
10°C a 55°C

La caldaia a condensazione Ygnis Perfinox è molto silenziosa.

Il livello sonoro per l'intera gamma è di:

- 1 mt. davanti alla caldaia 25-28 dBA
- nell'uscita fumi 33-35 dBA
- con un livello di base di 25-27 dBA

Il bruciatore, così com'è concepito, permette emissioni bassissime di ossido d'azoto. La sua modulazione totale, consente a pieno carico, di ottenere i valori limite prescritti dalle norme, ed a carico ridotto, emissioni ancora più basse (valori di emissioni normalizzati secondo tabelle).

#### Condizioni marginali

Gas naturale E

Gas propano

Trattamento dell'acqua: secondo le norme UNI-CTI 8065

#### Grado di rendimento della caldaia

Il grado di rendimento della caldaia può assumere valori variabili

secondo la temperatura di ritorno, fino ad un massimo di 109% riferito al PCI. Per ottenere rendimenti elevati con questa caldaia, è bene che la temperatura di ritorno sia inferiore al punto di rugiada dei fumi. Se alla caldaia è abbinato un bollitore per la produzione di acqua calda sanitaria, la temperatura della caldaia, al momento della ricarica sarà elevata alla temperatura necessaria al bollitore per mezzo di un regolatore selettivo.

#### Accessori standard

- Mandata e ritorno impianto
- Alimentazione gas
- Ingresso uscita bollitore
- Ricircolo bollitore filettato
- Mantello in lamiera smaltata
- Bruciatore modulante
- Dispositivo di accensione e controllo fiamma
- Rampa gas completa
- Isolazione termica della caldaia
- Sifone condense incorporato

#### A richiesta (opzionale):

- Set di neutralizzazione
- regolazioni climatiche
- interfaccia 0-10 Volt

#### Regolazione della caldaia

- Interruttore bruciatore in/out
- Regolazione temperatura ACS
- Limitatore di temperatura
- Display a diodi led informatore sullo stato di funzionamento della caldaia
- Microprocessore regolatore
- Ventilatore aria comburente (regime di rotazione regolabile)
- Indicatore digitale della pressione idraulica

#### Grado di rendimento stagionale

Grazie alle minime perdite d'irraggiamento esterne o interne alla caldaia, ed ai lunghi periodi di funzionamento del bruciatore, il grado di rendimento effettivo stagionale è di poco inferiore a quello della caldaia.

# Perfinox

CALDAIA A BASAMENTO A CONDENSAZIONE

FUNZIONAMENTO A TEMPERATURA SCORREVOLE  
THERMOSTATO ON-OFF SULLA POMPA  
CIRCUITO DIRETTO

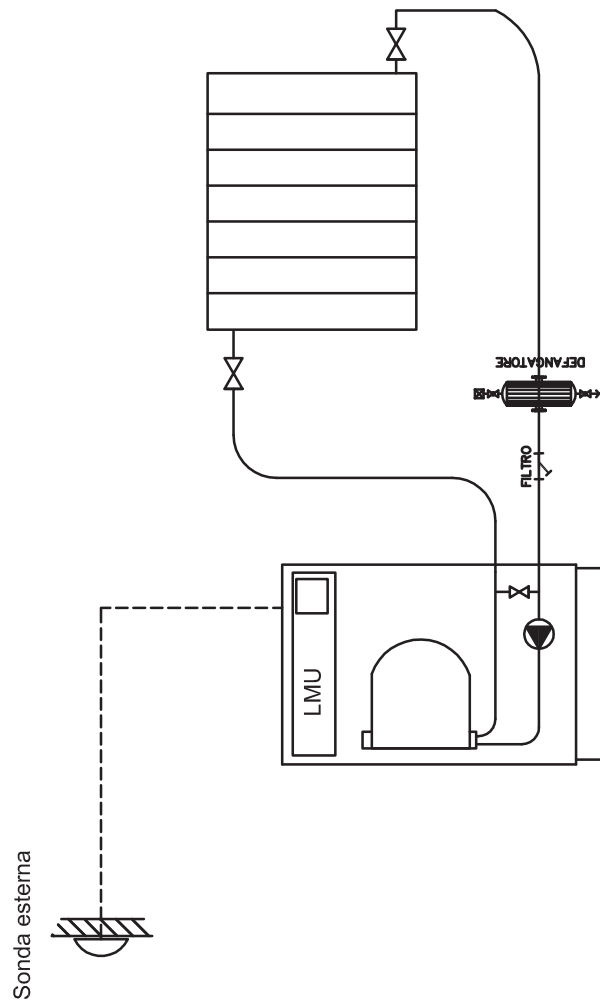

**Circuito regolazione Perfinox VI:**

La regolazione guida 1 circuito diretto

1 regolazione di base  
sonda esterna (QAC34)

# Perfinox

CALDAIA A BASAMENTO A CONDENSAZIONE

FUNZIONAMENTO A TEMPERATURA SCORREVOLE  
COMPENSAZIONE AMBIENTE E AUTOADATTAMENTO  
CIRCUITO DIRETTO E CIRCUITO A BASSA TEMPERATURA  
KIT PCT RPS 24-34

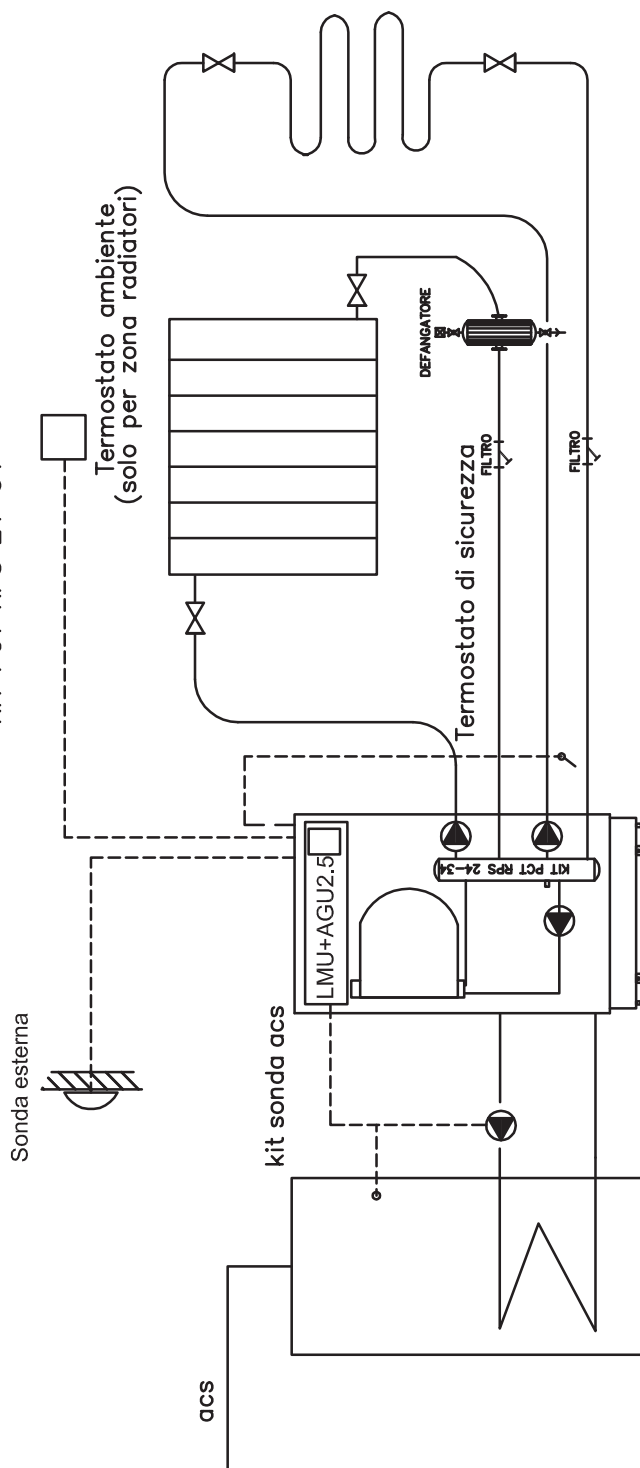

## **Circuito regolazione Perfinox VI:**

La regolazione guida 1 circuito diretto+ 1 circuito miscelato + ACS

1 regolazione di base + AGU . 2.5+ kit PCT RPS 24-34  
sonda esterna (QAC34)

# Perfinox

## CALDAIA A BASAMENTO A CONDENSAZIONE

FUNZIONAMENTO A TEMPERATURA SCORREVOLE  
1 CIRCUITO DIRETTO E 2 CIRCUITO A BASSA TEMPERATURA

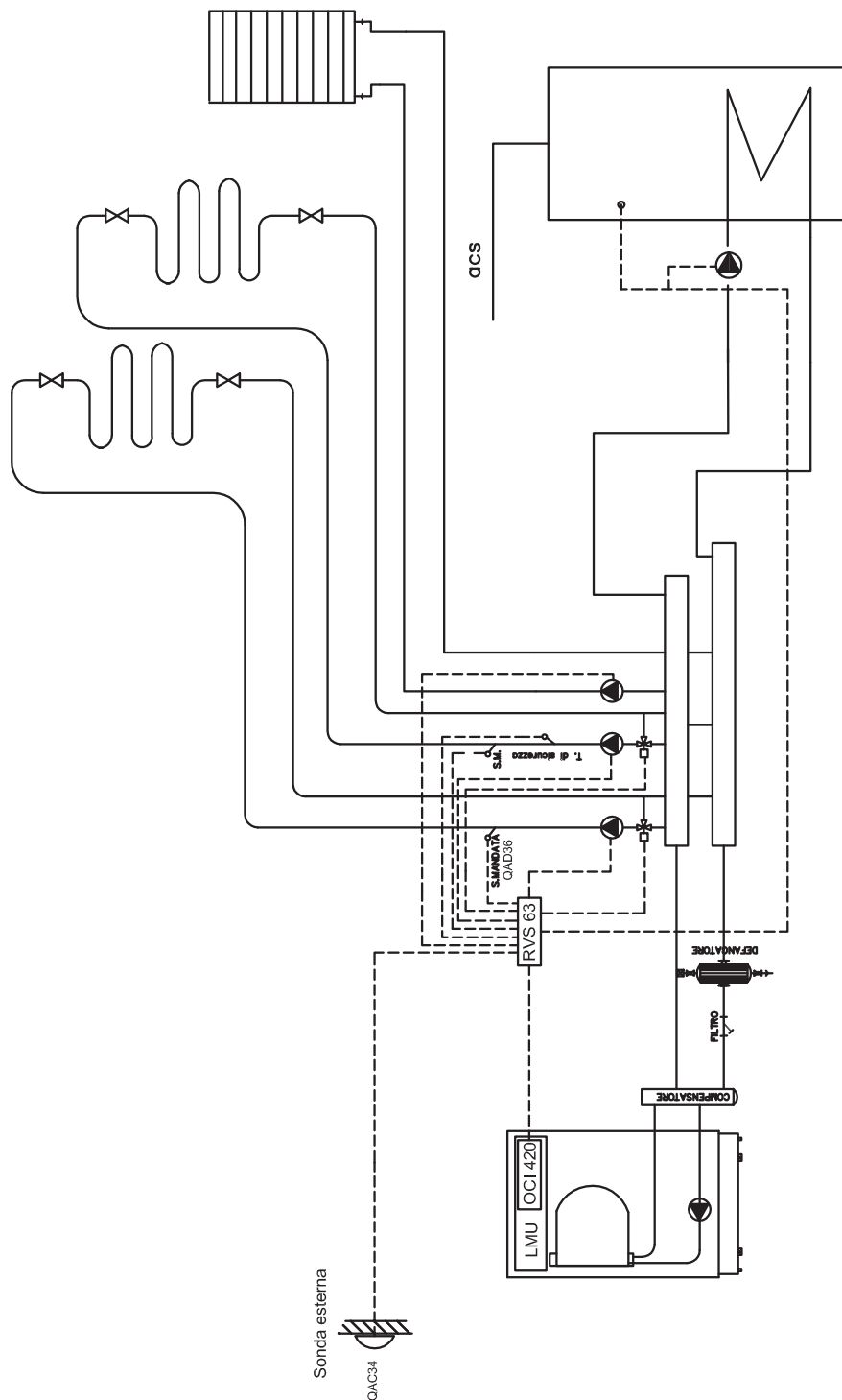

**Circuito regolazione Perfinox VI:**  
La regolazione guida 1 circuito diretto+2 circuito miscelato + ACS

1 regolazione di base + OCI420+RVS 63 (da installare a quadro)  
sonda esterna (QAC34)  
sonda di mandata (QAD36)  
sonda bollitore (QAZ36)

# Perfinox

CALDAIA A BASAMENTO A CONDENSAZIONE

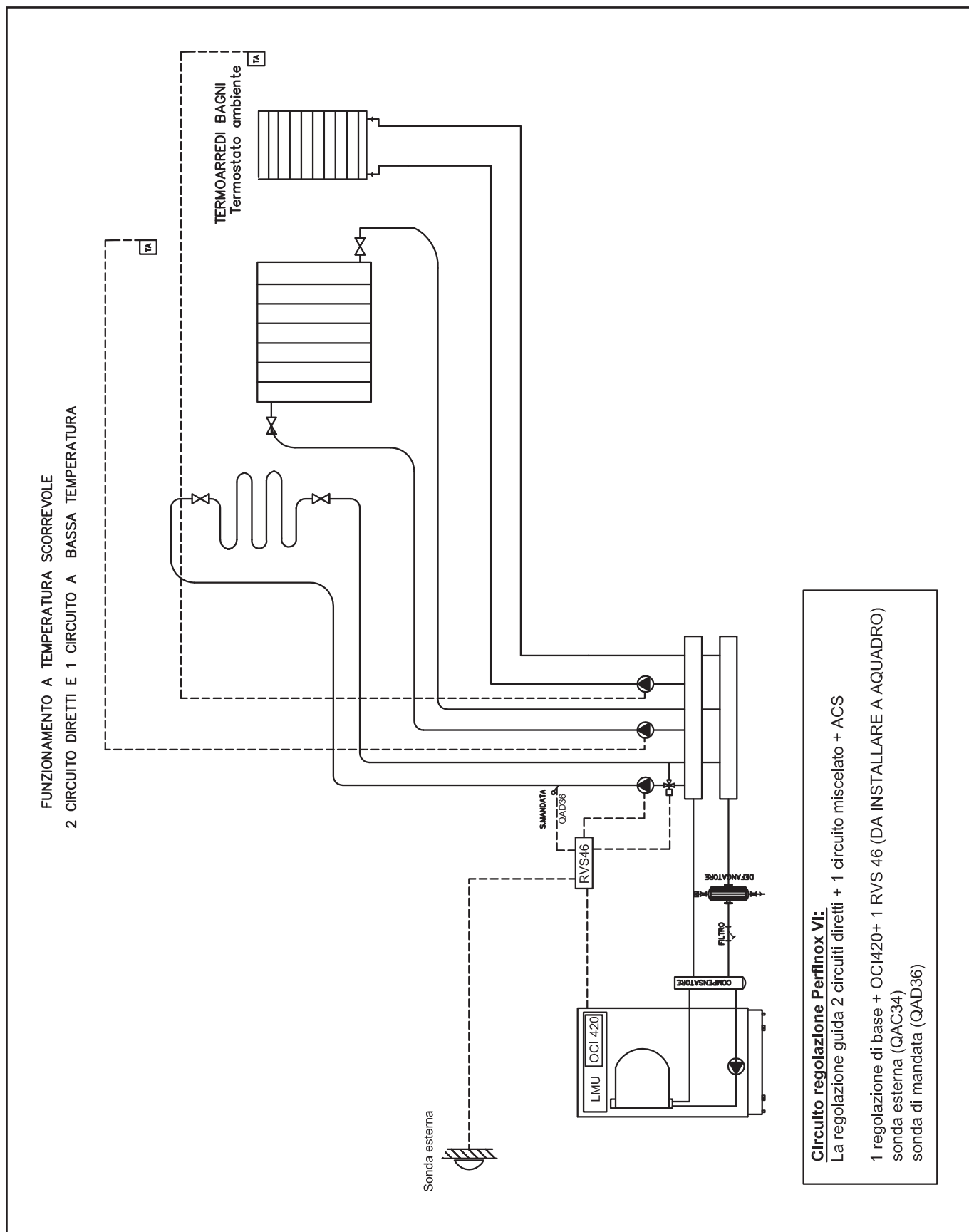

# Perfinox

CALDAIA A BASAMENTO A CONDENSAZIONE

FUNZIONAMENTO A TEMPERATURA SCORREVOLE  
COMPENSAZIONE AMBIENTE E AUTOADATTAMENTO

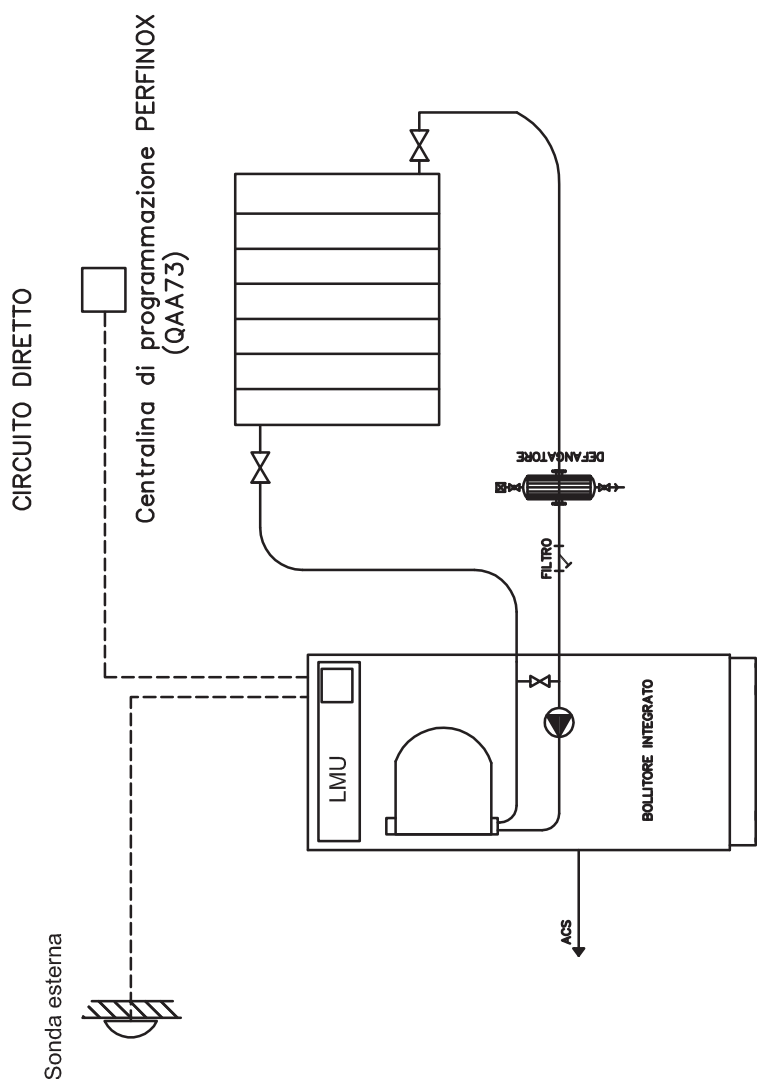

**Circuito regolazione Perfinox BVI:**

La regolazione guida 1 circuito diretto + ACS

- 1 regolazione di base sonda esterna (QAC34)
- Centralina di regolazione remota (QAA73)



# Perfinox

CALDAIA A BASAMENTO A CONDENSAZIONE

FUNZIONAMENTO A TEMPERATURA SCORREVOLE  
COMPENSAZIONE AMBIENTE E AUTOADATTAMENTO  
CIRCUITO DIRETTO E CIRCUITO A BASSA TEMPERATURA  
KIT PCT RPS 24-34

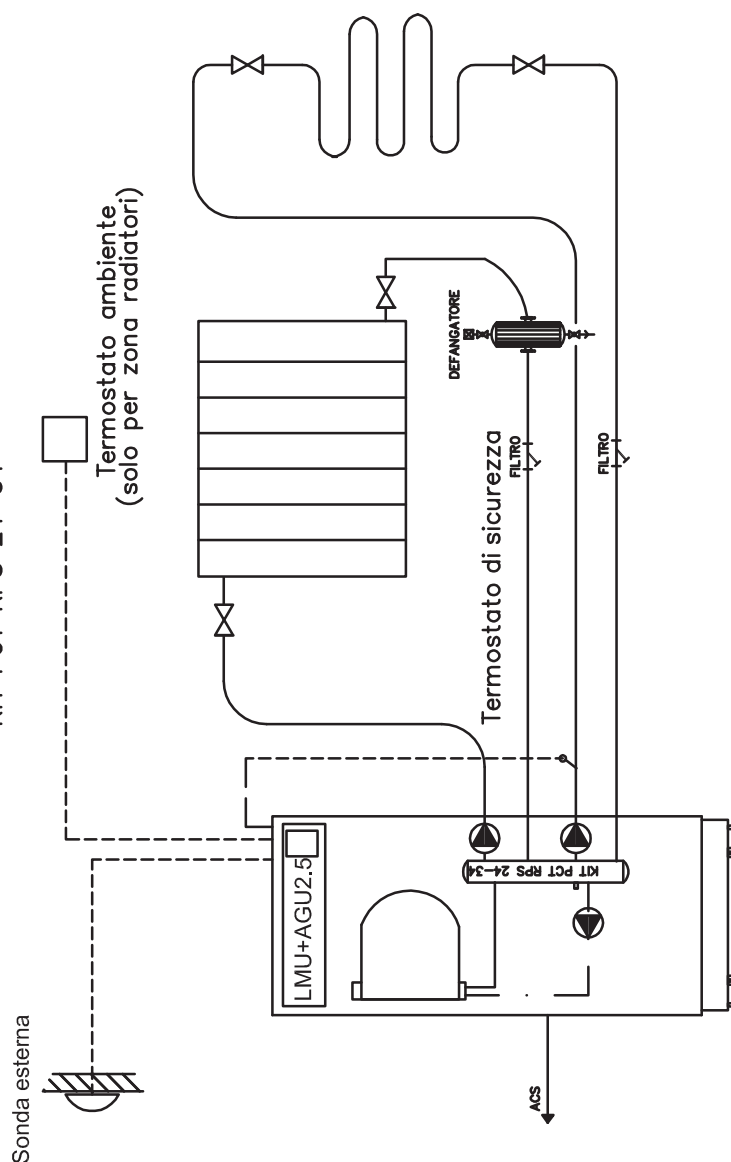

**Circuito regolazione Perfinox BVI:**

La regolazione guida 1 circuito diretto+ 1 circuito miscelato + ACS

1 regolazione di base + AGU. 2.5+ kit PCT RPS 24-34  
sonda esterna (QAC34)

# Perfinox

CALDAIA A BASAMENTO A CONDENSAZIONE

FUNZIONAMENTO A TEMPERATURA SCORREVOLE  
1 CIRCUITO DIRETTO E 2 CIRCUITI A BASSA TEMPERATURA

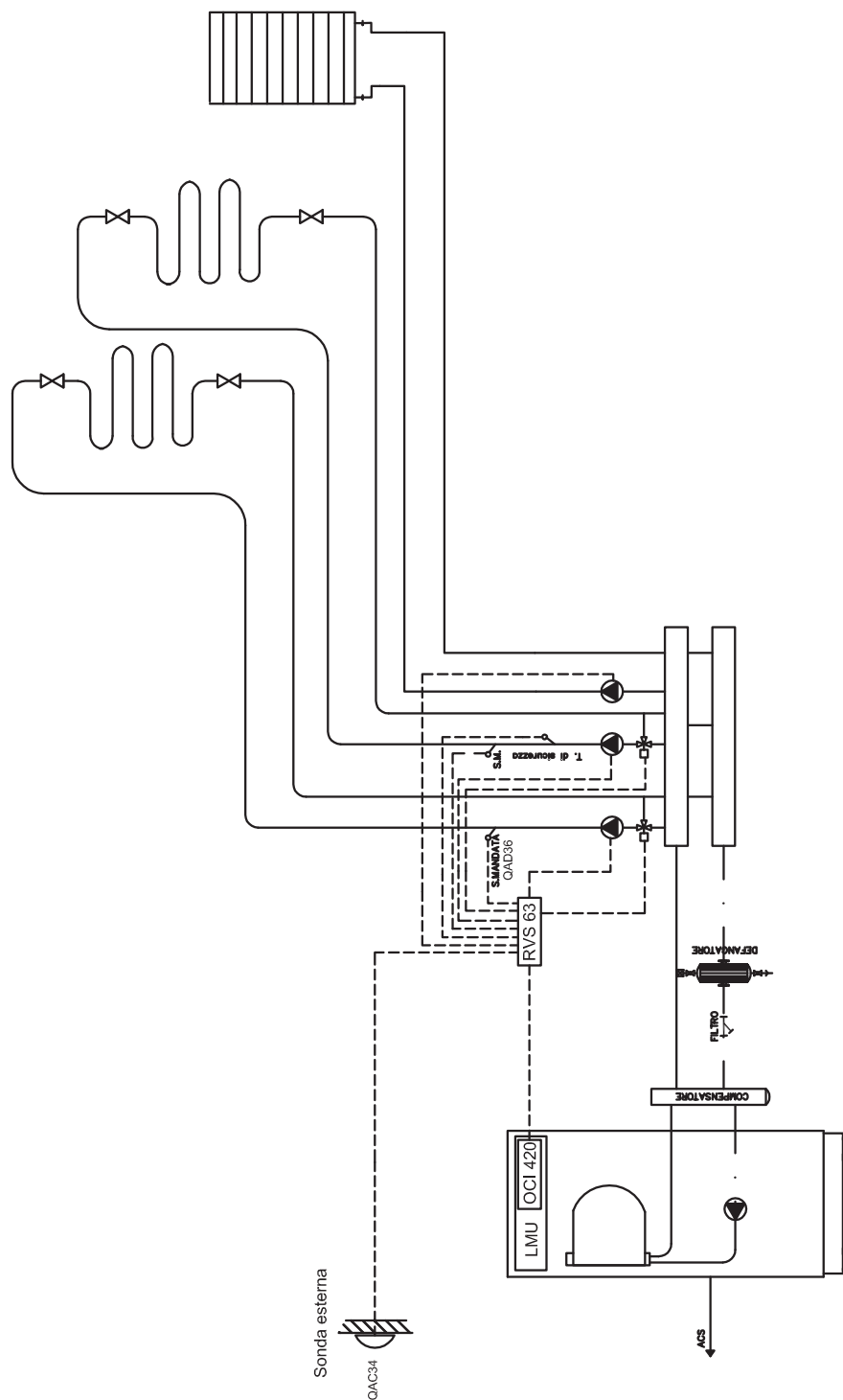

## **Circuito regolazione Perfinox BVI:**

La regolazione guida 1 circuito diretto+2 circuiti miscelato + ACS

1 regolazione di base + OCI420+RVS 63 (da installare a quadro)  
sonda esterna (QAC34)  
sonda di mandata (QAD36)

# Perfinox

CALDAIA A BASAMENTO A CONDENSAZIONE

