

# zelo

Caldaie a condensazione  
ad alta efficienza

divina **in**  
RAIN

Perfetta per  
l'installazione in  
esterno.



hydrogen  
20% ready

Caldaie 100%

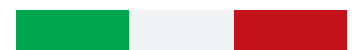

ITALIANE



# Progettata per l'esterno.

Grazie al mantello coibentato in acciaio inox può **resistere** agli **agenti atmosferici** e alla **pioggia battente**.



Il mantello è progettato per l'esterno utilizzando una pannellatura coibentata in acciaio inox 304 satinato con trattamento scotch-brite con chiusura superiore in acciaio inox verniciato per una migliore resistenza agli agenti atmosferici e alla pioggia battente e permettere un eccellente comfort sia in riscaldamento che in produzione di acqua calda sanitaria.

**Protezione antigelo** di serie integrata.

**Larghezza:** 40 cm

---

**Profondità:** 25 cm

---

**Altezza:** 71,2 cm

**Copertura**  
connessioni  
idrauliche.

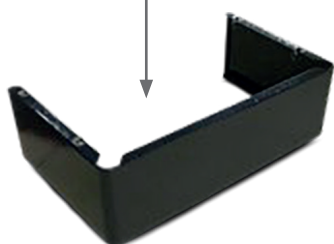

**Diffusore da esterno.**

Tronchetto di partenza Ø 60/100 in Ø 80, con protezione antipioggia in aspirazione.

**Accessorio obbligatorio.**

# Elettronica intelligente.

Grazie all'**elettronica intelligente**, alle funzioni programmabili e alla possibilità di abbinarla ad un comando remoto o a un termostato wi-fi, la **gestione** risulta davvero **facile e veloce**.

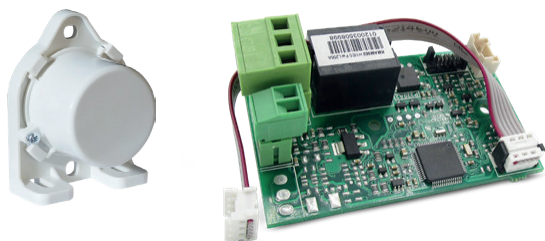

## Gestione elettronica

Grazie all'elettronica intelligente e alle **funzioni programmabili** è possibile adattare facilmente il funzionamento della caldaia alle effettive esigenze dell'utente.

Collegando una **sonda esterna** si ottiene un funzionamento in termoregolazione climatica durante la quale **la temperatura si regola in funzione della temperatura dell'aria esterna**.

Inoltre il **modulo di controllo zone** permette di regolare **differenti temperature in 2 ambienti diversi** della casa.

## Easy Remote (accessorio obbligatorio)

Easy Remote è il controllo remoto progettato per garantire condizioni di temperatura ideali in ogni momento della giornata, consentendo di effettuare qualsiasi impostazione della caldaia a distanza.



## Zelo Smart

Zelo Smart è il termostato intelligente Wi-Fi moderno ed elegante che permette di controllare l'impianto da remoto tramite smartphone e tablet.



# Ottimi rendimenti, basse emissioni.

Grazie ai **range di potenza** disponibili e alla tecnologia a condensazione la caldaia Divina In Rain riesce a garantire **ottimi rendimenti** di combustione con **bassissime emissioni** di NOx.

Potenze disponibili:  
**25, 30 e 35 kW**

- Costruita in base alle direttive Europee ErP
- Classe NOx 6
- Scambiatore primario in acciaio inox
- Bruciatore a premiscelazione in acciaio inox
- Gruppo idraulico in ottone
- Pompa di circolazione modulante ad alta efficienza ERP
- Valvola deviatrice a 3 vie elettrica
- By-pass automatico
- Vaso espansione maggiorato
- Scambiatore sanitario inox
- Protezione antigelo integrata
- Funzione preriscaldamento acqua calda sanitario
- Raccogli condensa integrato
- Display LCD retroilluminato facile da usare

Possibilità di **intubare canne fumarie** con apposita fumisteria in **PP ø60/ø50**.

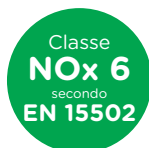
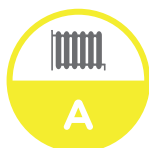

**hydrogen**  
20% ready

Tutte le caldaie Zelo sono state progettate con una tecnologia che permette il funzionamento con miscele di gas metano e 20% di idrogeno, permettendo inoltre una riduzione di CO<sub>2</sub>.

**50%-65%**

**ECO BONUS**

Riqualificazioni Energetiche

**50%**

**BONUS CASA**

Riqualificazioni Energetiche

# Componenti di alta qualità.



VASO DI ESPANSIONE  
DA 8 LT PER IMPIANTI  
AD ALTO CONTENUTO  
D'ACQUA

## SCAMBIATORE IN ACCIAIO INOX AD AMPI PASSAGGI IN UNICA SPIRALE Ø28 MM

Grazie al nuovo scambiatore, Divina In Rain ha una migliore efficienza termica e una migliore resistenza alle incrostazioni che la rende ideale anche per le sostituzioni. Lo sviluppo a singola spirale garantisce alte portate, bassa perdita di carico ed una facile pulizia e manutenzione.



## BRUCIATORE

Garantisce ottimi rendimenti di combustione e bassissime emissioni di NOx.



## GRUPPO IDRAULICO IN OTTONE

Semplice ed affidabile per garantire massimi livelli di prestazioni e durabilità nel tempo.

Completo di:

- valvola di caricamento
- by-pass automatico
- regolatore di portata
- scambiatore piastra in acciaio inox
- valvola 3 vie
- valvola di ritegno
- sonda NTC sanitario
- valvola di sicurezza 3 atm

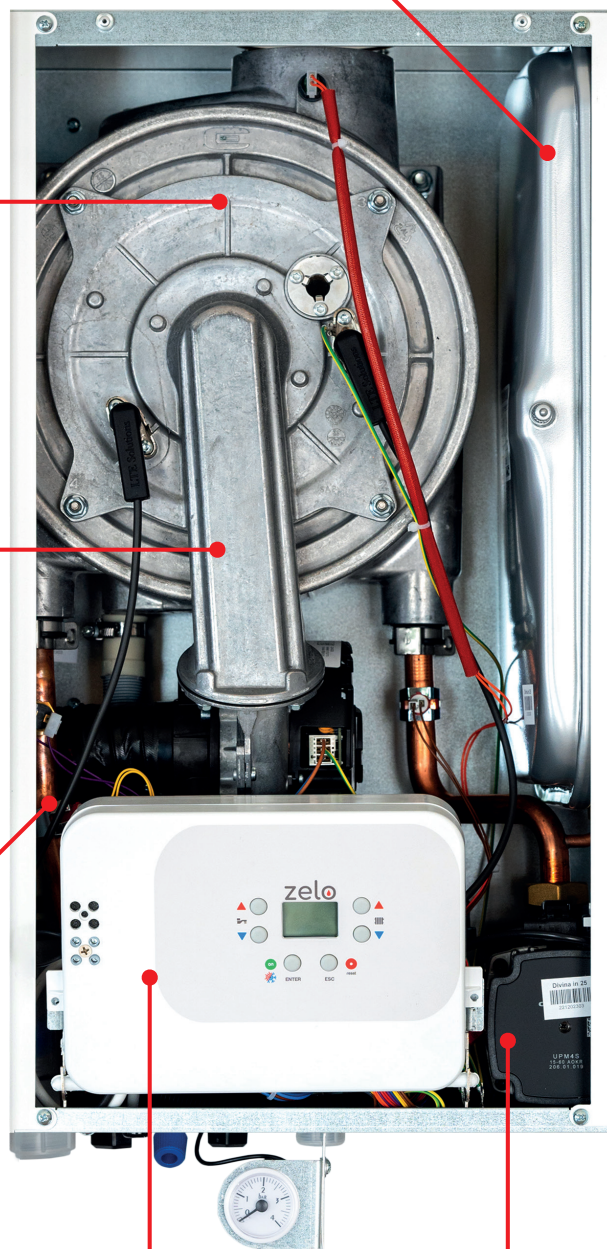

## COMANDI CALDAIA

Semplici ed intuitivi permettono di controllare e programmare la caldaia molto velocemente.



POMPA  
AD ALTA  
EFFICIENZA

# Dati tecnici.

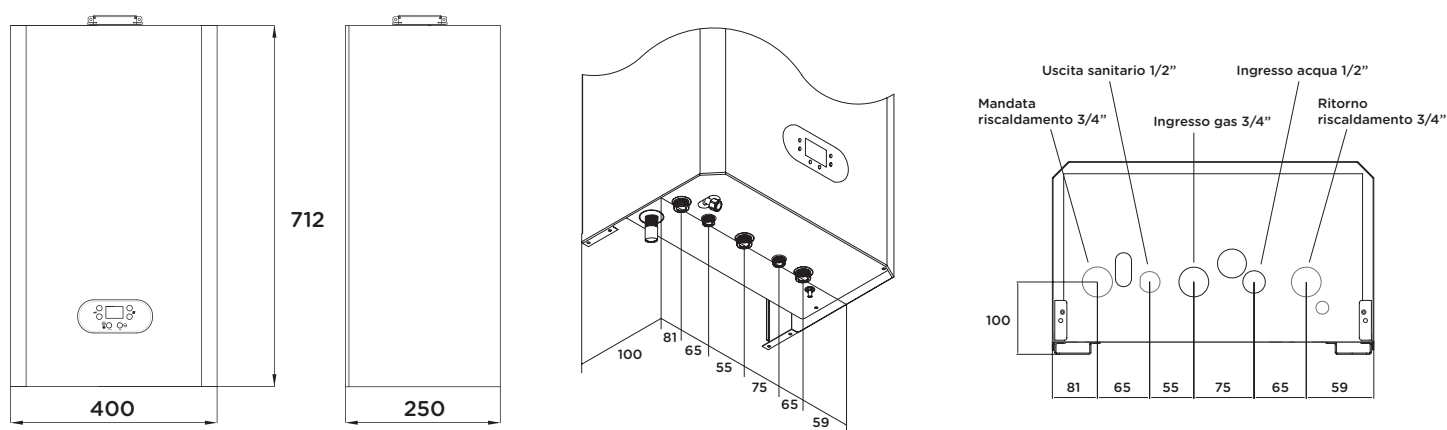

## Dati tecnici

## Modello Caldaia Serie Divina In Rain

		25	30	35
Portata termica nominale riscaldamento	kW	21	25	34,9
Portata termica nominale sanitario	kW	25.5	31	34,9
Portata termica minima	kW	3.7	4	4
Rendimento utile potenza nominale (80/60 °C)	%	97	97.1	98.33
Rendimento utile 30% del carico (30 °C ritorno)	%	107.7	107.8	109.1
Rendimento potenza utile (50 - 30 °C)	%	105.1	105.5	105.1
Classe di efficienza energetica riscaldamento		A	A	A
Classe di efficienza energetica sanitario		A	A	A
Profilo sanitario		XL	XL	XL
Classe NOx		6	6	6
Potenza sonora	dB	50	52	50
Grado di protezione elettrica	IP	IP X4D	IP X4D	IP X4D
Pressione massima di esercizio riscaldamento	bar	3	3	3
Campo di selezione alta temperatura riscaldamento	°C	25 - 80	25 - 80	25 - 80
Scambiatore sanitario inox - piastre	nr.	12	14	18
Vaso espansione riscaldamento	Lt.	8	8	10
Quantità di acqua calda con $\Delta T = 30$ °C	L/min	11.9	14.4	16.2
Portata minima acqua sanitario	L/min	2	2	2
Entrata - uscita riscaldamento	Ø	3/4"	3/4"	3/4"
Entrata - uscita sanitario	Ø	1/2"	1/2"	1/2"
Entrata gas	Ø	3/4"	3/4"	3/4"
Tipo di apparecchio		C13 - C33 - C53 - C63 - C83		
Lunghezza massima tubi scarico fumi (60/100)	m	8	8	8
Lunghezza massima tubi scarico fumi (80/125)	m	23	23	23
Lunghezza massima tubi scarico fumi (80/80)	m	43	43	43
Peso netto	Kg	31	31	32
Dimensioni	mm	712 x 400 x 250		

**zelo**  
**CASA**

per il tuo benessere  
e quello di casa tua

**Caldaie 100%**

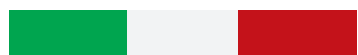

**ITALIANE**

**zelo**

Via San Giorgio 2805

47522 Cesena (FC )

+39 0547 06 11 52

info@zelocaldaie.com

[www.zelocaldaie.com](http://www.zelocaldaie.com)

