

BAXI

Luna Clima Residenziale

Baxi Dream e Baxi Moonlight: climatizzatori d'aria R32



Bonus Casa 2018
Ristrutturazioni
edilizie



Ecobonus 2018
Riqualficazioni
energetiche



Baxi Dream



Baxi consolida sempre di più la propria esperienza nel mondo della climatizzazione residenziale offrendo un'ampia gamma di climatizzatori con il nuovo gas refrigerante ecologico R32.

La gamma **Baxi Dream Mono Split**, la novità assoluta di Baxi, è caratterizzata da:

- un'elevatissima efficienza energetica (classe A+++ in raffrescamento e A++ in riscaldamento);
- un **design** totalmente nuovo, elegante e innovativo;
- **modulo wi-fi DI SERIE** integrato nelle unità interne, per gestire il controllo da remoto con smartphone e tablet grazie all'App Air Connect.

Baxi Dream Mono Split	9.000 Btu/h	12.000 Btu/h
Unità interna	 DSGNW25	 DSGNW35
Unità esterna	 DSGT25-S	 DSGT35-S

Efficiente e performante

Il 2013 ha visto l'attuazione della Direttiva ErP 2009/125 CE che ha stabilito i requisiti minimi per i climatizzatori: questa Direttiva è stata emessa per raggiungere gli obiettivi del Piano EU 20-20-20 (20% aumento uso rinnovabili; 20% diminuzione uso energia primaria; 20% diminuzione emissioni di CO2), entro il 2020.

Il regolamento sull'etichettatura (Regolamento UE 2017/1369) richiede di etichettare i climatizzatori secondo una scala energetica decrescente che va dalla A++ alla E, e che passerà dalla A+++ alla D a decorrere dal 01/01/2019. La classe energetica, identificata da una lettera, esprime un intervallo di valori di efficienza entro il quale risiede quello espresso dal prodotto in esame. L'etichetta nasce per consentire al consumatore finale, fornendo dati veri e comparabili, di fare scelte consapevoli indirizzandosi su prodotti ad alta efficienza.

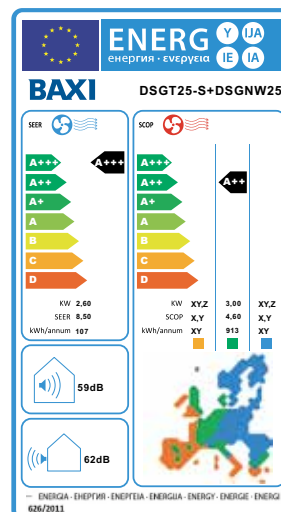

 **A+++** RAFFRESCAMENTO

 **A++** RISCALDAMENTO



Baxi Moonlight



La gamma **Baxi Moonlight Mono** e **Multi Split** unisce passato e futuro, combinando lo storico design Baxi con il nuovo gas refrigerante R32; la gestione da remoto con smartphone o tablet è disponibile come optional grazie al modulo wi-fi (fornito come accessorio).



Baxi Moonlight Mono Split	9.000 Btu/h	12.000 Btu/h	18.000 Btu/h	24.000 Btu/h
Unità interna	 LSGNW25	 LSGNW35	 LSGNW50	 LSGNW70
Unità esterna	 LSGT25-S	 LSGT35-S	 LSGT50-S	 LSGT70-S

Baxi Moonlight Multi Split	7.000 Btu/h	9.000 Btu/h	12.000 Btu/h	18.000 Btu/h
Unità interna	 LSGNW20	 LSGNW25	 LSGNW35	 LSGNW50

	14.000 Btu/h (DUAL)	18.000 Btu/h (DUAL)	21.000 Btu/h (TRIAL)	27.000 Btu/h (TRIAL)
Unità esterna	 NEW LSGT40-2M	 LSGT50-2M	 NEW LSGT60-3M	 LSGT70-3M

Le unità esterne LSGT40-2M e LSGT60-3M sono disponibili da ottobre 2018

 **A++** RAFFRESCAMENTO
 **A+** RISCALDAMENTO

ENERGY LABEL
BAXI LSGT25-S+LSGNW25
 SEER: 6.50 (A+++)
 SCOP: 5.21 (A+++)
 Noise: 53dB
 Energy consumption: 135 kWh/annum

Una gamma completa

Baxi amplia l'offerta di prodotto introducendo una gamma completa di climatizzatori d'aria DC inverter in pompa di calore MONO, DUAL e TRIAL Split con gas refrigerante R32. Le molteplici combinazioni realizzabili soddisfano qualsiasi possibile esigenza. Per i modelli Multi Split della gamma Baxi Moonlight lo schema riporta, a titolo di esempio, una combinazione tipica e quella massima realizzabile per ciascuna configurazione.

BAXI DREAM MONO x 1 (unità interna)



DSGNW25
DSGNW35



DSGT25-S
DSGT35-S

Btu/h

9.000
12.000 max

BAXI MOONLIGHT MONO x 1 (unità interna)



LSGNW25
LSGNW35
LSGNW50
LSGNW70



LSGT25-S
LSGT35-S
LSGT50-S
LSGT70-S

Btu/h

9.000
12.000
18.000
24.000 max

NEW

BAXI MOONLIGHT DUAL x 2 (unità interne) 14.000 Btu/h



LSGNW20
LSGNW25



LSGNW35



LSGT40-2M

Btu/h

9.000 9.000
9.000 12.000 max

BAXI MOONLIGHT DUAL x 2 (unità interne) 18.000 Btu/h



LSGNW20
LSGNW25



LSGNW35



LSGT50-2M

Btu/h

9.000 12.000
12.000 12.000 max

NEW

BAXI MOONLIGHT TRIAL x 3 (unità interne) 21.000 Btu/h



LSGNW20
LSGNW25



LSGNW35
LSGNW50



LSGT60-3M

Btu/h

7.000 7.000 9.000
9.000 9.000 12.000 max

BAXI MOONLIGHT TRIAL x 3 (unità interne) 27.000 Btu/h



LSGNW20
LSGNW25



LSGNW35
LSGNW50



LSGT70-3M

Btu/h

7.000 9.000 12.000
9.000 12.000 12.000 max

Controllo totale del climatizzatore

Una gestione del comfort facile ed intuitiva

La gestione del comfort avviene localmente grazie al telecomando con display a cristalli liquidi fornito di serie e completo di doppia tastiera con menù rapido in superficie.



Ricchezza di funzioni sfruttabili



iFavor

richiamo dei parametri memorizzati con un tasto



iFeel

adeguamento del funzionamento sulla base della temperatura ambiente occupato



Auto clean

mantiene pulita l'unità interna evitando formazione di funghi e muffe



Sleep

adattamento automatico del funzionamento nel periodo notturno. Maggiore silenziosità, minore consumo



Timer

programmazione del periodo di funzionamento



Dry

funzione di deumidificazione dedicata indipendente dal raffreddamento



Turbo

grazie all'inverter la potenza erogata in risc/raffresc. viene istantaneamente massimizzata per un comfort immediato



Auto Swing

orientamento automatico del flusso dell'aria



Auto restart

il funzionamento riprende automaticamente in caso di assenza di tensione



Anti discomfort

evita correnti di aria fredda nel funzionamento invernale



Stand-by

0,5 W per l'ottimizzazione dei consumi

Smart comfort con Air Connect il comfort a portata di smartphone



L'App Air Connect e il modulo wi-fi consentono di **controllare da remoto i climatizzatori Luna Clima di Baxi**. Air Connect è l'applicazione che consente di avere il pieno controllo della temperatura e del comfort della propria casa, in qualsiasi momento e da qualsiasi luogo ci si trovi.

I climatizzatori della gamma Baxi Dream sono dotati DI SERIE del modulo wi-fi. Per la gamma Baxi Moonlight, invece, il modulo wi-fi è disponibile come accessorio. Pertanto dopo aver installato il modulo wi-fi (nei modelli Moonlight) e scaricato l'App (in entrambi i modelli) è possibile comunicare con il proprio climatizzatore Baxi direttamente dai dispositivi Smartphone e Tablet (iOS e Android).

Con un semplice tocco si può: accendere/spegnere il climatizzatore, impostare modalità di funzionamento, velocità del ventilatore, oscillazione verticale ed orizzontale delle alette, funzioni attive, timer, ecc.

Air Connect significa praticità e semplicità di utilizzo:

- **Nessun impatto visivo:** il modulo wi-fi viene installato nell'apposito alloggiamento dietro il pannello frontale del climatizzatore
- **Programmazione oraria facile ed intuitiva** che consente l'abbinamento comfort-risparmi energetici elevati
- **Possibilità di controllare più apparecchi** con la medesima App, nel caso di climatizzatori Multi Split (Dual Split, Trial Split, ecc.) provvisti del modulo wi-fi
- **Presenza di tutte le funzioni del telecomando direttamente sul proprio dispositivo**, come: Turbo, Sleep, iClean, ecc.



Confezione del modulo wi-fi

La confezione contiene: modulo wi-fi fisico, manuale e certificato di garanzia.

Condizioni d'uso

Questa applicazione è in grado di gestire più di un dispositivo (climatizzatore) purché si tratti di climatizzatori Baxi, provvisti dell'opportuno modulo wi-fi.



Tecnologia all'avanguardia

La tecnologia DC inverter, gestendo l'erogazione dell'aria in base alle reali necessità dell'ambiente, garantisce l'ottimizzazione dei consumi e l'abbattimento della rumorosità grazie a:

- Ventilatore DC interno
- Ventilatore DC esterno
- Compressore DC
- Controllore di macchina

INVERTER



La miglior sintesi tra funzionalità e performance



Efficienza energetica
classe A+++ (A++) in raffreddamento
classe A++ (A+) in riscaldamento
Baxi Dream (Baxi Moonlight)



Gas R32
nuovo gas refrigerante
e ecologico



Limiti operativi estesi
funzionamento
da -15 °C a + 52 °C



Filtri antibatterici
raccolgono e
fermano le impurità
dell'aria tra cui virus
e batteri



**Versatilità di
installazione**
possibilità di collegare
l'unità interna dal retro,
da destra e da sinistra



Ventilatore aerodinamico
ventilatore dell'unità
esterna modulante e
dal profilo aerodinamico



Auto restart
il funzionamento riprende
automaticamente in caso
di assenza di tensione



Anti discomfort
evita correnti di aria
fredda nel funzionamento
invernale







Stand-by
0,5 W per
l'ottimizzazione
dei consumi

Silenzioso

I climatizzatori Luna Clima sono progettati per un funzionamento altamente silenzioso (fino max 20 dBA) per garantire un comfort di qualità nell'ambiente in cui soggiorniamo.



Dati tecnici Baxi Dream Mono Split

		9.000 Btu/h	12.000 Btu/h
Potenza frigorifera nominale (min-max)	kW	2,70 (0,90-3,10)	3,50 (1,00-4,00)
Potenza assorbita nominale (min-max)	kW	0,65 (0,13-0,80)	0,90 (0,13-1,10)
SEER		8,5	8,5
Classe di efficienza secondo Regolamento attuativo 626/2011 - Direttiva 2009/125/CE			
Potenza termica nominale (min-max)	kW	3,20 (0,90-4,00)	4,20 (1,00-5,00)
Potenza assorbita nominale (min-max)	kW	0,80 (0,23-1,20)	1,08 (0,23-1,20)
SCOP		4,6	4,6
Classe di efficienza secondo Regolamento attuativo 626/2011 - Direttiva 2009/125/CE			
Unità esterna		DSGT25-S	DSGT35-S
Massima potenza assorbita	kW	1,80	1,80
Massima corrente assorbita	A	8,0	8,0
Alimentazione	V/Ph/Hz	220-240/1/50	220-240/1/50
Portata d'aria	m³/h	2700	2700
Gas refrigerante (GWP)		R32 (675)	R32 (675)
Quantità gas refrigerante	kg	0,96	0,96
tCO2 equivalenti	t	0,65	0,65
Potenza sonora	dB(A)	62	62
Dimensioni (LxHxP)	mm	802x535x298	802x535x298
Peso	kg	32	32
Attacchi linea liquido	mm	6,35 (1/4")	6,35 (1/4")
Attacchi linea gas	mm	9,52 (3/8")	9,52 (3/8")
Unità interna		DSGNW25	DSGNW35
Portata d'aria	m³/h	950	950
Potenza sonora	dB(A)	59	59
Dimensioni (LxHxP)	mm	970x315x235	970x315x235
Peso	kg	12	12
Attacchi linea liquido	mm	6,35 (1/4")	6,35 (1/4")
Attacchi linea gas	mm	9,52 (3/8")	9,52 (3/8")

Disegni Dimensionali Baxi Dream

Unità esterna e interna



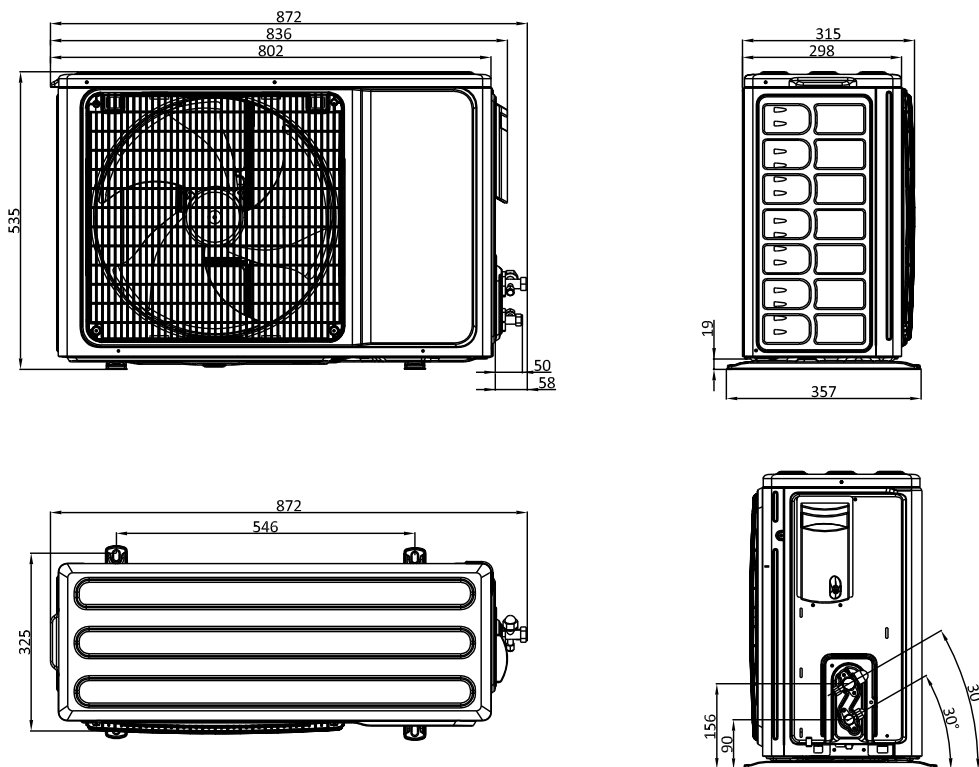



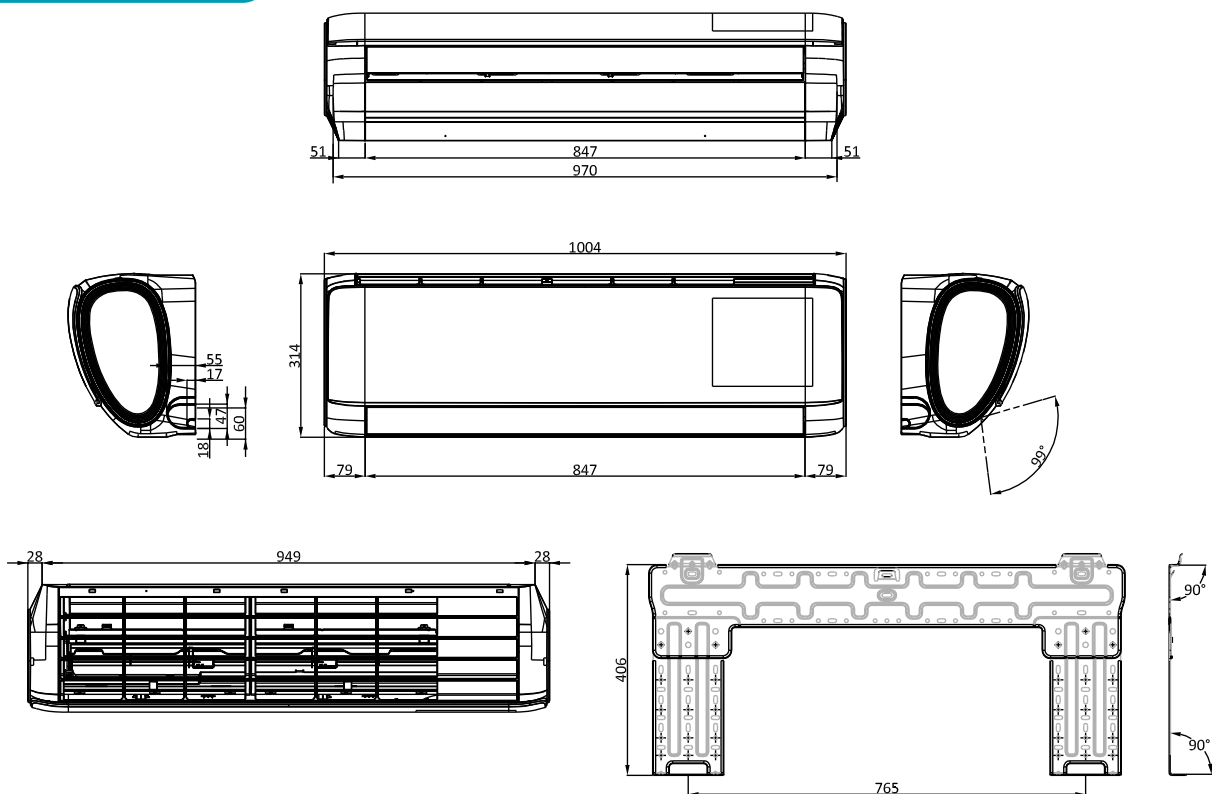

DSGT25-S - DSGT35-S











DSGNW25 - DSGNW35



Dati tecnici Baxi Moonlight Mono Split

		9.000 Btu/h	12.000 Btu/h	18.000 Btu/h	24.000 Btu/h
Potenza frigorifera nominale (min-max)	kW	2,55 (1,00-3,30)	3,60 (1,20-3,80)	5,30 (1,90-5,50)	7,03 (2,90-7,30)
Potenza assorbita nominale (min-max)	kW	0,78 (0,10-1,44)	1,10 (0,10-1,60)	1,65 (0,21-1,73)	2,20 (0,37-2,90)
SEER		6,5	6,2	6,6	6,4
Classe di efficienza secondo Regolamento attuativo 626/2011 - Direttiva 2009/125/CE					
Potenza termica nominale (min-max)	kW	2,65 (1,10-3,30)	3,70 (1,00-3,80)	5,40 (1,40-5,60)	7,05 (2,10-8,00)
Potenza assorbita nominale (min-max)	kW	0,72 (0,20-1,40)	1,02 (0,20-1,35)	1,50 (0,31-2,00)	1,96 (0,44-2,60)
SCOP		4,2	4,2	4,1	4,3
Classe di efficienza secondo Regolamento attuativo 626/2011 - Direttiva 2009/125/CE					
Unità esterna		LSGT25-S	LSGT35-S	LSGT50-S	LSGT70-S
Massima potenza assorbita	kW	1,50	1,90	2,90	3,70
Massima corrente assorbita	A	8,0	9,5	12,0	16,0
Alimentazione	V/Ph/Hz	220-240/1/50	220-240/1/50	220-240/1/50	220-240/1/50
Portata d'aria	m³/h	1800	1800	2700	3200
Gas refrigerante (GWP)		R32 (675)	R32 (675)	R32 (675)	R32 (675)
Quantità gas refrigerante	kg	0,58	0,68	1,28	1,44
tCO2 equivalenti	t	0,39	0,46	0,86	0,97
Potenza sonora	dB(A)	60	58	62	64
Dimensioni (LxHxP)	mm	720x540x260	720x540x260	802x535x298	900x681x343
Peso	kg	27	27	35	45
Attacchi linea liquido	mm	6,35 (1/4")	6,35 (1/4")	6,35 (1/4")	6,35 (1/4")
Attacchi linea gas	mm	9,52 (3/8")	9,52 (3/8")	12,7 (1/2")	15,88 (5/8")
Unità interna		LSGNW25	LSGNW35	LSGNW50	LSGNW70
Portata d'aria	m³/h	650	650	1000	1150
Potenza sonora	dB(A)	53	53	58	59
Dimensioni (LxHxP)	mm	800x300x198	800x300x198	970x315x235	1100x330x235
Peso	kg	9	9	12,5	15
Attacchi linea liquido	mm	6,35 (1/4")	6,35 (1/4")	6,35 (1/4")	6,35 (1/4")
Attacchi linea gas	mm	9,52 (3/8")	9,52 (3/8")	12,7 (1/2")	15,88 (5/8")

Dati tecnici Baxi Moonlight Multi Split unità esterna: DUAL/TRIAL

		LSGT40-2M (14.000 Btu/h)	LSGT50-2M (18.000 Btu/h)	LSGT60-3M (21.000 Btu/h)	LSGT70-3M (27.000 Btu/h)
Potenza frigorifera nominale (min-max)	kW	4,10 (1,80-4,51)	5,3 (2,00-5,83)	6,20 (2,20-6,71)	7,90 (2,30-8,69)
Potenza assorbita nominale (min-max)	kW	1,24 (0,20-2,10)	1,75 (0,28-2,30)	1,92 (0,35-2,80)	2,46 (0,56-3,40)
SEER		6,2	7,1	6,5	6,3
Classe di efficienza secondo Regolamento attuativo 626/2011 - Direttiva 2009/125/CE		 A++	 A++	 A++	 A++
Potenza termica nominale (min-max)	kW	4,80 (2,05-5,28)	5,60 (2,21-6,16)	6,60 (2,39-7,26)	8,20 (2,45-9,02)
Potenza assorbita nominale (min-max)	kW	1,15 (0,20-2,10)	1,54 (0,28-2,30)	1,78 (0,35-2,80)	2,27 (0,56-3,40)
SCOP		4,1	4,1	4,4	4,0
Classe di efficienza secondo Regolamento attuativo 626/2011 - Direttiva 2009/125/CE		 A+	 A+	 A+	 A+
Massima potenza assorbita	kW	2,1	2,30	2,8	3,40
Massima corrente assorbita	A	10,0	11,0	13,0	16,0
Alimentazione	V/Ph/Hz	220-240/1/50	220-240/1/50	220-240/1/50	220-240/1/50
Portata d'aria	m ³ /h	2300	2300	3100	3100
Gas refrigerante (GWP)		R32 (675)	R32 (675)	R32 (675)	R32 (675)
Quantità gas refrigerante	kg	0,92	0,95	1,1	1,05
tCO ₂ equivalenti	t	0,62	0,64	0,74	0,71
Potenza sonora	dB(A)	61	62	65	65
Dimensioni (LxHxP)	mm	800x545x286	800x545x286	822x655x302	822x655x302
Peso	kg	34	36	44	46
Attacchi linea liquido	mm	2 x 6,35 (1/4")	2 x 6,35 (1/4")	3 x 6,35 (1/4")	3 x 6,35 (1/4")
Attacchi linea gas	mm	2 x 9,52 (3/8")	2 x 9,52 (3/8")	3 x 9,52 (3/8")	3 x 9,52 (3/8")

Le unità esterne LSGT40-2M e LSGT60-3M sono disponibili da ottobre 2018

Dati tecnici Baxi Moonlight Multi Split unità interne Parete

		LSGNW20 (7.000 Btu/h)	LSGNW25 (9.000 Btu/h)	LSGNW35 (12.000 Btu/h)	LSGNW50 (18.000 Btu/h)
Potenza frigorifera nominale (min-max)	kW	2,05 (1,13-2,70)	2,55 (1,00-3,30)	3,60 (1,20-3,80)	5,30 (1,90-5,50)
Potenza termica nominale (min-max)	kW	2,15 (0,98-2,50)	2,65 (1,10-3,30)	3,70 (1,00-3,80)	5,40 (1,40-5,60)
Potenza assorbita nominale (min-max)	W	40 (12-68)	40 (12-68)	40 (12-68)	63 (16-88)
Alimentazione	V/Ph/Hz	220-240/1/50	220-240/1/50	220-240/1/50	220-240/1/50
Portata d'aria	m³/h	650	650	650	1000
Gas refrigerante (GWP)		R32 (675)	R32 (675)	R32 (675)	R32 (675)
Potenza sonora	dB(A)	50	53	53	58
Dimensioni (LxHxP)	mm	800x300x198	800x300x198	800x300x198	970x315x235
Peso	kg	9	9	9	12,5
Attacchi linea liquido	mm	6,35 (1/4")	6,35 (1/4")	6,35 (1/4")	6,35 (1/4")
Attacchi linea gas	mm	9,52 (3/8")	9,52 (3/8")	9,52 (3/8")	12,7 (1/2")

Dati tecnici modulo wi-fi per Luna Clima

Air Connect + modulo wi-fi per Luna Clima

Dimensioni modulo wi-fi (da installare nel retro del pannello frontale)

Dimensioni (l x h x p) mm	57,8x36,4x8,0
Alimentazione elettrica	
Tensione connessione	12 V + 2,5%
Condizioni ambientali	
Condizioni di funzionamento	Tra i -10 °C e gli 80 °C
Frequenza operativa	
Frequenza di funzionamento	2.412~2.472 GHz
Altre caratteristiche	
Protocollo	IPv4, TCP/UDP/FTP/http/HTTPS/TLS/mDNS
Sicurezza	WEP/WPA/WPA2
Tipo di rete	STA/AP/STA+AP/WIFI Direct

I modelli di climatizzatori d'aria in pompa di calore, presenti in questo catalogo contengono gas fluorurati ad effetto serra contemplati dal protocollo di Kyoto.

Disegni Dimensionali Baxi Moonlight

Unità esterne Mono Split

LSGT25-S - LSGT35-S

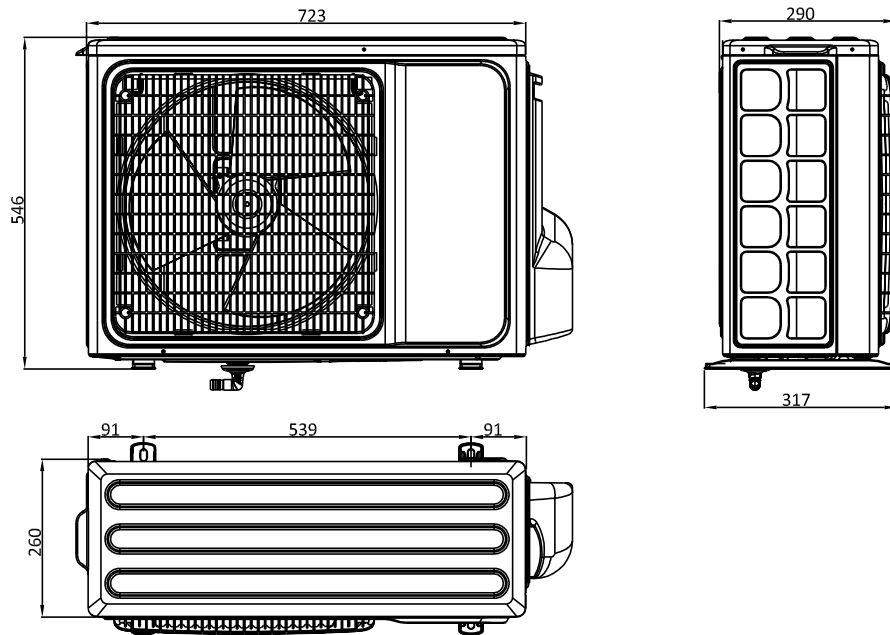

LSGT50-S

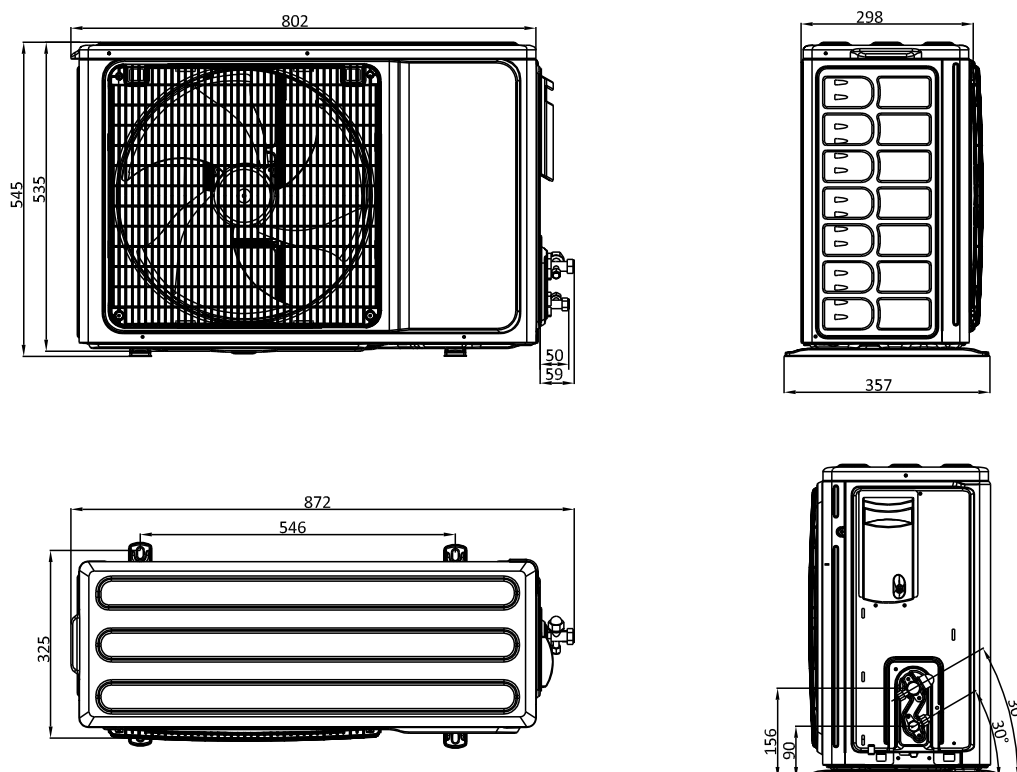

Disegni Dimensionali Baxi Moonlight

Unità esterne Mono Split

LSGT70-S

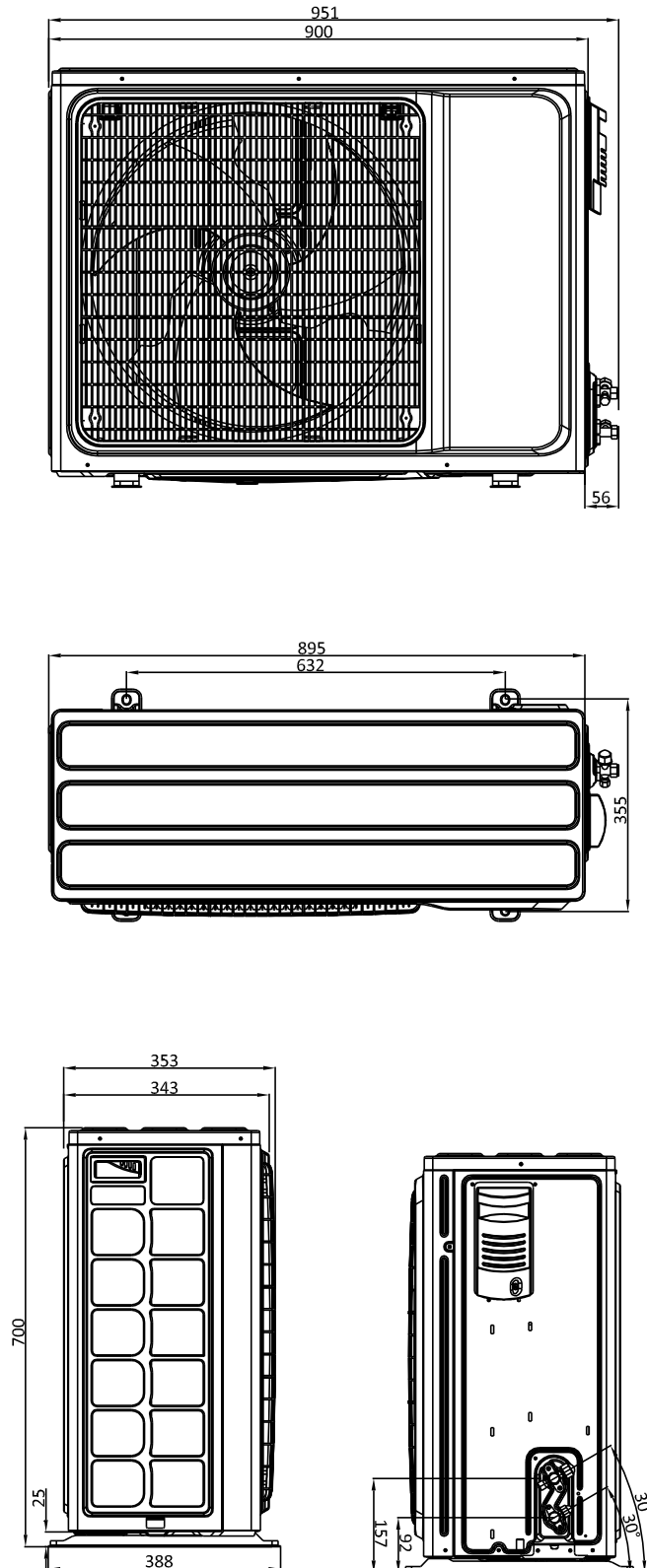

Disegni Dimensionali Baxi Moonlight

Unità esterne Multi Split

LSGT40-2M - LSGT50-2M

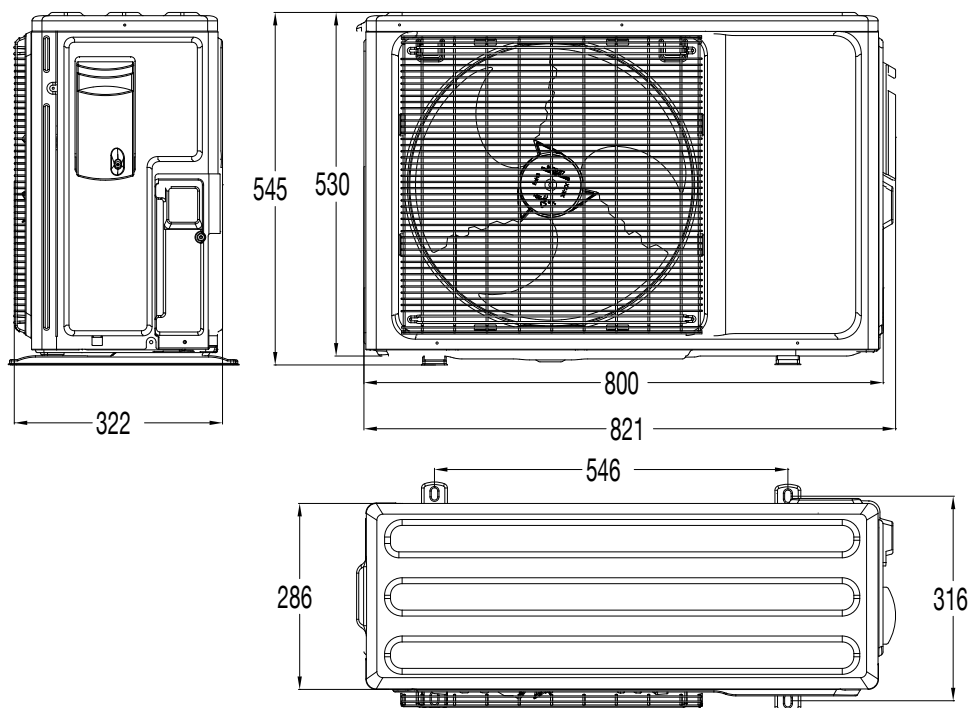

LSGT60-3M - LSGT70-3M

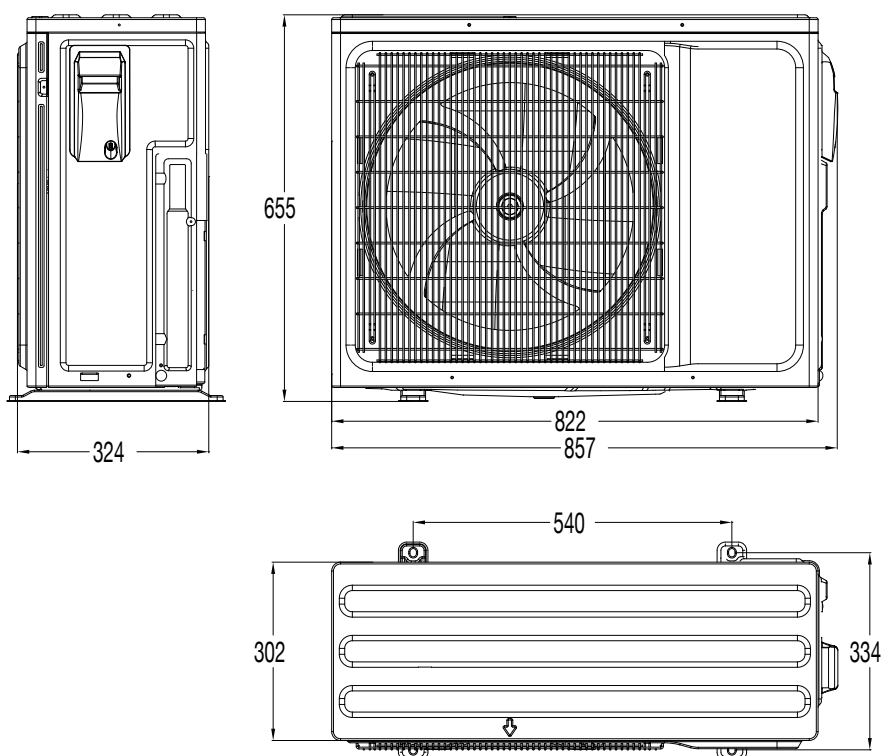

Disegni Dimensionali Baxi Moonlight

Unità interne a parete Mono e Multi Split

LSGNW20 (SOLO per Multi Split) - LSGNW25 - LSGNW35

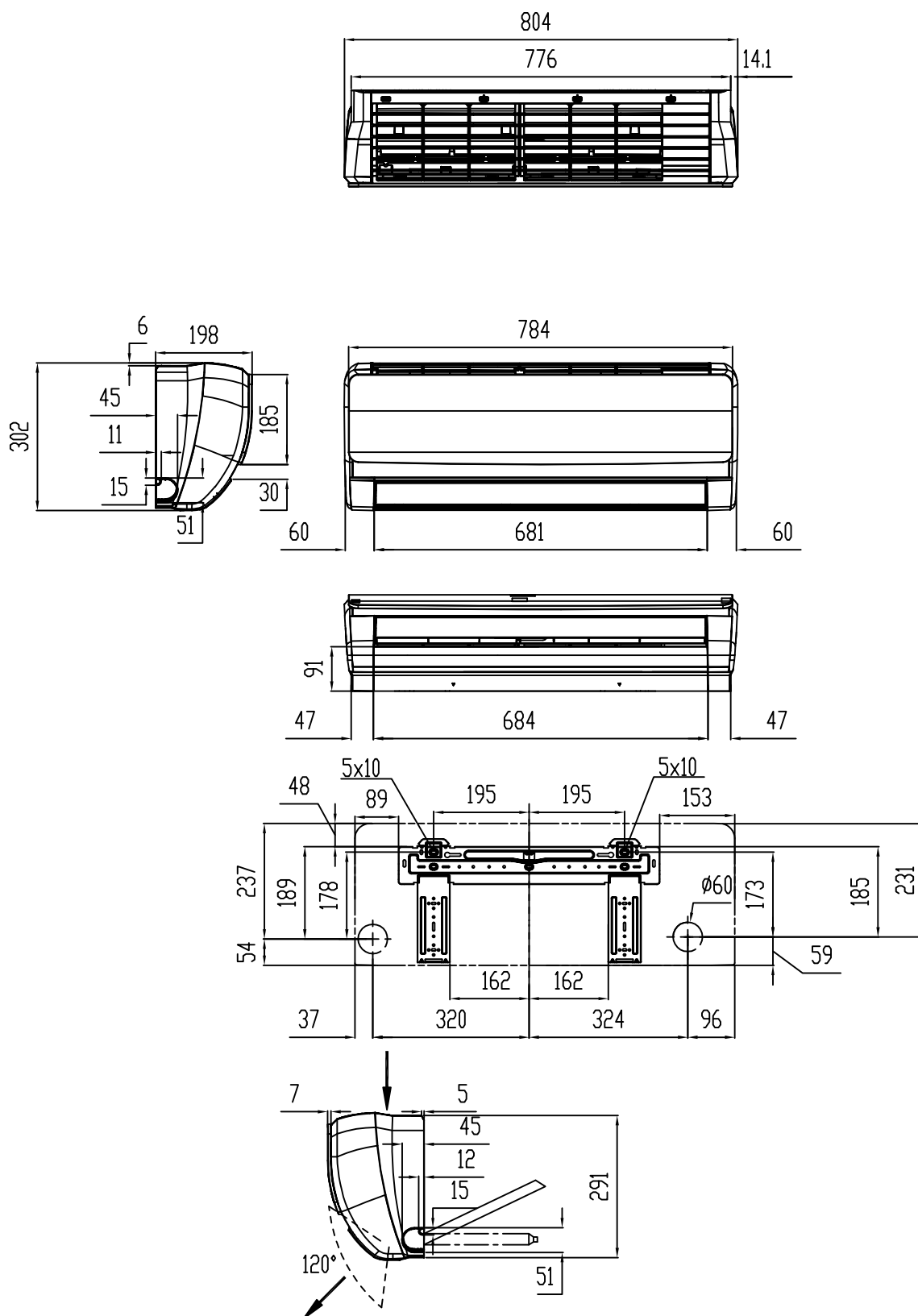

Disegni Dimensionali Baxi Moonlight

Unità interne a parete Mono e Multi Split

LSGNW50

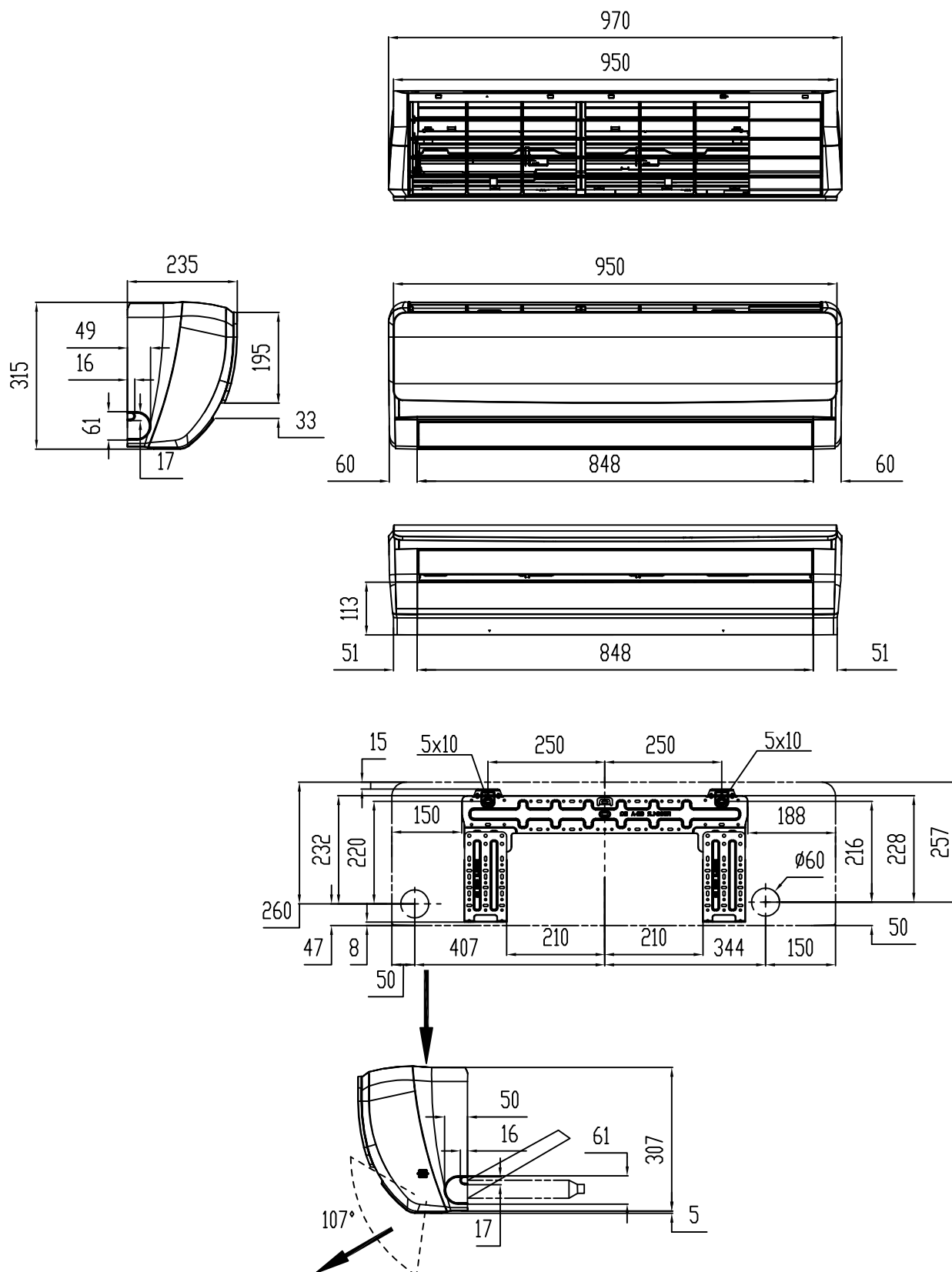

Disegni Dimensionali Baxi Moonlight

Unità interne a parete Mono Split

LSGNW70 (SOLO per Mono Split)





Tabella possibili combinazioni

Nella tabella riportata di seguito, le diverse combinazioni possibili unità esterna-unità interna: le unità interne sono selezionabili tra le tipologie a parete e quelle a cassetta, pavimento/soffitto, canalizzato (vedi catalogo specifico gamma Luna Clima light commercial). Unico vincolo, il rispetto delle combinazioni di potenza sotto indicate.

Unità esterna Multi Split	Unità interna		
DUAL 14.000 Btu/h 	1 unità	2 unità	
	7	7+7	9+9
	9	7+9	9+12
	12	7+12	–

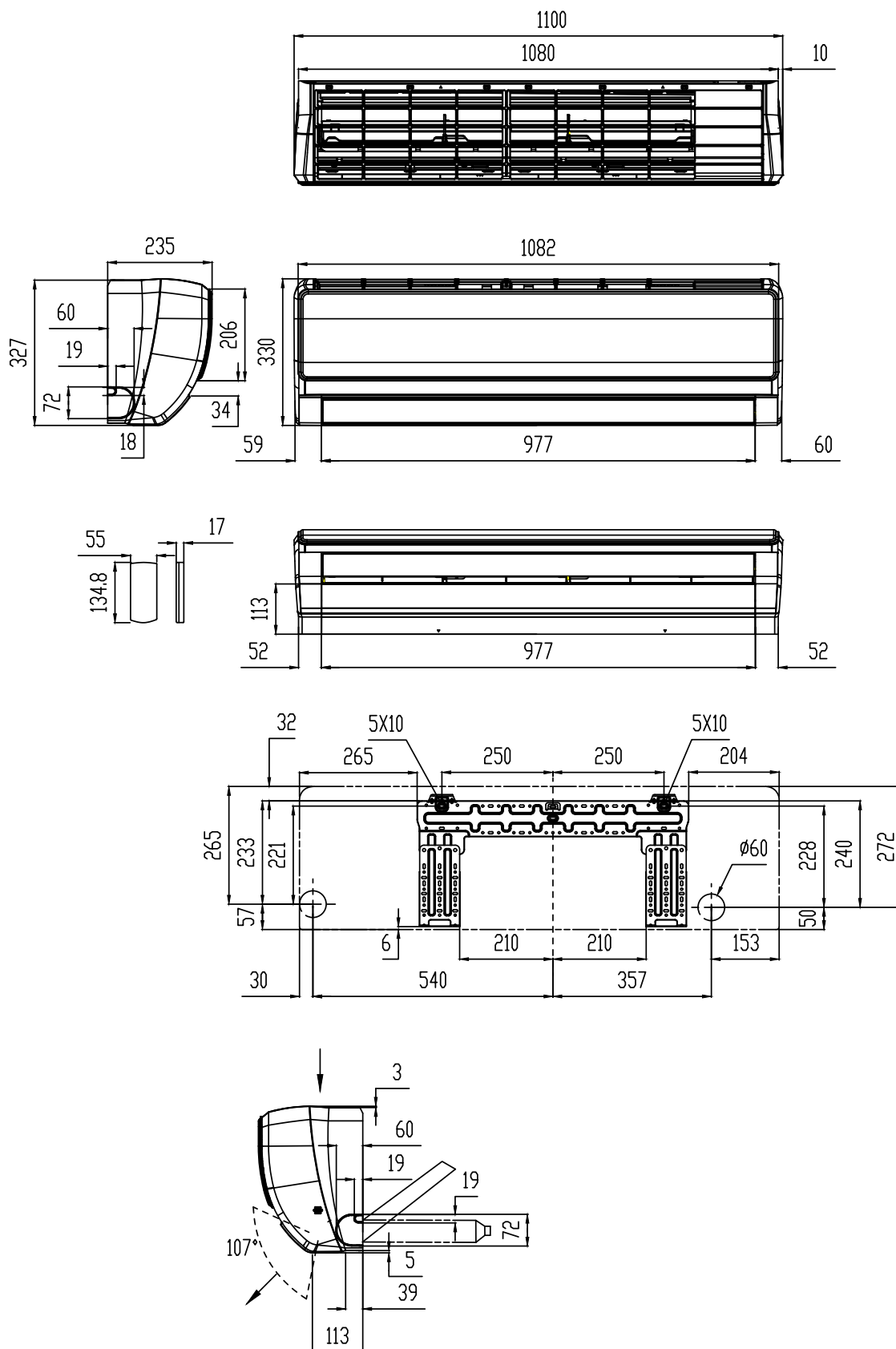
Unità esterna Multi Split	Unità interna		
DUAL 18.000 Btu/h 	1 unità	2 unità	
	7	7+7	9+9
	9	7+9	9+12
	12	7+12	12+12

Unità esterna Multi Split	Unità interna				
TRIAL 21.000 Btu/h 	1 unità	2 unità		3 unità	
	7	7+7	9+9	7+7+7	7+9+12
	9	7+9	9+12	7+7+9	9+9+9
	12	7+12	9+18	7+7+12	9+9+12
	18	7+18	12+12	7+9+9	–

Unità esterna Multi Split	Unità interna				
TRIAL 27.000 Btu/h 	1 unità	2 unità		3 unità	
	7	7+7	9+12	7+7+7	7+9+12
	9	7+9	9+18	7+7+9	7+12+12
	12	7+12	12+12	7+7+12	9+9+9
	18	7+18	12+18	7+7+18	9+9+12
	–	9+9	–	7+9+9	9+12+12



Qualità Ambiente Sicurezza

sono gli obiettivi strategici di Baxi, e le certificazioni ottenute garantiscono l'osservanza delle specifiche regolamentazioni

BAXISPA

36061 BASSANO DEL GRAPPA (VI)
Via Trozzetti, 20
marketing@baxi.it
www.baxi.it

La casa costruttrice non assume responsabilità per eventuali errori o inesattezze nel contenuto di questo prospetto e si riserva il diritto di apportare ai suoi prodotti, in qualunque momento e senza avviso, eventuali modifiche ritenute opportune per qualsiasi esigenza di carattere tecnico o commerciale. Questo prospetto non deve essere considerato come contratto nei confronti di terzi.

Baxi S.p.A. 07 - 18 (E)

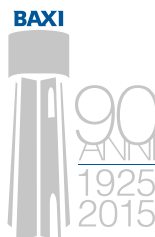

SERVIZIO CLIENTI
Tel +39 0424 517800
Fax +39 0424 38089