



# Technibel

UNE AVANCE DANS L'AIR DU TEMPS

INSTALLATION INSTRUCTION • ISTRUZIONI D'INSTALLAZIONE • NOTICE D'INSTALLATION  
INSTALLATIONSANLEITUNGEN • INSTRUCCIONES DE INSTALACION

OPERATING INSTRUCTION • ISTRUZIONI D'USO • NOTICE D'UTILISATION  
BEDIENUNGSANLEITUNGEN • INSTRUCCIONES DE USO

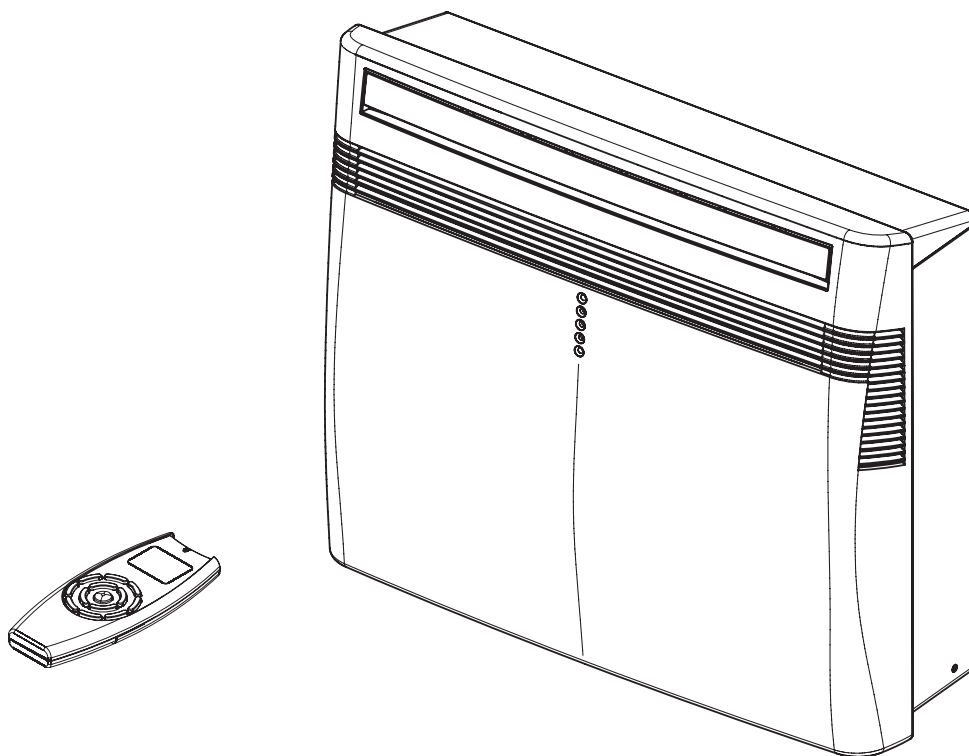

COOL / DRY / FAN

REVE 247C

COOL / DRY / HEAT / FAN

REVE 237R

Air conditioner • Climatizzatore d'aria • Climatiseur  
Klimagerät • Acondicionador de aire

## INDICE

IL PRODOTTO	2
SEGNALAZIONI	2
ACCESSORI A CORREDO	3
INSTALLAZIONE	3
PRIMA DI USARE IL CLIMATIZZATORE	6
USO DEL TELECOMANDO	7
TELECOMANDO	8
COME REGOLARE L'OROLOGIO	9
RAFFREDDAMENTO	9
RISCALDAMENTO	9
FUNZIONAMENTO IN AUTOMATICO	9
DEUMIDIFICAZIONE	9
VENTILAZIONE	10
SCELTA VELOCITÀ VENTILATORE	10
PROGRAMMA NOTTURNO	10
REGOLAZIONE DEL TIMER	11
REGOLAZIONE DEL FLUSSO D'ARIA	11
FUNZIONAMENTO SENZA TELECOMANDO	12
CONSIGLI PER IL MASSIMO CONFORT E IL MINIMO CONSUMO	12
IDENTIFICAZIONE E SOLUZIONE PROBLEMI DI FUNZIONAMENTO	12
COME SVUOTARE L'ACCUMULO DI CONDENSA	13
KIT PER IL RISCALDAMENTO AD ACQUA CALDA	14
MANUTENZIONE E CURA	14



### INFORMAZIONE PER IL CORRETTO SMALTIMENTO DEL PRODOTTO AI SENSI DELLA DIRETTIVA EUROPEA 2002/96/CE

Alla fine della sua vita utile questo apparecchio non deve essere smaltito insieme ai rifiuti domestici.

Deve essere consegnato presso appositi centri di raccolta differenziata oppure presso i rivenditori che forniscono questo servizio.

Smaltire separatamente un apparecchio elettrico e le relative batterie ed elettronico consente di evitare possibili effetti negativi sull'ambiente e sulla salute umana derivanti da uno smaltimento inadeguato e permette di recuperare e riciclare i materiali di cui è composto, con importanti risparmi di energia e risorse.

Per sottolineare l'obbligo di smaltire separatamente queste apparecchiature e le batterie, sul prodotto è riportato il simbolo del cassonetto barrato.

Lo smaltimento abusivo del prodotto da parte dell'utente comporta l'applicazione delle sanzioni amministrative di cui al D.Lgs. n. 22/1997 (articolo 50 e successivi).

### — INFORMAZIONI RIGUARDANTI IL PRODOTTO —

In caso di difficoltà o se si hanno dei dubbi riguardo al climatizzatore d'aria, sono necessarie le seguenti informazioni. Il modello e il numero di serie si trovano sulla targhetta dati, applicata all'unità.

Modello \_\_\_\_\_  
 No. di serie \_\_\_\_\_  
 Data di acquisto \_\_\_\_\_  
 Indirizzo del rivenditore \_\_\_\_\_  
 Numero di telefono \_\_\_\_\_

### — SIMBOLI DI AVVERTIMENTO

I seguenti simboli sono usati in questo manuale per mettere in guardia l'utente ed il personale di servizio sulle condizioni potenziali di pericoli personali o di danni al prodotto.



#### AVVERTIMENTO

Questo simbolo si riferisce a pericoli o a interventi che possono causare ferite gravi o la morte.



#### PRECAUZIONE

Questo simbolo si riferisce a pericoli o a interventi che possono causare danni al prodotto.

### NOTA

Questo climatizzatore d'aria è dotato delle funzioni di raffreddamento, deumidificazione e ventilazione **COOL/DRY/FAN**, di raffreddamento, deumidificazione, riscaldamento e ventilazione **COOL/DRY/HEAT/FAN**. I dettagli su queste funzioni sono forniti di seguito. Questo prodotto è protetto da brevetto no. 261412 rilasciato in data 8 Gennaio 2009.

#### DICHIARAZIONE DI CONFORMITÀ

Questo prodotto è marcato **CE** in quanto conforme alle Direttive.

- Bassa tensione n. 2006/95/CE.
- Compatibilità elettromagnetica n. 89/336/CEE, 92/31/CEE e 93/68/CEE.

Questa dichiarazione sarà nulla nel caso di impiego diverso da quello dichiarato dal Fabbricante e/o di mancata osservanza, anche solo parziale, delle istruzioni d'installazione e/o d'uso.

#### LIMITI DI FUNZIONAMENTO

##### RAFFREDDAMENTO

CONDIZIONI MASSIME	TEMPERATURA ESTERNA	43°C B.S.
	TEMPERATURA INTERNA	32°C B.S./23°C B.U.
CONDIZIONI MINIME	TEMPERATURA ESTERNA	19°C B.S.
	TEMPERATURA INTERNA	19°C B.S./14°C B.U.

##### RISCALDAMENTO

CONDIZIONI MASSIME	TEMPERATURA ESTERNA	24°C B.S./18°C B.U.
	TEMPERATURA INTERNA	27°C B.S.
CONDIZIONI MINIME	TEMPERATURA ESTERNA	-8°C B.S./-9°C B.U.
	TEMPERATURA INTERNA	-

##### DEUMIDIFICAZIONE

CONDIZIONI MASSIME	TEMPERATURA ESTERNA	43°C B.S.
	TEMPERATURA INTERNA	32°C B.S. / 80% U.R.
CONDIZIONI MINIME	TEMPERATURA ESTERNA	16°C B.S.
	TEMPERATURA INTERNA	16°C B.S. / 80% U.R.

## IL PRODOTTO

1. Telecomando a raggi infrarossi
2. Segnalazioni
3. Deflettore mandata aria
4. Griglie aspirazione aria laterali
5. Griglia aspirazione aria frontale
6. Filtro Aria
7. Cavo elettrico con spina
8. Foro entrata dell'aria
9. Ventilatore di espulsione aria
10. Pannello di appensione
11. Tubo di servizio scarico condensa  
(modelli pompa di calore)
12. Tubo scarico condensa  
(modelli pompa di calore)

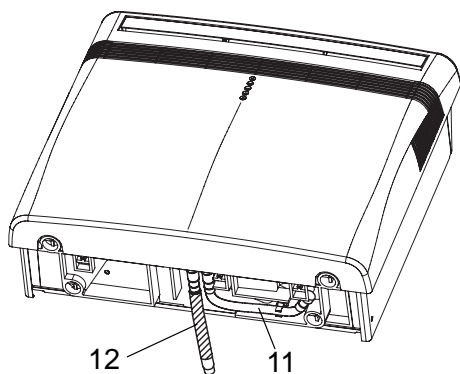
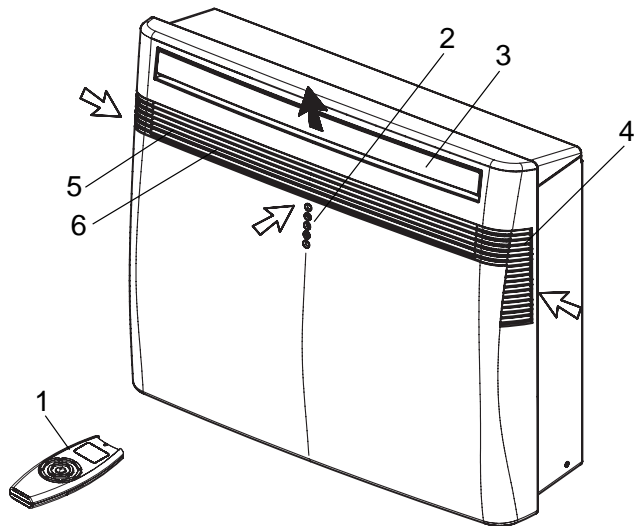

Modelli pompa di calore

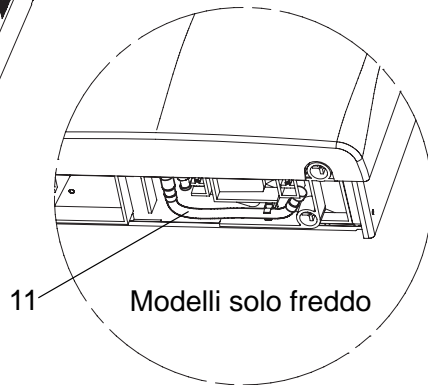

Modelli solo freddo

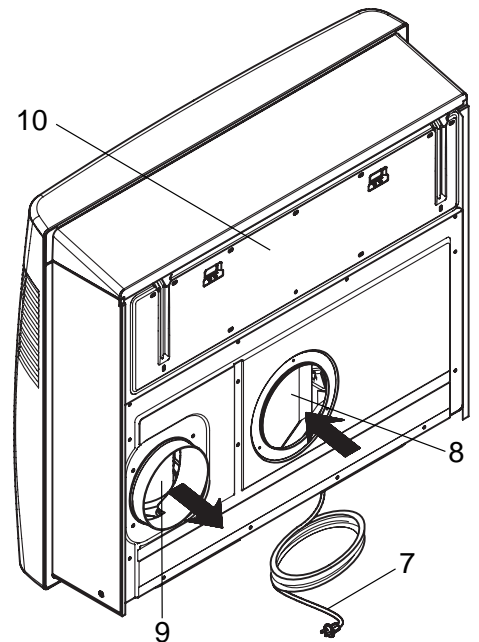

## SEGNALAZIONI

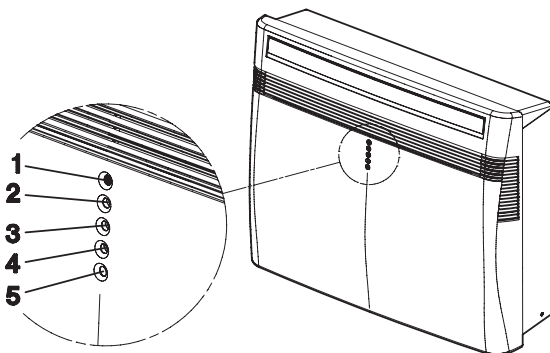

### NOTA

Il lampeggio contemporaneo delle 3 spie OPERATION, TIMER e STANDBY, indica che il modo di funzionamento selezionato ( ) non è compatibile con l'unità in oggetto. Se ciò accade il condizionatore non funziona fino al ripristino della modalità corretta.



### AVVERTIMENTO

La posizione OFF non interrompe l'alimentazione elettrica. Usate l'interruttore principale per isolare il climatizzatore d'aria.

1. **Ricevitore:** riceve i segnali inviati dal telecomando.
2. **Spia timer:** si accende quando l'unità è controllata dal timer.
3. **Spia attesa:** Si accende quando il climatizzatore è collegato alla corrente ed è pronto a ricevere il segnale dal telecomando.
4. **Spia funzionamento:** si accende quando l'unità è in funzione.  
Lampeggia una volta per avvisare che il segnale del telecomando è stato ricevuto e memorizzato. Lampeggia continuamente durante le funzioni di protezione (sbrinamento, ecc.).
5. **Tasto funzionamento (senza telecomando):** Premere questo tasto per passare da una funzione all'altra come segue:

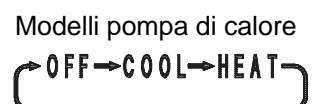
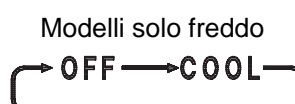

## ACCESSORI A CORREDO

1. TUBO IN PLASTICA (1pz.)
2. GRIGLIE ESTERNE (2pz.)
3. GRIGLIE INTERNE (2pz.)
4. TIRANTI A MOLLA (2pz.)
5. DIMA DI FORATURA (1pz.)
6. TASSELLI AD ESPANSIONE + VITI (15pz.)
7. TELECOMANDO A RAGGI INFRAROSSI (1pz.)
8. BATTERIE PER TELECOMANDO (2pz.)

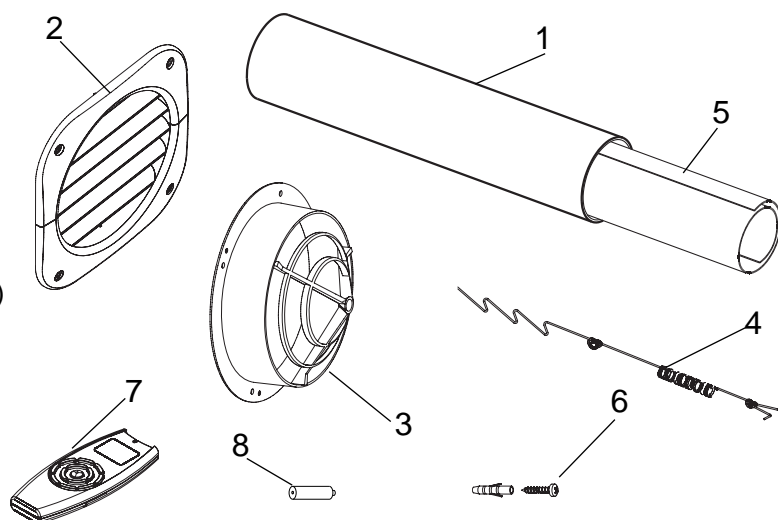

## INSTALLAZIONE

L'installazione deve essere eseguita da personale specializzato rispettando la sequenza di operazioni indicate.

### SCelta DELLA POSIZIONE DELL'UNITA'

- Nel caso di installazione sostitutiva di un termosifone in un impianto preesistente, seguire le istruzioni contenute nel modulo aggiuntivo
- La parete deve essere perimetrale.
- Fissare l'unità ad un'altezza minima di 10 cm e massima di 100 cm.
- Assicurarsi che la parete scelta sia sufficientemente robusta per sostenere il peso dell'unità.
- Lasciare attorno all'unità spazio sufficiente per le operazioni di manutenzione.
- Assicurarsi che non ci siano ostacoli alla libera circolazione dell'aria nelle vicinanze dell'unità.
- Evitare di installare l'unità in modo che il flusso d'aria sia indirizzato direttamente a persone, verso elettrodomestici o fonti di calore.

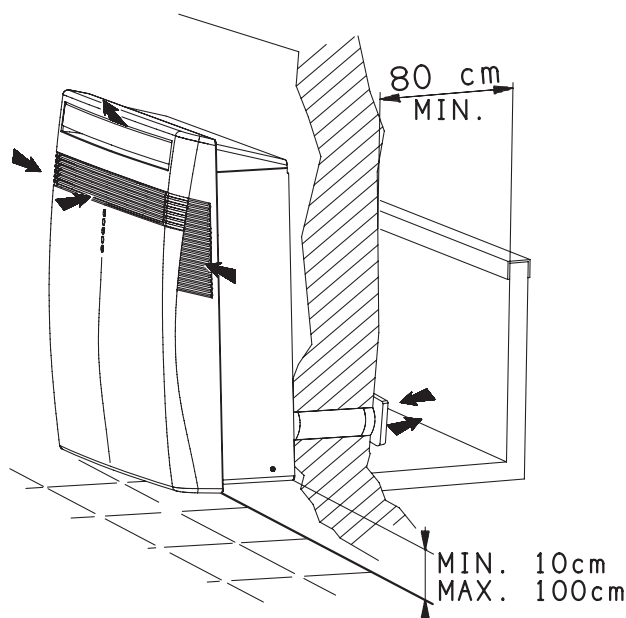

### PRECAUZIONE

Dopo aver scelto secondo i criteri sopra elencati la posizione per l'installazione, assicurarsi che nei punti in cui verranno praticati i fori non vi siano strutture o impianti (tubazioni idrauliche, collegamenti elettrici) che potrebbero essere danneggiati.

Controllare inoltre che non vi siano impedimenti alla libera circolazione dell'aria esterna attraverso i condotti nella parete. La minima distanza da eventuali pareti od ostacoli deve essere di 80 cm.

### MONTAGGIO DELL'UNITA'

- Applicare sul muro la dima di foratura e fissarla in bolla.
- Eseguire i due fori  $\varnothing 162$  mm ed eventualmente il foro  $\varnothing 35$  mm per l'unità a pompa di calore per lo scarico condensa all'esterno (predisporre una pendenza verso l'esterno).

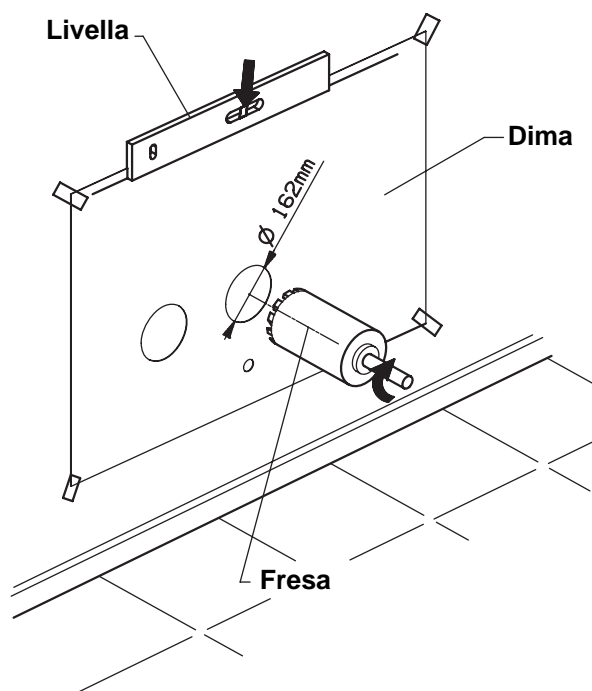

- Inserire nei due fori il tubo di plastica fornito a corredo; tagliare il tubo alla giusta misura: è necessario rilevare lo spessore del muro e sottrarre 70 mm.
- Fissare le due griglie anti-intrusione e all'esterno le due griglie con le alette rivolte verso il basso con tasselli e viti a muro.
- Qualora non fosse possibile fissare le due griglie esterne direttamente al muro, vincolare le due griglie a quelle interne tramite i tiranti a molla forniti a corredo, come segue:
  - a) Piegarle su se stesse, fissare il gancio della molla, infilarle nel tubo e aprirle verso l'esterno.
  - b) Scegliere l'aggancio del tirante più idoneo in modo che la molla risulti allungata di 15-20 mm ed agganciarlo alla griglia interna.
  - c) Eliminare la parte eccedente del tirante tranciando in prossimità dei punti di aggancio.

- Nel caso di pareti molto sottili (meno di 10 cm) è necessario montare le griglie interne anti-intrusione sul retro dell'unità togliendo le guarnizioni (a) dallo schienale e applicandole intorno alle griglie. Il tubo e le griglie esterne non verranno utilizzati.



**PRECAUZIONE**

**Il costruttore non si assume responsabilità alcuna nel caso in cui questa prescrizione di sicurezza e antinfortunistica non venga rispettata.**

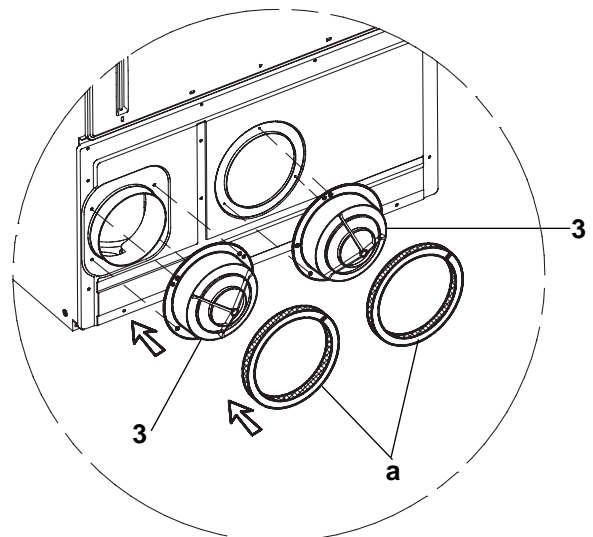
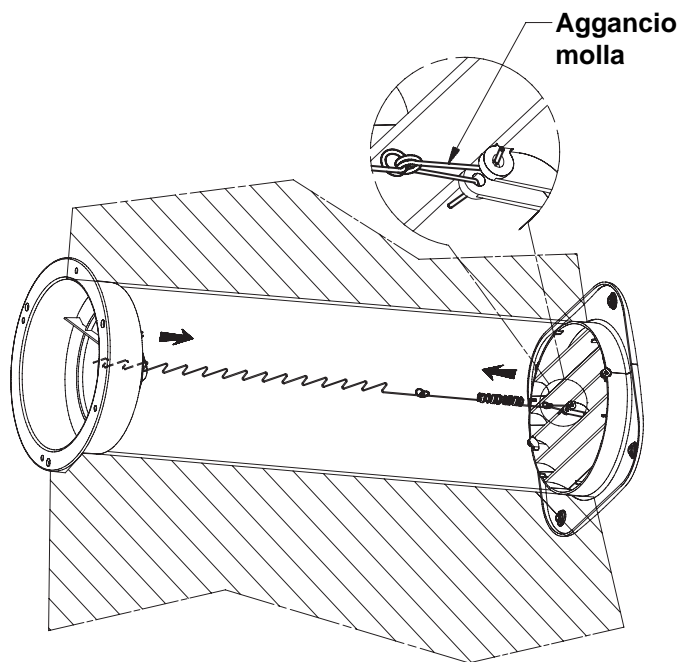
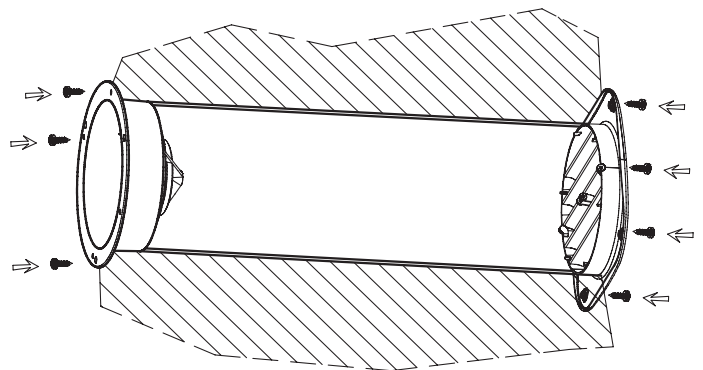
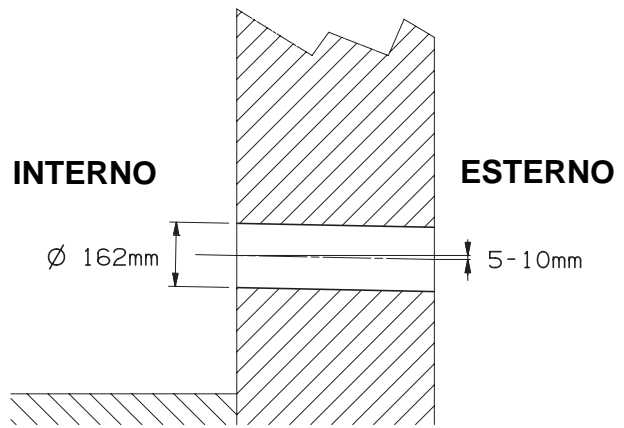
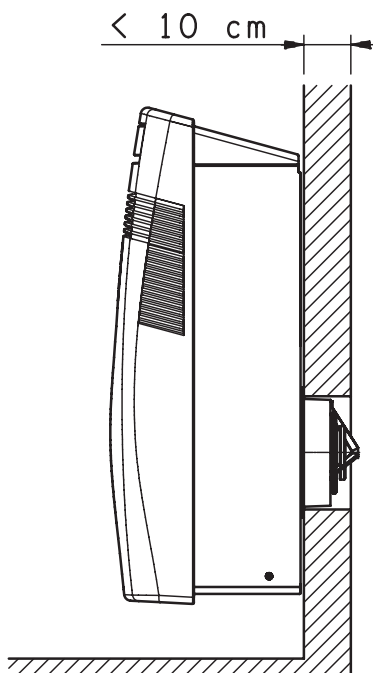

N.B. I condotti in plastica in dotazione sono adatti per pareti fino a 50 cm di spessore; in casi particolari (ad esempio l'installazione in un sottotetto) può essere necessario utilizzare tubi più lunghi. La lunghezza massima consentita è di 2 m. Acquistare presso rivenditori di materiale edile il tubo in plastica dello stesso diametro ( $\varnothing 160\text{mm}$ ), di lunghezza opportuna e isolarlo esternamente con lana di roccia di spessore di circa 3-4 cm.

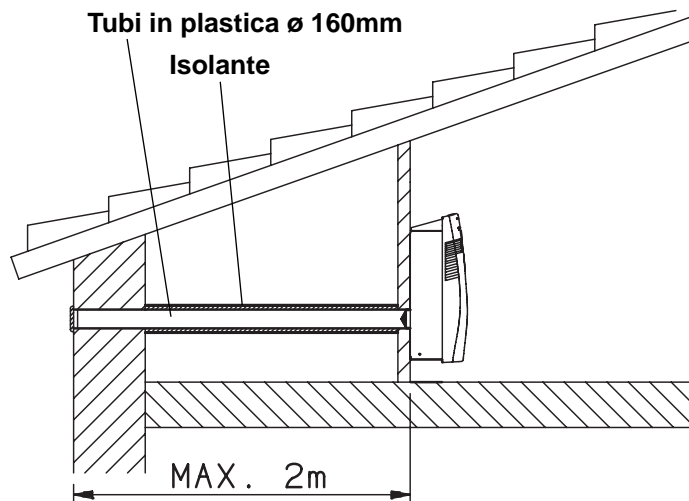

I - Fissare il pannello di appensione a muro nella posizione indicata sulla dima di foratura. Utilizzare tipologia e quantità di tasselli (non forniti) a secondo della consistenza del muro; il pannello deve risultare bene aderente alla parete.

- Appendere l'unità al pannello con la bocca del ventilatore posteriore inserita nella griglia

- Nel caso di installazione di un modello a pompa di calore è necessario predisporre una linea di scarico condensa praticando un foro  $\varnothing 35\text{ mm}$  come indicato sulla dima di foratura per scarico all'esterno (a); qualora non fosse possibile, tenere il tubo all'interno (b) e confluire in uno scarico opportuno. Predisporre sempre un'adeguata pendenza di almeno 1cm al metro.

- Collegare l'unità alla rete elettrica tramite il cavo di alimentazione con spina.

- Verificare il corretto funzionamento.

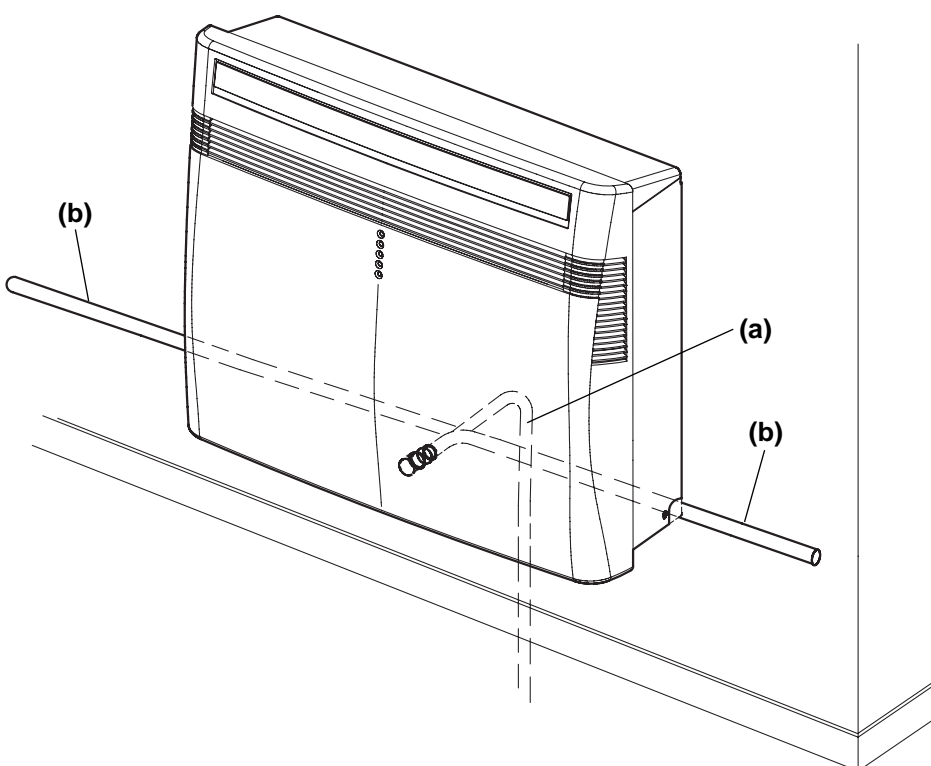
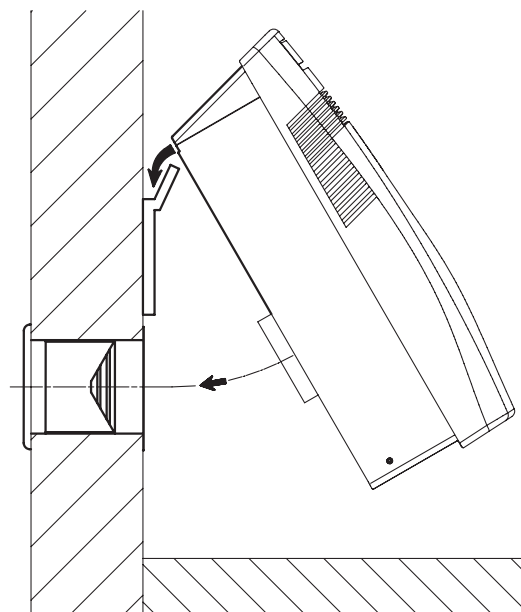

## PRIMA DI USARE IL CLIMATIZZATORE

- Verificare che la tensione monofase di alimentazione nel luogo di utilizzo sia di 220V-240V~ 50Hz.
- Assicuratevi che l'impianto elettrico sia in grado di erogare la corrente di esercizio necessaria per il climatizzatore oltre a quella assorbita normalmente da altre utenze (elettrodomestici, illuminazione). Vedere gli assorbimenti massimi sulla targhetta dati posta sul climatizzatore.
- Si raccomanda l'installazione di un interruttore bipolare, con fusibile di protezione da 10 A del tipo ritardato, a monte della presa d'alimentazione.
- L'allacciamento alla rete elettrica del climatizzatore deve essere eseguito in conformità alle norme d'installazione vigenti.
- Assicuratevi che interruttori automatici e valvole di protezione dell'impianto siano in grado di sopportare una corrente di spunto di 20 A, (normalmente per un tempo inferiore a 1 secondo).
- Evitare di installare il climatizzatore in locali dove potrebbe essere investito da spruzzi d'acqua (es. lavanderie).
- La presa dell'impianto deve essere sempre provvista di messa a terra efficiente.
- Non usare mai la spina come mezzo per arrestare o avviare il climatizzatore: usare sempre il pulsante ON / OFF del telecomando oppure il selettore di funzionamento sull'unità.
- **PRECAUZIONE!** Non inserite oggetti nel climatizzatore. È molto pericoloso perché il ventilatore gira ad alta velocità.
- **ATTENZIONE!**  
Il climatizzatore è dotato di un sistema di protezione del compressore dai sovraccarichi che non consente la partenza del compressore se non sono trascorsi almeno 3 minuti da un precedente arresto.
- Assicurare la libera circolazione dell'aria all'unità. Non ostruire con tendaggi o simili le griglie di aspirazione e quella di mandata. La parte superiore deve essere libera da qualsiasi ostacolo, non depositare oggetti sul climatizzatore.
- Alla prima accensione, il climatizzatore raggiunge le massime prestazioni dopo almeno un'ora di funzionamento.
- Il costruttore non si assume responsabilità alcuna nel caso in cui le norme di sicurezza e antinfortunistiche non vengano rispettate.



### **AVVERTIMENTO**

Prima di eseguire una qualsiasi operazione di spostamento o pulizia, assicuratevi che la spina sia disinserita dalla presa di corrente e, nel caso di rimozione, scaricare l'eventuale accumulo di condensa nel basamento.

## USO DEL TELECOMANDO

### INSERIMENTO DELLE BATTERIE

- Rimuovere il coperchio sul retro del telecomando e verificare che i quattro microinterruttori siano impostati come in figura:

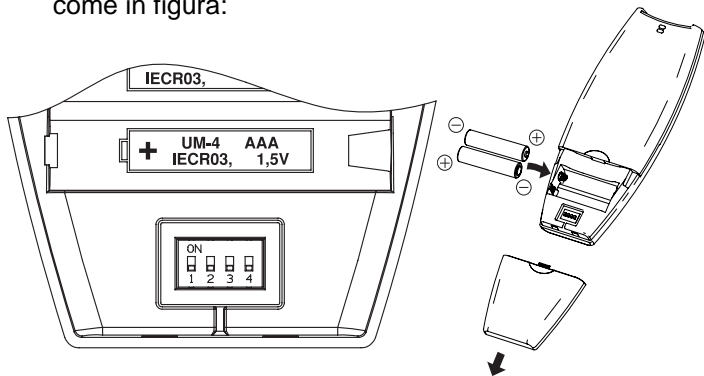

- Inserire due batterie da 1,5 V-DC tipo AAA alcaline rispettando la polarità indicata sul telecomando. L'indicazione dell'ora sul display lampeggia. Premere il tasto SEL TYPE. Il telecomando ora è pronto per funzionare.
- La durata media delle batterie è di sei mesi e dipende dalla frequenza con cui si usa il telecomando. Rimuovere le batterie nel caso di lungo inutilizzo del telecomando (oltre un mese). Sostituire le batterie quando la spia di trasmissione dati del telecomando non lampeggia oppure quando il condizionatore non risponde ai comandi del telecomando.
- Le batterie del telecomando contengono sostanze inquinanti. Terminata la loro vita utile, devono essere smaltite secondo le vigenti normative.

### COME RIMUOVERE LE BATTERIE

- Rimuovere il coperchio.
- Premere la batteria verso il polo negativo ed estrarla dalla parte del polo positivo (come mostrato in figura).
- Rimuovere l'altra batteria allo stesso modo.

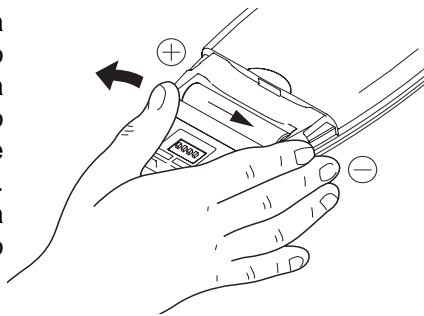

### SELETTORE DEL SENSORE DI TEMPERATURA

- In condizioni normali la temperatura ambiente viene rilevata e controllata dal sensore di temperatura posizionato all'interno del telecomando (icona IFEEL attiva sul display). Questa funzione permette di creare una temperatura ambiente ottimale perché il telecomando trasmette la temperatura dalla posizione in cui vi trovate. Quindi, usando questa funzione, il telecomando deve sempre essere indirizzato verso il condizionatore.
- E' possibile disattivare il sensore di temperatura del telecomando premendo il tasto I FEEL. In tal caso la relativa icona sul display si spegne e diventa operativo il sensore presente all'interno dell'unità.

### NOTA

**Il telecomando trasmette il segnale della temperatura ambiente alla pressione di ogni tasto ed automaticamente ogni cinque minuti.**

**Se, a causa di inconvenienti, l'unità non riceve il segnale del telecomando il condizionatore d'aria utilizza, per il controllo della temperatura ambiente, il sensore presente all'interno dell'unità. In questi casi la temperatura vicino al telecomando può differire dalla temperatura rilevata nella posizione del condizionatore d'aria.**

### FUNZIONAMENTO CON IL TELECOMANDO

Indirizzare il telecomando con la testina del trasmettitore verso il ricevitore posto sul condizionatore d'aria.

### COME ACCENDERE IL CLIMATIZZATORE

Premere il tasto ON/OFF per accendere il climatizzatore. La spia funzionamento si accenderà, ad indicare che l'unità è in funzione.

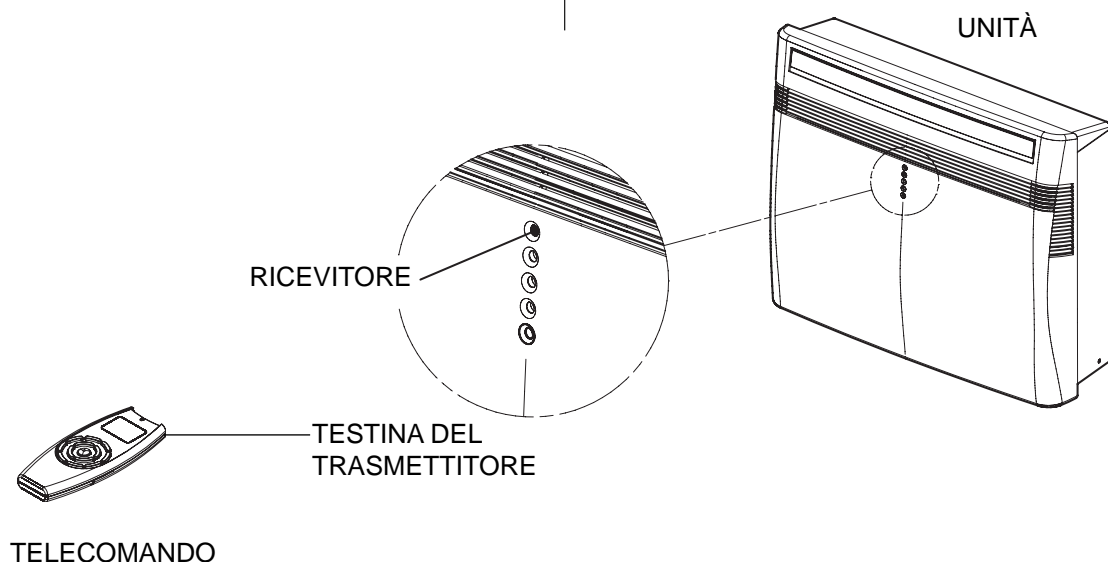



# TELECOMANDO

## VISORE

Visualizza le informazioni quando il telecomando è acceso.

### Modo di funzionamento

- Automatico
- Raffreddamento
- Riscaldamento
- Deumidificazione
- Ventilazione

- Programma notturno
- Oscillazione Flap

### Velocità ventilatore

- Automatico
- Alta velocità
- Media velocità
- Bassa velocità

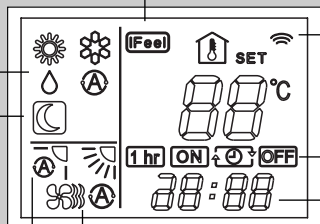

Indica che il climatizzatore funziona in modalità I FEEL (sensore telecomando attivo)

Conferma trasmissione dati al climatizzatore

Indica i tipi di timer

Orologio

Temperatura ambiente

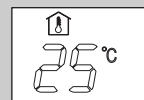

Temperatura impostata

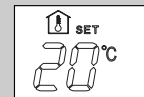

## SENSORE

Un sensore di temperatura all'interno del telecomando rileva la temperatura ambiente.

## SELETTORE SENSORE DI TEMPERATURA

Premere il pulsante I FEEL per modificare l'impostazione del sensore di temperatura attivo (da telecomando a Condizionatore e viceversa).

## PULSANTI SELEZIONE TEMPERATURA

### TEMP - (più freddo)

Premere questo pulsante per diminuire la temperatura selezionata.

### TEMP + (più caldo)

Premere questo pulsante per aumentare la temperatura selezionata.

## PULSANTE FLAP

Premere questo pulsante per selezionare la funzione desiderata.

: La direzione del flusso d'aria può essere regolata manualmente (sei posizioni).

: Il deflettore oscilla automaticamente.

## PULSANTE ON/OFF (acceso/spento)

Il pulsante serve per mettere in funzione o arrestare il climatizzatore.

## PULSANTE "SEL TYPE"

Premere questo pulsante per selezionare le funzioni:

- impostazione dell'ora
  - impostazione del timer ON/OFF
- Per dettagli vedere le sezioni "COME REGOLARE L'OROLOGIO" e "REGOLAZIONE DEL TIMER".

## PULSANTE "FAN" (velocità ventilatore)

La velocità del ventilatore viene scelta automaticamente dal microprocessore.

- Alta velocità ventilatore.
- Media velocità ventilatore.
- Bassa velocità ventilatore.

## PULSANTI REGOLAZIONE OROLOGIO E IMPOSTAZIONE ORARIO TIMER

Premendo i pulsanti SET H / SET M è possibile impostare l'ora e il timer. Per dettagli vedere le sezioni "COME REGOLARE L'OROLOGIO" e "REGOLAZIONE DEL TIMER".

## TRASMETTITORE

Quando vengono premuti i pulsanti del telecomando, il simbolo si accende sul visore per trasmettere i cambiamenti della regolazione al ricevitore del climatizzatore.

## PULSANTE "NIGHT" (programma notturno)

Per i dettagli vedere "Programma notturno". Quando si preme questo pulsante il simbolo appare sul visore, e il microprocessore del telecomando regolerà la temperatura selezionata per risparmiare energia.

## PULSANTE INATTIVO

## PULSANTE "TIMER SEL"

Premendo il pulsante sul display viene attivata la procedura per l'impostazione del timer. Per dettagli vedere esempio "REGOLAZIONE DEL TIMER".

## PULSANTE MODO DI FUNZIONAMENTO

Premere questo pulsante per modificare il funzionamento del condizionatore.

(automatico) ★

Quando viene scelta la posizione "automatico" il microprocessore sceglie automaticamente tra raffreddamento e riscaldamento in base alla differenza tra la temperatura ambiente e quella impostata sul telecomando.

(riscaldamento) ★

Il condizionatore riscalda il locale.

(deumidificazione)

Il condizionatore riduce l'umidità dell'aria ambiente.

(raffreddamento)

Il condizionatore raffredda l'aria abbassando la temperatura del locale.

(ventilazione)

Il condizionatore funziona solo come ventilatore.

★ Attivo solo per modelli

COOL / DRY / HEAT / FAN

## COME REGOLARE L'OROLOGIO

1. Premere tre volte il pulsante SEL TYPE. L'indicazione dell'ora inizierà a lampeggiare.
2. Premere il pulsante SET H fino a visualizzare l'ora desiderata. Premere il pulsante SET M fino a visualizzare i minuti desiderati. L'indicazione dell'ora sul visore cesserà automaticamente di lampeggiare dopo 10 secondi.

## RAFFREDDAMENTO

### NOTA

Verificare che l'unità sia collegata alla rete elettrica e che la spia STANDBY sia accesa.

1. Premere il pulsante MODE (modo di funzionamento) fino a far apparire sul visore il simbolo RAFFREDDAMENTO ❄️.
2. Premere il pulsante ON/OFF e mettere in funzione il condizionatore.
3. Premere i pulsanti TEMP+/- per impostare la temperatura desiderata (il campo di regolazione varia tra 32 °C massimo e 16 °C minimo).



IL VISORE INDICHERÀ IL VALORE DELLA TEMPERATURA SELEZIONATA.



TRASCORSI 5 SECONDI DALL'IMPOSTAZIONE DELLA TEMPERATURA DESIDERATA IL VISORE TORNERÀ A INDICARE LA TEMPERATURA AMBIENTE.

4. Premere il pulsante FAN per impostare la velocità ventilatore.

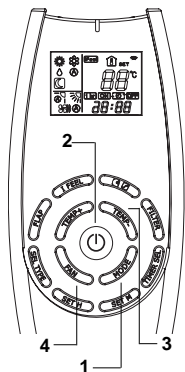

## RISCALDAMENTO (in pompa di calore)

1. Premere il pulsante MODE (modo di funzionamento) fino a far apparire sul visore il simbolo RISCALDAMENTO ☀️.
2. Premere il pulsante ON/OFF e mettere in funzione il condizionatore.
3. Premere i pulsanti TEMP+/- per impostare la temperatura desiderata (il campo di regolazione varia tra 32 °C massimo e 16 °C minimo).



IL VISORE INDICHERÀ IL VALORE DELLA TEMPERATURA SELEZIONATA.



TRASCORSI 5 SECONDI DALL'IMPOSTAZIONE DELLA TEMPERATURA DESIDERATA IL VISORE TORNERÀ A INDICARE LA TEMPERATURA AMBIENTE.

4. Premere il pulsante FAN per impostare la velocità ventilatore.

### NOTA

Dopo l'attivazione della funzione riscaldamento, il ventilatore dell'unità interna si fermerà. Questo perché è operativa una protezione "Prevenzione corrente aria fredda" che abiliterà il funzionamento del ventilatore solo dopo che lo scambiatore di calore dell'unità interna sarà sufficientemente caldo. Durante questo periodo la spia STANDBY rimarrà accesa.

## SBRINAMENTO DELLO SCAMBIATORE DI CALORE

Quando la temperatura esterna scende sotto lo zero sullo scambiatore esterno si forma del ghiaccio che riduce la potenzialità in riscaldamento.

Quando questo accade il microprocessore comanda un'inversione del funzionamento del condizionatore (sbrinamento). Con questa funzione operativa il ventilatore dell'unità interna si ferma e la spia STANDBY si accende per la durata dello sbrinamento.

Il funzionamento in riscaldamento riprende dopo alcuni minuti in relazione alle temperature ambiente ed esterna.

## FUNZIONAMENTO E CAPACITÀ DI UN SISTEMA IN "POMPA DI CALORE"

Un condizionatore in versione pompa di calore riscalda l'ambiente sottraendo il calore all'aria esterna. La capacità (efficienza) del sistema si riduce quando la temperatura esterna scende sotto lo zero. Se il condizionatore non riesce a mantenere un valore sufficiente della temperatura si dovrà integrare il riscaldamento con un'altra apparecchiatura.

## FUNZIONAMENTO IN AUTOMATICO

1. Premere il pulsante MODE (modo di funzionamento) fino a far apparire sul visore il simbolo AUTOMATICO Ⓐ.
2. Premere il pulsante ON/OFF e mettere in funzione il condizionatore.
3. Premere i pulsanti TEMP+/- per impostare la temperatura desiderata (il campo di regolazione varia tra 32 °C massimo e 16 °C minimo).



IL VISORE INDICHERÀ IL VALORE DELLA TEMPERATURA SELEZIONATA.



TRASCORSI 5 SECONDI DALL'IMPOSTAZIONE DELLA TEMPERATURA DESIDERATA IL VISORE TORNERÀ A INDICARE LA TEMPERATURA AMBIENTE.

Il condizionatore automaticamente funzionerà passando dal funzionamento riscaldamento in raffreddamento (o viceversa) in modo da mantenere la temperatura impostata.

4. Premere il pulsante FAN per impostare la velocità ventilatore.

Esempio: schema funzionamento in modalità Ⓐ (Auto) con temperatura ambiente impostata a 23 gradi.

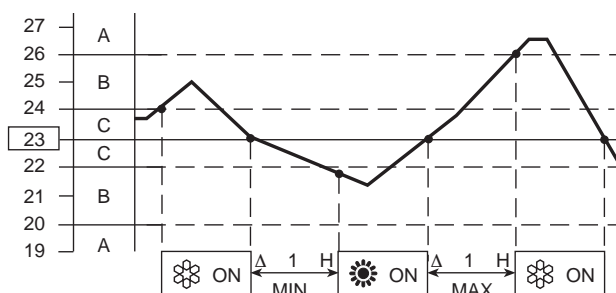

### NOTA

Il climatizzatore cambia il modo di funzionamento (da freddo a caldo o viceversa) al verificarsi di una delle seguenti condizioni:

- **ZONA A:** cambia se la temperatura varia di almeno 3°C da quella impostata sul telecomando.
- **ZONA B:** cambia se la temperatura varia di almeno 1°C da quella impostata sul telecomando dopo un'ora dallo stop del compressore.
- **ZONA C:** non cambia mai se la temperatura non varia più di 1°C rispetto a quella impostata sul telecomando.

## DEUMIDIFICAZIONE

1. Premere il pulsante MODE (modo di funzionamento) fino a far apparire sul visore il simbolo DEUMIDIFICAZIONE ☁️.
2. Premere il pulsante ON/OFF e mettere in funzione il condizionatore.
3. Premere i pulsanti TEMP+/- per impostare la temperatura desiderata (il campo di regolazione varia tra 32 °C massimo e 16 °C minimo).



IL VISORE INDICHERÀ IL VALORE DELLA TEMPERATURA SELEZIONATA.



TRASCORSI 5 SECONDI DALL'IMPOSTAZIONE DELLA TEMPERATURA DESIDERATA IL VISORE TORNERÀ AD INDICARE LA TEMPERATURA AMBIENTE.

## NOTA

- Usare la funzione deumidificazione quando volete ridurre l'umidità dell'aria ambiente.
- Quando la temperatura ambiente raggiunge il valore impostato sul telecomando (termostato) il condizionatore ripete in automatico dei cicli di acceso o spento.
- Con la funzione deumidificazione impostata, il ventilatore automaticamente gira alla velocità o si ferma per evitare di raffreddare troppo.
- La funzione deumidificazione non può essere attivata quando la temperatura interna è inferiore a 15 °C.

## VENTILAZIONE

Se si vuole soltanto far circolare aria nel locale senza modificare la temperatura, operare come segue:

1. Premere il pulsante ON/OFF e mettere in funzione il condizionatore.
2. Premere il pulsante MODE (modo di funzionamento) fino a far apparire sul visore solo il simbolo ventilazione .

## SCELTA VELOCITÀ VENTILATORE

### AUTOMATICO

Impostare con il pulsante FAN la posizione "AUTOMATICO" . Il microprocessore controllerà automaticamente la velocità del ventilatore. Quando il climatizzatore comincia a funzionare il sensore temperatura rileva la differenza tra la temperatura ambiente e la temperatura impostata e la trasmette al microprocessore che automaticamente sceglie la velocità del ventilatore più idonea.

DIFFERENZA TRA TEMPERATURA AMBIENTE E TEMPERATURA IMPOSTATA		VELOCITÀ VENTILATORE
Raffreddamento e deumidificazione	2 °C e oltre	Massima
	Tra 2 e 1 °C	Media
	Meno di 1 °C	Minima
Riscaldamento	2 °C e oltre	Massima
	Meno di 2 °C	Media

## NOTA

I valori precisati sulla tabella si riferiscono al funzionamento del condizionatore quando è abilitato il sensore sul telecomando (v. selettore del sensore di temperatura).

I valori precisati variano leggermente nel caso sia abilitato il sensore posizionato nell'unità interna.

La velocità automatica non è attiva nella modalità VENTILAZIONE.

## MANUALE

Per regolare manualmente la velocità del ventilatore agire sul pulsante FAN scegliendo la velocità desiderata:

Alta velocità    Media velocità    Bassa velocità

## PROGRAMMA NOTTURNO

- Il programma notturno serve per risparmiare energia elettrica.
1. Premere il pulsante MODE per predisporre il condizionatore in raffreddamento, deumidificazione o riscaldamento.
  2. Premere il pulsante NIGHT.
  3. Il simbolo appare sul visore. Per rilasciare il programma premere nuovamente il pulsante NIGHT.

### Cos'è il Programma Notturno?

All'inizio il condizionatore raffredda o riscalda il locale fino alla temperatura impostata, quindi si arresta. Dopo circa 1 ora la temperatura impostata viene automaticamente modificata come segue (v. grafici).

MODO DI FUNZIONAMENTO	MODIFICA TEMPERATURA IMPOSTATA
Riscaldamento	Diminuzione di 1 °C
Raffreddamento e Deumidificazione	Aumento 1 °C

Il condizionatore funziona fino alla nuova temperatura impostata, quindi si arresta. Dopo circa 1 ora la temperatura impostata viene nuovamente aumentata di 1°C in raffreddamento e diminuita di 1 °C in riscaldamento. In questo modo si risparmia energia senza pregiudicare il comfort notturno nel locale.

### RAFFREDDAMENTO E DEUMIDIFICAZIONE

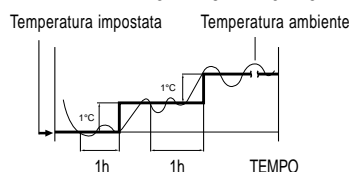

### RISCALDAMENTO

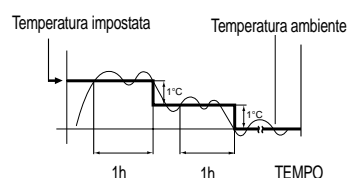

## REGOLAZIONE DEL TIMER

### A) COME REGOLARE L'ORA DI PARTENZA (ON)

1. Premere una sola volta il pulsante SEL TYPE. L'indicazione ON e quelle dell'ora inizieranno a lampeggiare.
2. Premere il pulsante SET H fino a quando viene visualizzata l'ora desiderata. Premere il pulsante SET M fino a quando sono visualizzati i minuti desiderati. L'indicazione sul visore ritornerà ad indicare l'ora corrente dopo 10 secondi.
3. Premere il pulsante ON/OFF per mettere in funzione il condizionatore.
4. Premere il pulsante TIMER SEL per impostare il timer sulla funzione ON TIME (partenza).

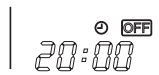
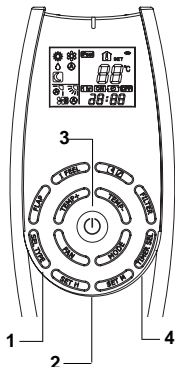

### B) COME REGOLARE L'ORA DI FERMATA (OFF)

1. Premere due volte il pulsante SEL TYPE. L'indicazione OFF e quella dell'ora inizieranno a lampeggiare.
2. Premere il pulsante SET H fino a quando viene visualizzata l'ora desiderata. Premere il pulsante SET M fino a quando sono visualizzati i minuti desiderati. L'indicazione sul visore tornerà ad indicare l'ora corrente dopo 10 secondi.
3. Premere il pulsante ON/OFF per mettere in funzione il condizionatore.
4. Premere due volte il pulsante TIMER SEL per impostare il timer sulla funzione "OFF TIME" (partenza).



### C) COME REGOLARE IL PROGRAMMA GIORNALIERO ACCESO/SPENTO (O VICEVERSA)

1. Regolare il timer come illustrato ai punti A e B.
2. Premere il pulsante ON/OFF per mettere in funzione il condizionatore.
3. Premere tre volte il pulsante TIMER SEL per impostare il programma del timer acceso/spento o viceversa.

## NOTA

Dopo la regolazione del timer, per verificare l'orario di impostazione in accensione/spengimento (ON/OFF) premere il pulsante SEL TYPE.

## REGOLAZIONE DEL TIMER 1 ORA

Questa funzione permette al condizionatore di funzionare per 1 ora alle condizioni impostate, indipendentemente se questo sia acceso o spento.

### OPERAZIONI DI IMPOSTAZIONE TIMER.

- Premere quattro volte il pulsante TIMER SEL. Sul visore appare il simbolo del TIMER 1 ORA.

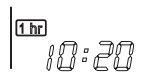

### CANCELLAZIONE DEL TIMER.

- Premere il pulsante ON/OFF per spegnere il condizionatore.
- Attendere che l'unità interna sia spenta.
- Premere di nuovo il pulsante ON/OFF per riaccendere il condizionatore.

## REGOLAZIONE DEL FLUSSO D'ARIA

### ORIZZONTALE (manuale)

Il flusso d'aria può essere regolato orizzontalmente spostando le alette verticali verso sinistra o verso destra come indicato nelle figure successive.

### VERTICALE (con telecomando)

Accertarsi che il telecomando sia acceso. Premere il pulsante FLAP per selezionare l'oscillazione automatica o per scegliere una delle sei regolazioni manuali.



## PRECAUZIONE

**Durante il raffreddamento o deumidificazione, specialmente in presenza di alta umidità in ambiente, orientare frontalmente le alette verticali.**

**Orientamenti delle alette all'estrema sinistra o destra potrebbero causare la formazione di condensa e gocciolamenti dalla griglia di uscita aria.**



## PRECAUZIONE

**Non muovete il deflettore con le mani durante il funzionamento**

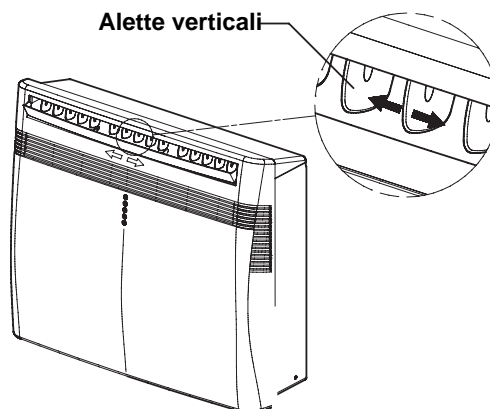

### Funzione di indirizzamento dell'aria

Il deflettore comincia il movimento oscillatorio per diffondere l'aria entro la zona di indirizzamento.

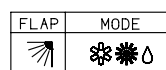
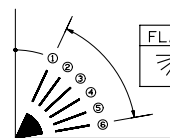
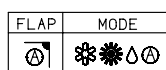
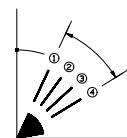

## NOTA

- Il deflettore si chiude automaticamente quando il sistema è spento.
- Durante il funzionamento di riscaldamento, la velocità della ventola è bassa e il deflettore è in posizione orizzontale (posizione ④) finché l'aria che è soffiata dal sistema comincia a riscaldarsi. Quando l'aria si è riscaldata, la posizione del deflettore e la velocità della ventola cambiano secondo le regolazioni specificate con il telecomando.



## PRECAUZIONE

- Usate il pulsante FLAP sul telecomando per regolare la posizione del deflettore. Se spostate il deflettore a mano, la posizione del deflettore secondo il telecomando e la posizione reale potrebbero non corrispondere. Se ciò accadesse spegnete il sistema, aspettate che il deflettore si chiuda e poi accendete di nuovo il climatizzatore; ora la posizione del deflettore è di nuovo normale.

## FUNZIONAMENTO SENZA TELECOMANDO

Se il telecomando non funziona o è stato smarrito, operare come segue.

### 1. CLIMATIZZATORE FERMO

Se volete avviare il climatizzatore premere il tasto funzionamento con una penna per selezionare la modalità desiderata (COOL o HEAT).

- COOL o HEAT per modelli pompa di calore
- COOL per modelli solo freddo

### NOTA

**Il condizionatore funzionerà con la velocità ALTA del ventilatore.**

**L'impostazione della temperatura è di 25°C per la modalità raffreddamento e di 21°C per il riscaldamento.**

### 2. CLIMATIZZATORE IN FUNZIONE

Se volete fermare il climatizzatore premere il tasto funzionamento con una penna fino allo spegnimento della spia funzionamento.

### NOTA

**Interruzione di corrente durante il funzionamento.** Se si verifica un'interruzione di corrente, il climatizzatore d'aria si arresta. Quando l'alimentazione elettrica viene ripristinata il climatizzatore riparte automaticamente dopo 3 minuti.

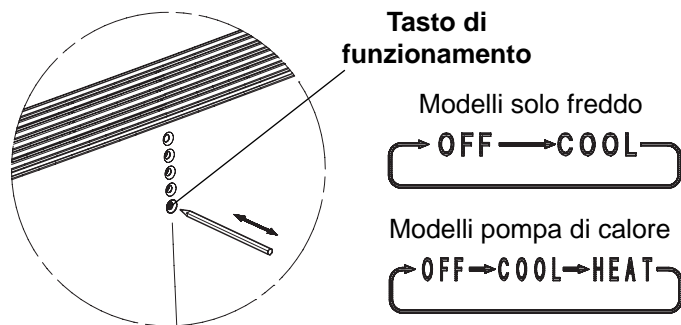

## CONSIGLI PER IL MASSIMO COMFORT ED UN MINIMO CONSUMO

### EVITARE:

- Di ostruire le griglie di mandata e aspirazione dell'unità, se queste sono ostruite l'unità non lavora correttamente e potrebbe danneggiarsi.
- L'irraggiamento diretto in ambiente usando tende parasole esterne oppure tirando le tende interne.

### VERIFICARE:

- Che il filtro aria sia sempre pulito. Un filtro sporco diminuisce il passaggio dell'aria e riduce la resa dell'unità.
- Che porte e finestre siano chiuse per evitare infiltrazione di aria non condizionata.
- Che la temperatura ambiente sia superiore a 16°C per la funzione raffreddamento e in deumidificazione.

## IDENTIFICAZIONE E SOLUZIONE PROBLEMI DI FUNZIONAMENTO

### NOTA

**Il lampeggio contemporaneo delle 3 spie OPERATION, TIMER e STANDBY, indica che il modo di funzionamento selezionato ( ) non è compatibile con l'unità in oggetto. Se ciò accade il condizionatore non funziona fino al ripristino della modalità corretta.**



## AVVERTIMENTO

- L'uso di telefoni cellulari in prossimità del climatizzatore deve essere evitato perché può causare disturbi al regolare funzionamento dello stesso. Qualora fosse notato questo funzionamento anomalo (la spia di funzionamento (4) si accende, ma il climatizzatore non funziona) ripristinare il normale funzionamento togliendo l'alimentazione elettrica per circa 60 secondi, tramite l'interruttore generale o la spina, quindi rimettete in funzione il climatizzatore.

- Se il vostro climatizzatore non funziona regolarmente, prima di chiamare il Servizio Assistenza eseguite i controlli sottoelencati. Se il problema permane, contattare il Rivenditore o il Servizio Assistenza.

**Difetto:** Il climatizzatore è completamente fermo.

**Possibile causa:**

1. Alimentazione interrotta.
2. Interruttore automatico aperto o fusibile interrotto.
3. Tensione di linea troppo bassa.
4. Il pulsante di avviamento è nella posizione OFF.
5. Batterie del telecomando scariche.
6. Il selettore sul modulo aggiuntivo per il riscaldamento ad acqua non è nella posizione corretta.

**Rimedio:**

1. Ripristinare l'alimentazione.
2. Contattare il Servizio Assistenza.
3. Consultare il vostro elettricista.
4. Premere il pulsante di avviamento ON/OFF.
5. Sostituire le batterie.
6. Posizionare il selettore nella posizione corrispondente al simbolo "climatizzatore".

**Difetto:** Il climatizzatore **non funziona** e la spia attesa (3) lampeggia.

**Possibile causa:**

1. Sonda difettosa.

**Rimedio:**

1. Contattare il Servizio Assistenza.

**Difetto:** Le spie ATTESA e FUNZIONAMENTO lampeggiano e il condizionatore non funziona.

**Possibile causa:**

1. Sonda scambiatore unità interna difettosa.

**Rimedio:**

1. Contattare il Servizio Assistenza.

**Difetto:** Il compressore si mette in moto, ma dopo pochi minuti si arresta.

**Possibile causa:**

1. Griglie di aspirazione ostruite.

**Rimedio:**

1. Rimuovere l'ostruzione.

**Difetto:** Il condizionatore non raffredda o non riscalda a sufficienza.

**Possibile causa:**

1. Filtri sporchi o ostruiti.
2. Carico termico eccessivo.
3. Porte o finestre aperte.
4. Ostruzione in prossimità della ripresa o della mandata d'aria.
5. Temperatura impostata sul telecomando troppo alta.
6. Temperatura aria esterna molto bassa (versione pompa calore).
7. Il sistema di sbrinamento sull'unità esterna in riscaldamento non funziona (versione pompa calore).

**Rimedio:**

1. Pulire i filtri.
2. Eliminare sorgenti di calore in eccesso.
3. Chiudere porte e finestre.
4. Rimuovere le ostruzioni per ripristinare una corretta circolazione d'aria.
5. Ritarare la temperatura impostata sul telecomando.
6. Usare un'altra fonte di calore aggiuntiva.
7. Contattare il Servizio Assistenza.

**Difetto:** La spia funzionamento (4) lampeggia, il ventilatore funziona, mentre il compressore é fermo.

**Possibile causa:**

1. Intervento del microgalleggiante di sicurezza per eccessivo accumulo di condensa.

**Rimedio:**

1. Svuotare le condensa (v. paragrafo "COME SVUOTARE L'ACCUMULO DI CONDENZA").

**Difetto:** Il climatizzatore emette dei leggeri scricchiolii.

**Possibile causa:**

1. Durante il funzionamento con il variare della temperatura le parti in plastica subiscono delle dilatazioni che causano questo inconveniente.

**Rimedio:**

1. Situazione da ritenersi normale; i leggeri scricchiolii percepiti scompariranno allo stabilizzarsi della temperatura.

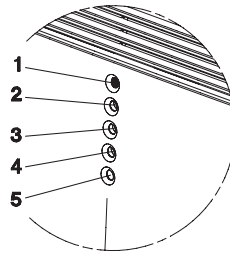

## COME SVUOTARE L'ACCUMULO DI CONDENZA

L'umidità asportata dall'unità viene raccolta e smaltita autonomamente, ma in particolari condizioni potrebbe verificarsi un accumulo. Ogni volta si preveda un lungo periodo d'inattività è necessario svuotare l'eventuale condensa accumulata tramite l'apposito tubo di servizio posto sotto il basamento.

**AVVERTIMENTO**

- Arrestate sempre il climatizzatore prima di togliere la spina dalla presa.
- Staccate sempre la spina prima di scaricare la condensa raccolta all'interno dell'apparecchio.

**IMPORTANTE**

A lavoro ultimato richiudere il tubetto con l'apposito tappo.

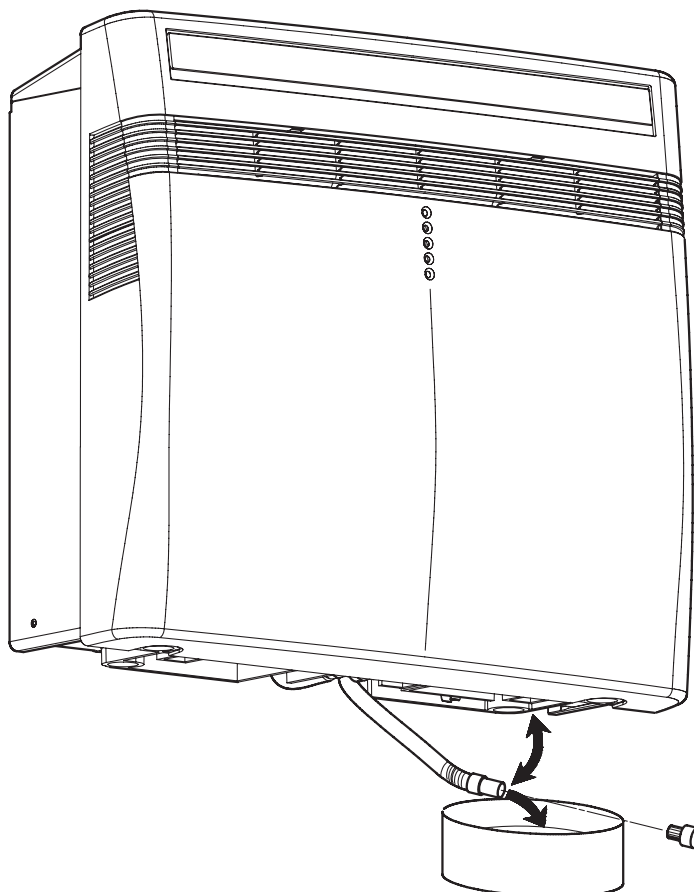

## KIT PER IL RISCALDAMENTO AD ACQUA CALDA (SOLO PER MODELLI 245C-235H)

L'apparecchio è predisposto per la sostituzione di un termosifone in un impianto preesistente. E' necessario l'acquisto dell'apposito modulo aggiuntivo il quale può essere installato su entrambi i lati del climatizzatore a seconda della posizione degli attacchi dell'acqua.

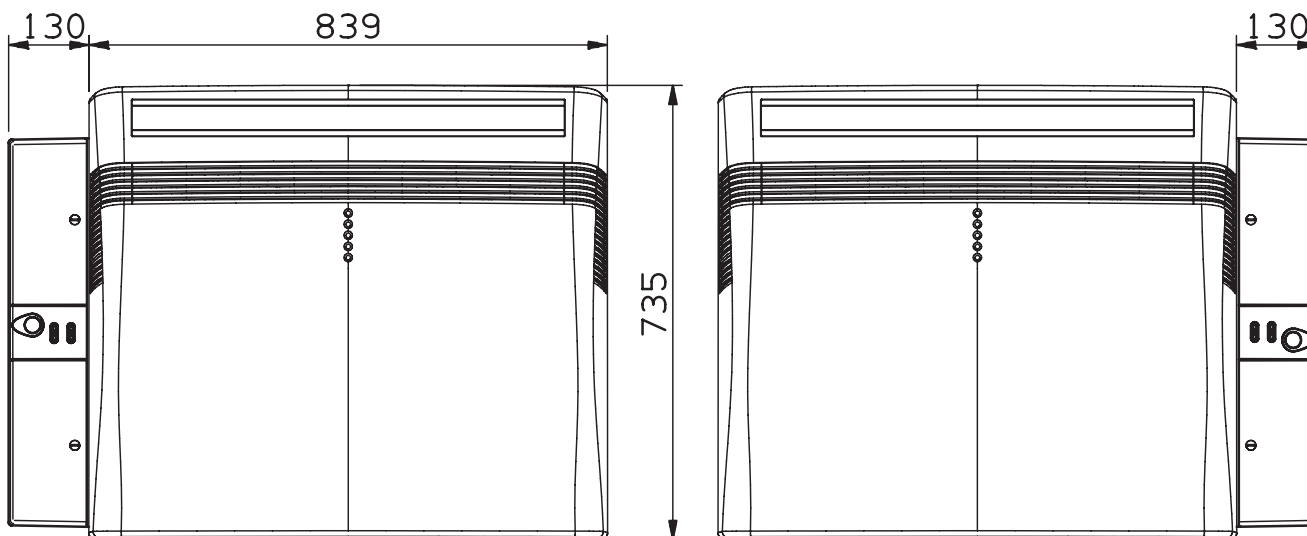

## MANUTENZIONE E CURA

**ATTENZIONE!** Prima di procedere a operazioni di pulizia e manutenzione togliere la spina dalla presa di corrente.

### 1. Pulizia del filtro d'aria

Il filtro deve essere controllato almeno una volta ogni due settimane di funzionamento. Il funzionamento con filtro sporco o intasato causa sempre una diminuzione dell'efficienza del climatizzatore e può provocare inconvenienti gravi. Il filtro è collocato dietro la griglia d'aspirazione frontale: aprite la griglia tirando verso il basso i due agganci, afferrate gli occhielli del filtro e tirate verso l'alto. Usate un aspirapolvere per asportare la polvere. Se ciò non fosse sufficiente lavate il filtro con acqua tiepida leggermente saponata, sciacquatelo con acqua fredda e lasciatelo asciugare prima di reinserirlo.

### 2. Pulizia involucro e griglie.

Per pulire il climatizzatore strofinatelo con un panno soffice, leggermente inumidito. Per togliere eventuali macchie usate acqua saponata. Non usate solventi, benzina o altri composti chimici aggressivi, né acqua molto calda. Non versate acqua sul climatizzatore per pulirlo: potreste danneggiare i componenti interni o provocare un corto circuito.

### 3. Dopo l'utilizzo.

Quando prevedete di non utilizzare il climatizzatore per un lungo periodo, pulite il filtro e controllate che non vi sia accumulo di condensa nel basamento. (v. paragrafo "COME SVUOTARE L'ACCUMULO DI CONDENZA"). Non appoggiate oggetti pesanti sul piano superiore.

### 4. Trasporto.

Quando trasportate il climatizzatore, mantenete in posizione verticale.

5. Per la vostra sicurezza abbiate cura di verificare periodicamente lo stato del cavo di alimentazione; il collegamento elettrico dell'unità è di tipo Y con cavo preparato in modo speciale; qualora fosse danneggiato dall'uso, per la sostituzione, rivolgersi al Centro Assistenza.

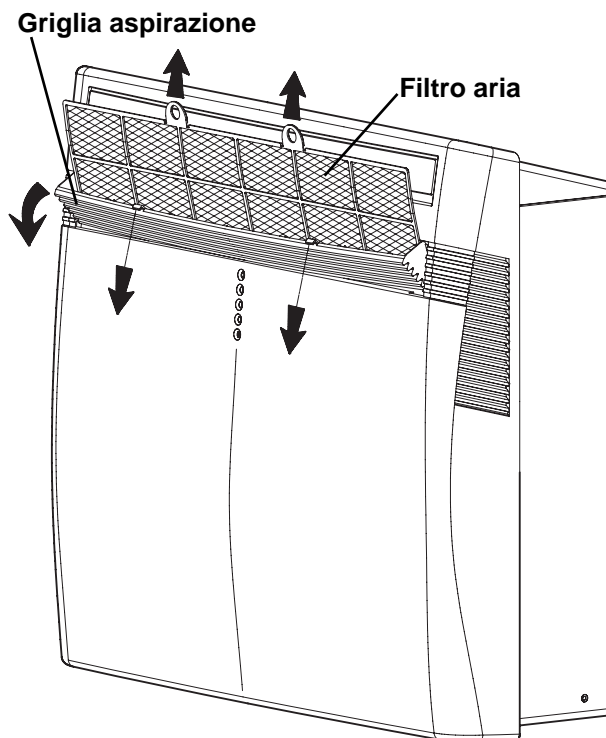

NO!

Electric wiring diagrams' symbols / Simboli schemi elettrici / Symboles des schemas électriques / Symbole der System-Schaltplanen  
 Símbolos de los esquemas eléctricos / Símbolos dos esquemas eléctricos

SYMBOL	EG	I	F	D	E	P
PC-DP	CONDENSATE PUMP MOTOR	MOTORE POMPA CONDENSA	MOTEUR POMPE CONDENSATION	KONDENSATPUMPE-MOTOR	MOTOR BOMBA DE AGUA	MOTOR BOMBA DE AGUA
CM	COMPRESSOR MOTOR	MOTORE COMPRESSORE	MOTEUR DE COMPRESSEUR	KOMPRESSORMOTOR	MOTOR DEL COMPRESOR	COMPRESOR
C1, 2, 3, 4	CAPACITOR	CONDENSATORE	CONDENSATEUR	KONDENSATOR	CONDENSADOR	CONDENSADOR
DEF THERMO	DEFROST THERMOSTAT	TERMOSTATO SBRINATORE	THERMOSTAT DE DEGIVRAGE	ENTFROSTER-THERMOSTAT	TERMOSTATO DE DESCONGELACION	TERMOSTATO DE DESCONGELACION
FLP	FLAP MOTOR	MOTORE DELETTORE	MOTEUR DE VOLET	KLAPPENMOTOR	MOTOR DEL DEFLECTOR	MOTOR DA PLACA
LM	LOUVER MOTOR	MOTORE DELETTORE	MOTEUR D'AUVENT	LÜFTKLAPPENMOTOR	MOTOR CON ABERTURAS	MOTOR COM ABERTURAS LATERAIS
FMO	OUTDOOR FAN MOTOR	MOTORE ESTERNO VENTOLA	MOTEUR DE VENTILATEUR EXTERIEUR	AUSSENLUFTERMOTOR	MOTOR EXTERIOR DE LA TURBINA	MOTOR DA VENTONINHA EXTERIOR
FMI, FM	INDOOR FAN MOTOR	MOTORE INTERNO VENTOLA	MOTEUR DE VENTILATEUR INTERIEUR	INNENLUFTERMOTOR	MOTOR INTERIOR DE LA TURBINA	MOTOR DA VENTONINHA INTERIOR
IND. ASSY	INDICATOR ASSY	GRUPPO INDICATORI	ENSEMBLE INDICATEUR	ANZEIGE-BAUGRUPPE	GRUPO DE INDICADORES	GRUPO DE INDICADORES
MG	MAGNETIC CONTACTOR	CONTATTORE MAGNETICO	CONTACTEUR MAGNETIQUE	MAGNETKONTAKTGEBER	CONTACTOR MAGNÉTICO	CONTACTOR MAGNÉTICO
NF	NOISE FILTER	FILTRO RUMORE	FILTRE ANTI PARASSITE	LÄRM-SCHUTZFILTER	FILTRO DEL RUIDO	FILTRO DE RUIDO
OLR	OVERLOAD RELAY	RELÉ SOVRACCARICO	RELAIS DE SURCHARGE	ÜBERLASTRELAIS	RELÉ DE SOBRECARGA	RELÉ DE SOBRECARGA
CE- PCB	CONTROLLER	SCHEDA ELETTRICA	CARTE ELECTRONIQUE	STEUERGEGERÄT	CONTROLADOR	PANEL ELÉTRICO
PR	POWER RELAY	RELÉ ALIMENTAZIONE	RELAIS D'ALIMENTATION	LEISTUNGSRELAIS	RELÉ DE ALIMENTACIÓN	RELÉ DA ALIMENTAÇÃO
RP	PUMP RELAY	RELÉ POMPA	RELAIS POMPE	PUMPE RELAIS	RELÉ BOMBA DE AGUA	RELÉ BOMBA
SSR	SOLID STATE RELAY	RELÉ STATO SOLIDO	RELAIS A SEMI-CONDUCTEUR	FESTKÖRPERRELAIS	RELÉ DEL ESTADO SÓLIDO	RELÉ DO ESTADO SÓLIDO
RA	STARTING RELAY	RELÉ DI AVVIAMENTO	RELAIS DE DEMARRAGE	STARTRELAIS	RELÉ DE ARRANQUE	RELÉ DE ARRANQUE
SV	SOLENOID VALVE	VALVOLA SOLENOIDE	ELECTROVANNE	MAGNETVENTIL	VALVULA SOLENOIDE	VALVULA SOLENOIDE
MS- FS	SAFETY FLOAT SWITCH	INT. SICUREZZA A GALL.	INTERR. DE SECURITE A FLOTTEUR	SCHWIMMSCHUTZSCHALTER	INTERR. DE SEGURIDAD DE FLOTADOR	INTERR. DE SEGURANÇA
ON-OFF SW	ON-OFF SWITCH	INTERRUTTORE MARCHA/ARRESTO	TOUCHE MARCHE/ARRÊT	EINIGUS TQSTE	BOTON ARRANQUE/PARADA	INTERRUPUTOR LIGAR/DESLIGAR
TH1, 2,	THERMISTOR	TERMISTORE	THERMISTANCE	THERMISTOR	TERMISTOR	TERMISTOR
P	TIMER	PROGRAMMATORE	PROGRAMMATEUR	ZEITSCHALT-UHR	PROGRAMADOR	TIMER
TR1, 2	POWER TRANSFORMER	TRASFORMATORE DI POTENZA	TRANSFORMATEUR DE PUISSANCE	NETZTRANSFORMATOR	TRANSFORMADOR DE POTENCIA	TRANSFORMADOR DE CORRENTE
2WS	4-WAY VALVE	VALVOLA 4 VIE	VANNE 4 VOIES	4-WEG-VENTIL	VALVULA DE 4 VIAS	VALVULA DE 4 VIAS
4TC	NEGATIVE PHASE RELAY	RELÉ A FASE NEGATIVA	RELAIS D'ORDRE DE PHASE	NEGATIVPHASENRELAIS	RELÉ DE FASE NEGATIVA	RELÉ DA FASE NEGATIVA
HMC	HOT WATER CONTROL	SCHEDA CONTROLLO ACQUA CALDA	CARTE ELECTRONIQUE EAU CHAUDE	WÄRMWASSER-STEUERGERÄT	CONTROLADOR AGUA CALIENTE	PLACA DE CONTROLLO AGUA QUENTE
TM	LIMIT WATER THERMOSTAT	TERMOSTATO LIMITE ACQUA	THERMOSTAT DE SEC. NIVEAU EAU	WASSERGRENZE-THERMOSTAT	TERMOSTATO LIMITE AGUA	TERMOSTATO LIMITE AGUA
EWW	WATER ELECTRIC VALVE	ELETTROVALVOLA PASS. ACQUA	ELECTROVANNE PASSAGE EAU	VENTIL (WASSER-DURCHFLOSS)	VALVULA FLUIDO DE AGUA	VALVULA PASSAGEM DE AGUA

EG	I	F	D	E	P
BLK	BLACK	NERO	SCHWARZ	NEGRO	PRETO
BLU	BLUE	BLU	BLAU	AZUL	AZUL
BRN	BROWN	MARRONE	BRAUN	MARRÓN	CASTANHO
GRN / YEL	GREEN / YELLOW	VERDE / GIALLO	GRÜN / GELB	VERDE / AMARILLO	VERDE / AMARELO
GRY	GREY	GRIGIO	GRAU	GRIS	CINZENTO
ORG	ORANGE	ARANCIONE	ORANGE	NARANJA	COR-DE-LARANJA
PNK	PINK	ROSA	ROSA	ROSA	COR-DE-ROSA
RED	RED	ROSSO	ROT	ROJO	ENCARNADO
VLT	VIOLET	VIOLA	VIOLETT	VIOLETA	VIOLETA
WHT	WHITE	BIANCO	WEISS	BLANCO	BRANCO
YEL	YELLOW	GIALLO	GELB	AMARILLO	AMARELO
AZU	LIGHT BLUE	AZZURRO	HIMMELBLAU	AZUL CLARO	AZUL CLARO

**Wires color legend**  
**Legenda colori fili elettrici**  
**Légende des couleurs des fils électriques**  
**Beschriftung der Leitungs-Farben**  
**Legenda de los colores de los cable electricos**  
**Legenda das cores dos fios elétricos**