



FLOWY

FLWY 9 H

FLWY 12 H

FLWY 18 H

FLWY 24 H

+ TELECOMANDO IR

**ISTRUZIONI PER L'INSTALLATORE IL MANUTENTORE
L'UTENTE**



CONTENUTI

MISURE DI SICUREZZA.....	1
COMPONENTI.....	4
TELECOMANDO	6
ISTRUZIONI PER L'USO.....	13
ISTRUZIONI PER LA MANUTENZIONE	14
PRECAUZIONI DI INSTALLAZIONE	19
INSTALLAZIONE UNITA INTERNA	22
INSTALLAZIONE UNITA ESTERNA	27
FUNZIONAMENTO DI PROVA	30
MANUTEZIONE	33
RISOLUZIONE DEI PROBLEMI	33

* Il design e le specifiche sono soggetti a modifiche senza preavviso per il miglioramento del prodotto.
Consultare l'agenzia di vendita o il produttore per i dettagli.

* La forma e la posizione dei pulsanti e degli indicatori possono variare a seconda del modello, ma la loro funzione è la stessa

MISURE DI SICUREZZA

NORME DI SICUREZZA E RACCOMANDAZIONI PER L'INSTALLATORE

1. Leggere questa guida prima di installare e utilizzare l'apparecchio.
2. Durante l'installazione delle unità interne ed esterne l'accesso all'area di lavoro deve essere vietato ai bambini. Potrebbero verificarsi incidenti imprevedibili.
3. Assicurarsi che la base dell'unità esterna sia fissata saldamente.
4. Controllare che l'aria non possa entrare nel sistema refrigerante e verificare la presenza di perdite di refrigerante quando si sposta il condizionatore d'aria.
5. Eseguire un ciclo di prova dopo aver installato il condizionatore e registrare i dati di funzionamento.
6. Proteggere l'unità interna con un fusibile di capacità adeguata per la corrente di ingresso massima o con un altro dispositivo di protezione da sovraccarico.
7. Assicurarsi che la tensione di rete corrisponda a quella stampata sulla targa dati. Tenere l'interruttore o la spina di alimentazione pulita. Inserire correttamente e saldamente la spina di alimentazione nella presa, evitando così il rischio di scosse elettriche o incendi dovuti ad un contatto insufficiente.
8. Controllare che la presa sia adatta alla spina, altrimenti far cambiare presa.
9. L'apparecchio deve essere dotato di sezionatori dalla rete di alimentazione in modo che tutti i poli possano essere disconnessi in condizione di categoria di sovratensione III, e questi devono essere incorporati nel cablaggio fisso in conformità con le regole di cablaggio.
10. Il condizionatore d'aria deve essere installato da professionisti o persone qualificate.
11. Non installare l'apparecchio ad una distanza inferiore a 50 cm da sostanze infiammabili (alcool, ecc.) o da contenitori in pressione (es. bombolette spray).
12. Se l'apparecchio viene utilizzato in zone prive di possibilità di ventilazione, devono essere prese precauzioni per evitare che eventuali perdite di gas refrigerante rimangano nell'ambiente e creino pericolo di incendio.
13. I materiali di imballaggio sono riciclabili e devono essere smaltiti nei contenitori dei rifiuti separati. Portare il condizionatore presso un centro di raccolta rifiuti speciali per lo smaltimento.
14. Utilizzare il condizionatore d'aria solo come indicato in questo libretto. Queste istruzioni non hanno lo scopo di coprire ogni possibile condizione e situazione. Come per ogni elettrodomestico, quindi, si raccomanda sempre buon senso e cautela per l'installazione, il funzionamento e la manutenzione.
15. L'apparecchio deve essere installato in conformità alle normative nazionali applicabili.
16. Prima di accedere ai morsetti, tutti i circuiti di potenza devono essere scollegati dall'alimentazione.
17. L'apparecchio deve essere installato in conformità con le normative nazionali sul cablaggio.
18. L'apparecchio può essere utilizzato da bambini di età superiore agli 8 anni e da persone con ridotte capacità fisiche, sensoriali o mentali. I bambini non devono giocare con l'apparecchio. La pulizia e la manutenzione da parte dell'utente non devono essere eseguite da bambini senza supervisione.

MISURE DI SICUREZZA

NORME DI SICUREZZA E RACCOMANDAZIONI PER L'INSTALLATORE

19. Non tentare di installare il condizionatore in autonomia, rivolgersi sempre a personale tecnico specializzato.
20. L'installazione e la manutenzione devono essere effettuate da personale tecnico specializzato. In ogni caso scollegare l'apparecchio dalla rete elettrica prima di eseguire qualsiasi operazione di pulizia o manutenzione.
21. Assicurarsi che la tensione di rete corrisponda a quella stampigliata sulla targhetta dati. Tieni l'interruttore la spina di alimentazione pulita. Inserire correttamente e saldamente la spina di alimentazione nella presa, evitando così il rischio di scosse elettriche o incendi dovuti a contatto insufficiente.
22. Non estrarre la spina per spegnere l'apparecchio quando è in funzione, poiché ciò potrebbe creare una scintilla e provocare un incendio, ecc.
23. Il suo apparecchio è stato realizzato per la climatizzazione di ambienti domestici e non deve essere utilizzato per nessun altro scopo, come ad esempio per asciugare indumenti, raffreddare cibi, ecc.
24. Utilizzare sempre l'apparecchio con il filtro dell'aria montato. L'uso del condizionatore senza filtro dell'aria potrebbe causare un eccessivo accumulo di polvere o rifiuti sulle parti interne del dispositivo con possibili conseguenti guasti.
25. È responsabilità dell'utente finale farsi installare l'apparecchio da un tecnico qualificato, il quale deve verificare l'effettiva funzionalità della messa a terra secondo la normativa vigente ed inserire un interruttore magnetotermico.
26. Le batterie del telecomando devono essere riciclate o smaltite correttamente. Smaltimento delle batterie di scarto --- Smaltire le batterie come rifiuti urbani differenziati presso il punto di raccolta accessibile.
27. Non rimanere per troppo tempo direttamente esposti al flusso d'aria fredda. L'esposizione diretta e prolungata all'aria fredda potrebbe essere pericolosa per la salute. Particolare cura deve essere posta nelle stanze dove sono presenti bambini, anziani o malati.
28. Se l'apparecchio emette fumo o si avverte odore di bruciato, interrompere immediatamente l'alimentazione e contattare il Centro Assistenza.
29. L'uso prolungato del dispositivo in tali condizioni potrebbe causare incendi o folgorazioni.
30. Le riparazioni devono essere eseguite solo da un Centro Assistenza autorizzato del produttore. Una riparazione non corretta potrebbe esporre l'utente al rischio di scosse elettriche, ecc.
31. Scollegare dall'alimentazione il climatizzatore se si prevede di non utilizzare per lungo tempo.
32. Le alette devono essere rivolte verso il basso in modalità riscaldamento e verso l'alto in modalità raffreddamento.
33. Assicurarsi che l'apparecchio sia scollegato dalla rete elettrica quando rimarrà inattivo per un lungo periodo e prima di effettuare qualsiasi operazione di pulizia o manutenzione.
34. La scelta della temperatura più adatta può prevenire danni all'apparecchio.

MISURE DI SICUREZZA

NORME DI SICUREZZA E DIVIETI

1. Non piegare, tirare o comprimere il cavo di alimentazione poiché ciò potrebbe danneggiarlo. Scosse elettriche o incendi sono probabilmente dovuti a un cavo di alimentazione danneggiato. Solo personale tecnico specializzato deve sostituire un cavo di alimentazione danneggiato.
2. Non utilizzare prolunghe o multiprese.
3. Non toccare l'apparecchio a piedi nudi o con parti del corpo bagnate o umide.
4. Non ostruire l'ingresso o l'uscita dell'aria dell'unità interna o esterna. L'ostruzione di queste aperture provoca una riduzione dell'efficienza operativa del climatizzatore con possibili conseguenti guasti o danneggiamenti.
5. Non alterare in nessuna maniera le caratteristiche del prodotto.
6. Non installare l'apparecchio in ambienti dove l'aria potrebbe contenere gas, olio o zolfo o vicino a fonti di calore.
7. Il suo apparecchio non è destinato all'uso da parte di persone (bambini compresi) con ridotte capacità fisiche, capacità sensoriali o mentali, o mancanza di esperienza e conoscenza, a meno che non siano stati supervisionati o istruiti sull'uso dell'apparecchio da una persona responsabile della loro sicurezza.
8. Non salire o appoggiare oggetti pesanti o caldi sopra l'apparecchio.
9. Non lasciare finestre o porte aperte a lungo quando il condizionatore è in funzione.
10. Non dirigere il flusso d'aria su piante o animali.
11. Una lunga esposizione diretta al flusso di aria fredda del condizionatore potrebbe avere effetti negativi su piante e animali.
12. Non mettere il climatizzatore in contatto con l'acqua. L'isolamento elettrico potrebbe danneggiarsi e causare folgorazione.
13. Non salire o appoggiare oggetti sull'unità esterna.
14. Non inserire mai un bastoncino o un oggetto simile nell'apparecchio. Potrebbe causare lesioni.
15. I bambini devono essere sorvegliati per assicurarsi che non giochino con l'apparecchio. Se il cavo in fornitura è danneggiato, deve essere sostituito dal produttore, dal suo agente di servizio o da persone similmente qualificate per evitare pericoli.

NOME DELLE PARTI

Unità interna

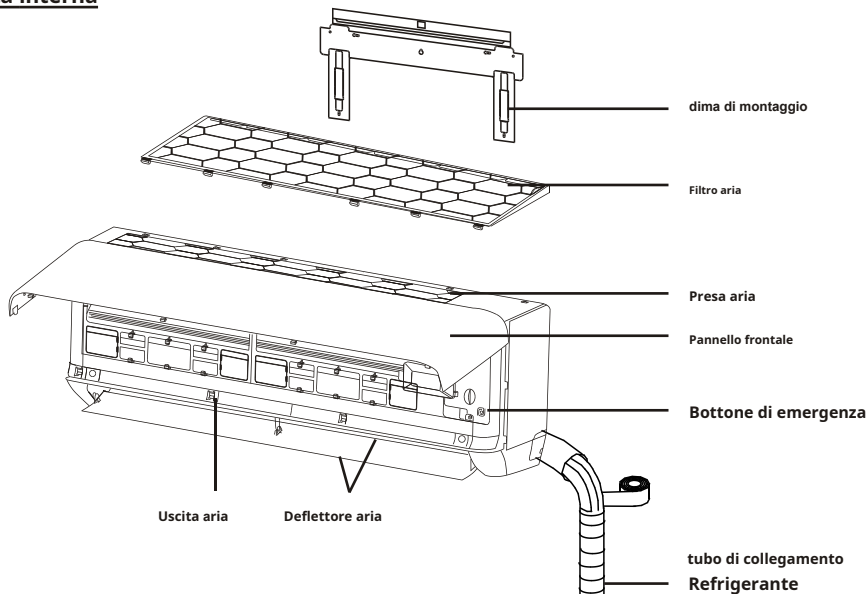

Unità esterna

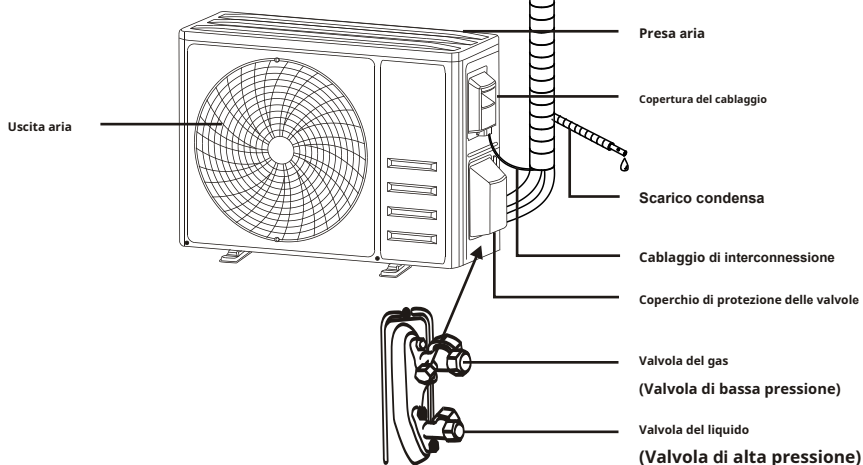

Con il coperchio di protezione rimosso

Nota: questa figura mostrata potrebbe essere diversa dall'oggetto reale. Si prega di prendere quest'ultimo come standard

NOME DELLE PARTI

Display per interni

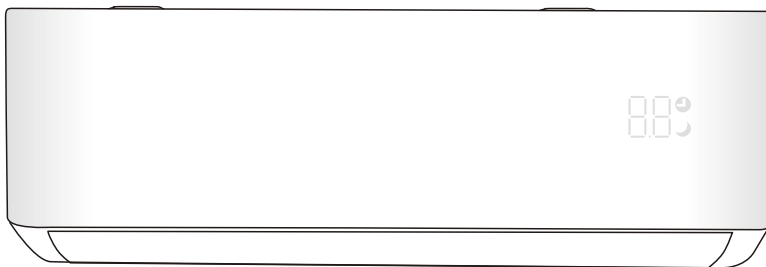























No.	LED	Funzioni
1		Indicatore per Timer, temperatura e codici di errore.
2		Si illumina durante il funzionamento del timer.
3		Modalità risparmio



La forma e la posizione degli interruttori e degli indicatori possono essere diverse a seconda del modello, ma la loro funzione è la stessa.

TELECOMANDO

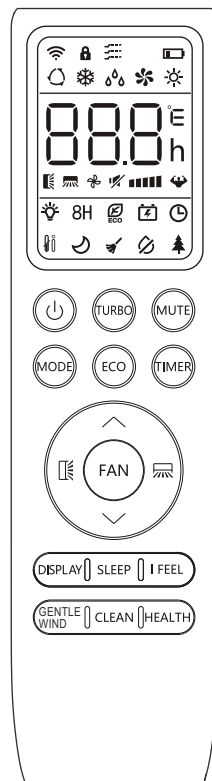

DISPLAY telecomando

N.	Simboli	Significato
1		Indicatore della batteria
2		Modalità automatica
3		Modalità di raffreddamento
4		Modalità deumidificazione
5		Modalità ventilazione
6		Modalità di riscaldamento
7		Modalità ECO
8		Timer
9		Indicatore di temperatura
10		Velocità dell'ARIA: Auto/ basso/ medio-basso/ medio/ medio-alto/ alto
11		Funzione muto
12		Funzione TURBO
13		Oscillazione automatica delle alette su-giù
14		Oscillazione automatica delle alette sinistra-destra
15		Funzione SLEEP
16		Funzione salute
17		Funzione I feel
18	8H	8C° funzione di riscaldamento
19		Indicatore di segnale
20		Gentle wind
21		Blocco bambini
22		Display ON/OFF
23		
24		Funzione autopulizia
25		



 Il display e alcune funzioni del telecomando possono variare a seconda del modello.

TELECOMANDO

No.	Pulsante	Funzione
1		Per accendere/spegnere il condizionatore.
2	^	Per aumentare la temperatura o impostare le ore del timer.
3	v	Per diminuire la temperatura, oppure impostare le ore del timer.
4	MODE	Per selezionare la modalità di funzionamento (AUTO, COOL, DRY, FAN, HEAT).
5	ECO	Per attivare/disattivare la funzione ECO.
		Premere a lungo per attivare/disattivare la "funzione di riscaldamento a 8° C" (a seconda dei modelli).
6	TURBO	Per attivare/disattivare la funzione TURBO.
7	FAN	1 ■ 2 ■■ 3 ■■■ 4 ■■■■ 5 ■■■■■ Per selezionare la velocità della ventola di: auto/mute/low/low-mid/mid/mid-high/high/turbo.
8	TIMER	Per impostare l'ora per l'attivazione/disattivazione del timer.
9	SLEEP	Per attivare/disattivare la funzione SLEEP.
10	DISPLAY	Per accendere/spegnere il display a LED.
11		Per arrestare o avviare il movimento orizzontale delle alette o impostare la direzione del flusso d'aria sul/giù desiderata.
12		Per arrestare o avviare il movimento orizzontale delle alette o impostare la direzione del flusso d'aria sinistra/destra desiderata.
13	I FEEL	Per attivare/disattivare la funzione I FEEL.
14	MUTE	Per attivare/disattivare la funzione MUTE.
		Pressione lunga per attivare/disattivare la funzione GEN (a seconda dei modelli) (Funzione non attiva)
15	MODE+TIMER	Per attivare/disattivare la funzione CHILD-LOCK. Premere contemporaneamente modalità + timer.
16	CLEAN	Per attivare/disattivare la funzione AUTO PULIZIA (a seconda dei modelli).
17	GENTLE WIND	Per attivare/disattivare la funzione premere contemporaneamente GENTLE WIND (a seconda dei modelli).
18	HEALTH	Per attivare/disattivare la funzione HEALTH premere contemporaneamente il pulsante HEALTH per più di 3 secondi. (a seconda dei modelli).
19		

⚠ Il display e alcune funzioni del telecomando possono variare a seconda del modello.

⚠ La forma e la posizione dei pulsanti e degli indicatori possono variare a seconda del modello, ma la loro funzione è la stessa.

⚠ L'unità conferma la corretta ricezione di ciascun pulsante con il segnale acustico.

TELECOMANDO

Sostituzione delle batterie

Rimuovere il coperchio della batteria dal retro del telecomando, premendolo e facendolo scorrere nella direzione della freccia.

Installare le batterie nel telecomando facendo attenzione alla polarità indicata. Reinstallare il coperchio della batteria facendolo scorrere in posizione.

- ⚠ Utilizzare 2 batterie AAA (1,5 V).
- Non utilizzare batterie ricaricabili.
- Sostituire le vecchie batterie con nuove dello stesso tipo quando il display non è più leggibile.
- Non smaltire le batterie come rifiuti urbani indifferenziati.
- È necessaria la raccolta differenziata di tali rifiuti per un trattamento speciale.

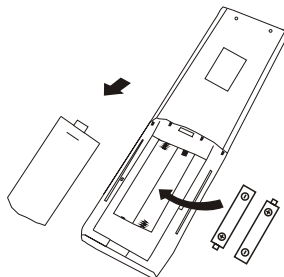

- ⚠ Ogni volta che si inseriscono le batterie nel telecomando per la prima volta, è possibile impostare il tipo di controllo solo freddo o pompa di calore. Non appena si inseriscono le batterie, spegnere il telecomando e operare come di seguito.

1. Premere a lungo il pulsante **MODE**, fino a quando il lampeggia, per impostare il tipo Solo freddo.
2. Premere a lungo il pulsante **MODE**, fino a quando il lampeggia, per impostare il tipo di pompa di riscaldamento.

Nota: Se si imposta il telecomando in modalità raffreddamento, non sarà possibile attivare la funzione di riscaldamento nelle unità con pompa di calore. Se è necessario ripristinare, estrarre le batterie e installarle di nuovo.

- ⚠ È possibile programmare la visualizzazione della temperatura tra C° e F°.

1. Tenere premuto il pulsante **TURBO** per più di 5 secondi per entrare nella modalità di modifica;
2. Tenere premuto il pulsante **TURBO**, finché non passa a C° e F°;
3. Quindi rilasciare la pressione e attendere 5 secondi, la funzione sarà selezionata.

Nota:

1. Dirigere il telecomando verso il condizionatore d'aria.
2. Verificare che non vi siano oggetti tra il telecomando e il ricevitore del segnale nell'unità interna.
3. Non lasciare mai il telecomando esposto ai raggi del sole.
4. Tenere il telecomando a una distanza di almeno 1 m dal televisore o da altri apparecchi elettrici.

TELECOMANDO

MODALITÀ DI RAFFREDDAMENTO

COOL ❄️

La funzione di raffreddamento consente al condizionatore di raffreddare l'ambiente e contemporaneamente ridurre l'umidità dell'aria.

Per attivare la funzione di raffreddamento (COOL), premere il tasto **MODE** fino a quando sul display non compare il simbolo ❄️.

Con il pulsante ∇ o \blacktriangle impostare una temperatura inferiore a quella della stanza.

MODALITÀ VENTILAZIONE

FAN 🌀

Modalità ventilazione.

Per impostare la modalità FAN, premere **MODE** finché non appare sul display. 🌀

MODALITÀ DEUMIDIFICAZIONE

DEUMIDIFICAZIONE
💧

Questa funzione riduce l'umidità dell'aria per rendere l'ambiente più confortevole.

Per impostare la modalità DRY, premere **MODE** finché $\Delta\Delta$ non appare sul display. Viene attivata una funzione automatica di preimpostazione.

MODALITÀ AUTOMATICA

AUTO 🔄

Modalità automatica.

Per impostare la modalità AUTO premere fino a **MODE** che appare sul display 🔄.

In modalità AUTO la modalità di funzionamento verrà impostata automaticamente in base alla temperatura ambiente.

MODALITÀ RISCALDAMENTO

HEAT ☀️

La funzione riscaldamento permette al condizionatore di riscaldare l'ambiente.

Per attivare la funzione riscaldamento (HEAT), premere il tasto **MODE** fino a quando sul display non compare il simbolo ☀️.

Con il tasto ∇ o \blacktriangle impostare una temperatura superiore a quella della stanza.

⚠️ In funzionamento RISCALDAMENTO, l'apparecchio può attivare automaticamente un ciclo di sbrinamento, indispensabile per sbrinare il condensatore in modo da recuperare la sua funzione di scambio termico. Questa procedura di solito dura 2-10 minuti. Durante lo sbrinamento, si arresta la ventilazione dell'unità interna. Dopo lo sbrinamento il climatizzatore torna automaticamente in modalità RISCALDAMENTO.

(Per il mercato nordamericano)

⚠️ Se necessario, è possibile premere il pulsante ECO 10 volte entro 8 secondi in modalità riscaldamento per avviare lo sbrinamento forzato. Lo sbrinamento in questa modalità avverrà più velocemente.

Funzione FAN SPEED

FAN 🌀

Modificare la velocità di funzionamento della ventola.

premere **FAN** per impostare la velocità della ventola in funzione, può essere impostato su AUTO/MUTE/LOW/ LOW-MID/ MID/ MID-HIGH/ HIGH/ TURBO, in modo circolare.



Funzione di sicurezza per bambini

1. Premere a lungo **MODE** e **TIMER** insieme per attivare questa funzione e ripeterlo per disattivare questa funzione.
2. Sotto questa funzione, nessun singolo pulsante sarà attivo.

TELECOMANDO

Funzione TIMER ---- TIMER ON



Per accendere automaticamente l'apparecchio.

Quando l'unità è spenta, è possibile impostare il TIMER ON. Per impostare l'orario di accensione automatica come di seguito:

1. Premere **TIMER** prima volta per impostare l'accensione, sul display remoto apparirà e lampeggerà.
2. Premere il pulsante \wedge o \vee per impostare l'orario di accensione desiderato. Ad ogni pressione del tasto il tempo aumenta/diminuisce di mezz'ora tra 0 e 10 ore e di uno tra 10 e 24 ore.
3. Premere **TIMER** una seconda volta per confermare.
4. Dopo l'impostazione del timer, impostare la modalità necessaria (Raffreddamento/ Riscaldamento/ Auto/ Ventola/ Deumidificazione), premendo il tasto **MODALITÀ**. impostare la velocità della ventola necessaria, premendo **FAN**.
E premere \wedge o \vee per impostare la temperatura di funzionamento necessaria.

ANNULLA premendo **TIMER**

Funzione TIMER ---- TIMER OFF



Per spegnere automaticamente l'apparecchio.

Quando l'unità è accesa, è possibile impostare il TIMER OFF. Per impostare l'orario di spegnimento automatico, procedere come segue: 1. Confermare che l'apparecchio sia acceso.

2. Premere il tasto **TIMER** la prima volta per impostare lo spegnimento.

Premere \wedge o \vee per impostare il timer necessario.

3. Premere **TIMER** la seconda volta per confermare.

ANNULLA premendo **TIMER**

Nota: Tutta la programmazione deve essere eseguita entro 5 secondi, altrimenti l'impostazione verrà annullata.

Funzione OSCILLAZIONE



1. Premere il pulsante SWING per attivare le alette,
 - 1.1 Premere per attivare l'oscillazione dei flap orizzontali dall'alto verso il basso, sul display remoto apparirà quel simbolo.
 - 1.2 Premere per attivare i deflettori verticali per l'oscillazione da sinistra a destra, sul display remoto verrà visualizzato quel simbolo.
 - 1.3 Ripeti per fermare il movimento di oscillazione nella posizione desiderata
2. una volta impostati i deflettori verticali è consentito spostare il flusso d'aria diretto a destra o a sinistra.
3. Premere a lungo o per più di 3 secondi per selezionare più angoli della direzione del flusso d'aria.

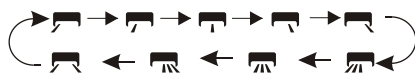

Non posizionare mai i Flaps manualmente, il delicato meccanismo potrebbe danneggiarsi gravemente!



Non mettere mai le dita, bastoncini o altri oggetti nelle prese d'aria. Tale contatto accidentale con parti in tensione potrebbe causare danni o lesioni imprevedibili.

Funzione TURBO



Per attivare la funzione turbo, premere il tasto **TURBO** pulsante, e apparirà sul display. Premere di nuovo per annullare questa funzione.

In modalità RAFFREDDAMENTO/RISCALDAMENTO, quando si seleziona la funzione TURBO, l'apparecchio passerà alla modalità RAFFREDDAMENTO rapido o RISCALDAMENTO rapido e aziona la velocità massima della ventola per soffiare un forte flusso d'aria.

TELECOMANDO

Funzione MUTE





1. Premere **MUTE** pulsante per attivare questa funzione, e  apparirà sul display remoto.

Ripeti per disattivare questa funzione.

2. Quando la funzione MUTE è attiva, il telecomando visualizzerà la velocità della ventola automatica e l'unità interna funzionerà alla velocità della ventola più bassa per una sensazione di silenzio.
3. Quando si preme il pulsante FAN/TURBO, la funzione MUTE verrà annullata. La funzione MUTE non può essere attivata in modalità dry.

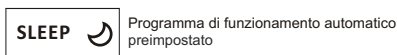
Funzione SLEEP



premere **SLEEP** pulsante per attivare lo SLEEP funzione, e  apparirà sul display.

Premere di nuovo per annullare questa funzione.

Dopo 10 ore di funzionamento in modalità di sospensione, il condizionatore d'aria passerà alla modalità di impostazione precedente.

Funzione I FEEL (Opzionale)



premere **I FEEL** per attivare la funzione, il  apparirà sul display remoto. Ripeti per disattivare questa funzione.

Questa funzione consente al telecomando di misurare la temperatura nella sua posizione attuale e inviare questo segnale al condizionatore d'aria per ottimizzare la temperatura intorno a te e garantire il comfort.

Si disattiverà automaticamente 2 ore dopo.

Funzione ECO



In questa modalità l'apparecchio imposta automaticamente il funzionamento per risparmiare energia.

premi il **ECO** ed i simbolo  appare sul display e l'apparecchio funzionerà in modalità ECO. Premere di nuovo per annullarlo.

Nota: La funzione ECO è disponibile in entrambi Modalità RAFFREDDAMENTO e RISCALDAMENTO.

Funzione DISPLAY (display interno)



premere **DISPLAY** per spegnere il LED visualizzato sul pannello. Premere di nuovo per accendere il display a LED. Accendere/spegnere il display a LED sul

Funzione GEN (Opzionale) (NON ATTIVA)



1. Accendere prima l'unità interna e premere a lungo **MUTE** 3 secondi per attivarsi e ripeterlo per disattivare questa funzione.
2. In questa funzione, premere brevemente **MUTO** per selezionare il tipo Generale L3 - L2 - L1 - OF.
3. Selezionare OF e attendere 2 secondi per uscire.

WI-FI reset (Opzionale)

Se è presente la funzione Wi-Fi, il reset Wi-Fi può essere realizzato come di seguito:
metodi:

Metodo 1: premere il pulsante **DISPLAY** 6 volte in 8 secondi, quindi l'unità emetterà 3 impulsi sonori, e verrà visualizzato sul display interno CF o AP.

Metodo 2: premere il pulsante **ECO** 6 volte in 8 secondi, quindi l'unità emetterà 3 impulsi sonori, e sul display interno verrà visualizzato CF o AP.

Metodo 3: premere contemporaneamente il tasto **MODE** e il tasto **^** per almeno 3 secondi, l'unità emetterà 3 impulsi sonori verrà visualizzato sul display interno CF o AP.

TELECOMANDO

Funzione SELF CLEAN (Opzionale)

Optional per alcuni apparecchi inverter a pompa di calore.

Per attivare questa funzione, spegnere prima l'unità interna, quindi premere **CLEAN** quindi si sentirà un beep, [AC] apparirà sul LED interno, e apparirà sul display del comando remoto .

1. Questa funzione aiuta a rimuovere lo sporco accumulato, i batteri, ecc. dall'evaporatore interno.
2. Questa funzione verrà eseguita per circa 30 minuti e tornerà alla modalità di preimpostazione. È possibile premere il pulsante per annullare questa funzione durante il processo. Sentirai 2 bip quando è finito o cancellato.

 È normale che si verifichi un po' di rumore durante questo processo di funzionamento, poiché i materiali plastici si espandono con il calore e si contraggono con il freddo.

 Sugeriamo di attivare questa funzione nelle seguenti condizioni ambientali per evitare determinate funzioni di protezione della sicurezza.

Temp. unità interna inferiore a 30°C

Temp. Unità esterna in un range tra i 5°C e i 30°C.

 Si consiglia di utilizzare questa funzione ogni 3 mesi.

8 °C funzione di riscaldamento (opzionale)

1. Premere a lungo **ECO** pulsante oltre 3 secondi per attivare questa funzione, e 8°C apparirà sul display remoto. Ripeti per disattivare questa funzione.
2. Questa funzione avvierà automaticamente la modalità di riscaldamento quando la temperatura ambiente è inferiore a gli 8°C e tornerà in standby se la temperatura raggiunge i 9°C .
3. Se la temperatura ambiente è superiore a 18°C l'apparecchio annullerà automaticamente questa funzione.

Funzione GENTLE WIND

1. Accendere l'unità interna e passare in modalità COOL, quindi premere a lungo **GENTLE WIND** insieme per 3 secondi per attivare questa funzione, apparirà sul display il simbolo  . ripetere per disattivarlo.
2. Questa funzione chiuderà automaticamente i flap verticali e ti darà la piacevole sensazione di vento leggero.

Funzione HEALT salute (Opzionale)

1. Accendere prima l'unità interna, premere **HEALTH** per attivare questa funzione, apparirà  sul display. Ripetere per disattivarlo.
2. Quando viene avviata la funzione **HEALT (SALUTE)**, lo ionizzatore/ al plasma/ ionizzatore bipolare/ luci UVC (a seconda dei modelli) si attiverà e funzionerà.

ISTRUZIONI PER L'USO

- ❗ Il tentativo di utilizzare il condizionatore d'aria a una temperatura oltre l'intervallo specificato può causare l'avvio della protezione del condizionatore d'aria e il condizionatore d'aria potrebbe non funzionare. Pertanto, provare a utilizzare il condizionatore d'aria nelle seguenti condizioni di temperatura.

Climatizzatore inverter:

MODALITÀ Temperatura	Il riscaldamento	Raffreddamento	Asciutto
Temperatura ambiente	0°C ~30°C	+17°C ~32°C	
Temperatura esterna	-20°C ~30°C	-15°C ~53°C	

Con l'alimentazione collegata, riavviare il condizionatore d'aria dopo lo spegnimento o passare a un'altra modalità durante il funzionamento e il dispositivo di protezione del condizionatore d'aria si avvierà. Il compressore riprenderà a funzionare dopo 3 minuti.

❗ Caratteristiche del funzionamento in riscaldamento (applicabile alla pompa di calore)

Preriscaldamento:

Quando la funzione di riscaldamento è abilitata, l'unità interna impiegherà 2~5 minuti per il preriscaldamento, dopodiché il condizionatore d'aria inizierà a riscaldarsi e emetterà aria calda.

Scongelamento:

Durante il riscaldamento, quando l'unità esterna si ghiaccia, il condizionatore d'aria abiliterà la funzione di sbrinamento automatico per migliorare l'effetto di riscaldamento. Durante lo sbrinamento i ventilatori interni ed esterni smettono di funzionare. Il condizionatore riprenderà a riscaldarsi automaticamente al termine dello sbrinamento.

❗ Bottone di emergenza:

Aprire il pannello e trovare il pulsante di emergenza sulla scatola di controllo elettronica quando il telecomando si guasta. (Premere sempre il pulsante di emergenza con materiale isolante.)

Stato attuale	operazione	Rispondere	Entra in modalità
Pausa	Premere una volta il pulsante di emergenza	Emette un breve segnale acustico una volta.	Modalità di raffreddamento
Pausa (Solo per pompa di riscaldamento)	Premere due volte il pulsante di emergenza in 3 secondi	Emette un breve segnale acustico due volte.	Modalità riscaldamento
In esecuzione	Premere una volta il pulsante di emergenza	Continua a suonare per un po'	Modalità spenta

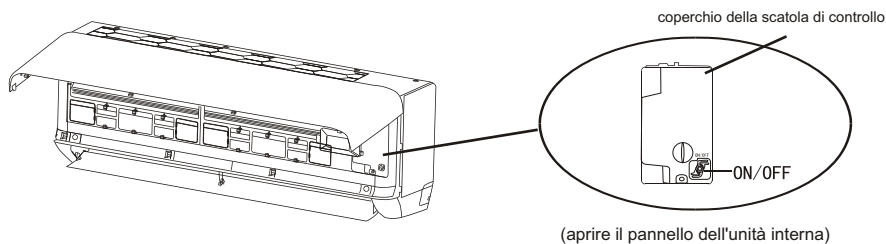

ISTRUZIONI PER LA MANUTENZIONE (R32)

1. Verificare le informazioni di questo manuale per conoscere le dimensioni di spazio necessarie per una corretta installazione del dispositivo, comprese le distanze minime consentite rispetto alle strutture adiacenti.
2. L'apparecchio deve essere installato, utilizzato e immagazzinato in una stanza con una superficie maggiore di 4 m².
3. L'installazione di tubazioni deve essere ridotta al minimo.
4. Le tubazioni devono essere protette da danni fisici e non devono essere installate in uno spazio non ventilato se lo spazio è inferiore a 4 m².
5. Deve essere osservata la conformità alle normative nazionali sul gas.
6. I collegamenti meccanici devono essere accessibili per scopi di manutenzione.
7. Seguire le istruzioni fornite in questo manuale per l'utilizzo, l'installazione, la pulizia, la manutenzione e lo smaltimento del refrigerante.
8. Assicurarsi che le aperture di ventilazione siano libere da ostruzioni.
9. **Avviso:** La manutenzione deve essere eseguita solo come raccomandato dal produttore.
10. L'apparecchio deve essere immagazzinato in un'area ben ventilata dove le dimensioni della stanza corrispondano all'area della stanza come specificato per il funzionamento. e fonti di accensione
11. L'apparecchio deve essere conservato in un locale senza fiamme libere continuamente in funzione (ad esempio un riscaldatore elettrico funzionante).
12. L'apparecchio deve essere immagazzinato in modo da prevenire danni meccanici.
13. È opportuno che chiunque sia chiamato a lavorare su un circuito frigorifero sia in possesso di un certificato valido e aggiornato rilasciato da un'autorità di valutazione accreditata dall'industria e che riconosca la propria competenza a gestire i refrigeranti, in conformità con la specifica di valutazione riconosciuto nel settore industriale interessato. Le operazioni di servizio devono essere eseguite solo in conformità con le raccomandazioni del produttore dell'apparecchiatura. Le operazioni di manutenzione e riparazione che richiedono l'assistenza di altre persone qualificate devono essere eseguite sotto la supervisione della persona competente per l'uso di refrigeranti infiammabili.
14. Ogni procedura di lavoro che influisca sui mezzi di sicurezza deve essere eseguita solo da persone competenti.
15. **Avvertimento:**
 - * Non utilizzare mezzi per accelerare il processo di sbrinamento o per pulire, diversi da quelli consigliati dal produttore.
 - * L'apparecchio deve essere immagazzinato in una stanza senza fonti di accensione continuamente in funzione (ad esempio: fiamme libere, un apparecchio a gas in funzione o un riscaldatore elettrico in funzione).
 - * Non perforare o bruciare.
 - * Tenere presente che i refrigeranti potrebbero essere inodore.



Attenzione: rischio di incendio



Istruzioni per l'uso



Leggi il manuale tecnico

ISTRUZIONI PER LA MANUTENZIONE (R32)

16. Informazioni sulla manutenzione:

- 1) **Controlli alla zona:** Prima di iniziare a lavorare su sistemi contenenti refrigeranti infiammabili, sono necessari controlli di sicurezza per garantire che il rischio di infiammabilità sia ridotto al minimo. Per la riparazione dell'impianto di refrigerazione, devono essere osservate le seguenti precauzioni prima di eseguire lavori sull'impianto.
- 2) **Procedura di lavoro:** Il lavoro deve essere svolto secondo una procedura controllata in modo da ridurre al minimo il rischio di presenza di gas o vapore infiammabile durante l'esecuzione del lavoro.
- 3) **Area di lavoro generale:** Tutto il personale addetto alla manutenzione e gli altri che lavorano nell'area locale devono essere istruiti sulla natura del lavoro svolto. Devono essere evitati i lavori in spazi confinati. L'area intorno all'area di lavoro deve essere sezionata. Garantire che le condizioni all'interno dell'area siano state rese sicure dal controllo del materiale infiammabile.
- 4) **Verifica della presenza di refrigerante:** L'area deve essere controllata con un rilevatore di refrigerante appropriato prima e durante il lavoro, per garantire che il tecnico sia a conoscenza di atmosfere potenzialmente infiammabili. Assicurarsi che l'attrezzatura di rilevamento delle perdite in uso sia adatta all'uso con refrigeranti infiammabili, cioè antiscintilla, adeguatamente sigillata o intrinsecamente sicura.

5) Presenza di estintore

Se devono essere eseguiti lavori a caldo sull'attrezzatura di refrigerazione o su qualsiasi parte associata, deve essere disponibile un'attrezzatura antincendio adeguata. Avere un estintore a polvere secca o CO₂ vicino all'area di ricarica.

- 6) **Nessuna fonte di accensione:** Nessuna persona che esegue lavori in relazione a un sistema di refrigerazione che comportano l'esposizione di tubazioni deve utilizzare fonti di accensione in modo tale da comportare il rischio di incendio o esplosione. Tutte le possibili fonti di accensione, compreso il fumo di sigaretta, devono essere mantenute sufficientemente lontane dal luogo di installazione, riparazione, rimozione e smaltimento, durante il quale il refrigerante può eventualmente essere rilasciato nello spazio circostante. Prima dell'inizio del lavoro, l'area intorno all'apparecchiatura deve essere controllata per assicurarsi che non vi siano rischi di infiammabilità o rischi di accensione. Devono essere esposti cartelli di divieto di fumo.
- 7) **Area ventilata:** Assicurarsi che l'area sia all'aperto o che sia adeguatamente ventilata prima di irrompere nel sistema o eseguire qualsiasi lavoro a caldo. L'area deve essere ventilata anche durante il periodo in cui viene svolto il lavoro. La ventilazione dovrebbe disperdere in modo sicuro il refrigerante rilasciato e preferibilmente espellerlo all'esterno nell'atmosfera.
- 8) **Verifiche alle apparecchiature di refrigerazione:** In caso di sostituzione di componenti elettrici, questi devono essere idonei allo scopo e alle specifiche corrette. Devono essere sempre seguite le linee guida di manutenzione e assistenza del produttore. In caso di dubbio consultare l'ufficio tecnico del produttore per assistenza.

ISTRUZIONI PER LA MANUTENZIONE (R32)

I seguenti controlli devono essere applicati alle installazioni che utilizzano refrigeranti infiammabili:

- Le dimensioni della carica è conforme alla dimensione della stanza all'interno della quale sono installate le parti contenenti refrigerante;
- I macchinari e le bocchette di ventilazione funzionino adeguatamente e non siano ostruiti;
- Se si utilizza un circuito frigorifero indiretto, il circuito secondario deve essere controllato per la presenza di refrigerante;
- La marcatura sull'apparecchiatura continua ad essere visibile e leggibile. Le marcature e i segni illeggibili devono essere corretti;
- I tubi o i componenti di refrigerazione sono installati in una posizione in cui è improbabile che siano esposti a qualsiasi sostanza che possa corrodere i componenti contenenti refrigerante, a meno che i componenti non siano costruiti con materiali intrinsecamente resistenti alla corrosione o siano adeguatamente protetti contro tale corrosione .

9) Verifiche ai dispositivi elettrici

La riparazione e la manutenzione dei componenti elettrici devono includere i controlli di sicurezza iniziali e le procedure di ispezione dei componenti. Se esiste un guasto che potrebbe compromettere la sicurezza, nessuna alimentazione elettrica deve essere collegata al circuito fino a quando non viene risolto in modo soddisfacente. Se il guasto non può essere riparato immediatamente ma è necessario continuare il funzionamento, deve essere utilizzata una soluzione temporanea adeguata. Questo deve essere segnalato al proprietario dell'attrezzatura in modo che tutte le parti siano informate.

I controlli di sicurezza iniziali devono includere:

- Che i condensatori siano scarichi: ciò deve essere fatto in modo sicuro per evitare possibilità di scintille;
- Che non siano esposti componenti elettrici e cavi sotto tensione durante la carica, il ripristino o lo spurgo del sistema;
- Che c'è continuità di messa a terra.

17. Riparazioni su componenti sigillati

- 1) Durante le riparazioni ai componenti sigillati, tutte le alimentazioni elettriche devono essere scollegate dall'attrezzatura su cui si sta lavorando prima di rimuovere i coperchi sigillati, ecc. Se è assolutamente necessario avere un'alimentazione elettrica all'attrezzatura durante la manutenzione, allora un modulo operativo permanente di rilevamento delle perdite deve essere posizionato nel punto più critico per avvertire di una situazione potenzialmente pericolosa.
- 2) Particolare attenzione deve essere posta a quanto segue per garantire che, operando sui componenti elettrici, l'involucro non venga alterato in modo tale da pregiudicare il livello di protezione. Ciò include danni ai cavi, numero eccessivo di connessioni, terminali non realizzati secondo le specifiche originali, danni alle guarnizioni, montaggio errato dei pressacavi, ecc. Assicurarsi che l'apparato sia montato in modo sicuro. Assicurarsi che le guarnizioni o i materiali di tenuta non si siano degradati in modo tale da non servire più allo scopo di impedire l'ingresso di atmosfere infiammabili. Le parti di ricambio devono essere conformi alle specifiche del produttore.

NOTA: L'uso di sigillante siliconico può inibire l'efficacia di alcuni tipi di rilevamento delle perdite

I componenti intrinsecamente sicuri non devono essere isolati prima di lavorare su di essi.

18. Riparazione di componenti intrinsecamente sicuri

Non applicare carichi induttivi o capacitivi permanenti al circuito senza assicurarsi che questo non superi la tensione e la corrente consentite per l'apparecchiatura in uso. I componenti di sicurezza intrinseca sono gli unici su cui è possibile lavorare in presenza di un'atmosfera infiammabile. L'apparecchiatura di prova deve essere della corretta valutazione. Sostituire i componenti solo con parti specificate dal produttore. Altre parti possono provocare l'accensione del refrigerante nell'atmosfera a causa di una perdita.

ISTRUZIONI PER LA MANUTENZIONE (R32)

19. Cablaggio

Verificare che il cablaggio non sia soggetto a usura, corrosione, pressione eccessiva, vibrazioni, bordi taglienti altri effetti ambientali avversi. La verifica deve tenere conto anche degli effetti dell'invecchiamento o delle continue vibrazioni provenienti da sorgenti quali compressori o ventilatori.

20. Rilevamento di refrigeranti infiammabili

In nessun caso devono essere utilizzate potenziali fonti di accensione per la ricerca o il rilevamento di perdite di refrigerante. Non deve essere utilizzata una torcia ad alogenuri (o qualsiasi altro rivelatore che utilizzi una fiamma libera).

21. Metodi di rilevamento delle perdite

I seguenti metodi di rilevamento delle perdite sono ritenuti accettabili per i sistemi contenenti refrigeranti infiammabili.

I rilevatori di perdite elettronici devono essere utilizzati per rilevare i refrigeranti infiammabili, ma la sensibilità potrebbe non essere adeguata o potrebbe essere necessaria una ricalibrazione. (L'apparecchiatura di rilevamento deve essere calibrata in un'area priva di refrigerante.) Assicurarsi che il rivelatore non sia una potenziale fonte di ignizione e sia adatto al refrigerante utilizzato. L'attrezzatura per il rilevamento delle perdite deve essere impostata su una percentuale della LFL del refrigerante e deve essere calibrata sul refrigerante impiegato e viene confermata la percentuale appropriata di gas (25% massimo). I fluidi per il rilevamento delle perdite sono adatti per l'uso con la maggior parte dei refrigeranti, ma l'uso di detergenti contenenti cloro deve essere evitato poiché il cloro potrebbe reagire con il refrigerante e corrodere le tubazioni in rame. Se si sospetta una perdita, tutte le fiamme libere devono essere rimosse/estinte. Se viene rilevata una perdita di refrigerante che richiede la brasatura, tutto il refrigerante deve essere recuperato dal sistema o isolato (mediante valvole di intercettazione) in una parte del sistema lontana dalla perdita. L'azoto privo di ossigeno (OFN) deve quindi essere spurgato attraverso il sistema sia prima che durante il processo di brasatura.

22. Rimozione ed evacuazione

Quando si irrompe nel circuito frigorifero per effettuare riparazioni o per qualsiasi altro scopo, devono essere utilizzate procedure convenzionali. Tuttavia, è importante seguire le migliori pratiche poiché l'infiammabilità è una considerazione. Deve essere rispettata la seguente procedura:

- Rimuovere il refrigerante;
- Spurgare il circuito con gas inerte;
- Evacuare;
- Spurgare nuovamente con gas inerte;
- Aprire il circuito mediante taglio o brasatura.

La carica di refrigerante deve essere recuperata nelle corrette bombole. Il sistema deve essere lavato per rendere l'unità sicura. Potrebbe essere necessario ripetere questo processo più volte. L'aria compressa o l'ossigeno non devono essere utilizzati per questo compito. Il lavaggio deve essere ottenuto rompendo il vuoto nel sistema e continuando a riempire fino al raggiungimento della pressione di esercizio, quindi scaricando nell'atmosfera e infine effettuando il vuoto. Questo processo deve essere ripetuto fino a quando non si trova più refrigerante all'interno del sistema. Quando viene utilizzata la carica finale, il sistema deve essere sfiatato fino alla pressione atmosferica per consentire l'esecuzione del lavoro. Questa operazione è assolutamente indispensabile se si vogliono effettuare operazioni di brasatura sulle tubazioni. Assicurarsi che l'uscita della pompa del vuoto non sia vicina a fonti di accensione e che ci sia ventilazione disponibile.

23. Disattivazione

Prima di eseguire questa procedura, è essenziale che il tecnico conosca completamente l'apparecchiatura e tutti i suoi dettagli. Si raccomanda una buona pratica che tutti i refrigeranti vengano recuperati in modo sicuro. Prima dell'esecuzione dell'attività, è necessario prelevare un campione di olio e refrigerante nel caso in cui sia necessaria un'analisi prima del riutilizzo del refrigerante recuperato. È essenziale che l'alimentazione elettrica sia disponibile prima dell'inizio dell'attività.

ISTRUZIONI PER LA MANUTENZIONE (R32)

- a) Acquisire familiarità con l'apparecchiatura e il suo funzionamento.
 - b) Isolare elettricamente il sistema.
 - c) Prima di tentare la procedura, assicurarsi che:
 - . sono disponibili attrezzature di movimentazione meccanica, se richieste, per la movimentazione di bombole di refrigerante;
 - . tutti i dispositivi di protezione individuale siano disponibili e utilizzati correttamente;
 - . il processo di recupero è supervisionato in ogni momento da una persona competente;
 - . le attrezzature e le bombole di recupero sono conformi agli standard appropriati.
 - d) Se possibile, svuotare il sistema refrigerante.
 - e) Se il vuoto non è possibile, realizzare un collettore in modo che il refrigerante possa essere rimosso dalle varie parti del sistema.
- F) Assicurarsi che il cilindro sia posizionato sulla bilancia prima che avvenga il recupero.
- g) Avviare la macchina di recupero e operare secondo le istruzioni del produttore.
- h) Non riempire eccessivamente le bombole. (Non più dell'80% in volume di carica liquida).
- i) Non superare, anche temporaneamente, la pressione massima di esercizio della bombola.
- J) Quando le bombole sono state riempite correttamente e il processo è stato completato, assicurarsi che le bombole e l'attrezzatura vengano prontamente rimosse dal sito e che tutte le valvole di isolamento sull'attrezzatura siano chiuse.
- K) Il refrigerante recuperato non deve essere caricato in un altro sistema di refrigerazione a meno che non sia stato pulito e controllato.

24. etichettatura

L'apparecchiatura deve essere etichettata indicando che è stata disattivata e svuotata del refrigerante. L'etichetta deve essere datata e firmata. Assicurarsi che sull'apparecchiatura siano presenti etichette che indichino che l'apparecchiatura contiene refrigerante infiammabile.

25. Recupero

Quando si rimuove il refrigerante da un sistema, sia per la manutenzione che per lo smantellamento, si consiglia di rimuovere tutti i refrigeranti in modo sicuro.

Quando si trasferisce il refrigerante nelle bombole, assicurarsi che vengano utilizzate solo bombole di recupero del refrigerante appropriate. Assicurarsi che sia disponibile il numero corretto di bombole per mantenere la carica totale del sistema. Tutte le bombole da utilizzare sono designate per il refrigerante recuperato ed etichettate per quel refrigerante (cioè bombole speciali per il recupero del refrigerante). Le bombole devono essere complete di valvola limitatrice di pressione e relative valvole di intercettazione in buono stato di funzionamento. I cilindri di recupero vuoti vengono evacuati e, se possibile, raffreddati prima che avvenga il recupero.

L'attrezzatura di recupero deve essere in buone condizioni di funzionamento con una serie di istruzioni relative all'attrezzatura che è a portata di mano e deve essere adatta per il recupero di tutti i refrigeranti appropriati inclusi, ove applicabile, i refrigeranti infiammabili. Inoltre, deve essere disponibile e in buone condizioni di funzionamento una serie di bilance calibrate. I tubi flessibili devono essere completi di giunti di disconnessione senza perdite e in buone condizioni. Prima di utilizzare la macchina di recupero, verificare che sia in buono stato di funzionamento, che sia stata adeguatamente mantenuta e che tutti i componenti elettrici associati siano sigillati per impedire l'accensione in caso di rilascio di refrigerante. Consultare il produttore in caso di dubbio. Il refrigerante recuperato deve essere restituito al fornitore del refrigerante nella corretta bombola di recupero e predisposta la relativa nota di trasferimento dei rifiuti.

Se i compressori o gli oli per compressori devono essere rimossi, assicurarsi che siano stati evacuati a un livello accettabile per assicurarsi che il refrigerante infiammabile non rimanga all'interno del lubrificante. Il processo di evacuazione deve essere effettuato prima di restituire il compressore ai fornitori. Per accelerare questo processo deve essere impiegato solo il riscaldamento elettrico del corpo del compressore. Quando l'olio viene scaricato da un sistema, deve essere eseguito in sicurezza.

PRECAUZIONI PER L'INSTALLAZIONE (R32)

Considerazioni importanti

1. Il condizionatore d'aria deve essere installato da personale professionale e il manuale di installazione è utilizzato solo per il personale di installazione professionale! Le specifiche di installazione devono essere soggette alle nostre norme sul servizio post-vendita.
2. Quando si utilizza il refrigerante, qualsiasi operazione errata può causare lesioni gravi o lesioni al corpo umano ed agli oggetti.
3. Una volta completata l'installazione, è necessario eseguire un test di tenuta.
4. È necessario eseguire l'ispezione di sicurezza prima di eseguire la manutenzione o la riparazione di un condizionatore d'aria utilizzando refrigerante combustibile per garantire che il rischio di incendio sia ridotto al minimo.
5. È necessario far funzionare la macchina secondo una procedura controllata per garantire che qualsiasi rischio derivante dal gas o vapore combustibile durante l'operazione sia ridotto al minimo.
6. Requisiti per il peso totale del refrigerante caricato e l'area di una stanza da equipaggiare con un condizionatore d'aria (sono mostrati come nelle seguenti tabelle GG.1 e GG.2)

La carica massima e la superficie minima richiesta

$$m \approx (4 \text{ m}^3) \times \text{LFL}, m \approx (26 \text{ m}^3) \times \text{LFL}, m \approx (130 \text{ m}^3) \times \text{LFL}$$

Dove LFL è il limite inferiore di infiammabilità in kg/ m³, R32 LFL is 0.038 kg/ m³.

Per gli elettrodomestici $m < M = m$:

La tariffa massima in una stanza deve essere conforme a quanto segue: $m = 2.5$

$$\times (\text{LFL})^{(5/4)} \times (\text{A})^{1/2}$$

La superficie minima richiesta Amin per installare un apparecchio con carica di refrigerante M (kg)

deve essere conforme a quanto segue: $A_{\text{min}} = (M / (2.5 \times (\text{LFL})^{(5/4)} \times h)) ^2$

In cui si:

Tabella GG.1 - Carico massimo (kg)

Categoria	LFL (kg/m ³)	h ₀ (m)	Superficie (m ²)						
			4	7	10	15	20	30	50
R32	0,306	1	1.14	1,51	1.8	2.2	2.54	3.12	4.02
		1.8	2.05	2.71	3.24	3.97	4.58	5.61	7.254
		2.2	2,5	3.31	3.96	4.85	5,6	6.86	8.85

Tabella GG.2 - Superficie minima della stanza (m²)

Categoria	LFL (kg/m ³)	h ₀ (m)	Importo addebitato (M) (kg)						
			Area minima della stanza (m ²)						
R32	0,306		1.224kg	1,836 kg	2,448 kg	3,672 kg	4,896 kg	6,12 kg	7,956 kg
		0.6	29	51	116	206	321	543	
		1	10	19	42	74	116	196	
		1.8	3	6	13	23	36	60	
		2.2	2	4	9	15	24	40	

Principi di sicurezza dell'installazione

1. Sicurezza del sito



Vietate le fiamme libere



Ventilazione necessaria

2. Sicurezza operativa



Mente Elettricità Statica



Deve indossare indumenti protettivi e guanti antistatici



Non usare il cellulare

PRECAUZIONI PER L'INSTALLAZIONE (R32)

3. Sicurezza dell'installazione

- Rilevatore di perdite di refrigerante
- Posizione di installazione appropriata



















L'immagine a sinistra è il diagramma schematico di un rilevatore di perdite di refrigerante.

Si prega di notare che:

1. Il luogo di installazione deve essere ben ventilato.
2. I siti per l'installazione e la manutenzione di un condizionatore d'aria che utilizza il refrigerante R32 devono essere privi di fiamme libere o saldature, fumo, forni di essiccazione o qualsiasi altra fonte di calore che produce facilmente fiamme libere.
3. Quando si installa un condizionatore d'aria, è necessario adottare misure antistatiche appropriate come indossare indumenti e/o guanti antistatici.
4. È necessario scegliere il luogo conveniente per l'installazione o la manutenzione in cui le prese e le uscite dell'aria delle unità interna ed esterna non devono essere circondate da ostacoli o vicino a fonti di calore o ambienti combustibili e/o esplosivi.
5. Se l'unità interna presenta perdite di refrigerante durante l'installazione, è necessario chiudere immediatamente la valvola dell'unità esterna e tutto il personale deve uscire finché il refrigerante non perde completamente per 15 minuti. Se il prodotto è danneggiato, è necessario riportare tale prodotto danneggiato alla stazione di manutenzione ed è vietato saldare il tubo del refrigerante o eseguire altre operazioni sul sito dell'utente.
6. È necessario scegliere il luogo in cui l'aria in ingresso e in uscita dell'unità interna è uniforme.
7. È necessario evitare i luoghi dove sono presenti altri prodotti elettrici, spine e prese di corrente, mobile da cucina, letto, divano e altri oggetti di valore proprio sotto le linee su due lati dell'unità interna.

Strumenti suggeriti

Attrezzo	Foto	Attrezzo	Foto	Attrezzo	Foto
Chiave standard		Tagliatubi		Pompa a vuoto	
Regolabile/ Chiave a mezzaluna		Cacciaviti		Occhiali di sicurezza	
Chiave dinamometrica		manometri		Guanti da lavoro	
Chiavi esagonali o chiavi a brugola		Livella		Bilancia refrigerante	
Trapano e punte da trapano		cartellatrice		vacuometro	
Punta a tazza		pinsa amperometrica			

PRECAUZIONI DI INSTALLAZIONE



Lunghezza delle tubazioni e carica di refrigerante aggiuntiva

Modelli di inverter Capacità (Btu/h)	9K-12K		18K-24K	
Lunghezza con carica di refrigerante aggiuntiva		5m		5m
Distanza massima tra unità interna ed esterna		25 m		25 m
Carica aggiuntiva di refrigerante		15 g/m		25 g/m
massimo diff. a livello tra unità interna ed esterna		10 m		10 m
Tipo di refrigerante		R32		R32

Parametri di coppia

Dimensione TUBO	Newton metro[Nxm]	Piede forza libbra (1bf-ft)	Chilogrammo-forza metro (kgf-m)
1/4" (ϕ 6.35)	18 - 20	24,4 - 27,1	2.4 - 2.7
3/8" (ϕ 9.52)	30 - 35	40,6 - 47,4	4.1 - 4.8
1/2" (ϕ 12)	45 - 50	61,0 - 67,7	6.2 - 6.9
5/8" (ϕ 15.88)	60 - 65	81,3 - 88,1	8.2 - 8.9

Dispositivo di distribuzione dedicato e cavo per condizionatore d'aria

INVERTER TYPE MODEL capacity (Btu/h)		9k	12k	18k	24k
		sezioni			
Cavo di alimentazione	N	1.5mm ²	1.5mm ²	1.5mm ²	2.5mm ²
	L	1.5mm ²	1.5mm ²	1.5mm ²	2.5mm ²
		1.5mm ²	1.5mm ²	1.5mm ²	2.5mm ²
Cavi di collegamento	N	0.75mm ²	0.75mm ²	0.75mm ²	0.75mm ²
	L or (L)	0.75mm ²	0.75mm ²	0.75mm ²	0.75mm ²
	1	0.75mm ²	0.75mm ²	0.75mm ²	0.75mm ²
		0.75mm ²	0.75mm ²	0.75mm ²	0.75mm ²

 Nota: questa tabella è solo di riferimento, l'installazione deve soddisfare i requisiti delle leggi locali e regolamenti.

INSTALLAZIONE UNITÀ INTERNA

Passaggio 1: selezionare la posizione di installazione

1.1 Assicurarsi che l'installazione sia conforme alle dimensioni minime di installazione (definite di seguito) e soddisfi la

lunghezza minima e massima delle tubazioni di collegamento e la variazione massima di elevazione come definito nella sezione Requisiti di sistema.

1.2 L'ingresso e l'uscita dell'aria saranno liberi da ostruzioni, garantendo un flusso d'aria adeguato in tutta la stanza.

1.3 La condensa può essere scaricata in modo facile e sicuro.

1.4 Tutti i collegamenti possono essere facilmente effettuati all'unità esterna.

1.5 L'unità interna è fuori dalla portata dei bambini.

1.6 Una parete di montaggio sufficientemente robusta da sopportare quattro volte il peso e le vibrazioni dell'unità.

1.7 Il filtro è facilmente accessibile per la pulizia.

1.8 Lasciare spazio libero sufficiente per consentire l'accesso per la manutenzione ordinaria.

1.9 Installare ad almeno 3 m di distanza dall'antenna del televisore o della radio. Il funzionamento del condizionatore d'aria può interferire con la ricezione radiofonica o televisiva nelle aree in cui la ricezione è debole. Potrebbe essere necessario un amplificatore per il dispositivo interessato.

1.10 Non installare in una lavanderia o in piscina a causa dell'ambiente corrosivo.

Distanze interne minime

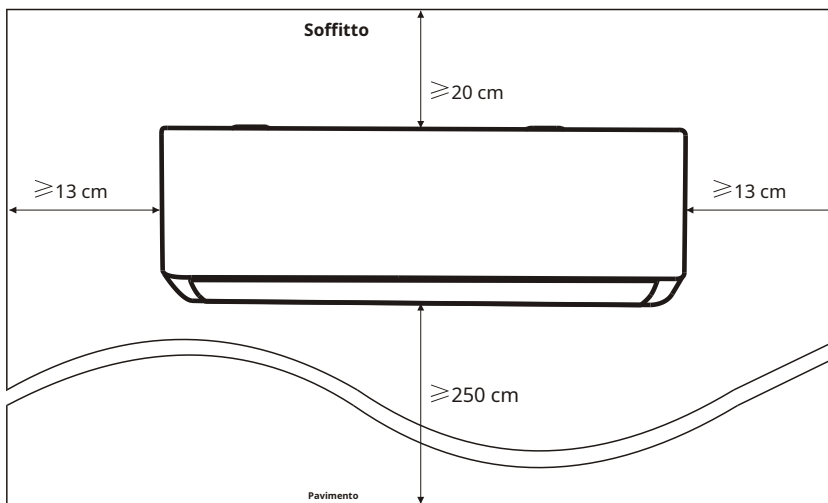

INSTALLAZIONE UNITÀ INTERNA

Passaggio 2: installare la dima di montaggio

- 2.1 Prendere la dima di montaggio dal retro dell'unità interna.
- 2.2 Assicurarsi di soddisfare i requisiti minimi relativi alle dimensioni di installazione come al punto 1, in base alle dimensioni della dima di montaggio, determinare la posizione e attaccare la piastra di montaggio vicino alla parete.
- 2.3 Regolare la dima di montaggio in posizione orizzontale con una livella a bolla d'aria, quindi segnare le posizioni dei fori per le viti sulla parete.
- 2.4 Appoggiare la piastra di montaggio e praticare i fori nelle posizioni contrassegnate con un trapano.
- 2.5 Inserire gli stop nei fori, quindi appendere la piastra di montaggio e fissarla con le viti.

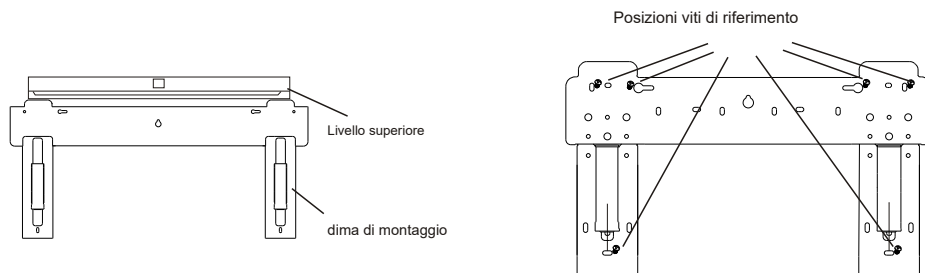

Nota:

- (I) Assicurarsi che la dima di montaggio sia sufficientemente solida e piatta contro la parete dopo l'installazione.
- (II) Questa figura mostrata potrebbe essere diversa dall'oggetto reale, si prega di prendere quest'ultimo come standard.

Passaggio 3: praticare un foro nel muro

È necessario praticare un foro nella parete per le tubazioni del refrigerante, il tubo di drenaggio e i cavi di collegamento. 3.1 Determinare la posizione della base del foro a parete sulla posizione della dima di montaggio.

- 3.2 Il foro deve avere un diametro minimo di 70 mm e un piccolo angolo obliquo per facilitare il drenaggio.
- 3.3 Praticare il foro nel muro con una carotatrice da 70 mm e con un piccolo angolo obliquo inferiore all'estremità interna di circa 5 mm a 10 mm.
- 3.4 Posizionare il manicotto a parete e la copertura del manicotto a parete (entrambi sono parti opzionali) per proteggere le parti di connessione.

Attenzione:

Quando si pratica il foro nel muro, assicurarsi di evitare cavi, tubature e altri componenti sensibili.

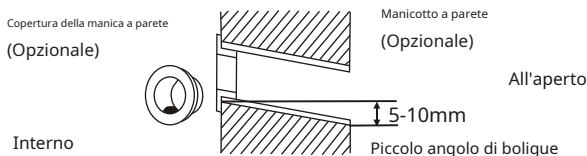
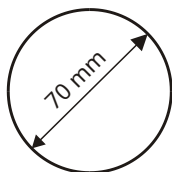

INSTALLAZIONE UNITÀ INTERNA

Passaggio 4: collegamento del tubo del refrigerante

4.1 In base alla posizione del foro nel muro, selezionare la modalità di connessione appropriata.

Sono disponibili tre modalità di connessione opzionali per le unità interne, come mostrato nella figura seguente:

In Modalità Tubazioni 1 o Modalità Tubazioni 3, è necessario praticare un intaglio utilizzando le forbici per tagliare il foglio di plastica dell'uscita della tubazione e dell'uscita del cavo sul lato corrispondente dell'unità interna.

Nota: Quando si taglia il foglio di plastica all'uscita, il taglio deve essere rifinito per levigare.

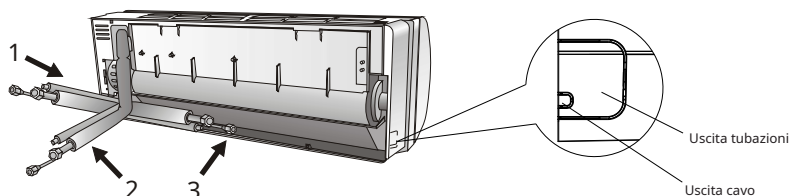

4.2 Piegatura i tubi di collegamento con la bocca rivolta verso l'alto come mostrato in figura.

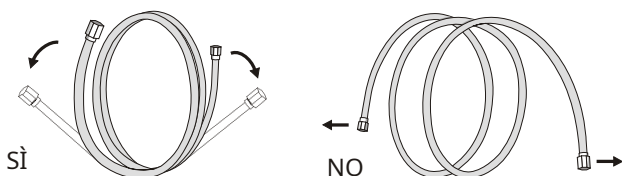

4.3 Rimuovere il coperchio di plastica nelle porte dei tubi e rimuovere il coperchio di protezione all'estremità dei connettori delle tubazioni.

4.4 Controllare se ci sono oggetti vari sulla porta del tubo di collegamento e assicurarsi che la porta sia pulita.

4.5 Dopo aver allineato il centro, ruotare il dado del tubo di collegamento per serrare il dado il più saldamente possibile a mano.

4.6 Utilizzare una chiave dinamometrica per serrarlo secondo i valori di coppia nella tabella dei requisiti di coppia; (Fare riferimento alla tabella dei requisiti di coppia nella sezione PRECAUZIONI DI INSTALLAZIONE)

4.7 Avvolgere il giunto con il tubo isolante.

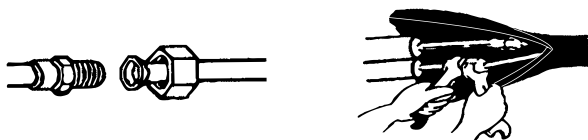

Nota: Per il refrigerante R32, il connettore deve essere posizionato all'aperto.



INSTALLAZIONE UNITÀ INTERNA

Passaggio 5: collegare il tubo di drenaggio

5.1 Regolare il tubo di scarico (se applicabile)

In alcuni modelli, entrambi i lati dell'unità interna sono dotati di porte di drenaggio, è possibile sceglierne una per collegare il tubo di drenaggio. E tappare la porta di scarico inutilizzata con la gomma attaccata in una delle porte.

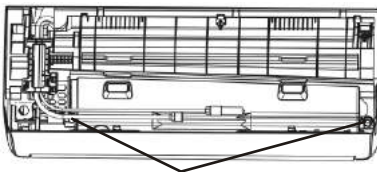

5.2 Collegare il tubo di drenaggio alla porta di drenaggio, assicurarsi che il giunto sia saldo e che la tenuta sia buona.

5.3 Avvolgere saldamente il giunto con nastro di teflon per evitare perdite.

Nota: assicurarsi che non vi siano torsioni o ammaccature e che i tubi debbano essere posizionati obliquamente

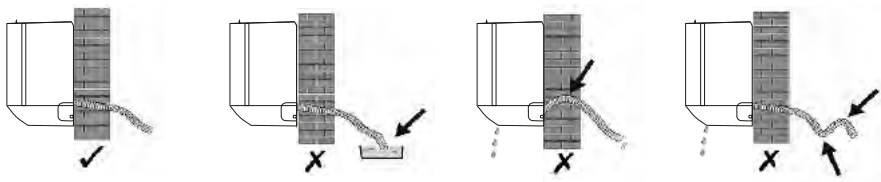

6.1 Scegliere la giusta dimensione dei cavi determinata dalla corrente massima di esercizio sulla targhetta.

(Verificare la dimensione dei cavi fare riferimento alla sezione PRECAUZIONI DI INSTALLAZIONE)

6.2 Aprire il pannello anteriore dell'unità interna.

6.3 Utilizzando un cacciavite, aprire il coperchio della scatola di controllo elettrico, per scoprire la morsettieria.

6.4 Svitare il serracavo.

6.5 Inserire un'estremità del cavo nella posizione della scatola di controllo dal retro dell'estremità destra dell'unità interna.

6.6 Collegare i fili al terminale corrispondente secondo lo schema elettrico sull'impianto elettrico coperchio della scatola di controllo. E assicurati che siano ben collegati.

6.7 Avvitare il serracavo per fissare i cavi.

6.8 Reinstallare il coperchio del quadro elettrico e il pannello anteriore.



INSTALLAZIONE UNITÀ INTERNA

Step7: Avvolgi le tubazioni e il cavo

Dopo aver installato i tubi del refrigerante, i cavi di collegamento e il tubo di scarico, per risparmiare spazio, proteggerli e isolarli, è necessario avvolgerli con nastro isolante prima di passarli attraverso il foro nel muro.

7.1 Disporre i tubi, i cavi e il tubo flessibile di drenaggio come nell'immagine seguente.

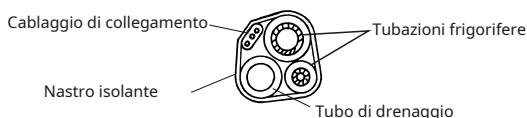

Nota: (I) Assicurati che il tubo di scarico sia direzionato verso il basso.

7.2 Con il nastro isolante avvolgere strettamente i tubi del refrigerante, i cavi di collegamento e il tubo di scarico.

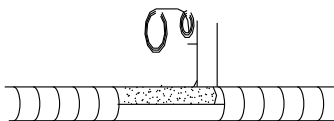

Passaggio 8: montare l'unità interna

8.1 Far passare lentamente i tubi del refrigerante, i cavi di collegamento e il fascio avvolto nel tubo di scarico attraverso il foro della parete.

8.2 Agganciare la parte superiore dell'unità interna alla piastra di montaggio.

8.3 Applicare una leggera pressione sui lati sinistro e destro dell'unità interna, assicurarsi che l'unità interna sia agganciata saldamente.

8.4 Spingere verso il basso la parte inferiore dell'unità interna per far scattare gli scatti sui ganci della piastra di montaggio e assicurarsi che sia agganciata saldamente.

A volte, se i tubi del refrigerante erano già incorporati nel muro, o se si desidera collegare i tubi e i cavi al muro, procedere come segue:

- (I) Afferra entrambe le estremità della piastra inferiore, applica una piccola forza verso l'esterno per rimuovere la piastra inferiore.
- (II) Agganciare la parte superiore dell'unità interna alla piastra di montaggio senza tubazioni e cablaggi.
- (III) Sollevare l'unità interna di fronte alla parete, aprire la staffa sulla piastra di montaggio e utilizzare questa staffa per sostenere l'unità interna, ci sarà un grande spazio per il funzionamento.
- (IV) Eseguire le tubazioni del refrigerante, il cablaggio, collegare il tubo di drenaggio e avvolgerli come **Dal passaggio 4 al 7**.
- (V) Sostituire la staffa della piastra di montaggio.
- (VI) Spingere verso il basso la parte inferiore dell'unità interna per far scattare gli scatti sui ganci inferiori della piastra di montaggio e assicurarsi che sia agganciata saldamente.
- (VII) Sostituire la piastra inferiore dell'unità interna.

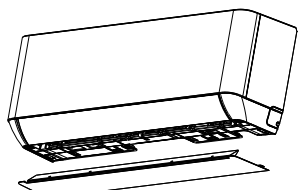

Togli la piastra inferiore

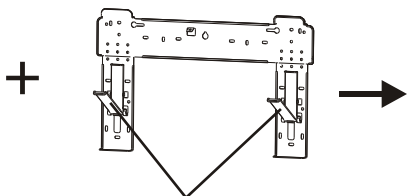

Aprire la staffa sulla piastra di montaggio

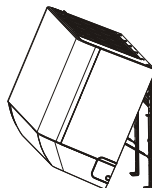

INSTALLAZIONE UNITÀ ESTERNA

Passaggio 1: selezionare la posizione di installazione

Seleziona un sito che consenta quanto segue:

- 1.1 Non installare l'unità esterna vicino a fonti di calore, vapore o gas infiammabili.
- 1.2 Non installare l'unità in luoghi troppo ventosi o polverosi.
- 1.3 Non installare l'unità in luoghi di passaggio frequente di persone. Selezionare un luogo in cui lo scarico dell'aria e il rumore di funzionamento non disturberanno i vicini.
- 1.4 Evitare di installare l'unità dove sarà esposta alla luce solare diretta (altrimenti utilizzare una protezione, se necessario, che non interferisca con il flusso d'aria).
- 1.5 Riservare gli spazi come mostrato in figura affinché l'aria possa circolare liberamente.
- 1.6 Installare l'unità esterna in un luogo sicuro e solido.
- 1.7 Se l'unità esterna è soggetta a vibrazioni, utilizzare dei giunti antivibranti sui piedini dell'unità.

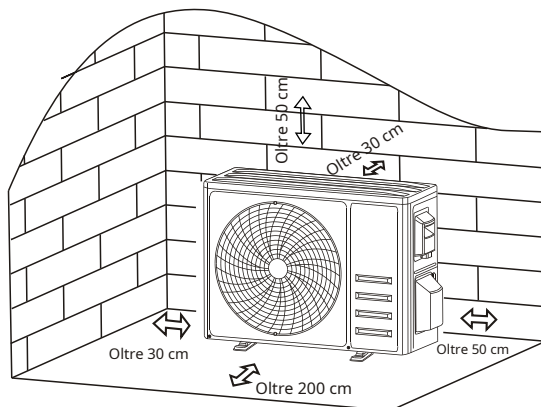

Passaggio 2: installare il tubo di drenaggio

- 2.1 Questo passaggio solo per i modelli a pompa di calore.
- 2.2 Inserisci il giunto di drenaggio al foro nella parte inferiore dell'unità esterna.
- 2.3 Collegare il tubo di scarico al giunto e realizzare il collegamento abbastanza bene.

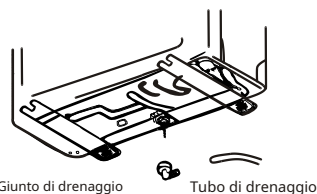

Passaggio 3: riparare l'unità esterna

- 3.1 Secondo le dimensioni di installazione dell'unità esterna per contrassegnare la posizione di installazione dei bulloni ad espansione.
- 3.2 Praticare i fori e pulire la polvere di cemento e posizionare i bulloni.
- 3.3 Se applicabile, installare 4 coperte di gomma sul foro prima di posizionare l'unità esterna (opzionale).
Ciò ridurrà le vibrazioni e il rumore.
- 3.4 Posizionare la base dell'unità esterna sui bulloni e sui fori predisposti.
- 3.5 Utilizzare una chiave per fissare saldamente l'unità esterna con i bulloni.

Nota:

L'unità esterna può essere fissata su una staffa di montaggio a parete. Seguire le istruzioni della staffa di montaggio a parete per agganciare la staffa di montaggio a parete alla parete, quindi fissarvi l'unità esterna mantenendola in posizione orizzontale.

Il la staffa di montaggio a parete deve essere in grado di sostenere almeno 4 volte il peso dell'unità esterna.

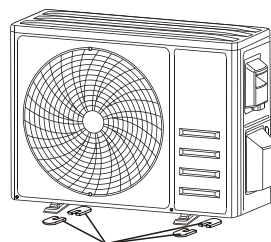

giunti antivibranti in gomma (opzionale)

INSTALLAZIONE UNITÀ ESTERNA

Passaggio 4: installare il cablaggio

- 4.1 Utilizzare un cacciavite a croce per svitare il coperchio del cablaggio, afferrarlo e premerlo delicatamente per rimuoverlo.
- 4.2 Svitare il serracavo e rimuoverlo.
- 4.3 Secondo lo schema elettrico incollato all'interno del coperchio del cablaggio, collegare i fili di collegamento ai terminali corrispondenti e assicurarsi che tutti i collegamenti siano saldi e sicuri.
- 4.4 Reinstallare il serracavo e il coperchio del cablaggio.

Nota: Quando si collegano i cavi delle unità interne ed esterne, l'alimentazione deve essere interrotta.

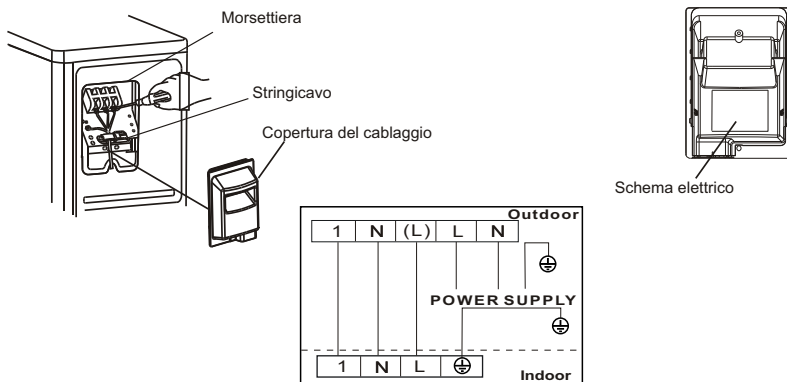

Passaggio 5: Collegamento del tubo del refrigerante

- 5.1 Svita il coperchio della valvola, afferrarlo e premilo delicatamente per rimuoverlo (se il coperchio della valvola è applicabile).
- 5.2 Rimuovere i cappucci di protezione dall'estremità delle valvole.
- 5.3 Rimuovere il coperchio di plastica nelle porte del tubo e controllare se c'è qualcosa di diverso sulla porta del tubo di collegamento e assicurarsi che la porta sia pulita.
- 5.4 Dopo aver allineato il centro, ruotare il dado svasato del tubo di collegamento per serrare il dado il più saldamente possibile a mano.
- 5.5 Utilizzare una chiave per tenere fermo il corpo della valvola e utilizzare una chiave dinamometrica per serrare il dado svasato secondo i valori di coppia nella tabella dei requisiti di coppia.
(Fare riferimento alla tabella dei requisiti di coppia nella sezione PRECAUZIONI DI INSTALLAZIONE)

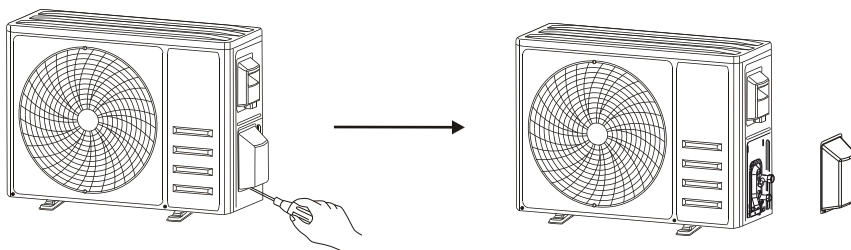

Smontare il coperchio della valvola

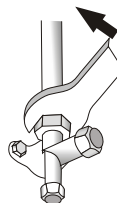
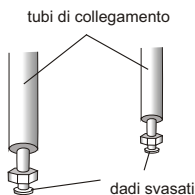

INSTALLAZIONE UNITÀ ESTERNA

Step6: vuoto del circuito frigorifero

- 6.1 Utilizzare una chiave per rimuovere i cappucci di protezione dalla porta di servizio, dalla valvola di bassa pressione e dalla valvola di alta pressione dell'unità esterna.
- 6.2 Collegare il tubo di pressione del manometro del collettore alla porta di servizio sulla valvola di bassa pressione dell'unità esterna.
- 6.3 Collegare il tubo di carico dal manometro del collettore alla pompa del vuoto.
- 6.4 Aprire la valvola di bassa pressione del manometro e chiudere la valvola di alta pressione.
- 6.5 Accendere la pompa del vuoto per aspirare il sistema.
- 6.6 Il tempo di vuoto non deve essere inferiore a 15 minuti, oppure assicurarsi che il manometro indichi $-0,1$ MPa (-76 cmHg).
- 6.7 Chiudere la valvola di bassa pressione del manometro e disattivare il vuoto.
- 6.8 Mantenere la pressione per 5 minuti, assicurarsi che il rimbalzo dell'indice del manometro composto non superi $0,005$ MPa.
- 6.9 Aprire la valvola di bassa pressione in senso antiorario per $1/4$ di giro con una chiave esagonale per far entrare un po' di refrigerante nel sistema, chiudere la valvola di bassa pressione dopo 5 secondi e rimuovere rapidamente il tubo di pressione.
- 6.10 Verificare le perdite di tutti i giunti interni ed esterni con acqua saponata o rilevatore di perdite.
- 6.11 Aprire completamente la valvola di bassa pressione e la valvola di alta pressione dell'unità esterna con una chiave esagonale.
- 6.12 Reinstallare i cappucci di protezione della porta di servizio, della valvola di bassa pressione e della valvola di alta pressione dell'unità esterna.
- 6.13 Reinstallare il coperchio della valvola.

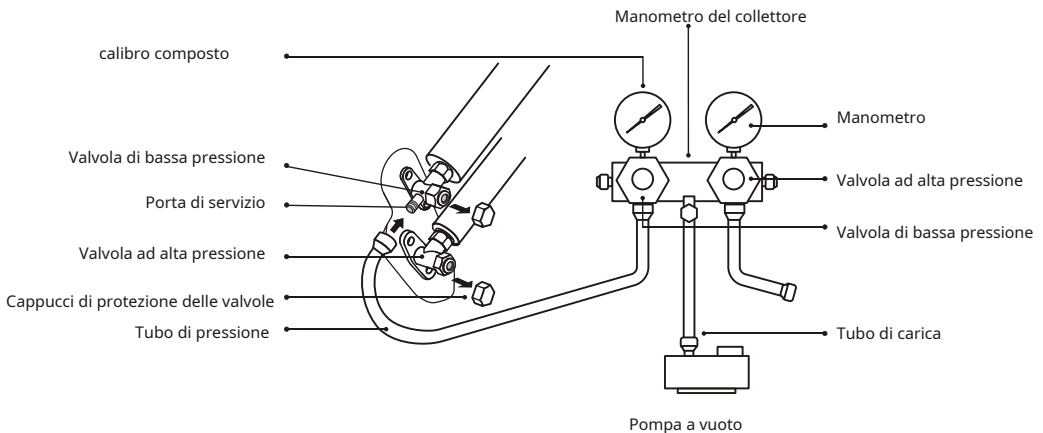

FUNZIONAMENTO DI PROVA

Ispezioni prima della prova di funzionamento

Eeguire i seguenti controlli prima dell'esecuzione del test.

Descrizione	Metodo di ispezione
Elettrico ispezione di sicurezza	<ul style="list-style-type: none">• Controllare se la tensione di alimentazione è conforme alle specifiche.• Controllare se c'è un collegamento errato o mancante tra le linee di alimentazione, la linea di segnale e i fili di terra.• Verificare se la resistenza di terra e la resistenza di isolamento sono conformi ai requisiti.
Installazione ispezione di sicurezza	<ul style="list-style-type: none">• Confermare la direzione e la scorrevolezza del tubo di drenaggio.• Confermare che il giunto del tubo del refrigerante sia installato completamente.• Confermare la sicurezza dell'unità esterna, della piastra di montaggio e dell'installazione dell'unità interna.• Confermare che le valvole siano completamente aperte.• Verificare che non siano rimasti oggetti o strumenti estranei all'interno dell'unità. Installazione completa della griglia e del pannello di ingresso dell'aria dell'unità interna.
Refrigerante rilevamento perdite	<ul style="list-style-type: none">• Il giunto della tubazione, il connettore delle due valvole dell'unità esterna, la bobina della valvola, l'attacco di saldatura, ecc., dove possono verificarsi perdite.• Metodo di rilevamento della schiuma: Applicare acqua saponata o schiuma in modo uniforme sulle parti in cui possono verificarsi perdite e osservare se compaiono o meno bolle, in caso contrario indica che il risultato del rilevamento delle perdite è sicuro.• Metodo del rilevatore di perdite: Utilizzare un rilevatore di perdite professionale e leggere le istruzioni di funzionamento, rilevare nella posizione in cui possono verificarsi perdite.• La durata del rilevamento delle perdite per ogni posizione dovrebbe durare 3 minuti o più; Se il risultato del test mostra che ci sono perdite, il dado deve essere serrato e testato di nuovo fino a quando non ci sono perdite; Una volta completato il rilevamento delle perdite, avvolgere il connettore del tubo esposto dell'unità interna con materiale isolante termico e avvolgere con nastro isolante.

Istruzioni per l'esecuzione di prova

1. Accendere l'alimentatore.
2. Premere il pulsante ON/OFF sul telecomando per accendere il condizionatore.
3. Premere il pulsante Modalità per cambiare la modalità RAFFREDDAMENTO e RISCALDAMENTO.

In ogni modalità impostare come di seguito:

COOL-Imposta la temperatura più bassa

HEAT-Imposta la temperatura più alta

4. Eeguire circa 8 minuti in ciascuna modalità e verificare che tutte le funzioni siano eseguite correttamente e rispondano al telecomando. Verifica delle funzioni come consigliato:
 - 4.1 Se la temperatura dell'aria in uscita risponde alla modalità di raffreddamento e riscaldamento
 - 4.2 Se l'acqua defluisce correttamente dal tubo di scarico
 - 4.3 Se la feritoia e i deflettori (opzionali) ruotano correttamente



FUNZIONAMENTO DI PROVA

5. Osservare lo stato di funzionamento di prova del condizionatore d'aria per almeno 30 minuti.
6. Dopo aver eseguito correttamente il test, ripristinare l'impostazione normale e premere il pulsante ON/OFF sul telecomando per spegnere l'unità.
7. Informare l'utente di leggere attentamente questo manuale prima dell'uso e dimostrare all'utente come utilizzare il condizionatore d'aria, le conoscenze necessarie per l'assistenza e la manutenzione e il promemoria per la conservazione degli accessori.

Nota:

Se la temperatura ambiente supera l'intervallo, fare riferimento alla sezione ISTRUZIONI OPERATIVE e non è possibile eseguire la modalità RAFFREDDAMENTO o RISCALDAMENTO, sollevare il pannello anteriore e fare riferimento all'operazione del pulsante di emergenza per eseguire la modalità RAFFREDDAMENTO e RISCALDAMENTO.

MANUTENZIONE

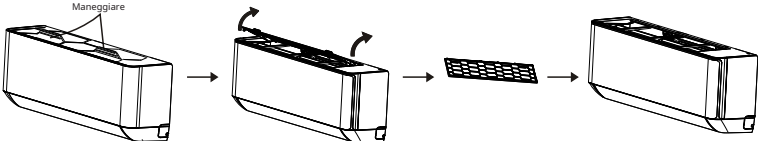
<p> Avvertimento</p>	<ul style="list-style-type: none">• Durante la pulizia, è necessario spegnere la macchina e interrompere l'alimentazione per più di 5 minuti.• In nessun caso il condizionatore d'aria deve essere sciacquato con acqua.• I liquidi volatili (ad es. diluenti o benzina) danneggeranno il condizionatore d'aria, quindi utilizzare solo un panno morbido e asciutto o un panno umido imbevuto di detergente neutro per pulire il condizionatore d'aria.• Prestare attenzione alla pulizia regolare dello schermo del filtro per evitare la copertura di polvere che influirà sull'effetto dello schermo del filtro. Quando l'ambiente operativo è polveroso, la frequenza di pulizia dovrebbe essere aumentata in modo appropriato.• Dopo aver rimosso lo schermo del filtro, non toccare le alette dell'unità interna per evitare graffi.
<p>Pulire l'unità</p>	 <p>Strizzolo per asciugarlo Strofina delicatamente la superficie dell'unità</p> <p>Suggerimento: pulire frequentemente per mantenere il condizionatore d'aria pulito e di bell'aspetto.</p>
<p>Smontaggio e assemblaggio di filtro</p>	<ul style="list-style-type: none">• Afferrare manualmente la maniglia rialzata sul filtro, quindi estrarre il filtro nella direzione che si discosta dall'unità, in modo che il bordo superiore del filtro sia separato dall'unità. Il filtro può essere rimosso sollevando il filtro verso l'alto.• Quando si installa il filtro, inserire prima l'estremità inferiore dello schermo del filtro nella posizione corrispondente dell'unità, quindi premere l'estremità superiore del filtro nella corrispondente posizione di instabilità del corpo dell'unità. 

MANUTENZIONE

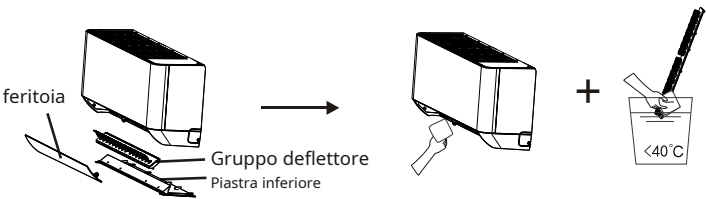
<p>Pulisci il filtro</p>	 <p>Estrarre il filtro dall'unità</p> <p>Pulisci il filtro con acqua e sapone e asciugalo all'aria</p> <p>Sostituire il filtro</p> <p>Di fronte a direzione di presa fuori dal filtro</p> <p>Suggerimento: quando si trova polvere accumulata nel filtro, pulire il filtro in tempo per garantire il funzionamento pulito, sano ed efficiente all'interno del condizionatore.</p>
<p>Pulizia di interno condotto dell'aria</p>	<ul style="list-style-type: none"> • Innanzitutto, allentare la manopola al centro dell'aletta e piegare l'aletta verso l'esterno per estrarla. • Quindi, afferrare entrambi i lati della piastra inferiore e spingere verso il basso per rimuovere la piastra inferiore. • Infine, allentare la fibbia del gruppo deflettore con il pollice ed estrarla. Pulire il condotto dell'aria e il gruppo ventola con uno straccio umido pulito e strizzato. • Pulisci le parti rimosse con acqua e sapone e asciugale all'aria. • Dopo la pulizia, ripristinare a turno le parti rimosse.  <p>feritoia</p> <p>Gruppo deflettore</p> <p>Piastra inferiore</p>
<p>Servizio e Manutenzione</p>	<ul style="list-style-type: none"> • Quando il condizionatore d'aria non viene utilizzato per un lungo periodo, eseguire le seguenti operazioni: Estrarre le batterie del telecomando e scollegare l'alimentazione del condizionatore d'aria. • Quando si inizia l'uso dopo un lungo periodo di inattività: <ol style="list-style-type: none"> 1. Pulire l'unità e lo schermo del filtro; 2. Verificare la presenza di ostacoli all'ingresso e all'uscita dell'aria delle unità interne ed esterne; 3. Controllare se il tubo di scarico non è ostruito; Installare le batterie del telecomando e verificare se l'alimentazione è attiva.

RISOLUZIONE DEI PROBLEMI

PROBLEMATICHE	CAUSE POSSIBILI
L'apparecchio non funziona	Interruzione di corrente/spina estratta.
	Motore del ventilatore dell'unità interna/esterna danneggiato.
	Interruttore magnetotermico compressore difettoso.
	Dispositivo di protezione o fusibili difettosi.
	Collegamenti allentati o spina estratta.
	A volte smette di funzionare per proteggere l'apparecchio.
	Tensione superiore o inferiore all'intervallo di tensione.
	Funzione TIMER-ON attiva.
Scheda elettronica danneggiata.	
Odore strano	Filtro dell'aria sporco.
Rumore dell'acqua che scorre	Riflusso del liquido nella circolazione del refrigerante.
Dall'uscita dell'aria esce una nebbia sottile	Ciò si verifica quando l'aria in ambiente diventa molto fredda, ad esempio nelle modalità RAFFREDDAMENTO o DEUMIDIFICAZIONE/ASCIUGATURA.
Si sente uno strano rumore	Questo rumore è prodotto dall'espansione o contrazione del pannello frontale a causa delle variazioni di temperatura e non indica un problema.
Flusso d'aria insufficiente, sia caldo che freddo	Impostazione della temperatura non adatta.
	Prese e uscite del condizionatore ostruite.
	Filtro dell'aria sporco.
	Velocità del ventilatore impostata al minimo.
	Altre fonti di calore nella stanza.
Nessun refrigerante.	
L'apparecchio non risponde ai comandi	Il telecomando non è abbastanza vicino all'unità interna.
	Le batterie del telecomando devono essere sostituite.
	Ostacoli tra telecomando e ricevitore di segnale nell'unità interna.
Il display è spento	Funzione DISPLAY attiva.
	Mancanza di corrente.
Spegnere immediatamente il condizionatore e togliere l'alimentazione in caso di:	Strani rumori durante il funzionamento.
	Scheda elettronica di controllo difettosa.
	Fusibili o interruttori difettosi.
	Spruzzare acqua o oggetti all'interno dell'apparecchio.
	Cavi o spine surriscaldati.
Odori molto forti provenienti dall'apparecchio.	

CODICE ERRORE SUL DISPLAY

In caso di errore, il display dell'unità interna mostrava i seguenti codici di errore:

Schermo	Descrizione del problema
E1	Guasto sensore temperatura ambiente interno
E2	Guasto del sensore di temperatura del tubo interno
E3	Guasto del sensore di temperatura del tubo esterno
E4	Perdita o guasto del sistema di refrigerazione
E6	Malfunzionamento del motore del ventilatore interno
E7	Guasto sensore temperatura ambiente esterno
E0	Errore di comunicazione interna ed esterna
E8	Guasto sensore temperatura mandata esterna
E9	Guasto modulo IPM esterno
EA	Guasto rilevamento corrente esterna
EE	Guasto EEPROM PCB esterno
EF	Guasto al motore del ventilatore esterno
EH	Guasto del sensore della temperatura di aspirazione esterna

LINEE GUIDA DI SMALTIMENTO (europee)

Questo apparecchio contiene refrigerante e altri materiali potenzialmente pericolosi. Per lo smaltimento di questo apparecchio, la legge richiede una raccolta e un trattamento speciali. **NON** smaltire questo prodotto come rifiuto domestico o rifiuto urbano indifferenziato.

Quando si smaltisce questo apparecchio, sono disponibili le seguenti opzioni:

- Smaltire l'apparecchio presso il centro di raccolta dei rifiuti elettronici municipale designato. Al momento
- dell'acquisto di un nuovo apparecchio, il rivenditore riprenderà gratuitamente il vecchio apparecchio. Il
- produttore riprenderà gratuitamente anche il vecchio apparecchio.
- Vendere l'apparecchio a rivenditori di rottami metallici certificati.
- Lo smaltimento di questo apparecchio nella foresta o in altri ambienti naturali è pericoloso per la salute e per l'ambiente. Sostanze pericolose possono fuoriuscire nelle acque sotterranee ed entrare nella catena alimentare.



Unical[®]



www.unical.eu

Unical AG S.p.A. 46033 casteldario - mantova - italia - tel. +39 0376 57001 - fax +39 0376 660556
info@unical-ag.com - export@unical-ag.com - www.unical.eu

Unical declina ogni responsabilità per le possibili inesattezze se dovute ad errori di trascrizione o di stampa.
Si riserva altresì il diritto di apportare ai propri prodotti quelle modifiche che riterrà necessarie o utili, senza pregiudicarne le caratteristiche essenziali.

00339514/a - ed. 04/2022