

F

Notice d'utilisation pour votre réfrigérateur-congélateur.

Avant la mise en marche prenez connaissance des consignes de sécurité et des avertissements figurant dans ce document.

Français*pages 3 - 5***GB**

Operating instructions for your refrigerator-freezer.

Before plugging in the appliance, carefully read the safety instructions and warnings given in this document.

English*pages 6 - 8***D**

Gebrauchsanleitung für Ihren Kühl-Gefrierschrank.

Vor der Inbetriebnahme sind die in der vorliegenden Anleitung enthaltenen Sicherheitsvorschriften und Warnungen zur Kenntnis zu nehmen.

Deutsch*Seiten 9 - 11***NL**

Gebruiksaanwijzing voor diepvrieskast.

Lees eerst de te nemen veiligheidsmaatregelen en waarschuwingen in deze documentatie voor u het apparaat inschakelt.

Nederlands*bladzijde 12 - 14***P**

Instruções de utilização para o frigorífico-congelador.

Antes de pôr a funcionar, leia as recomendações de segurança e as advertências presentes neste documento.

Português*página 15 - 17***E**

Instrucciones para el refrigerador-congelador.

Antes de poner la nevera en marcha, lea las consignas de seguridad y advertencias que figuran en este documento.

Español*página 18 - 20***I**

Manuale di istruzioni per frigorifero-congelatore.

Prima di avviare l'elettrodomestico, leggere attentamente le norme di sicurezza e le avvertenze riportate nel presente documento.

Italiano*pagine 21 - 23***DK**

Brugervejledning til Køle-fryseskab

Inden skabet tages i brug, skal sikkerhedsanvisningerne og advarslerne i denne vejledning læses grundigt igennem.

Dansk*side 24 - 26***GR**

Οδηγίες χρήσεως δίπορτου ψυγείου

Πρίν απο την σύνθεση της συσκευής διαβάστε προσεχτικά τις οδηγίες.

Ελληνικά*σελίδες 27 - 29*

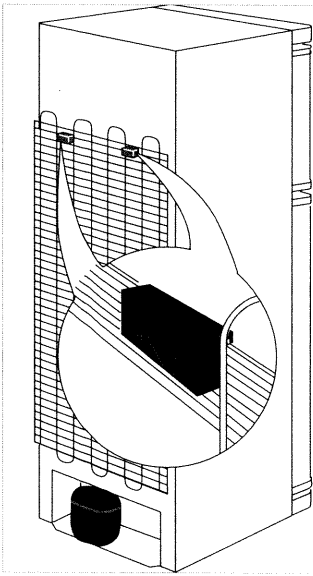

A1

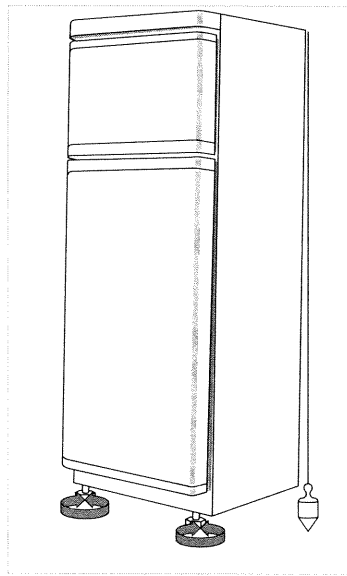

A2

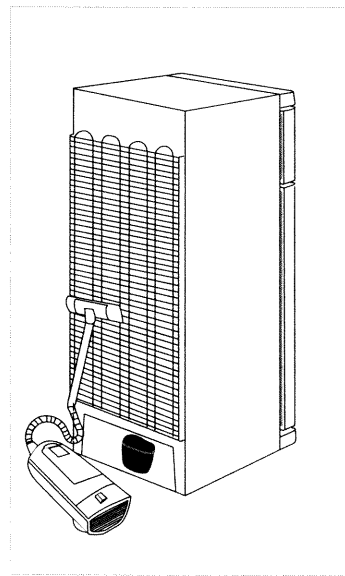

B1

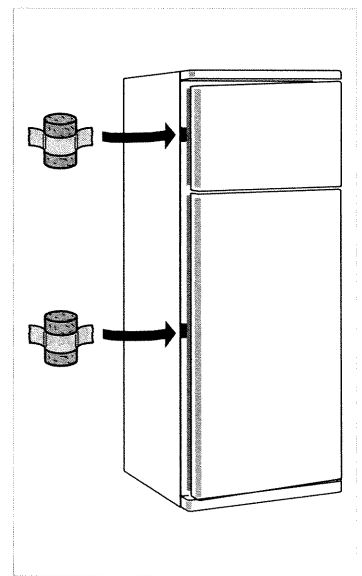

C1

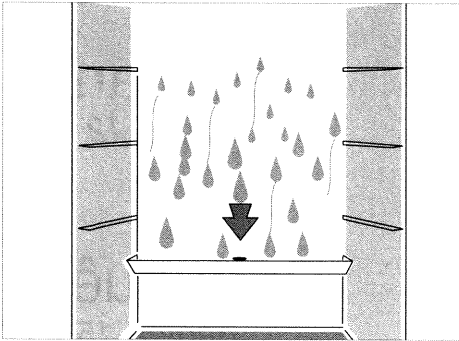

D1

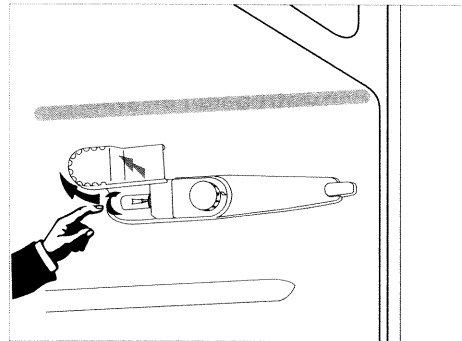

E1

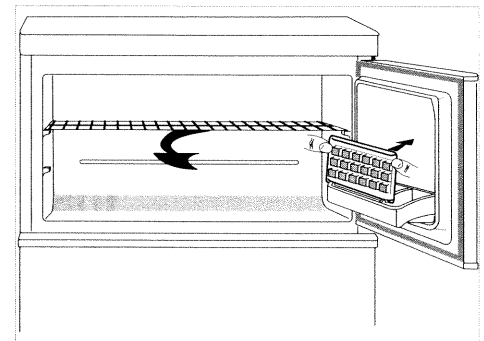

F1

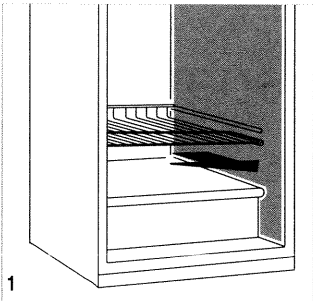

1

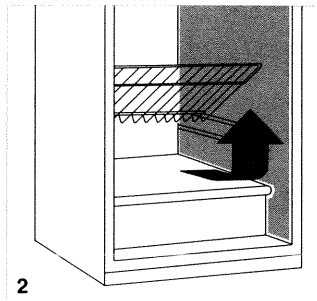

2

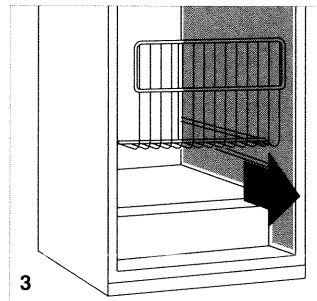

3

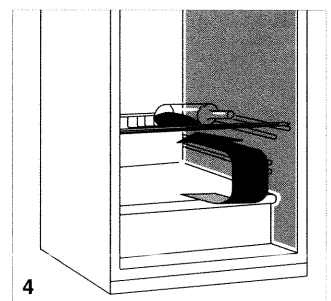

4

Les clayettes / The shelves / Die Ablageroste / De legroosters / As grelhas /
Las parrillas / Ripiani / Hylder / Τα ράφια

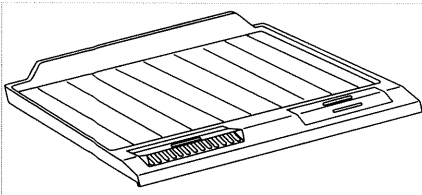

Le dessus de bac à légumes / The Top of vegetable drawer / Die Oberplatte des Gemüsebehälters / De bovenkant van de groentebak / A tampa da gaveta de legumes / La tapa de la cubeta de verduras / Parte superiore cassetti per verdura / Låg/hylde over grøntsagsskuffe / Πάνω μέρος του συρταριού λαχανικών

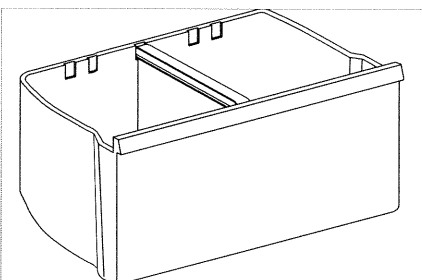

Le bac à légumes / The Vegetable drawer / Der Gemüsebehälter / De groentebak / A gaveta de legumes / La cubeta de verduras / Cassetto per verdura / Grøntsagsskuffe / Συρτάρι λαχανικών

Installation

Si ce réfrigérateur muni de fermeture magnétique, devait remplacer un appareil à fermeture mécanique, nous vous conseillons de rendre celle-ci inutilisable ou de démonter la ou les portes. Cela afin d'éviter que des enfants ne puissent s'y enfermer et se mettre ainsi en danger de mort. Si votre appareil doit être détruit, faites appel à votre revendeur ou à un spécialiste. Certains composants peuvent être dangereux pour la santé et l'environnement.

Emplacement et raccordement

- Votre appareil est conçu pour fonctionner à des températures ambiantes suivant sa classe climatique.

Ces températures doivent être scrupuleusement respectées. La classe climatique de votre appareil est indiquée sur la plaque signalétique comme suit

| Classe climatique | Température ambiante |
|-------------------|----------------------|
| SN | +10°C à +32°C |
| N | +16°C à +32°C |
| ST | +18°C à +38°C |
| T | +18°C à +43°C |

- Installez votre appareil loin de toute source de chaleur, radiateurs, cuisinières, rayons solaires trop intenses...
- Dans tous les cas d'utilisation, veillez à laisser un espace suffisant autour de l'appareil.
- Prévoyez une prise de courant 10 - 16 A avec prise de terre. Assurez vous que la tension indiquée sur la plaque signalétique de l'appareil (celle-ci se trouve sur la cuve à gauche à côté du bac à légumes) correspond bien à la tension de l'installation électrique de l'habitation.

La mise à la terre de l'appareil est obligatoire aux termes de la loi. Nous ne pouvons être tenus pour responsables d'incident causé par la non observation de cette exigence.

AVANT LA MISE EN SERVICE :

- Nettoyez l'intérieur à l'aide, par exemple, d'une éponge imbibée d'eau et de vinaigre, en évitant de mouiller les éléments électriques (boîtier électrique, bouton de commande).
- Veillez à ce que la manette soit sur "0" stop.
- Laissez votre appareil à l'arrêt pendant 2 heures pour permettre au liquide réfrigérant de se stabiliser.
- Deux butées sont fournies emballées dans le sachet "accessoires", fixez les sur le condenseur (grille arrière) pour éviter que celui-ci ne touche le mur : -> **A1**.
- Calez l'appareil au moyen des pieds réglables déjà en place, une légère inclinaison de l'appareil vers l'arrière, facilitera la fermeture des portes : -> **A2**.

Cet appareil est conforme à la directive européenne basse tension C.E.E. 73 / 23 relative à la sécurité électrique, ainsi qu'aux directives européennes, C.E.E. 89 / 336 relative à la compatibilité électro-magnétique et CEE 93/68 relative au marquage CE.

- Il est possible de changer le sens d'ouverture des portes : renseignez vous auprès de votre revendeur.

Utilisation

Votre appareil et ses fonctions

THERMOSTAT

- Le réglage de la température des deux compartiments s'effectue au moyen du thermostat, situé sur le côté droit du compartiment réfrigérateur devant la lampe d'éclairage.
- Selon modèle la position "0", enclenchée par un petit déclic du bouton, interrompt le fonctionnement du compresseur (la lampe interne reste sous tension).

ATTENTION !

QUAND LE THERMOSTAT EST SUR LA POSITION "0", L'APPAREIL N'EST PAS ISOLE DE LA PRISE DE COURANT.

AVANT D'EFFECTUER UNE QUELCONQUE INTERVENTION SUR L'APPAREIL, DEBRANCHEZ LA FICHE DE LA PRISE DE COURANT.

- Tournez la manette vers le haut pour un réglage moins froid, vers le bas pour un réglage plus froid.

MISE EN MARCHÉ DE L'APPAREIL

- Placez la manette de thermostat en position médiane. Laissez votre réfrigérateur ainsi pendant 24 heures.
- Ajustez ultérieurement le réglage en fonction de vos besoins.

REGLAGE EN UTILISATION

La température à l'intérieur du compartiment réfrigérateur est fonction de plusieurs facteurs tels que la température ambiante, la fréquence d'ouverture de la porte, la quantité de denrées entreposées, le mode de rangement de ces denrées. Ces facteurs doivent être pris en considération lors du réglage du thermostat. Seule votre expérience vous permettra de déterminer la position convenant le mieux à vos besoins.

- Au cas où la température ambiante serait basse (milieu non chauffé en hiver), il peut être nécessaire de positionner le thermostat vers une position plus froide, afin de maintenir la température du compartiment congélateur suffisamment froide.

FONCTIONNEMENT

La paroi située au fond du compartiment réfrigérateur est une paroi réfrigérée, il est donc normal que lors du fonctionnement, des gouttes d'eau ou de glace apparaissent. Celles-ci sont évacuées automatiquement lors du dégivrage du compartiment.

Équipement réfrigérateur

LES CLAYETTES

Elles peuvent être facilement dégagées même lorsque la porte est ouverte à angle droit.

Elles sont réglables en hauteur et inclinables pour le stockage de bouteilles.

LE DESSUS DU BAC À LEGUMES. (selon modèle)

Le dessus du bac est strié pour un rangement supplémentaire de bouteilles.

Il est équipé d'un contrôle d'humidité réglable :

- la position ouverte est préconisée pour les aliments tels que courges, tomates, potiron, avocats, pamplemousses, citrons...
- la position fermée garantit le taux d'humidité nécessaire à la conservation des aliments tels que carottes, endives, salade, poireaux, raisin, prunes, poires, bananes...

LE BAC À LEGUMES

Il peut être compartimenté grâce à une cloison amovible, permettant ainsi de moduler l'espace du bac en fonction de vos besoins.

LA CONTRE-PORTE

Elle est modulable : elle vous permet de déplacer les balconnets selon vos besoins et de les nettoyer facilement.

Utilisation

Conseils réfrigérateur

F Le bon usage de votre réfrigérateur ainsi que le respect de règles d'hygiène rigoureuses peuvent contribuer de façon significative et efficace à l'amélioration de la conservation de vos aliments. C'est pourquoi nous vous conseillons de lire attentivement le paragraphe suivant.

MAÎTRISE DE LA TEMPERATURE

- Stockez les aliments les plus sensibles dans la zone la plus froide de l'appareil, conformément aux indications de cette notice.
- Attendez le complet refroidissement des préparations avant de les stocker (ex : soupe).
- Limitez le nombre d'ouvertures de la porte.
- Positionnez la commande de réglage du thermostat de façon à obtenir une température suffisamment basse. Ce réglage doit se faire progressivement afin de ne pas provoquer le gel des denrées.

La mesure de la température d'une zone, clayette par exemple, peut se faire au moyen d'un thermomètre placé, dès le départ, dans un récipient rempli d'eau (verre). Pour être fidèle et représentative de ce qui se passe à l'intérieur de l'appareil, la lecture de la température doit être faite après quelques heures de stabilisation de l'ensemble, par exemple le matin à la première ouverture de la porte.

RESPECT DES REGLES D'HYGIENE ALIMENTAIRE

- Retirez les emballages du commerce avant de placer les aliments dans le réfrigérateur (emballages des packs de yaourts...).
- Emballez systématiquement la nourriture pour éviter que les denrées ne se contaminent mutuellement.
- Disposez les aliments de telle sorte que l'air puisse circuler librement tout autour.
- Nettoyez fréquemment l'intérieur du réfrigérateur en utilisant un produit d'entretien sans effet oxydant sur les parties métalliques.

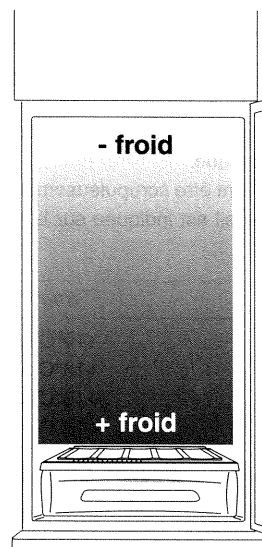

- Identification de la zone **la plus froide** de votre réfrigérateur, qui est plus particulièrement adaptée à la conservation des aliments fragiles tels que les viandes, poissons, charcuterie, plats cuisinés sous vide, crudités en sachet,...
- Dans le sens de la profondeur, la température la plus froide se situe à proximité de la paroi arrière (au niveau indiqué sur ce schéma).

Equipement congélateur

LE BAC RESERVE DE GLACE (selon modèle)

Il sert :

- avec séparation amovible, au démoulage et au stockage des glaçons,
 - au stockage des surgelés.
- Ce bac peut être enlevé si vous voulez congeler ou conserver une quantité plus grande de produits.

LA CLAYETTE

- selon vos besoins : positionnez la en partie haute ou médiane.

- Afin de garantir une bonne congélation des produits et pour éviter de réchauffer les produits en conservation, nous vous conseillons de placer les produits à congeler sur la clayette.

Conseils congélateur

LE POUVOIR DE CONGELATION

- C'est le poids de produits que vous pouvez congeler en 24 heures. Il est indiqué sur la plaque signalétique (située à l'intérieur du compartiment réfrigérateur à côté du bac à légumes).

CONSERVATION, HYGIENE

- Précautions à prendre :
 - Sélectionnez des produits frais et de qualité.
 - Ne placez pas les produits à congeler en contact direct avec les produits déjà congelés.
 - Consommez un produit décongelé dans les 24 heures.
 - Ne recongelez jamais des aliments qui ont été décongelés.
 - Utilisez plutôt la partie inférieure de votre congélateur pour la conservation des produits surgelés.
 - N'ouvrez pas trop fréquemment la porte du congélateur afin d'éviter une remontée de la température à l'intérieur du compartiment.

- Ne dépassez pas la date limite de conservation recommandée sur les emballages de produits surgelés.

En cas de coupure de courant prévue 24 heures à l'avance, tournez la manette de thermostat vers la droite pour activer la production de froid, et maintenez votre congélateur bien rempli en le complétant au besoin, par des bouteilles plastiques au trois-quarts pleines d'eau; le temps de remontée en température des aliments étant maximum quand le compartiment est plein.

- Lors d'une coupure de courant, évitez d'ouvrir la porte du compartiment congélateur.

SECURITE

- N'entreposez pas de boissons gazeuses dans le compartiment congélateur.
- Ne mettez pas de bouteilles en verre pleines dans le compartiment congélateur.
- Ne consommez pas trop froid certains produits, tel que la glace.

Comment économiser l'énergie

CONSEILS

- Installez votre appareil dans un endroit frais et bien aéré, loin des rayons directs du soleil et loin de toute source de chaleur (radiateurs, cuisinières, etc.).
- Dépoussiérez une fois par an la grille du condenseur située à l'arrière de l'appareil afin de laisser passer l'air entre les ailettes de refroidissement.
- Laissez refroidir les aliments avant de les mettre dans l'appareil.
- Mettez dans la partie réfrigérateur les produits à décongeler. Ils contribueront à refroidir les aliments du réfrigérateur.
- Dégivrez régulièrement la partie congélateur (voir rubrique "Entretien"). Une couche épaisse de givre perturbe la circulation du froid et augmente donc la consommation d'énergie.
- Laissez la porte ouverte le moins longtemps possible au moment de l'introduction ou du retrait des aliments.
- Ne sélectionnez pas de température trop basse. Ajustez le thermostat en fonction des denrées conservées.
- Disposez et annotez les paquets entreposés dans le congélateur de façon à les repérer rapidement. Vous éviterez ainsi les ouvertures prolongées de la porte et les pertes de froid.
- Conditionnez les produits en portions, pas plus de 1 kg pour les fruits et légumes et jusqu'à 2,5 kg pour la viande. Les portions congèlent plus vite.
- Classez les produits congelés par catégorie et ne dépassez pas la durée de stockage.

Entretien

Nettoyage

NETTOYAGE DE LA CARROSSERIE

- Nettoyez régulièrement votre appareil. Utilisez uniquement de l'eau tiède additionnée d'un peu de produit de vaisselle.
- Proscrivez les poudres abrasives, les éponges abrasives (métalliques ou plastiques), les produits agressifs (alcool, diluants,....).
- Dépoussiérez une fois par an la grille du condenseur située à l'arrière de votre appareil.

NETTOYAGE ET DEGIVRAGE DU COMPARTIMENT REFRIGERATEUR

- Nettoyez soigneusement et de façon régulière la cuve, la contre-porte et les accessoires du compartiment réfrigérateur. Pour cela :

- Débranchez votre appareil.
- Nettoyez avec de l'eau tiède additionnée d'un peu de produit vaisselle en évitant de mouiller les éléments électriques (boîtier électrique, bouton de commande).
- Rincez avec de l'eau vinaigrée.
- Proscrivez les produits agressifs (alcool, diluants...) pouvant transmettre des odeurs.
- Le dégivrage de ce compartiment est automatique, néanmoins, nous vous recommandons de veiller régulièrement à la propreté de l'orifice d'écoulement des eaux de dégivrage situé dans le fond de cuve, au dessus du bac à légumes : -> D1.

Dégivrage

DEGIVRAGE ET NETTOYAGE DU COMPARTIMENT CONGELATEUR

Lorsque l'épaisseur de givre excède 3 mm, nous vous conseillons de dégivrer ce compartiment et ce, en un temps le plus court possible. Pour cela :

- Enlevez le givre avec une raclette en bois ou en plastique.

IMPORTANT : ne pas employer d'objet métallique qui risquerait d'endommager irrémédiablement le circuit froid.

- Débranchez votre appareil.
- Videz votre congélateur.
- Emballez vos produits congelés dans des sacs isothermes ou dans plusieurs épaisseurs de papier, et placez-les dans le compartiment réfrigérateur; en effet, une élévation trop importante de la température de ces produits peut en diminuer la durée de conservation.
- Mettez un récipient d'eau chaude (50°- 60°C) dans le compartiment congélateur, en ayant pris soin d'interposer entre celui-ci et le fond un support isolant.

- Epongez l'eau de dégivrage.
- Nettoyez avec de l'eau tiède additionnée d'un peu de produit vaisselle.
- Rincez avec de l'eau vinaigrée.
- Séchez soigneusement l'intérieur.
- Remettez l'appareil en fonctionnement, puis rangez vos produits.

CONSEIL :

24 heures avant le dégivrage positionnez le thermostat sur la position maxi afin d'abaisser la température.

Entretien courant

ARRET PROLONGE : -> C1

- Débranchez l'appareil.

Nous vous recommandons pour aérer votre appareil, de maintenir la porte ouverte au moyen par exemple, d'un bouchon tenu avec un adhésif

REPLACEMENT DE LA LAMPE : -> E1

- Débranchez la prise de courant.
- Déclipsez le cache-lampe à la main, en tirant sur la partie arrière.
- Dévissez la lampe et remplacez celle-ci par une lampe de même encombrement et de mêmes caractéristiques (E 14 - 15 W).
- Reclipsez le cache-lampe.

Un petit problème ! Que faire ?

Quelques incidents peuvent survenir lors de l'utilisation de votre réfrigérateur-congélateur, voici quelques points à vérifier :

Le réfrigérateur-congélateur ne fonctionne pas

- Vérifiez :
 - Si le branchement électrique est correct et s'il est en bon état.
 - Si le thermostat est en position de marche.

Le réfrigérateur-congélateur est bruyant

- Le sol est instable.
- Les pieds sont mal réglés.

Il y a trop de givre dans le congélateur

- Celui-ci doit être dégivré.

De l'eau coule dans le bas du réfrigérateur

- Le trou d'évacuation est bouché ; débouchez le trou à l'aide, par exemple, d'une aiguille à tricoter.

Le givre est excessif dans le compartiment réfrigérateur et la température anormalement basse

- Il se peut que le compresseur fonctionne en continu; dans ce cas, ramenez progressivement la manette du thermostat sur une position inférieure jusqu'à obtenir de nouveau des périodes d'arrêt du compresseur.

La lampe ne s'allume pas

- La prise est débranchée.
- L'ampoule est desserrée.
- L'ampoule doit être remplacée (voir paragraphe ci dessus).

La représentation symbolique des éléments de cet appareil n'est pas contractuelle. Le constructeur se réserve le droit de modifier à tout moment l'esthétique de ses appareils ou d'apporter des innovations techniques sans modifier ce document.

Service après-vente

Les éventuelles interventions sur votre appareil doivent être effectuées:

- Soit par votre vendeur ou par le service après vente pendant la période de garantie.
- Soit par un autre professionnel qualifié dépositaire de la marque.

Lors de votre appel, mentionnez les références complètes de votre appareil (modèle, type, numéro de série).

Ces renseignements figurent sur la plaque signalétique située sur la cuve en bas à gauche.

PIECES D'ORIGINE : Demandez à votre vendeur que, lors d'une intervention d'entretien seules des **PIECES DETACHEES CERTIFIEES D'ORIGINE** soient utilisées.



Installation

If this refrigerator-freezer, equipped with a magnetic lock, is to replace an appliance with a mechanical lock, it is absolutely essential to remove the door or doors with a mechanical lock before discarding or dumping it. This will prevent children from locking themselves inside where they could die from suffocation. When out of order, if your appliance need to be disposed of, please call your retailer or a specialist. Some components may be dangerous for health and environment.

Location and connection

- Your appliance is designed to operate at ambient temperatures according to its climatic category.

These temperatures must be carefully respected. The climatic category of your appliance is shown on the identification plate as follows:

| Climatic category | Ambient temperature |
|-------------------|---------------------|
| SN | from +10°C to +32°C |
| N | from +16°C to +32°C |
| ST | from +18°C to +38°C |
| T | from +18°C to +43°C |

- Install your appliance away from any source of heat, such as radiators, stoves, strong sunlight...
- Always see that there is sufficient space around the appliance.
- Plug the appliance into a 10-16 A outlet connected to earth. Check that the voltage shown on the identification plate of the appliance (the plate being located on the compartment, to the left, at the level of the vegetable drawer) indeed corresponds to the voltage of the electrical installation of the dwelling.

Under the law, it is mandatory that the appliance be connected to earth. We can not be held responsible for any incident caused by a failure to observe this legal requirement.

BEFORE STARTUP:

- Clean the inside with, for example, a sponge moistened with water and vinegar. Do not wet electrical components (electrical box, control button).
- Check that the handle is set to "0" (Stop).
- Leave your appliance off for 2 hours to allow the coolant to stabilize.
- Two stops are supplied inside an "accessories" packet. Fasten them on the condenser (grid on back) so that the condenser cannot touch the wall: -> **A1**.
- Level the appliance with the built-in adjustable feet; when the appliance is slightly tilted to the rear, the doors will close better: -> **A2**.

This appliance conforms with european directive EEC 73/23 on low voltage, relative to electrical safety, as well as to european directives EEC 89/336 relative to electromechanical compatibility and EEC 93/68 relative to EC marking.

- The direction in which the doors open can be changed: contact your retailer.

Operation

Your appliance and its functions

THERMOSTAT

- The thermostat serves to adjust the temperature inside the two compartments. It is located on the right side of the refrigerator compartment in front of the light.
- According to the model, the "0" setting, the engagement of which is indicated by a small click of the button, stops the operation of the compressor (the inside light stays on)

WARNING!

WHEN THE THERMOSTAT IS SET TO "0", THE APPLIANCE IS NOT DISCONNECTED FROM THE MAINS.

BEFORE PERFORMING ANY WORK ON THE APPLIANCE, DISCONNECT THE PLUG FROM THE WALL OUTLET.

- Turn the handle up for a less cold adjustment and down for a colder adjustment.

STARTUP OF APPLIANCE

- Put the handle of the thermostat in the middle position. Then leave your refrigerator like this for 24 hours.
- Make adjustments later according to your needs.

ADJUSTMENT DURING USE

The temperature inside the refrigerator depends on several factors, such as ambient temperature, how often the door is opened, the quantity of stored food and the way in which these foods are arranged. When adjusting the thermostat, these factors must be considered. Only your own experience will enable you to determine the setting which best suits your needs.

- In the event that the ambient temperature might be low (unheated surroundings in winter), it might be necessary to set the thermostat to a colder position in order to keep the temperature of the freezer compartment sufficiently cold.

OPERATION

The back wall of the refrigerator compartment is a refrigerated wall. When your appliance is running, it is thus normal that drops of water and ice will form on it. They are automatically removed when defrosting the compartment.

Refrigerator equipment

SHELVES

They can be easily removed, even when the door is open at a right angle. They can be adjusted in height and can be tipped for the storage of bottles.

TOP OF VEGETABLE DRAWER (according to model)

The top of the vegetable drawer is striated for additional storage of bottles. It is equipped with an adjustable humidity control:

- the open position is recommended for the storage of such foods as squash, tomatoes, pumpkin, avocados, grapefruit and lemons...
- the closed position ensures the level of humidity necessary for the preservation of such foods as carrots, chicory, lettuce, leeks, grapes, plums, pears, bananas...

VEGETABLE DRAWER

It can be compartmented with a removable partition, so that you can modulate the space of the drawer according to your needs.

INSIDE OF APPLIANCE DOOR

It is modular: you can move the racks according to your needs and clean them easily.

Operation

Recommendations on use of your refrigerator

The proper use of your refrigerator and the respect of strict hygiene rules can contribute in a significant and effective manner to the preservation of your foods. For this reason, we strongly recommend that you read carefully the following paragraph.

BEST USE OF TEMPERATURE

- Store the most sensitive foods in the coldest area of the appliance, in conformance with the information given in these operating instructions.
- Wait until prepared dishes have cooled completely before storing them (example: soup).
- Do not open the door more often than necessary.
- Set the thermostat adjustment control to have a sufficiently low temperature. This adjustment is to take place progressively so that foods will not freeze.

The temperature in an area of the refrigerator, as on a shelf, can be measured with a thermometer put, right at the outset, in a container filled with water (such as a glass). To be reliable and representative of what is happening inside the appliance, the temperature is to be read after a few hours of overall stabilization, such as in the morning, for example, when the door is opened for the first time.

RESPECT OF FOOD HYGIENE RULES

- Take off store wrappings before putting foods in the refrigerator (plastic wrappings of packs of yogurts...).
- Always wrap foods so that one food does not contaminate another.
- Arrange foods in such a way that air can freely circulate around them.
- Clean the inside of the refrigerator frequently, while using a cleaning product which will not oxidize metal parts.

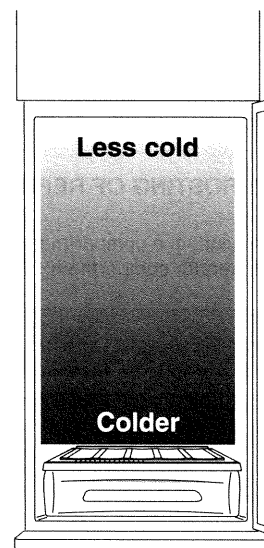

- Identification of the **coldest** area of your refrigerator, which is the best suited for the preservation of such fragile foods as meats, fish, delicatessen products, vacuum packed cooked dishes, raw vegetables in bags... In the direction of depth, the coldest temperature is found near to the rear wall (as shown on this illustration).

Freezer equipment

ICE CUBE DRAWER (according to model)

it serves:

- with a removable partition, to take ice cubes out of ice cube trays and to store the ice cubes,
- for the storage of deep frozen foods.
- This drawer can be removed if you want to freeze or store a larger quantity of foods.

THE SHELF (according to model)

- This drawer can be removed if you want to freeze or store a larger quantity of foods.
- For better freezing of products, and to avoid heating already frozen products, it is best to put products to be frozen on the shelf.

Recommendations on use of freezer

FREEZING POWER

- This is the weight of products that you can freeze in 24 hours. It is shown on the identification plate (located on the inside of the refrigerator compartment beside the vegetable drawer).

PRESERVATION, HYGIENE

- Precautionary measures:
 - Select high quality fresh products.
 - Do not put products to be frozen in direct contact with already frozen products.
 - Use a thawed product within 24 hours.
 - Never refreeze foods which have been thawed.
 - It is best to use the lower part of your freezer for the preservation of deep frozen products.

- Do not open the door of the freezer too often to prevent a rise in temperature inside the freezer compartment.
- Do not go beyond the deadline date of preservation recommended on the packagings of deep frozen products.
In the event of a power cut-out planned 24 hours in advance, turn the handle of the thermostat to the right to boost the production of cold, and keep your freezer well filled, by adding, if necessary, plastic bottles three quarters full of water; the temperature rise time of foods is at a maximum when the compartment is full.
- During a power outage, avoid opening the door of the freezer compartment.

SAFETY

- Do not put carbonated beverages in the freezer compartment.
- Do not put full glass bottles in the freezer compartment.
- Do not eat certain products when they are too cold, such as ice cream.

How to save energy

RECOMMENDATIONS

- Install your appliance in a cool and well ventilated place, away from direct sunlight and all sources of heat (radiators, stoves...).
- Once a year, remove the dust from the condenser grid to the rear of the appliance so that air can pass between the cooling fins.
- Let foods cool down before putting them in the appliance.
- Put the products to be thawed into the refrigerator section. Thus, the cold from these products will serve to cool the foods in the refrigerator.
- Regularly defrost the freezer part (see "Maintenance" Section). A thick layer of ice disturbs the circulation of cold and thus increases the consumption of energy.
- When putting in and taking out foods, do not leave the door open any longer than necessary.
- Do not select too low a temperature. Adjust the thermostat according to the preserved foods.
- Arrange and mark packs of foods stored in the freezer so that they can be quickly found. You will thus avoid leaving the door open for long periods and the subsequent loss of cold.
- Pack products in portions of not more than 1 kg for fruits and vegetables and up to 2.5 kg for meat. The portions will freeze more quickly.
- Arrange the frozen products by category and do not go beyond the recommended storage time.

Maintenance

Cleaning

CLEANING OF BODY

- Regularly clean your appliance. Only use lukewarm water containing a small amount of dish washing detergent.
- Never use abrasive materials, abrasive sponges (metal or plastic), or aggressive products (alcohol, solvents...).
- Once a year, remove dust from the condenser grid to the rear of the appliance.

CLEANING AND DEFROSTING OF REFRIGERATOR COMPARTMENT

- Clean carefully and regularly the compartment, the inside of the door and accessories of the refrigerator compartment. To do this:

- Unplug the appliance.
- Clean with lukewarm water containing some dish washing detergent. Do not wet electrical components (electrical box, control button).
- Rinse with water containing some vinegar.
- Never use aggressive products (alcohol, solvents...) which can transmit odors.
- The defrosting of this compartment is automatic. Nevertheless, we recommend that you regularly check on the cleanliness of the defrosting water flow opening located to the rear of the compartment, above the vegetable drawer: -> **D1**.

Defrosting

DEFROSTING AND CLEANING OF FREEZING COMPARTMENT

When the thickness of the ice exceeds 3 mm, we recommend that you defrost this compartment in the shortest possible time. To do this:

- Remove the ice with a wooden or plastic scraper.

- Unplug your appliance.
- Empty your freezer.
- Wrap up your products in insulated bags or in several sheets of paper and then put them in the refrigerator compartment; if the temperature of these products becomes too high, this can shorten preservation time.
- Put a container with hot water (50°C to 60°C) inside the freezing compartment, while having first put an insulating support between this container and the bottom of the compartment.

IMPORTANT: Never use a metal object which could permanently damage the cooling circuit.

- Use a sponge to remove the defrosting water.
- Clean with water containing some dish washing detergent.
- Rinse with water containing some vinegar.
- Carefully dry the inside.
- Turn on the appliance and then put your products back inside.

RECOMMENDATION:

24 hours before defrosting, set the thermostat to the maximum position to lower the temperature.

Routine maintenance

PROLONGED SHUTDOWN: -> C1

- Unplug the appliance.
- It is best to air out your appliance. To keep the door open, use, for example, a cork held in place by adhesive tape.

REPLACEMENT OF LIGHT BULB: -> E1

- Unplug the appliance.
- Unclip the lamp cover while pulling on the rear part with the hand.
- Unscrew the light bulb and replace it with a bulb of the same size and same characteristics (E14 - 15 W).
- Clip the lamp cover back on.

Troubleshooting

Some incidents can occur during the use of your refrigerator-freezer. Here are some points to be checked:

The refrigerator-freezer is not running

- Check:
 - If the electrical connection is correct and that it is in good condition.
 - If the thermostat is in the operating position.

The refrigerator-freezer is noisy

- The floor is not stable.
- The feet are poorly adjusted.

There is too much ice in the freezer

- It must be defrosted.

Some water is running into the bottom of the refrigerator

- The drainage hole is clogged: use, for example, a knitting needle to unclog the hole.

There is too much ice in the refrigerator part and the temperature is abnormally low

- The compressor may be running continuously; in this case, progressively bring the handle of the thermostat to a lower position until the compressor once again periodically stops.

The light bulb does not light up

- The plug is disconnected.
- The bulb is loose.
- The bulb needs to be changed (see above).

The symbolic representation of this appliance is not contractual. The manufacturer reserves the right to change at any time the appearance of his appliances or to make technical changes without modifying this document.

After Sales Service

Any work on your appliance must be performed:

- Either by your retailer or by the after sales service during the guarantee period,
- Or by another qualified professional who is an agent of the make.

When calling, give the full reference of your appliance (model, type, serial number).

This information is shown on the identification plate located on the compartment to the bottom left.

ORIGINAL PARTS: For maintenance work, ask your dealer that only **SPARE PARTS CERTIFIED AS ORIGINAL** be used.

MANUFACTURER'S CERTIFIED PART.



Installation

Falls der vorliegende Kühl-Gefrierschrank mit Magnetverschluss ein Gerät mit mechanischem Verschluss ersetzen soll, so empfehlen wir, letzteren Verschluss vor der Entsorgung des Schrankes unbrauchbar zu machen oder die Tür(en) abzumontieren, um zu vermeiden, daß sich Kinder darin einschließen und in Lebensgefahr begeben können. Falls Ihr Gerät entsorgt werden soll, wenden Sie sich bitte an Ihre Vertriebsstelle oder an eine Spezialfirma. Gewisse Bauteile können für Gesundheit und Umwelt gefährlich sein.

Aufstellungsort und Anschluß

- Ihr Gerät ist für den Betrieb bei Umgebungstemperaturen, die seiner Klimaklasse entsprechen, vorgesehen. Diese Temperaturen müssen unbedingt eingehalten werden. Die Klimaklasse Ihres Geräts ist auf dem Typenschild in folgender Weise angezeigt:

| Klimaklasse | Umgebungstemperatur |
|-------------|---------------------|
| SN | +10°C bis +32°C |
| N | +16°C bis +32°C |
| ST | +18°C bis +38°C |
| T | +18°C bis +43°C |

- Installieren Sie Ihr Gerät entfernt von allen Wärmequellen, wie Heizkörpern, Herden, starker Sonneneinstrahlung, usw....
- Bei allen Anwendungen ist über das Gerät genügend Raum zu lassen.
- Eine geerdete Steckdose für 10 - 16 A vorsehen. Sicherstellen, daß die auf dem Typenschild (links auf dem Gehäuse in Höhe des Gemüsebehälters) des Geräts genannte Versorgungsspannung der Stromversorgung Ihrer Wohnung entspricht.

Den gesetzlichen Vorschriften gemäß muß das Gerät geerdet werden. Für alle Unfälle, die durch Nichtbeachtung dieser Vorschrift entstehen, können wir keinerlei Verantwortung übernehmen.

VOR DER INBETRIEBNAHME:

- Zur Reinigung des Innenraums kann zum Beispiel ein mit Essigwasser getränkter Schwamm verwendet werden. Ein Anfeuchten der elektrischen Ausstattungen (Schaltkasten, Bedienknopf) ist zu vermeiden.
- Darauf achten, daß der Bedienknopf auf "0" (stop) steht.
- Das Gerät zwei Stunden abgeschaltet lassen, um dem flüssigen Kältemittel Zeit zu lassen, sich zu stabilisieren.
- In einem "Zubehör"-Beutel werden zwei Anschlüsse geliefert. Diese sind auf dem Kondensator (Gitter auf der Rückseite) zu montieren, um zu verhindern, daß dieser die Wand berührt: -> **A1**.
- Das Gerät mit Hilfe der vorhandenen Stellfüße dem Boden anpassen. Eine leichte Neigung des Geräts nach hinten erleichtert das Schließen der Türen: > **A2**.

Dieses Gerät entspricht bezüglich seiner elektrischen Sicherheit der Europäischen Richtlinie EWG 73/23 für Niederspannungsgерäte, und der Europäischen Richtlinie EWG 89/336 für die elektromagnetische Kompatibilität und EWG. 93/68 für die Kennzeichnung CE.

- Die Öffnungsrichtung der Türen kann geändert werden. Hierzu ist bei der zuständigen Verkaufsstelle rückzufragen.

Verwendung

Ihr Gerät und seine Funktionen

THERMOSTAT

- Die Temperatur der beiden Fächer wird an dem auf der rechten Seite des Kühlfachs vor der Lampe angebrachten Thermostat eingestellt.
- Bei den einzelnen Modellen wird durch Einrasten des Knopfs in der Stellung "0" der Betrieb des Kompressors unterbrochen (die Lampe der Innenbeleuchtung bleibt eingeschaltet).

ACHTUNG !

**WENN SICH DER THERMOSTAT AUF STELLUNG "0" BEFINDET, IST DAS GERÄT NICHT VON DER STECKDOSE GETRENNT.
VOR JEDIGEN EINGRIFFEN AM GERÄT DEN NETZSTECKER ABZIEHEN.**

- Den Knopf nach oben drehen, um auf weniger kalte Temperatur einzustellen, und nach unten für eine kältere Einstellung.

INBETRIEBNAHME DES GERÄTS

- Den Thermostatkнопf in Mittelstellung überführen. Den Kühlschrank 24 Stunden lang in dieser Stellung beibehalten.
- Die Einstellung später je nach Bedarf nachregeln.

EINSTELLUNG WÄHREND DES BETRIEBS

Die Innentemperatur im Kühlschrank hängt von mehreren Faktoren ab, wie zum Beispiel der Umgebungstemperatur, der Häufigkeit des Öffnens der Tür, der Menge der eingelagerten Nahrungsmittel und der Art der Einordnung dieser Nahrungsmittel. Diese Faktoren müssen bei der Einstellung des Thermostats berücksichtigt werden. Die am besten Ihren Bedürfnissen entsprechende Stellung können sie einzig aus persönlicher Erfahrung festlegen.

- Bei niedriger Umgebungstemperatur (nicht geheizter Raum im Winter) kann es sich als notwendig erweisen, den Thermostat auf eine kältere Temperatur einzustellen, um die Temperatur im Tiefkühlfach ausreichend tief zu halten.

ARBEITSWEISE

Die auf dem Boden des Kühlabteils gelegene Fläche ist gekühlt, weshalb es normal ist, daß sich beim Kühlen darauf Wassertropfen oder Eis bilden. Diese werden beim Abtauen des Abteils automatisch abgeführt.

Ausstattungen des Kühlschranks

ABLAGEROSTE

Sie können leicht ausgebaut werden, auch wenn die Tür nur zu 90° geöffnet ist. Ihre Höhe ist verstellbar, und sie können zum Einlagern von Flaschen geeignet werden.

OBERPLATTE DES GEMÜSEBEHÄLTERS (je nach Modell)

Die Oberplatte des Gemüsebehälters ist gerillt. Auf ihr können zusätzlich Flaschen abgestellt werden.

Sie ist mit einer verstellbaren Feuchtigkeitskontrolle ausgestattet:

- Die offene Stellung ist für Aufbewahrung von Nahrungsmitteln, wie Kürbissen, Tomaten, Avocados, Grapefruits und Zitronen, vorgesehen.
- Die geschlossene Stellung garantiert den erforderlichen Feuchtigkeitsgehalt für Produkte, wie Karotten, Chicorée, Salat, Lauch, Trauben, Pflaumen, Birnen, Bananen, usw..

GEMÜSEBEHÄLTER

Er kann mittels einer entfernbaren Zwischenwand in zwei Fächer unterteilt werden, wodurch der Raum des Behälters den Anforderungen entsprechend verändert werden kann.

TÜRVERKLEIDUNG

Sie ist bausteinartig aufgebaut und ermöglicht eine den Bedürfnissen entsprechende Verschiebung der Stufen und deren einfache Reinigung.

Verwendung

Ratschläge für das Kühlabteil

Die richtige Verwendung des Kühlschranks und die strenge Befolgung hygienischer Vorschriften können auf bedeutende und wirksame Weise zu einer besseren Aufbewahrung der Lebensmittel beitragen. Wir empfehlen deshalb, den folgenden Abschnitt sorgfältig durchzulesen.

BEHERRSCHUNG DER TEMPERATUR

- Die empfindlichsten Nahrungsmittel im kältesten Bereich des Geräts aufbewahren, gemäß den Anweisungen der vorliegenden Anleitung.
- Vor dem Einbringen von Zubereitungen (z.B. Suppe) warten, bis diese vollständig abgekühlt sind.
- Die Tür so wenig wie möglich öffnen.
- Den Bedienknopf des Thermostats so einstellen, daß eine ausreichend tiefe Temperatur erhalten wird. Diese Einstellung ist schrittweise vorzunehmen, um kein Gefrieren der Lebensmittel zu bewirken.

Die Temperatur kann von Anfang an in einem bestimmten Bereich (z.B. Ablagerost) mit Hilfe eines in einem wassergefüllten Gefäß (Glas) eingetauchten Thermometers gemessen werden. Um eine getreue, den Tatsachen entsprechende Ablesung der Temperatur zu erhalten, ist diese nach einer einige Stunden dauernden Stabilisierungsphase, zum Beispiel morgens beim ersten Öffnen der Tür vorzunehmen.

EINHALTUNG VON ERNÄHRUNGSHYGIENISCHEN VORSCHRIFTEN

- D** • Verpackungen des Handels (z.B. Plastikhüllen von Joghurt-Packungen) vor dem Einbringen in den Kühlschrank entfernen.
- Alle Nahrungsmittel systematisch verpacken, um sicherzustellen, daß sich

einzelne Lebensmittel nicht gegenseitig verunreinigen.

- Die Nahrungsmittel so anordnen, daß die Luft sie frei umströmen kann.
- Den Kühlschrank häufig reinigen. Dabei ein Produkt verwenden, das auf die metallenen Teile keine oxidierende Wirkung ausübt.

- Identifizierung des **kältesten** Bereichs Ihres Kühlschranks, der besonders für die Aufbewahrung verderblicher Produkte, wie Fleisch, Fisch, Wurstwaren, vakuumverpackte Lebensmittel und in Beuteln enthaltene Rohkost geeignet ist.

In Richtung der Tiefe befindet sich die kälteste Temperatur in der Nähe der Rückwand (in der auf dieser Zeichnung angegebenen Höhe).

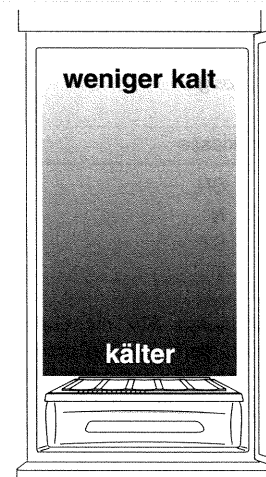

Tiefkühl-Ausstattung

EISWÜRFELFACH (je nach Modell)

Es dient:

- bei verschiebbarer Trennwand zur Herstellung und Aufbewahrung von Eiswürfeln,
 - zum Lagern von Tiefkühlkost.
- Dieses Fach kann entfernt werden, falls eine größere Menge von Produkten eingefroren oder aufbewahrt werden soll.

BROSTE (je nach Modell)

- Dieses Fach kann entfernt werden, falls eine größere Menge von Produkten eingefroren oder aufbewahrt werden soll.
- Um ein korrektes Einfrieren der Produkte sicherzustellen und ein Erwärmen der aufbewahrten Produkte zu vermeiden, empfehlen wir das Ablagen der einzufrierenden Produkte auf dem Rost.

Ratschläge zum Tiefkühlen

DAS EINFRIERVERMÖGEN

- Dieser Wert gibt das Gewicht der Produkte an, die in 24 Stunden eingefroren werden können. Er ist auf dem Typenschild angezeigt (im Innern des Kühlfachs neben dem Gemüsebehälter).

AUFBEWAHRUNG, GESUNDHEITSVORSCHRIFTEN

- Zu ergreifende Vorsorgemaßnahmen:
 - Frische Qualitätsprodukte wählen.
 - Einfrierende Erzeugnisse nicht mit bereits eingefrorenen Produkten in direkte Berührung bringen.
 - Aufgetaute Produkte innerhalb von 24 Stunden verzehren.
 - Aufgetaute Produkte niemals neu einfrieren.
 - Für die Aufbewahrung eingefrorener Produkte eher den unteren Teil des Tiefkühlfachs verwenden.

- Die Tür des Tiefkühlfachs nicht zu häufig öffnen, um einen Temperaturanstieg in seinem Innern zu vermeiden.
- Das auf den Verpackungen der eingefrorenen Erzeugnisse angezeigte Verfallsdatum für die Aufbewahrung nicht überschreiten.

Im Falle eines 24 Stunden im Voraus angekündigten Stromausfalls, den Knopf des Thermostats für maximales Kühlen bis zum Anschlag im Uhrzeigersinn drehen und das Tiefkühlfach gut gefüllt halten. Nötigenfalls mit zu dreiviertel mit Wasser gefüllten Kunststoffflaschen ergänzen (Bei vollem Fach dauert der Temperaturanstieg der Nahrungsmittel am längsten).

- Bei Stromausfall ist ein Öffnen der Tür des Tiefkühlfachs zu vermeiden.

SICHERHEIT

- Keine Flaschen mit kohlesäurehaltigen Getränken im Tiefkühlfach ablegen.
- Keine vollen Glasflaschen im Tiefkühlfach ablegen.
- Gewisse Produkte, wie zum Beispiel Eiskrem, nicht zu kalt verzehren.

Wie man Energie einsparen kann

RATSCHLÄGE

- Das Gerät an einem frischen gut gelüfteten Ort, von direkter Sonneneinstrahlung und allen Wärmequellen (Heizkörper, Herde, usw.) entfernt aufstellen.
- Einmal jährlich das hinter dem Gerät gelegene Kondensatorgitter abstauben, um sicherzustellen, daß die Luft ungehindert zwischen den Kühlrippen passiert.
- Nahrungsmittel vor dem Einlagern im Gerät zunächst abkühlen lassen.
- Abzutauende Produkte in das Kühlteil legen. Somit dient die von diesen Produkten abgegebene Kälte zum Kühlen der im Kühlfach befindlichen Nahrungsmittel.
- Den Tiefkühlteil regelmäßig abtauen (Siehe unter "Instandhaltung"). Eine dicke Eisschicht behindert die Übertragung der Kälte und bewirkt somit einen erhöhten Energieverbrauch.
- Bei Einführen oder Entfernen von Nahrungsmitteln die Tür möglichst kurzzeitig offen halten.
- Keine zu tiefe Temperatur wählen. Den Thermostat in Abhängigkeit von den eingelagerten Produkten einstellen.
- Die im Tiefkühlfach abgelegten Pakete so anordnen und kennzeichnen, daß sie leicht identifizierbar sind. Hierdurch werden ein verlängertes Öffnen der Tür und zugehörige Kälteverluste vermieden.
- Die Produkte in Portionen abpacken. Nicht mehr als 1 kg für Früchte und Gemüse und bis zu 2,5 kg für Fleisch. Portionen gefrieren schneller.
- Die gefrorenen Produkte in Kategorien einteilen und die Aufbewahrungszeit nicht überschreiten.

Instandhaltung

Reinigung

REINIGUNG DES GEHÄUSES

- Das Gerät regelmäßig reinigen. Nur lauwarmes Wasser mit leichtem Zusatz von Geschirrspülmittel verwenden.
- Keine reibenden Pulver, reibende Schwämme (aus Metall oder Kunststoff), sowie angreifende Mittel (Alkohol, Verdünnungsmittel, usw.) benutzen.
- Einmal jährlich das auf der Rückseite des Geräts gelegene Kondensatorgitter entstauben.

REINIGEN UND ABTAUEN DES KÜHLTEILS

- Sorgfältig zu regelmäßigen Zeitabschnitten den Innenraum, die Türverkleidung und das Zubehör im Kühlfach reinigen. Hierzu folgendermaßen vorgehen:

- Das Gerät von der Stromversorgung trennen,
- Mit warmem Wasser, dem etwas Geschirrspülmittel beigegeben wurde, reinigen. Dabei ein Befeuhten der elektrischen Bauteile (Schaltkasten, Bedienknopf) vermeiden,
- Mit Essigwasser spülen.
- Keine angreifenden Produkte (Alkohol, Lösungsmittel, usw.) oder solche, die Gerüche übertragen könnten, verwenden.
- Das Abtauen dieses Fachs erfolgt automatisch. Jedoch empfehlen wir, regelmäßig die Sauberkeit der Abflußöffnung des Abtauwassers, welche sich am Boden des Innenraums hinter der Oberplatte des Gemüsebehälters befindet, zu überprüfen: -> **D1**

Abtauen

ABTAUEN UND REINIGEN DES TIEFKÜHLFACHS

Wenn die Dicke der Eisschicht 3 mm übersteigt, empfehlen wir ein Abtauen des Tiefkühlfachs. Hierzu ist möglichst schnell folgendermaßen vorzugehen:

- Das Gerät von der Stromversorgung trennen.
- Das Tiefkühlfach leeren.
- Die eingefrorenen Produkte in Wärmeisolerbeutel oder mehrere Lagen Papier einwickeln und in das Kühlfach legen. Ein zu starker Temperaturanstieg dieser Produkte kann ihre Haltbarkeit beeinträchtigen.
- In das Gefrierfach einen Behälter mit warmem Wasser (50 bis 60°C) auf einer wärmeisolierenden Unterlage abstellen.
- Das Eis mit einem Schaber aus Holz oder Kunststoff abkratzen.

WICHTIG: Keine Metallgegenstände benutzen, da diese den Kältekreislauf unwiderruflich beschädigen können.

- Abtauwasser aufwischen.
- Mit lauwarmem Wasser, dem etwas Geschirrspülmittel zugesetzt wurde, reinigen.
- Mit Essigwasser spülen.
- Den Innenraum sorgfältig trocknen.
- Das Gerät wieder in Betrieb nehmen und die Produkte einordnen.

RATSCHLAG:

24 Stunden nach dem Abtauen den Thermostat auf seine Maximalstellung bringen, um die Temperatur abzusenken.

Instandhaltungsmaßnahmen

LÄNGERE ABSCHALTPERIODE: -> C1

- Das Gerät von der Stromversorgung trennen.
- Zur Lüftung Ihres Geräts empfehlen wir, die Tür offen zu halten, zum Beispiel durch Einsetzen eines mit Klebeband befestigten Stopfens.

AUSTAUSCH DER LAMPE: -> E1

- Den Netzstecker abziehen.
- Die Lampenabdeckung durch Ziehen an ihrem hinteren Teil per Hand ausrasten.
- Die Birne herausschrauben und sie durch eine Birne gleicher Größe und Eigenschaften (E14 - 15W) ersetzen.
- Die Lampenabdeckung wieder einrasten.

Probleme und Lösungen zur Abhilfe

Bei der Verwendung Ihres Kühl-Gefrierschranks können gewisse Probleme auftreten. Nachstehend einige zu überprüfende Punkte:

Der Kühl-Gefrierschrank arbeitet nicht

- Folgendes überprüfen:
 - Der elektrische Anschluß ist richtig durchgeführt und in gutem Zustand.
 - Der Thermostat befinden sich in Betriebszustand.

Der Kühl-Gefrierschrank erzeugt Geräusche

- Der Boden ist nicht stabil.
- Die Füße sind falsch eingestellt.

Das Tiefkühlfach ist zu stark vereist

- Dieses muß abgetaut werden.

In den unteren Teil des Kühlschranks fließt Wasser

- Die Abflußöffnung ist verstopft. Die Öffnung mittels eines spitzen Gegenstands (z.B. Stricknadel) freimachen.

Das Kühlfach ist stark vereist und seine Temperatur ist außergewöhnlich tief

- Es kann sein, daß der Kompressor unaufhörlich arbeitet. In diesem Fall ist der Thermostatkopf schrittweise in eine niedrigere Stellung zu bringen, bis der Kompressor wieder mit Abschaltperioden arbeitet.

Die Lampe schaltet nicht ein

- Der Stecker ist abgezogen.
- Die Birne ist locker.
- Die Birne muß ersetzt werden (Siehe obigen Abschnitt).

Die symbolische Darstellung der Elemente dieses Geräts hat keinen vertraglichen Charakter. Der Hersteller behält sich das Recht vor, jederzeit das Aussehen des Geräts zu ändern oder technische Neuerungen einzuführen, ohne diese Anleitung abzuändern.

Kundendienst

Eventuelle Eingriffe an Ihrem Gerät müssen von folgendem Personal vorgenommen werden:

- Entweder von Ihrem Verkäufer oder vom Kundendienst während des Garantiezeitraums.
- Oder von einer anderen qualifizierten Fachkraft, welche diese Marke vertritt.

Bei einem Anruf die kompletten Kenndaten Ihres Geräts angeben (Modell, Typ, Seriennummer).

Diese Angaben sind auf dem Typenschild, welches sich unten links im Kühlraum befindet, angegeben.

ORIGINAL-ERSATZTEILE:

Fordern Sie von Ihrem Verkäufer, daß er bei Instandsetzungsarbeiten nur **BESCHEINIGTE ORIGINAL-ERSATZTEILE** verwendet.

BESCHEINIGTE ORIGINAL-ERSATZTEILE



Installatie

Deze koel- en diepvrieskast is met een magnetische sluiting uitgevoerd. Mocht hij een met een mechanische sluiting uitgevoerd apparaat vervangen, dan is het raadzaam, de sluiting daarvan onbruikbaar te maken of de deur te demonteren vóór de koelkast bij het grove vuil wordt gezet of naar de vuilstortplaats wordt gebracht. Zo voorkomt u dat spelende kinderen in de koelkast opgesloten raken en eventueel stikken. Ingeval uw koelkast vernietigd moet worden, vraag het uw detailhandelaar of wend u tot een specialist. Bepaalde bestanddelen ervan kunnen schadelijk zijn voor uw gezondheid en voor het milieu.

Plaats en aansluiting

- Deze koel- en diepvrieskast is ontworpen voor bepaalde minimum- en maximumomgevingstemperaturen, welke als een klimaatklasse worden beschouwd. Op het typeplaatje van de koelkast zijn deze als volgt aangegeven:

| Klimaatklasse | Omgevingstemperaturen |
|---------------|-----------------------|
| SN | +10°C t/m +32°C |
| N | +16°C t/m +32°C |
| ST | +18°C t/m +38°C |
| T | +18°C t/m +43°C |

- Plaats het apparaat zodanig, dat het niet in de zon of in de nabijheid van warmtebronnen als radiateurs, fornuizen e.d. staat.
- Ongeacht plaatsing dient rondom het apparaat voldoende vrije ruimte te worden gelaten.
- Sluit het apparaat aan op een geaarde wandcontactdoos van 10 à 16 Ampère. Overtuig u ervan dat de geleverde stroomsoort overeenkomt met die, waarvoor het apparaat is ontworpen. Raadpleeg hiertoe het typeplaatje, dat links op binnenwand ter hoogte van de groentebak is aangebracht.

Aarding van deze koel- en diepvrieskast is een wettelijke vereiste. Wij wijzen enigerlei wettelijke aansprakelijkheid voor het aansluiten van deze apparatuur op niet-geaarde wandcontactdozen bij voorbaat van de hand.

VOORAFGAANDE AAN IN BEDRIJF STELLEN:

- Reinig het inwendige van de koel- en diepvrieskast met een spons gedrenkt in, bij voorbeeld, water en azijn. Pas op dat u inwendig spanningvoerende delen (schakelcompartiment, bedieningsknoppen) niet bevochtigt.
- Overtuig u ervan, dat de schakelaar op "0" (Uit) staat.
- Wacht tenminste 2 uur met inschakelen om de compressorolie gelegenheid te geven, naar de compressor terug te stromen.
- Bij dit apparaat worden twee stootnoppen medegeleverd, welke zich in het zakje met toebehoren bevinden. Deze dienen aan de kondensor (aan de achterzijde van de koel- en diepvrieskast) te worden bevestigd om te voorkomen, dat deze de muur raakt: -> **A1**.
- Zie er op toe dat het apparaat recht op de vloer staat en stel het zodig na met de in hoogte verstelbare voetjes. Merk op dat de deur van een licht achteroverhellende koel- en diepvrieskast vanzelf sluit: -> **A2**.

Dit apparaat voldoet aan EEG-richtlijnen 73-/23-, 89/336 en 93/68 inzake respectievelijk laagspanningsapparatuur, elektrische veiligheid, de beperking van radiostoringen en EEG-opschriften.

De deur van uw koel- en diepvrieskast kan zowel links- als rechtsopendend worden gemaakt. Vraag inlichtingen bij uw dealer.

Gebruik

NL De functies van uw koel- en diepvrieskast

THERMOSTAAT

- De temperatuur van zowel het koel- als het diepvriesgedeelte kan geregeld worden met behulp van de thermostaat die zich aan de rechterkant van het vriesvak bevindt, vóór het lampje.
- Wanneer u de knop in de stand "0" zet, hetgeen met een licht klik gepaard gaat, wordt de compressor uitgeschakeld, maar blijft de binnenverlichting onder stroom staan (afhankelijk van het model).

OPGEPAST!

WANNEER DE THERMOSTAATSCHAKELAAR ZICH IN DE STAND "0" BEVINDT IS HET APPARAAT NOG STEEDS OP HET NET AANGESLOTEN. EVENTUELE REPARATIES OF ONDERHOUD MOGEN PAS WORDEN UITGEVOERD WANNEER DE STEKER UIT DE WANDCONTACTDOOS IS VERWIJDERD.

- Duw de thermostaathendel naar boven voor minder koeling en naar beneden voor meer koeling.

INSCHAKELEN

- Plaats de thermostaatschakelaar in de middenstand. Laat uw koel- en diepvrieskast zo afgesteld 24 uur lang staan.
- Stel de te handhaven temperaturen indien nodig later na.

TEMPERATUUR INSTELLEN - EEN KWESTIE VAN ERVARING

De temperatuur in de koelruimte is afhankelijk van verschillende factoren, zoals de omgevingstemperatuur, het al dan niet veelvuldig openen van de deur van het apparaat, het volume te koelen levensmiddelen en de manier waarop deze in de koelruimte zijn opgeborgen. Bij het instellen van de temperatuur moet u met al deze factoren rekening houden. Na enige tijd merkt u vanzelf, welke temperatuurinstelling voor u het meeste geschikt is.

- Bij een lage omgevingstemperatuur (onverwarmde bijkeuken, bijvoorbeeld) kan het voor het handhaven van de juiste temperatuur in het diepvriesgedeelte nodig blijken, de thermostaat lager in te stellen.

WERKING

De achterwand van de koelruimte is een gekoelde wand. Het is dus heel normaal dat er druppeltjes of ijs op komen wanneer uw koelkast aan staat. Het verschijnsel verdwijnt vanzelf bij het ontdooien van dit gedeelte.

DE GROENTEBAK

De groentebak is uitgevoerd met een losse scheidingswand, waarmee u de bak naar believen kunt indelen.

DEURBERGING

De deurberging kunt u naar behoefte herindelen en reinigen: de deurrekjes zijn uitneembaar.

Uitvoering koelkast

LEGROOSTERS

De legroosters laten zich, zelfs met een haaks op de koel- en diepvrieskast geopende deur, gemakkelijk verwijderen.

De legroosters zijn in hoogte én horizontaal onder een hoek verstelbaar zodat u er flessen op kunt bergen.

DE BOVENKANT VAN DE GROENTEBAK (afhankelijk van model)

De groentebak is aan de bovenkant geribbeld uitgevoerd, zodat u ook daar flessen kunt bergen. De bak is voorzien van een instelbare vochtigheidsregelaar.

- De maximumstand wordt aangeraden voor het bewaren van pompoenen, tomaten, advocaten, grapefruits, citroenen e.d.
- De minimumstand is het meest geschikt voor het bewaren van wortelen, Brussels lof, sla, prei, druiven, pruimen, peren en bananen.

Gebruik

Tips voor gebruik van uw koelkast

U kunt levensmiddelen uitsluitend goed en economisch bewaren als u uw koelkast goed gebruikt en een strikte hygiëne in acht neemt. Wij verzoeken u dan ook, de volgende paragraaf aandachtig te lezen.

VERANTWOORD KOELEN

- Plaats snel aan bederf onderhevige levensmiddelen in het koudste gedeelte van de koelkast, zoals in de afbeelding is aangegeven.
- Laat warme spijzen eerst volledig afkoelen voor u ze in de koelkast zet (soep, bij voorbeeld).
- Open uw koelkast zo weinig mogelijk.
- Stel de thermostaat geleidelijk lager tot de juiste temperatuur bereikt is. Nastellen dient geleidelijk te gebeuren, anders bevriezen de levensmiddelen.

De temperatuur op bepaalde plaatsen in uw koelkast - op een legrooster of in een vak - kan gemeten worden. Plaats hiertoe op de te meten plek een thermometer in een glas water. Lees thans dagelijks, maar altijd op dezelfde tijd, de temperatuur af. Het best is 's ochtends vroeg, want dan is er gedurende langere tijd niets in uw koelkast veranderd.

VOEDSELHYGIËNE

- Verwijder altijd eerst de winkelverpakking voor u de gekochte levensmiddelen in de koelkast plaatst (de krimpfolie die zes potjes yoghurt bij elkaar houdt, bij voorbeeld).
- Pak voedsel in om eventuele geuroverdracht te voorkomen.
- Plaats alles zodanig, dat de lucht er ongehinderd omheen kan stromen.
- Reinig uw koelkast vaak van binnen. Gebruik hiervoor een reinigingsmiddel dat de metalen delen niet kan aantasten.

- Plaats levensmiddelen als vlees, vis, fijne vleeswaren, vacuumverpakte maaltijden, verpakte rauwkost e.d. bij voorkeur op de koelste plaats in uw koelkast.

Aangezien de achterwand van uw koelkast het koudst is, is dit dus de aangewezen plaats voor het bewaren van snel aan bederf onderhevige levensmiddelen (zie tekening).

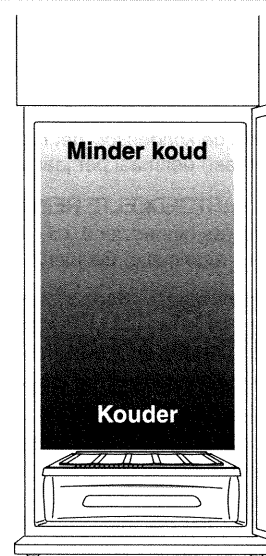

Uitvoering diepvrieskast

UNIVERSEELBAK (afhankelijk van model)

Deze bak dient tot:

- het losdooien en bergen van ijsblokjes die klaar zijn voor gebruik,
- het bewaren van diepvriesprodukten.
- Indien u een grotere hoeveelheid levensmiddelen wilt bewaren of invriezen, kunt u deze bak verwijderen.

DEGROOSTER (afhankelijk van model)

- Indien u een grotere hoeveelheid levensmiddelen wilt bewaren of invriezen, kunt u deze bak verwijderen.
- Om perfect invriezen te garanderen, raden wij u aan uw in te vriezen producten op het legrooster te plaatsen om opwarming van de al ingevroren producten te voorkomen.

Diepvriestips

INVRIESKAPACITEIT

- De invriescapaciteit is de hoeveelheid levensmiddelen die u in 24 uur kunt invriezen. Het vermogen wordt uitgedrukt in kg, en u kunt het aflezen op het typeplaatje linksonderaan op de binnenwand van het koelgedeelte, naast de groentebak.

GOED EN HYGIËNISCH BEWAREN

- Kies altijd verse produkten van goede kwaliteit.
- Voorkom dat de in te vriezen produkten in aanraking komen met diepgevroren levensmiddelen in het diepvriesgedeelte.
- Gebruik ontdooide levensmiddelen binnen de 24 uur.
- Vries een ontdooid produkt nooit opnieuw in.
- Gebruik het onderste deel van uw diepvrieskast voor het bewaren van ingevroren produkten.
- Open uw diepvrieskast zo min mogelijk om temperatuurstijgingen te beperken.

- Het gebruik van diepvriesprodukten waarvan de datum volgend op "Tenminste houdbaar tot einde" verstreken is, valt ten sterkste af te raden.

Ga bij een 24 uur van tevoren aangekondigde stroomonderbreking als volgt te werk: Draai de thermostaatknop rechtsom om de compressor te starten en zorg ervoor dat de diepvrieskast zo vol mogelijk is. U kunt hem eventueel bijvullen met voor driekwart gevulde flessen water. De reeds aanwezige ingevroren levensmiddelen en het koude water in de flessen werken dan namelijk als een koude-accu, waardoor temperatuurstijging sterk wordt vertraagd.

- Laat de diepvrieskast gesloten.

VEILIG INVRIEZEN

- Vries geen koolzuurhoudende dranken in.
- Vries geen volle flessen water in.
- Eet geen produkten zó uit de diepvries, zoals, bijvoorbeeld, consumptie-ijs.

Energie sparen

TIPS

- Plaats het apparaat op een koele, goed geventileerde plek - vermijd directe zonbestraling en de nabijheid van warmtebronnen als radiatoren, fornuizen e.d.
- Reinig de condensor (het rooster aan de achterkant van de koel- en diepvrieskast) eenmaal per jaar van stof, zodat de lucht vrij langs de lamellen kan stromen.
- Laat etensresten of voorgedroogde spijzen eerst volledig afkoelen voor u ze in de koelkast plaatst.
- Laat diepgevroren produkten in het koelgedeelte ontdooien. De aldus aan de koelkast toegevoegde koude heeft niet meer uit het lichtnet te worden opgenomen.
- Ontdooi het diepvriesgedeelte regelmatig (zie hoofdstuk "Onderhoud"). Een dikke rijplaat belemmert de warmteoverdracht en eist dus meer stroom.
- Open uw koel- en diepvrieskast zo weinig en zo kort mogelijk.
- Stel uw koel- en/of diepvrieskast zo hoog mogelijk in. Diepkoelen kost stroom en is vaak niet nodig. Stel de thermostaat in als een functie van de te koelen levensmiddelen.
- Geef duidelijk leesbaar op de verpakking van de ingevroren levensmiddelen aan wat er in zit, en berg wat bij elkaar hoort bij elkaar op. Dit voorkomt zoeken, en dus onnut stroomverbruik.
- Verdeel in te vriezen levensmiddelen in porties. Voor groenten en fruit maximaal één kilo, voor vlees ten hoogste tweeënhalve kilo. Porties worden namelijk sneller ingevroren.
- Deel diepvriesprodukten in naar categorie en overschrijd in geen geval de houdbaarheidsduur.

Onderhoud

Reinigen

BUTENKANT REINIGEN

- Reinig de buitenkant van uw koel- en/of vrieskast regelmatig. Gebruik uitsluitend lauw water met een weinig afwasmiddel.
- Gebruik onder geen beding schuurpoeders, metalen of kunststof schuurponsjes of bijtende vloeistoffen (alcohol, thinner, enz.).
- Reinig de kondensor (het rooster aan de achterkant van de koel- en diepvrieskast) eenmaal per jaar van stof.

KOELKASTGEDEELTE REINIGEN EN ONTDOOIEN

- Reinig de binnenwand, de deurberging en het koelkasttoebehoren grondig en regelmatig. Ga hierbij als volgt te werk:

- Schakel de koelkast uit.
- Reinig het inwendige van de koelkast met lauw water en wat afwasmiddel. Pas op dat u inwendig spanningvoerende delen (schakelcompartiment, bedieningsknoppen) niet bevochtigt.
- Spoel na met een mengsel van water en azijn.
- Gebruik onder geen beding schuurpoeders, metalen of kunststof schuurponsjes of bijtende vloeistoffen (alcohol, thinner, enz.).
- Het koelgedeelte ontdooit automatisch, maar het verdient aanbeveling, van tijd tot tijd te controleren dat de dooiwaterafvoer niet verstopt is (achter de bovenkant van de groentebak): -> D1.

Ontdooien

DIEPVRIESGEDEELTE REINIGEN EN ONTDOOIEN

Wanneer de rijplaag dikker is dan 3 mm wordt het tijd, het diepvriesgedeelte te ontdooien. Dit moet natuurlijk zo snel mogelijk geschieden. Ga hierbij als volgt te werk:

- Schakel het apparaat uit.
- Ledig het diepvriesgedeelte.
- Verpak de inhoud in isolerende zakken of in een paar lagen krantenpapier en plaats alles in het koelgedeelte. Zo voorkomt u koudeverlies en verkorting van houdbaarheid.
- Plaats een plaatje piepschuim o.i.d. in het diepvriesgedeelte met daarop een bakje warm water (50-60°C).

- Verwijder de rijp met een zacht kunststof schrapertje.

OPGEPAST: Gebruik geen harde of scherpe schrapers om onherstelbare beschadiging van het koelcircuit te voorkomen.

- Dwijl het dooiwater op,
- Reinig het binnenwerk met wat lauw water en een afwasmiddel,
- Spoel na met water en azijn,
- Droog het binnenwerk grondig,
- Schakel de koel- en diepvrieskast in en vul het diepvriesgedeelte met de diepvriesprodukten.

TIP:

Zet de thermostaat 24 uur voor u gaat ontdooien op maximaal, dan zijn uw diepvriesprodukten zo koud mogelijk.

Klein onderhoud

LANGDURIG BUITEN GEBRUIK STELLEN: -> C1

- Neem de steker van het netsnoer uit de wandcontactdoos.

Wanneer het apparaat langdurig niet in gebruik is, is het raadzaam, het te luchten. Plaats hiertoe bij voorbeeld een kurk tussen de deur en de deurstijl en bevestig e.e.a. met kleefband.

LAMP VERVANGEN : -> E1

- Neem de steker van het netsnoer uit de wandcontactdoos.
- Verwijder het beschermkapje van de lamp met de hand door aan het achterste gedeelte te trekken.
- Neem de lamp los en vervang hem met een E14 peer van 10 Watt.
- Klik het beschermkapje weer vast.

Kleine storingen opheffen

Controleer bij storing aan uw koel- en diepvrieskast om te beginnen de onderstaande symptomen:

De koel- en diepvrieskast functioneert niet

- Controleer:
 - Of het apparaat naar behoren op het net is aangesloten en dat het netsnoer en de steker zich in goede staat bevinden.
 - Of de thermostaat ingeschakeld is.

De koel- en diepvrieskast maakt lawaai

- Losse vloertegels of ongelijke vloer.
- Voetjes nastellen.

Teveel rijp in het diepvriesgedeelte

- Ontdooien.

Er staat water onderin de koelkast

- De dooiwaterafvoer is verstopt. Ontstoppen met een breipen, bij voorbeeld.

Rijpvorming en abnormaal lage temperatuur in het koelgedeelte

- Het kan zijn dat de compressor ononderbroken werkt. Stel de thermostaat geleidelijk steeds hoger in, tot de compressor van tijd tot tijd uitschakelt.

De lamp brandt niet

- Niet aangesloten
- Het lampje is losgedraaid.
- Peer vervangen.

De gebruikte afbeeldingen hebben uitsluitend illustratieve waarde. De fabrikant behoudt zich het recht voor, de styling en de technische uitvoering van deze apparaten te wijzigen zonder dit document aan te passen.

Klantenservice

Eventuele ontstoringen van en reparaties aan dit apparaat moeten worden uitgevoerd:

- Hetzij door de wederverkoper of door de klantendienst zolang het apparaat onder garantie is;
- Hetzij door een andere, door ons erkende vakman.

Zoek eerst het model, het type en het serienummer van uw koel- en diepvrieskast op voor u de klantenservice belt. U kunt deze gegevens vinden op het typeplaatje links onderaan op de binnenwand van het diepvriesgedeelte.

MERKONDERDELEN: Eis dat defecte onderdelen met **GEWAARMERKTE MERKONDERDELEN** vervangen worden.

GEWAARMERKTE MERKONDERDELEN



Instalação

Se este frigorífico-congelador, equipado com um fecho magnético, substituir um aparelho com fecho mecânico, recomendamos que, antes de pôr o aparelho velho no lixo ou num aterro, se inutilize esse fecho ou se desmonte a porta ou as portas. Para evitar que as crianças possam ficar lá fechadas e em perigo de morte. Se o seu aparelho tiver que ser destruído, recorra ao seu revendedor ou a um especialista. Certos componentes podem ser perigosos para a saúde e o ambiente.

Localização e ligação

- O aparelho foi concebido para funcionar a temperaturas ambientes consoante a sua classe climática.

Essas temperaturas devem ser cumpridas escrupulosamente. A classe climática do aparelho está inscrita na placa de características como indicado:

| Classe climática | Temperatura ambiente |
|------------------|----------------------|
| SN | +10°C a +32°C |
| N | +16°C a +32°C |
| ST | +18°C a +38°C |
| T | +18°C a +43°C |

- Instale o aparelho longe de qualquer fonte de calor, radiadores, fogões, raios solares demasiado intensos...
- Em todos os casos, deixe um espaço suficiente em volta do aparelho.
- Prever uma tomada de corrente 10 - 16 A com terra. Verifique se a tensão indicada na placa de características do aparelho (está na interior à esquerda, ao lado da gaveta de legumes) corresponde bem com a tensão da instalação eléctrica da casa.

Segundo a lei, é obrigatório ligar o aparelho à terra. Não podemos ser considerados como responsáveis por qualquer incidente devido ao não cumprimento desta exigência.

ANTES DE COLOCAR EM SERVIÇO:

- Limpar o interior, por exemplo com uma esponja embebida em água e vinagre. Evitar molhar os elementos eléctricos (caixa eléctrica, botão de comando).
- Verificar se o botão está na posição "0" stop.
- Deixar o aparelho parado durante 2 horas para estabilizar o líquido refrigerante.
- São fornecidos dois batentes embalados no saco "acessórios". Fixá-los no condensador (grelha traseira) para evitar que toque na parede: -> **A1**.
- Calçar o aparelho por meio dos pés ajustáveis já instalados. Uma pequena inclinação para a traseira facilita o fecho das portas: -> **A2**.

Este aparelho está em conformidade com a directiva europeia baixa tensão C.E.E. 73/23 relativa à segurança eléctrica, assim como com as directivas europeias C.E.E. 89/336 relativa à compatibilidade electromagnética e C.E.E. 93/68 relativa à marcação CE.

- É possível trocar o sentido de abertura das portas: informe-se no seu vendedor.

Utilização

As funções do aparelho

TERMÓSTATO

- O ajuste da temperatura dos dois compartimentos efectua-se por meio do termóstato, situado no lado direito do compartimento frigorífico diante da lâmpada.
- Consoante o modelo, a posição "0", ligada com um pequeno estalido do botão, interrompe o funcionamento do compressor (a lâmpada interna permanece sob tensão).

ATENÇÃO!

QUANDO O TERMÓSTATO ESTÁ NA POSIÇÃO "0", O APARELHO NÃO ESTÁ ISOLADO DA TOMADA DE CORRENTE. ANTES DE EFECTUAR QUALQUER INTERVENÇÃO NO APARELHO, DESLIGAR A FICHA DA TOMADA DE CORRENTE.

- Rodar o botão para cima para uma regulação menos fria, para baixo para uma regulação mais fria.

COLOCAÇÃO EM FUNCIONAMENTO DO APARELHO

- Colocar o botão do termóstato na posição média. Deixar o frigorífico assim durante 24 horas.
- Ajustar depois conforme as necessidades.

REGULAÇÃO EM UTILIZAÇÃO

A temperatura dentro do compartimento frigorífico depende de vários factores tais como a temperatura ambiente, a frequência de abertura da porta, a quantidade e o modo como os alimentos estão arrumados. Estes factores devem ser levados em conta ao regular o termóstato. Só a experiência permite determinar a posição mais adaptada às suas necessidades.

- Caso a temperatura ambiente seja baixa (local não aquecido no inverno), pode ser necessário deslocar o termóstato para uma posição mais fria, para manter a temperatura do compartimento congelador suficientemente fria.

FUNCIONAMENTO

A parede situada no fundo frigorífico é uma parede refrigerada e é portanto normal que durante o funcionamento se formem gotas de água ou gelo. Estas são automaticamente evacuadas durante a descongelação do compartimento.

Equipamento frigorífico

AS GRELHAS

Podem ser retiradas facilmente mesmo quando a porta está aberta em ângulo recto.

Podem ser reguladas em altura e inclinadas para arrumar garrafas.

TAMPA DA GAVETA DE LEGUMES (consoante o modelo)

A parte superior da gaveta é estriada para uma arrumação suplementar de garrafas. Está equipada com um controlo de humidade ajustável:

- a posição aberta é recomendada para alimentos tais como pimentos, tomates, pepinos, abacates, toranjas, limões...
- a posição fechada garante a humidade necessária para conservar alimentos tais como cenouras, endívias, salada, grelos, uvas, ameixas, pêras, bananas...

A GAVETA DE LEGUMES

Podem ser separadas graças a uma divisória amovível, o que permite adaptar o espaço da gaveta conforme as necessidades.

A CONTRAPORTA

É modulável: permite deslocar as prateleiras conforme as suas necessidades e limpá-las facilmente.

Utilização

Conselhos frigorífico

O uso correcto do frigorífico, assim como o cumprimento de regras de higiene rigorosas, podem contribuir de maneira significativa e eficaz para melhorar a conservação dos alimentos. Por isso aconselhamos que leia com atenção o parágrafo seguinte.

CONTROLO DA TEMPERATURA

- Arrumar os alimentos mais sensíveis na zona mais fria do aparelho, conforme as indicações destas instruções.
- Esperar que as preparações estejam totalmente frias antes de as arrumar (ex. sopa).
- Limitar o número de aberturas da porta.
- Posicionar o comando de ajuste do termóstato de modo a obter uma temperatura suficientemente baixa. Este ajuste deve ser feito progressivamente para não fazer gelar os alimentos.

A medição da temperatura de uma zona, grelha por exemplo, pode fazer-se com um termómetro colocado, desde o início, num recipiente cheio de água (copo). Para ser fiel e representativa do que se passa dentro do aparelho, a leitura da temperatura deve fazer-se depois de algumas horas de estabilização do conjunto, por exemplo de manhã na primeira abertura da porta.

CUMPRIMENTO DAS REGRAS DE HIGIENE ALIMENTAR

- Retirar as embalagens do comércio antes de colocar os alimentos no frigorífico (embalagens dos packs de iogurtes...).
- Embalar sistematicamente os alimentos para evitar que se contaminem mutuamente.

- Dispor os alimentos de modo que o ar possa circular livremente em toda a volta.
- Limpar frequentemente o interior do frigorífico usando um produto de limpeza sem efeito oxidante nas partes metálicas.

- Identificação da zona **mais fria** do frigorífico, que é especialmente recomendada para conservar os alimentos frágeis tais como as carnes, peixes, charcutaria, pratos cozinhados no vácuo, saladas em sacos...

No sentido horizontal, a temperatura mais baixa situa-se próximo da parede de fundo (na posição indicada no esquema).

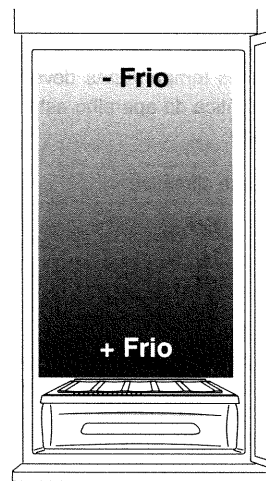

Equipamento congelador

RECIPIENTE RESERVA DE GELO (consoante o modelo)

Serva para:

- com separação amovível, para retirar e armazenar os cubos de gelo,
 - armazenar os congelados.
- Este recipiente pode ser retirado se quiser congelar ou conservar uma maior quantidade de produtos.

GRELHAS (consoante o modelo)

- este recipiente pode ser retirado se quiser congelar ou conservar uma maior quantidade de produtos.

- A fim de garantir uma boa congelação dos produtos e para evitar aquecer os produtos em conservação, é aconselhável colocar os produtos a congelar na grelha.

Conselhos congelador

PODER DE CONGELAÇÃO

- É o peso de produtos que pode congelar em 24 horas. Está indicado na placa de características (situada dentro do compartimento frigorífico ao lado da gaveta de legumes).

CONSERVAÇÃO, HIGIENE

- Precauções a tomar:
 - Seleccionar produtos frescos e de qualidade.
 - Não colocar os produtos a congelar em contacto directo com os produtos já congelados.
 - Consumir um produtos descongelado dentro de 24 horas.
 - Nunca voltar a congelar os alimentos que foram descongelados.
 - Utilizar de preferência a parte inferior do congelador para conservar os produtos ultracongelados.
 - Não abrir muito frequentemente a porta do congelador para evitar a subida de temperatura dentro do compartimento.

- Não ultrapassar a data limite de conservação recomendada nas embalagens de produtos ultracongelados.

No caso de corte de corrente prevista com 24 horas de antecedência, pôr o botão do termóstato para a direita para activar a produção de frio e manter o congelador bem cheio, completando se necessário com garrafas plásticas cheias com água até três quartos. O tempo de subida da temperatura dos alimentos é máximo quando o compartimento está cheio.

- Durante um corte de corrente, evitar abrir a porta do compartimento congelador.

SEGURANÇA

- Não guardar bebidas gasosas no compartimento congelador.
- Não pôr garrafas de vidro cheias no compartimento congelador.
- Não consumir demasiado frios alguns produtos, como o gelado.

Como economizar energia

CONSELHOS

- Instalar o aparelho num local fresco e bem arejado, longe dos raios directos do sol e longe de qualquer fonte de calor (radiadores, fogões etc.).
- Uma vez por ano, tirar o pó da grelha do condensador na traseira do aparelho, para deixar passar o ar entre as alhetas de arrefecimento.
- Deixar arrefecer os alimentos antes de os colocar no aparelho.
- Pôr os produtos a descongelar na parte frigorífico. Esses produtos servirão para arrefecer os alimentos do frigorífico.
- Descongelar regularmente a parte congelador (ver rubrica "Limpeza"). Uma camada espessa de gelo perturba a circulação do frio e aumenta portanto o consumo de energia.
- Deixar a porta aberta o mínimo de tempo possível ao introduzir ou retirar os alimentos.
- Não escolher temperaturas demasiado baixas. Ajustar o termóstato conforme os artigos conservados.
- Dispor e marcar os pacotes guardados no congelador de modo a identificá-los rapidamente. Evita então as aberturas prolongadas da porta e as perdas de frio.
- Acondicionar os produtos em porções, não mais de 1 kg para as frutas e os legumes e até 2,5 kg para a carne. As porções congelam mais depressa.
- Arrumar os produtos congelados por categoria e não ultrapassar o prazo de conservação.

Limpeza

Limpeza

LIMPEZA DA ESTRUTURA

- Limpar regularmente o aparelho. Utilizar apenas água morna com um pouco de detergente de louça.
- Evitar os pós abrasivos, as esponjas abrasivas (metálicas ou plásticas), os produtos agressivos (álcool, diluentes...).
- Retirar uma vez por ano o pó da grelha situada na traseira do aparelho.

LIMPEZA E DESCONGELAÇÃO DO COMPARTIMENTO FRIGORÍFICO

- Limpar cuidadosa e regularmente o interior, a contraporta e os acessórios do compartimento refrigerador. Para isso:

- Desligar o aparelho da corrente.
- Lavar com água morna e um pouco de detergente de louça, evitando molhar os elementos eléctricos (caixa eléctrica, botão de comando).
- Passar por água com vinagre.
- Evitar os produtos agressivos (álcool, diluentes...) que podem transmitir cheiros.
- A descongelação deste compartimento é automática, porém, recomendamos que se verifique regularmente a limpeza do furo de evacuação das águas de descongelação, situado no fundo da cuba, acima da gaveta de legumes: -> D1.

Descongelação

DESCONGELAÇÃO E LIMPEZA DO COMPARTIMENTO CONGELADOR

Quando a espessura de gelo atingir 3 mm, é aconselhável descongelar este compartimento, fazendo a operação o mais rapidamente possível. Para isso:

- Desligar o aparelho da corrente.
- Esvaziar o congelador.
- Embalar os produtos congelados em sacos isotérmicos ou em várias folhas de papel e colocá-los no compartimento frigorífico. Uma elevação demasiado importante da temperatura desses produtos pode diminuir o prazo de conservação.
- Colocar um recipiente de água quente (50° a 60° C) no compartimento congelador, depois de pôr um suporte isolante no fundo do compartimento.

- Retirar o gelo com um rodo de madeira ou plástico.

IMPORTANTE: não usar objectos metálicos que podem danificar irremediavelmente o circuito de frio.

- Limpar a água de descongelação com uma esponja.
- Lavar com água morna e um pouco de detergente de louça.
- Passar com água e vinagre.
- Secar cuidadosamente o interior.
- Pôr o aparelho em funcionamento e arrumar os produtos.

CONSELHO:

24 horas antes de descongelar, pôr o termóstato na posição máxima para baixar a temperatura.

Limpeza corrente

PARAGEM PROLONGADA: -> C1

- Desligar o aparelho da corrente.
- Para arejar o aparelho, recomendamos que se mantenha a porta aberta, por exemplo com uma rolha mantida com fita adesiva.

SUBSTITUIÇÃO DA LÂMPADA: -> E1

- Desligar a ficha da corrente.
- Soltar a cobertura de lâmpada à mão, puxando a parte traseira.
- Retirar a lâmpada e substituí-la por outra com as mesmas dimensões e características (E 14 - 10 W).
- Encaixar a cobertura de lâmpada.

Um pequeno problema! Que fazer?

Podem ocorrer alguns incidentes durante a utilização do seu frigorífico-congelador, e nesse caso alguns pontos são a verificar:

O frigorífico não funciona

- Verificar:
 - Se a ligação eléctrica está correcta e em bom estado.
 - Se o termóstato está na posição de funcionamento.

O frigorífico está ruidoso

- O chão é instável.
- Os pés estão mal ajustados.

Há gelo demais no congelador

- É necessário descongelar.

Escorre água em baixo do frigorífico.

- O furo de evacuação está entupido; desentupir, por exemplo com uma agulha de tricotar.

O gelo é excessivo na parte frigorífico e a temperatura é anormalmente baixa

- Pode ser que o compressor funcione em contínuo. Nesse caso, levar progressivamente o botão do termóstato para uma posição inferior, até obter novamente períodos de paragem do compressor.

A lâmpada não acende

- A ficha está desligada
- A lâmpada está desapertada
- A lâmpada deve ser substituída (ver parágrafo anterior).

A representação simbólica dos elementos deste aparelho não é contratual. O construtor reserva-se o direito de modificar em qualquer momento a estética dos seus aparelhos ou de introduzir inovações técnicas sem modificar este documento.

Serviço após-venda

As intervenções eventuais no aparelho devem ser efectuadas:

- Quer pelo vendedor ou pelo serviço após-venda durante o período de garantia.
- Quer por outro profissional qualificado depositário da marca.

Quando telefonar, indique as referências completas do aparelho (modelo, tipo, número de série).

Estas informações estão na placa de características situada no interior em baixo à esquerda.

PEÇAS DE ORIGEM: Peça ao seu vendedor que, durante uma intervenção de manutenção, utilize unicamente **PEÇAS SOBRESSELENTES CERTIFICADAS DE ORIGEM.**

PEÇA CERTIFICADA CONSTRUTOR



Instalación

Si este refrigerador-congelador, dotado con cierre magnético, sustituye a un frigorífico de cierre mecánico, le aconsejamos hacer éste inutilizable o desmontar la o las puertas, antes de echarlo en el vertedero, con el fin de que los niños no puedan encerrarse en él y ponerse así en situación de peligro de muerte. Si va a destruir su aparato, señáleselo al vendedor o a un especialista. Algunos componentes pueden ser peligrosos para la salud y el medio ambiente.

Emplazamiento y conexión

- El aparato está diseñado para funcionar a temperaturas ambientales según su clase climática.

Estas temperaturas deben respetarse de modo escrupuloso. La clase climática del frigorífico está indicada en la placa de datos del siguiente modo:

| Clase climática | Temperatura ambiente |
|-----------------|----------------------|
| SN | +10°C a +32°C |
| N | +16°C a +32°C |
| ST | +18°C a +38°C |
| T | +18°C a +43°C |

- Instalar el frigorífico lejos de toda fuente de calor, radiadores, cocinas, rayos solares demasiado intensos...
- En cualquier caso de utilización, dejar un espacio suficiente alrededor del frigorífico.
- Prever un tomacorrientes 10-16 A con tierra. Estar seguros de que la tensión indicada en la placa de datos del frigorífico (esta placa está sobre la cuba, a la izquierda, a nivel de la cubeta de verduras) corresponde bien a la tensión de la instalación eléctrica de la vivienda.

La puesta a tierra del frigorífico es obligatoria de acuerdo con la ley. No podemos hacernos responsables de cualquier incidente causado a raíz de un incumplimiento de este requisito.

ANTES DE LA PUESTA EN SERVICIO:

- Limpiar el interior por medio por ejemplo de una esponja mojada en agua y vinagre, evitando mojar los elementos eléctricos (caja eléctrica, botón de mando).
- Tratar de que el mando de puesta en marcha esté en posición "0" (stop)
- Dejar el frigorífico en parada durante 2 horas para que el líquido refrigerante se estabilice.
- Algunos frigoríficos se suministran con dos toques empaquetados en la bolsa "accesorios". En este caso, fijarlos en el condensador (rejilla posterior) para evitar que ésta toque en la pared: -> **A1**.
- Calzar el frigorífico por medio de los pies ajustables ya colocados; una ligera inclinación del frigorífico hacia atrás facilitará el cierre de las puertas: -> **A2**.

Este frigorífico cumple la directiva Europea baja tensión C.E.E. 73/23 relativa a la seguridad eléctrica, así como las directivas Europeas C.E.E. 89/336 relativa a la compatibilidad electromagnética y CEE 93/68 relativa a la marcación CE.

- Es posible cambiar el sentido de apertura de la puerta: informarse ante el vendedor.

Uso

El frigorífico y sus funciones

TERMOSTATO

- El ajuste de la temperatura de los dos compartimentos se efectúa por medio del termostato, situado en el lado derecho del compartimento refrigerador delante de la lámpara.
- Según el modelo, la posición "0", que se engrana con un pequeño clic del botón, interrumpe el funcionamiento del compresor (la lámpara interna permanece energizada).

ATENCIÓN

CUANDO EL TERMOSTATO ESTÁ EN POSICIÓN "0", LA NEVERA NO ESTÁ AISLADA DE LA TOMA DE CORRIENTE. ANTES DE EFECTUAR CUALQUIER INTERVENCIÓN EN EL FRIGORÍFICO, DESCONECTARLO.

- Girar el mando hacia arriba para un ajuste menos frío y hacia abajo para un ajuste más frío.

PUESTA EN MARCHA DEL FRIGORÍFICO

- Colocar el mando de termostato en posición mediana. Dejar así el refrigerador-congelador durante 24 horas.
- Ajustar posteriormente la graduación según las necesidades.

AJUSTE EN USO

La temperatura interior del compartimento refrigerador depende de varios factores como son la temperatura ambiente, la frecuencia de apertura de la puerta, la cantidad de productos guardados, el modo de disponer estos productos. Estos factores deben tomarse en consideración al regular el termostato. Sólo con la experiencia se podrá determinar la posición más conveniente para las necesidades de cada uno.

- En caso de que la temperatura fuese baja (ambiente no calefaccionado en invierno), puede resultar necesario colocar el termostato hacia una posición más fría, con el fin de mantener la temperatura del compartimento congelador suficientemente fría.

FUNCIONAMIENTO

La pared situada en el fondo del departamento refrigerador es una pared refrigerada y es normal que al funcionar aparezcan gotas de agua o de hielo, las cuales deben evacuarse automáticamente al hacer el deshielo del departamento.

Equipamiento refrigerador

LAS PARRILLAS

Pueden sacarse fácilmente incluso cuando la puerta está abierta en ángulo recto:

Son ajustables en altura e inclinables para poner botellas.

LA PARTE SUPERIOR DE LA CUBETA DE VERDURAS (según modelo)

La encimera de la cubeta está estriada para guardar adicionalmente botellas. Está equipada con un control de humedad regulable:

- posición abierta recomendada para los alimentos como calabacines, tomates, calabazas, aguacates, pomelos, limones...

- posición cerrada para garantizar el índice de humedad necesario para la conservación de los alimentos como zanahorias, endibias, ensalada, puerros, uva, ciruelas, peras, plátanos...

LA CUBETA DE VERDURAS

Puede dividirse por medio de un tabique removible que permite así modular el espacio de la cubeta en función de las necesidades.

LA CONTRAPUERTA

Es modulable: permite desplazar los balcones, según las necesidades y limpiarlos fácilmente.

Consejos refrigerador

El buen uso del refrigerador así como el cumplimiento de las reglas de higiene rigurosas pueden contribuir de manera significativa y eficaz a mejorar la conservación de los alimentos. Por eso, aconsejamos leer atentamente el siguiente párrafo.

DOMINIO DE LA TEMPERATURA

- Guardar los alimentos más sensibles en la zona más fría del frigorífico, de acuerdo con las indicaciones que figuran en este manual.
- Esperar que los platos cocinados se enfríen completamente antes de ponerlos en la nevera (ejemplo: sopa).
- Abrir la puerta lo menos posible.
- Colocar el mando de ajuste del termostato para obtener una temperatura lo suficiente baja. Este ajuste debe efectuarse progresivamente para no provocar la congelación de los productos..

La medida de la temperatura de una zona, parrilla por ejemplo, puede efectuarse por medio de un termómetro colocado, ya al principio, en un recipiente lleno de agua (vaso). Para ser fiel y representativa de lo que sucede dentro del frigorífico, debe hacerse la lectura de la temperatura al cabo de unas horas de estabilización del conjunto, por ejemplo por la mañana al abrir la puerta por primera vez en el día.

CUMPLIMIENTO DE LAS REGLAS DE HIGIENE ALIMENTICIA

- Retirar los embalajes del comercio antes de colocar los alimentos en el refrigerador (embalajes de los paquetes de yogures...).
- Empaquetar sistemáticamente los alimentos para evitar que los productos se contaminen unos con otros.

- Disponer los alimentos para que el aire pueda circular libremente a su alrededor.
- Limpiar con frecuencia el interior de la nevera con un producto de limpieza que no tenga efecto oxidante sobre las partes metálicas.

- Identificación de la zona **más fría** del refrigerador, que sea la más apta a la conservación de los alimentos frágiles como carnes, pescado, embutidos, platos cocinados a vacío, verduras en bolsas...

En el sentido del fondo, la temperatura más fría se sitúa en la proximidad de la pared posterior (a nivel indicado en el diagrama).

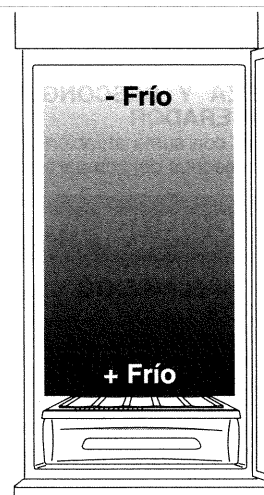

Equipamiento congelador

LA BANDEJA RESERVA DE HIELO (según modelo)

Il sert:

- con tabique desmontable, el desmoldeo y conservación de cubitos de hielo,
 - la conservación de ultracongelados.
- Esta cubeta puede retirarse si se desea congelar o conservar una cantidad mayor de productos.

LA PARRILLAS (según modelo)

- esta cubeta puede retirarse si se desea congelar o conservar una cantidad mayor de productos.
- Con el fin de garantizar una buena congelación de los productos y para evitar calentar los productos en conservación, aconsejamos colocar los productos que se deseen congelar en la parrilla.

Consejos congelador

EL PODER DE CONGELACIÓN

- Es el peso de productos que se pueden congelar por 24 horas. Está indicado en la placa de datos que se encuentra sobre la cuba de la parte refrigerador junto a la cubeta de verduras.

CONSERVACIÓN, HIGIENE

- Precauciones:
 - Seleccionar productos frescos y de calidad.
 - No colocar los productos a congelar en contacto directo con los productos ya congelados.
 - Consumir un producto descongelado en las 24 horas.
 - No volver a congelar nunca los alimentos descongelados.
 - Utilizar la parte inferior del congelador para la conservación de los productos congelados.
 - No abrir demasiado a menudo la puerta del congelador con el fin de evitar un recalentamiento del interior del compartimento.

- No sobrepasar la fecha límite de conservación recomendada en los embalajes de productos congelados.

En caso de corte de la corriente eléctrica prevista 24 horas por adelantado, girar el mando de termostato hacia la derecha y mantener el congelador bien lleno, completándolo si es preciso con botellas plásticas llenas de agua en sus tres cuartas partes; el tiempo de aumento de temperatura de los alimentos es máximo cuando el compartimento está lleno.

- En caso de corte de corriente, evitar abrir la puerta del compartimento congelador.

SEGURIDAD

- No guardar bebidas gaseosas en el compartimento congelador.
- No poner botellas de cristal llenas en el compartimento congelador.
- No consumir ciertos productos demasiado fríos, como helados.

¡Cómo ahorrar energía!

CONSEJOS

- Instalar el frigorífico en un lugar frío y bien ventilado, lejos de los rayos directos del sol y lejos de cualquier superficie de calor (radiadores, cocinas, etc.).
- Anualmente sacar el polvo de la rejilla del condensador situada en la parte posterior del frigorífico con el fin de dejar pasar el aire entre las aletas de enfriamiento.
- Dejar enfriar los alimentos antes de ponerlos en la nevera.
- Poner los productos a descongelar en la parte refrigerador. De este modo, el frío de tales productos servirá para enfriar los alimentos del refrigerador.
- Proceder regularmente al descongelamiento de la parte congelador (ver sección "Mantenimiento"). Una capa gruesa de hielo perturba la circulación del frío y aumenta así el consumo de energía.
- Dejar la puerta abierta lo menos posible al introducir o sacar alimentos.
- No seleccionar temperatura demasiado baja. Ajustar el termostato en función de los productos conservados.
- Disponer y anotar los paquetes guardados en el congelador para localizarlos rápidamente. Así se evitan las aperturas prolongadas de la puerta y las pérdidas de frío.
- Envasar los productos en porciones, no más de 1 kg para las frutas y verduras y hasta 2,5 kg para la carne. Las porciones se congelan más rápido.
- Clasificar los productos congelados por categoría y no sobrepasar el periodo de conservación.

Mantenimiento

Limpieza

LIMPIEZA DE LA CARROCERÍA

- Limpiar regularmente el frigorífico. Utilizar solamente agua tibia con un poco de producto para vajillas.
- Evitar terminantemente los productos abrasivos, las esponjas abrasivas (metálicas o plásticas), los productos agresivos (alcohol, diluyentes...).
- Eliminar anualmente el polvo de la rejilla del condensador situado en la trasera del frigorífico.

LIMPIEZA Y DESCONGELAMIENTO DEL COMPARTIMENTO REFRIGERADOR

- Limpiar con suma atención y de modo regular la cuba, la contrapuerta y los accesorios del compartimento refrigerador-congelador. Para ello:

- Desconectar el frigorífico,
- Limpiar con agua tibia adicionada con un poco de producto lavavajillas, evitando mojar los elementos eléctricos (caja eléctrica, botón de mando).
- Enjuagar con agua avinagrada.
- Evitar terminantemente los productos agresivos (alcohol, diluyentes...) que puede transmitir olores.
- Recomendamos mantener limpio el orificio de escorrentía de las aguas de descongelamiento situado en la trasera sobre la cubeta de verduras:
-> D1.

Descongelamiento

DESCONGELAMIENTO Y LIMPIEZA DEL COMPARTIMENTO CONGELADOR

En cuanto la capa de hielo alcance 3 mm de espesor, aconsejamos descongelar este compartimento en el más corto periodo de tiempo posible. Para ello:

- Desconectar el aparato.
- Vaciar el compartimento.
- Empaquetar los productos congelados en bolsas isotermales o en varios espesores de hojas de papel, y colocarlos en el compartimento refrigerador; en efecto una elevación demasiado importante de la temperatura de estos productos puede disminuir su duración de conservación.
- Poner un recipiente de agua caliente (50° - 60°C) en el compartimento congelador, teniendo cuidado de interponer entre éste y el fondo un soporte aislante.

- Sacar el hielo con una rasqueta de madera o plástica.

IMPORTANTE: No emplear objeto metálico que podría deteriorar irremediablemente el circuito frío.

- Secar con esponja el agua de descongelamiento.
- Limpiar con agua tibia adicionada con algo de detergente para vajillas.
- Enjuagar con agua avinagrada.
- Secar con mucha atención el interior.
- Poner el frigorífico en funcionamiento y luego guardar los productos.

CONSEJO:

24 horas antes del descongelamiento, colocar el termostato en la posición máx con el fin de bajar la temperatura.

Mantenimiento corriente

PARADA PROLONGADA: -> C1

- Desconectar el frigorífico.

Recomendamos para ventilar el frigorífico, mantener la puerta abierta por medio de tapón sujeto con adhesivo, por ejemplo.

CAMBIO DE LA BOMBILLA: -> E1

- Desconectar la toma decorriente.
- Desgrapar el tapalámparas con la mano, tirando de la parte trasera.
- Desroscar la bombilla y cambiarla por una nueva de iguales dimensiones y características (E14 - 15 W).
- Engraprar el tapalámpara.

¡Pequeño problema! ¿Qué hacer?

Algunos incidentes pueden producirse al utilizar el refrigerador-congelador: puntos a verificar:

El refrigerador-congelador no funciona

- Verifique:
 - Si la conexión eléctrica es correcta y está en buenas condiciones.
 - Si el termostato está en posición de marcha.

El refrigerador-congelador hace ruido

- El piso no está estable.
- Los pies no están ajustados.

Hay demasiado hielo en el congelador

- Hay que descongelarlo.

Fluye agua en la base del refrigerador

- El orificio de evacuación está atascado; desatascarlo por medio de una aguja de calcetar por ejemplo.

El hielo es excesivo en la parte refrigeradora y la temperatura es anormalmente baja

- Puede suceder que el compresor funcione en continuo, en cuyo caso, poner progresivamente el mando del termostato en una posición inferior hasta obtener nuevamente periodos de parada del compresor.

La bombilla no se enciende

- Conector desconectado
- La bombilla está floja
- Bombilla a cambiar (ver párrafo anterior).

La representación simbólica de los elementos del aparato no es contractual. El fabricante se reserva el derecho de modificar en cualquier momento la estética de sus aparatos ó introducir innovaciones técnicas sin modificar este documento.

Servicio posventa

Las intervenciones eventuales en el refrigerador-congelador deben efectuarse:

- Por el propio vendedor o por el servicio posventa durante el periodo de garantía.
- O por otro profesional cualificado encargado de la marca.

Al llamar, mencione la referencia completa del equipo (modelo, tipo, número de serie).

Estos datos figuran en la placa de datos situada sobre la cuba de la parte abajo a la izquierda.

REPUESTOS DE ORIGEN: Pida a su vendedor que utilice únicamente **PIEZAS DE ORIGEN** al intervenir en el frigorífico.

PIEZA CERTIFICADA POR EL CONSTRUCTOR



Installazione

Nel caso in cui questo frigorifero-congelatore, con chiusura magnetica, vada a sostituire un apparecchio a chiusura meccanica, si consiglia di rendere tale chiusura inutilizzabile o di smontare la o le porte prima di gettare l'elettrodomestico tra i rifiuti. Ciò al fine di evitare che i bambini possano restare chiusi all'interno mettendosi in pericolo di vita.

Se è necessario procedere alla distruzione dell'apparecchio, rivolgersi al rivenditore o ad uno specialista. Infatti, certi componenti possono essere pericolosi per la salute e per l'ambiente.

Ubicazione e collegamento

- Questo elettrodomestico è stato concepito per funzionare alla temperatura ambiente prevista per la classe climatica alla quale appartiene. La temperatura deve essere scrupolosamente rispettata. La classe climatica alla quale appartiene l'apparecchio è indicata sulla targhetta come segue:

| Classe climatica | Temperatura ambiente |
|------------------|----------------------|
| SN | da +10°C a +32°C |
| N | da +16°C a +32°C |
| ST | da +18°C a +38°C |
| T | da +18°C a +43°C |

- Installare l'elettrodomestico lontano da qualsiasi fonte di calore: radiatori, cucine elettriche, raggi solari diretti, ecc.
- Assicurarsi di lasciare sempre uno spazio sufficiente intorno all'elettrodomestico.
- Predisporre una presa di corrente da 10-16 A con presa di terra. Accertarsi che la tensione indicata sulla targhetta dell'elettrodomestico (situata sulla vaschetta, a sinistra, accanto al cassetto per verdura) corrisponda esattamente alla tensione dell'impianto elettrico dell'abitazione.

La messa a terra dell'elettrodomestico è obbligatoria ai sensi di legge. La nostra ditta non può essere ritenuta responsabile di eventuali incidenti verificatisi per il mancato rispetto di tale obbligo.

PRIMA DI AVVIARE L'ELETTRODOMESTICO:

- Pulire l'interno servendosi, ad esempio, di una spugna imbevuta di acqua e aceto, evitando di bagnare gli elementi elettrici (scatola dei collegamenti elettrici, pulsante di comando).
- Assicurarsi che la levetta sia in posizione "0" (stop).
- Lasciare a riposo l'elettrodomestico per 2 ore per consentire al liquido refrigerante di stabilizzarsi.
- Alcuni apparecchi vengono forniti completi di due spalle imballate nella confezione "accessori", fissate sul condensatore (griglia posteriore) per evitare che quest'ultimo venga a contatto con la parete: -> **A1**.
- Alcuni apparecchi vengono forniti completi di due spalle imballate nella confezione "accessori", fissate sul condensatore (griglia posteriore) per evitare che quest'ultimo venga a contatto con la parete: -> **A2**.

Il presente elettrodomestico è conforme alla direttiva europea per la bassa tensione C.E.E. 73/23 relativa alla sicurezza elettrica, nonché alle direttive europee C.E.E. 89/336 relativa alla compatibilità elettromagnetica e C.E.E. 93/68 relativa al marchio CE.

- E' possibile modificare il senso di apertura della porta: per informazioni rivolgersi al proprio rivenditore.

Impiego

Apparecchio e relative funzioni

TERMOSTATO

- La regolazione della temperatura dei due scomparti viene effettuata mediante il termostato situato sul lato destro dello scomparto frigorifero, davanti alla lampadina di illuminazione.
- A seconda dei modelli la posizione "0", impostata mediante un piccolo scatto del pulsante, interrompe il funzionamento del compressore (la lampadina interna rimane attivata).

ATTENZIONE:

QUANDO IL TERMOSTATO SI TROVA SULLA POSIZIONE "0", L'ELETTRODOMESTICO NON È ISOLATO DALLA PRESA DI CORRENTE. PRIMA DI EFFETTUARE QUALSIASI INTERVENTO SULL'ELETTRODOMESTICO, SCOLLEGARE LA SPINA DALLA PRESA DI CORRENTE.

- Ruotare la levetta in alto per ridurre l'intensità del freddo e in giù per aumentare l'intensità del freddo.

AVVIO DELL'ELETTRODOMESTICO

- Collocare la levetta del termostato in posizione intermedia. Lasciare il frigorifero in questa condizione per 24 ore.
- Regolare ulteriormente in base alle proprie esigenze.

REGOLAZIONE IN BASE ALL'UTILIZZO

La temperatura all'interno dello scomparto frigorifero viene regolata in base a numerosi fattori, quali la temperatura ambiente, la frequenza di apertura della porta, la quantità di alimenti conservati e la distribuzione degli alimenti stessi. Tali fattori devono essere tenuti in considerazione quando si esegue la regolazione del termostato. Solamente la vostra esperienza vi consentirà di stabilire la posizione più adatta alle vostre esigenze.

- Nel caso in cui la temperatura ambiente sia bassa (luogo non riscaldato in inverno), potrebbe essere necessario regolare il termostato su una temperatura inferiore al fine di mantenere la temperatura dello scomparto congelatore sufficientemente bassa.

FUNZIONAMENTO

La parete di fondo del vano frigorifero è refrigerata, la presenza di gocce d'acqua o di ghiaccio è quindi normale. Vengono smaltite automaticamente durante lo sbrinamento dello scomparto.

- La posizione chiusa garantisce il tasso di umidità necessario alla conservazione di alimenti, quali carote, indivia belga, insalata, porri, uva, prugne, pere, banane, ecc.

CASSETTO PER VERDURA

Può essere suddiviso in scomparti grazie ad una parete divisoria amovibile che consente di modulare lo spazio del cassetto per verdura in base alle proprie esigenze.

CONTROPORTA

E' modulabile: consente di spostare i balconcini in base alle proprie esigenze e di pulirli facilmente.

Dotazione frigorifero

RIPIANI

Possono essere facilmente estratti anche quando la porta è aperta ad angolo retto:

Possono essere regolati in altezza e inclinati per la conservazione di bottiglie.

PARTE SUPERIORE DEI CASSETTI PER VERDURA (a seconda dei modelli)

La parte superiore del cassetto è scanalata per consentire la sistemazione di ulteriori bottiglie. E' dotato di un controllo di umidità regolabile:

- Si consiglia la posizione aperta per la conservazione di alimenti, quali zucchine, pomodori, zucche, avocado, pompelmi, limoni.

Consigli per il frigorifero

Il corretto utilizzo del frigorifero, nonché il rispetto di regole di igiene rigorose possono contribuire in maniera significativa ed efficace al miglioramento della conservazione degli alimenti. Si consiglia pertanto di leggere attentamente il paragrafo seguente.

CONTROLLO DELLA TEMPERATURA

- Conservare gli alimenti più sensibili nella zona più fredda dell'elettrodomestico, come indicato nelle presenti istruzioni per l'uso.
- Attendere il raffreddamento completo degli alimenti preparati prima di conservarli (ad es. minestrina).
- Limitare il numero di aperture della porta.
- Posizionare il dispositivo di regolazione del termostato in modo da ottenere una temperatura sufficientemente bassa. Tale regolazione deve essere effettuata progressivamente allo scopo di evitare la formazione di gelo sugli alimenti.

La misurazione della temperatura di una determinata area, ad esempio del ripiano, può essere effettuata mediante un termometro posto sin dall'inizio in un recipiente colmo d'acqua (bicchiere). Al fine di ottenere un quadro reale e rappresentativo di ciò che avviene all'interno dell'apparecchio, la lettura della temperatura deve essere effettuata a distanza di qualche ora dalla stabilizzazione dell'apparecchio, ad esempio al mattino, alla prima apertura della porta.

RISPETTO DELLE NORME D'IGIENE ALIMENTARE

- Eliminare l'involucro dei prodotti prima di collocare gli alimenti nel frigorifero (il materiale di imballaggio delle confezioni di yoghurt, ecc.).
- Confezionare sistematicamente gli alimenti per evitare che si contaminino tra loro.

- Disporre gli alimenti in modo tale che l'aria possa circolare liberamente.
- Pulire frequentemente l'interno del frigorifero utilizzando un prodotto che non provochi effetto ossidante sulle parti metalliche.

- Individuazione della zona **più fredda** del frigorifero particolarmente adatta alla conservazione degli alimenti delicati come carne, pesce, salumi, cibi cotti e conservati sotto vuoto, alimenti crudi in sacchetto, ecc. Nel senso della profondità la temperatura più fredda si riscontra in prossimità della parete posteriore (all'altezza indicata sullo schema).

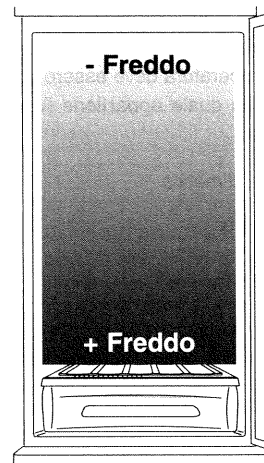

Dotazione congelatore

IL CASSETTO PER IL GHIACCIO (a seconda dei modelli)

Ha la funzione di:

- se dotato di parete divisoria amovibile, sformare e conservare i cubetti di ghiaccio,
 - conservare gli alimenti surgelati.
- Questo cestello può essere asportato ove si voglia conservare un maggiore quantitativo di prodotti.

RIPIANI

- questo cestello può essere asportato ove si voglia conservare un maggiore quantitativo di prodotti.
- Per ottenere una buona congelazione, e per evitare che gli alimenti conservati si riscaldino, si consiglia di collocare sul ripiano gli alimenti da congelare.

Consigli per il congelatore

POTERE DI CONGELAMENTO

- E' il peso dei prodotti che può essere congelato in 24 ore. E' indicato sulla targhetta (posta all'interno dello scomparto frigorifero accanto al cassetto per verdura).

CONSERVAZIONE, IGIENE:

- Precauzioni:
 - Scegliere prodotti freschi e di qualità.
 - Non collocare i prodotti da congelare a contatto diretto con i prodotti già congelati.
 - Consumare i prodotti scongelati entro 24 ore.
 - Mai ricongelare alimenti scongelati in precedenza.
 - Utilizzare di preferenza la parte inferiore del congelatore per la conservazione dei prodotti surgelati.
 - Non aprire troppo frequentemente la porta del congelatore allo scopo di evitare un aumento della temperatura all'interno dello scomparto.

- Non oltrepassare la data di scadenza indicata sull'involucro dei prodotti surgelati. In caso di interruzione della corrente prevista 24 ore in anticipo, ruotare in senso orario la levetta del termostato per avviare la produzione del freddo e mantenere il congelatore pieno, collocandovi se necessario alcune bottiglie di plastica riempite di acqua per tre quarti; quando lo scomparto è pieno la temperatura degli alimenti aumenta più lentamente.
- In caso di un'interruzione di corrente evitare di aprire lo scomparto congelatore.

NORME DI SICUREZZA

- Non conservare bevande gassate nello scomparto congelatore.
- Non collocare bottiglie di vetro piene nello scomparto congelatore.
- Non consumare alcuni prodotti troppo freddi, ad esempio il gelato.

Come risparmiare energia?

CONSIGLI

- Installare l'apparecchio in un luogo fresco e ben aerato, lontano dai raggi diretti del sole e da qualsiasi fonte di calore (radiatori, cucine elettriche, ecc.).
- Spolverare una volta all'anno la griglia del condensatore posta sulla parte posteriore dell'elettrodomestico allo scopo di lasciare circolare l'aria attraverso le alette di raffreddamento.
- Lasciare raffreddare gli alimenti prima di riporli nell'apparecchio.
- Collocare i prodotti da scongelare nello scomparto frigorifero. In questo modo il freddo di tali prodotti servirà a raffreddare gli alimenti contenuti nel frigorifero.
- Sbrinare regolarmente lo scomparto congelatore (ved. "Manutenzione"). Uno strato spesso di brina disturba la circolazione del freddo e aumenta quindi il consumo d'energia.
- Lasciare la porta aperta il meno possibile quando si introducono o si tolgono gli alimenti dall'apparecchio.
- Non selezionare temperature troppo basse. Regolare il termostato a seconda degli alimenti conservati.
- Collocare gli alimenti conservati nel congelatore annotandone il contenuto in modo tale da ripirirli rapidamente, evitando così aperture prolungate della porta e aumenti di temperatura.
- Confezionare i prodotti in porzioni non superiori a 1 kg per frutta e verdura e a 2,5 kg per la carne. Le porzioni congelano più rapidamente.
- Classificare i prodotti congelati per categoria e non superare la durata di conservazione indicata sulle confezioni.

Manutenzione

Pulizia

PULIZIA DELLA STRUTTURA

- Pulire regolarmente l'elettrodomestico. Utilizzare esclusivamente acqua tiepida con una piccola quantità di prodotto per stoviglie.
- Evitare assolutamente l'impiego di polveri abrasive, spugne abrasive (in metallo o in plastica), prodotti aggressivi (alcool, diluenti, ecc.).
- Spolverare una volta all'anno la griglia del condensatore posta sulla parte posteriore dell'elettrodomestico

PULIZIA E SBRINAMENTO DELLO SCOMPARTO FRIGORIFERO

- Pulire accuratamente con scadenza regolare la vaschetta, la controporta e gli accessori dello scomparto frigorifero. A tale scopo:

- Scollegare l'elettrodomestico.
- Pulire con acqua tiepida e una piccola quantità di prodotto per stoviglie evitando di bagnare le parti elettriche (scatola dei collegamenti elettrici, pulsante di comando).
- Risciacquare con acqua e aceto.
- Evitare assolutamente l'impiego di prodotti aggressivi (alcool, diluenti, ecc.) che possono trasmettere odori.
- Lo sbrinamento di questo scomparto è automatico, tuttavia si raccomanda di controllare regolarmente la pulizia dell'orifizio di deflusso dell'acqua di sbrinamento situato nel fondo della vaschetta posta nella parte superiore del cassetto per verdura: -> **D1**.

Sbrinamento

SBRINAMENTO DELLO SCOMPARTO CONGELATORE

Quando la brina raggiunge uno spessore di 3 mm, è necessario sbrinare lo scomparto nel minor tempo possibile. A tale scopo:

- Scollegare l'elettrodomestico.
- Vuotare il congelatore.
- Avvolgere i prodotti congelati in sacchetti isotermitici o in diversi fogli di giornale e posizionarli nello scomparto frigorifero; un aumento troppo elevato della temperatura di questi prodotti può ridurne la durata di conservazione.
- Collocare un recipiente con acqua calda (50°-60°C) nello scomparto congelatore, avendo cura di interporre un supporto isolante tra il recipiente e il fondo.

- Raschiare mediante una spatola in legno o in plastica.

IMPORTANTE: non utilizzare oggetti metallici che rischierebbero di danneggiare irrimediabilmente il circuito freddo.

- Asciugare l'acqua di sbrinamento.
- Pulire con acqua tiepida e una piccola quantità di prodotto per stoviglie.
- Risciacquare con acqua e aceto.
- Asciugare accuratamente l'interno.
- Rimettere in funzione l'apparecchio e riordinare i prodotti.

CONSIGLIO:

24 ore prima dello sbrinamento regolare il termostato sulla posizione massima in modo da diminuire la temperatura.

Manutenzione corrente

ARRESTO PROLUNGATO: -> C1

- Scollegare l'apparecchio.
- Per aerare l'elettrodomestico, si consiglia di tenere la porta aperta ad esempio mediante un tappo fermato con nastro adesivo.

SOSTITUZIONE DELLA LAMPADINA: -> E1

- Scollegare la presa di corrente.
- Staccare il coprilampada tirando sulla parte posteriore.
- Svitare la lampadina e sostituirla con una lampadina delle stesse dimensioni e caratteristiche (E14 - 15 W).
- Riattaccare il coprilampada.

Un piccolo problema! Che fare?

E' possibile che si verifichi qualche inconveniente durante l'utilizzo del frigorifero-congelatore. Controllare i seguenti punti:

Il frigorifero-congelatore non funziona

- Controllare:
 - che il collegamento elettrico sia corretto e in buono stato.
 - che il termostato sia in posizione di funzionamento.

Il frigorifero-congelatore genera rumore

- La base di appoggio è instabile.
- I piedini non sono regolati in modo corretto.

Nel congelatore è presente una quantità eccessiva di brina

- Sbrinare l'apparecchio.

Nella parte inferiore del frigorifero cola acqua

- Il foro di evacuazione è ostruito; disostruire il foro mediante ad esempio un ferro da calza.

Nello scomparto frigorifero è presente una quantità eccessiva di brina e la temperatura è bassa in modo anomalo

- E' possibile che il compressore funzioni in continuo; in questo caso riportare gradualmente la levetta del termostato su una posizione inferiore fino a ottenere nuovamente periodi di arresto del compressore.

La lampadina non si illumina

- La presa è scollegata.
- La lampadina è allentata.
- La lampadina deve essere sostituita (ved. paragrafo precedente).

La rappresentazione simbolica degli elementi del presente elettrodomestico non è vincolante. Il produttore si riserva il diritto di apportare in qualsiasi momento modifiche alle caratteristiche estetiche o tecniche degli elettrodomestici senza modificare le presenti istruzioni.

Servizio clienti

Eventuali interventi sull'elettrodomestico devono essere effettuati:

- Dal vostro rivenditore o dal servizio clienti durante il periodo di garanzia.
- Da un altro tecnico qualificato autorizzato.

Al momento della chiamata specificare il riferimento completo dell'elettrodomestico (modello, tipo, numero di serie). Queste informazioni sono indicate sulla targhetta presente sulla vaschetta in basso, a sinistra.

PARTI DI RICAMBIO ORIGINALI: In caso di un intervento di manutenzione chiedere al rivenditore di utilizzare esclusivamente **PARTI DI RICAMBIO ORIGINALI**.

PARTI DI RICAMBIO CERTIFICATE DAL PRODUTTORE



Installation

Hvis det nye køleskab, som er forsynet med magnetlukning, opstilles i stedet for et skab med mekanisk lukning, tilrådes det at gøre det tidligere skab ubrugeligt eller afmontere døren eller dørene for at forhindre, at børn kan blive lukket inde i det og dermed komme i livsfare.

Hvis skabet skal destrueres, bør det ske ved henvendelse til forhandleren eller en fagmand. Visse komponenter kan være sundhedsfarlige eller skadelige for miljøet.

Opstilling og tilslutning

- Skabet er beregnet til drift i rum med temperaturer svarende til klimaklassen.
Disse temperaturer skal nøje overholdes. Skabets klimaklasse fremgår af typeskiltet som nedenfor:

| Klimaklasse | Rumtemperatur |
|-------------|--------------------|
| SN | da +10°C til +32°C |
| N | da +16°C til +32°C |
| ST | da +18°C til +38°C |
| T | da +18°C til +43°C |

- Skabet må ikke opstilles i nærheden af varmekilder, radiatorer, komfurer, eller udsættes for kraftigt sollys.
- Under alle anvendelsesforhold skal der være tilstrækkelig fri plads omkring skabet.
- Det skal tilsluttes et 10-16 A stik med jordforbindelse. Vær opmærksom på, om spændingen anført på skabets typeskilt (sidder inde i køleskabet i venstre side ved grøntsagsskuffen) nu også svarer til spændingen i boligens el-installation.

Lovbestemmelserne kræver, at skabet er jordforbundet. Vi kan ikke holdes ansvarlige for skader opstået på grund af manglende overholdelse af dette krav.

INDEN IBRUGTAGNING:

- Skabet rengøres indvendigt f.eks. med en svamp dyppet i vand og eddike. De elektriske dele (el-boks, betjeningsknap) må ikke blive våde.
- Termostatknappen skal stå på "0" stop.
- Lad skabet stå 2 timer efter opstilling inden tilslutning, så kølevæsken kan stabilisere sig.
- Der medleveres to stopklodser i posen med "tilbehør", de skal fastgøres på kondensatoren (gitteret på bagsiden) for at undgå, at kondensatoren rører ved væggen: -> A1.
- Skabet indstilles vandre ved hjælp af de formonterede stilleben. Hvis det hælder en lille smule bagud, lukker dørene lettere: -> A2.

Skabet er i overensstemmelse med EøF svagstrømsdirektiv 73/23 vedr. el-sikkerhed samt EøF direktiv 89/336 vedr. elektromagnetisk kompatibilitet samt EøF 93/68 vedr. CE-mærkning.

- Dørenes hængsling og åbningsretning kan ændres: spørg forhandleren.

Anvendelse

Skab og funktioner

TERMOSTAT

- Temperaturen i begge skabe reguleres ved hjælp af termostaten, som sidder i højre side af køleskabet foran lampen.
- Alt efter model kan kompressoren afbrydes, når knappen sættes på "0" med et lille klik (der er stadig strøm på den indvendige lampe).

OBS!

**NÅR TERMOSTATEN ER I POSITION "0", ER SKABET IKKE ISOLERET FRA STIKKONTAKTEN.
INDEN DER FORETAGES NOGEN FORM FOR INDGREB I ELLER PÅ SKABET, SKAL STIKKET TRÆKKES UD AF STIKKONTAKTEN.**

- Termostatknappen drejes opad, hvis der ønskes mindre køling/kulde, og nedad for mere køling/kulde.

IBRUGTAGNING AF SKAB

- Drej termostatknappen i midterstilling, og lad køleskabet stå på denne regulering i 24 timer.
- Senere indstilles termostaten efter behov.

INDSTILLING UNDER DRIFT

Temperaturen inde i køleskabet afhænger af flere faktorer, f.eks. køkkenets rumtemperatur, hvor tit døren bliver åbnet, hvor mange fødevarer, der er i skabet, og hvordan varerne er lagt i skabet. Der skal tages højde for disse faktorer ved regulering af termostaten. Man vil efterhånden finde ud af, hvordan termostaten skal stå, så temperaturen passer til behovene.

- Hvis rumtemperaturen i lokalet er meget lav (uopvarmede lokaler om vinteren), kan det være nødvendigt at stille termostaten på et koldere felt for at holde en tilstrækkelig lav temperatur i fryseren.

DRIFT

Køleskabets bagvæg er en afkølet flade, og det er derfor normalt under drift, at der dannes vanddråber eller is, men de bliver automatisk ledt bort ved afrimning af køleskabet.

Køleskabets udstyr

HYLDER

Hylterne kan let tages ud, selv når døren kun er åben 90°. De kan indstilles i højden og med hældning til opbevaring af flasker.

LÅG/HYLDE OVER GRØNTSAGSSKUFFE (afhængig af model)

Låget/hylde over skuffen har riller til opbevaring af flasker. Det har fugtighedskontrol, som kan reguleres:

- den åbne stilling anbefales til grøntsager og frugt som squash, tomat, melon, avocado, grapefrugt, citron osv.
- i lukket stilling sikres den nødvendige fugtighedsgrad til opbevaring af fødevarer som gulerødder, julesalat, grøn salat, porrer, vindruer, blommer, pærer og bananer.

GRØNTSAGSSKUFFE

Den kan deles med en aftagelig skillevæg, så skuffepladsen ydnyttes og afpasses efter behov.

DØRENS INDERSIDE

Udstyret kan flyttes og tages ud. Holderne placeres efter de individuelle behov og er lette at rengøre.

Anvendelse

Gode råd om køleskabets anvendelse

Hvis køleskabet bliver brugt rigtigt, og hygiejnereglerne følges, kan fødevarerne holde sig langt bedre. Derfor tilrådes det at læse nedenstående afsnit omhyggeligt igennem.

TEMPERATURBEVARELSE

- Opbevar de mest varmefølsomme madvarer i den koldeste del af køleskabet efter anvisningerne i denne vejledning.
- Sæt først tilberedt mad i køleskabet, når den er kølet helt af (f.eks. suppe).
- Lad være med at åbne døren hele tiden.
- Indstil termostatknappen, så temperaturen holdes tilstrækkelig lav. Reguleringen bør foretages gradvist for at undgå, at fødevarerne fryser til.

Måling af temperaturen i et skabsområde, f.eks. på en hylde, kan foretages med et termometer, som anbringes i en beholder med vand (glas) lige fra starten. For at få et sikkert og repræsentativt billede af forholdene i skabet bør temperatur aflæsningen foregå efter nogle timers stabilisering, f.eks. om morgenen første gang, døren åbnes.

OVERHOLDELSE AF HYGIEJNEREGLER

- Forretningsemballagen fjernes, inden fødevarerne anbringes i køleskabet (f.eks. omkring yoghurtbægre).
- Alle madvarer pakkes ind for at undgå, at de smitter hinanden.
- Varerne placeres, så luften kan cirkulere frit omkring dem.
- Køleskabet skal rengøres hyppigt indvendigt med et rengøringsmiddel, som ikke angriber metalpartierne.

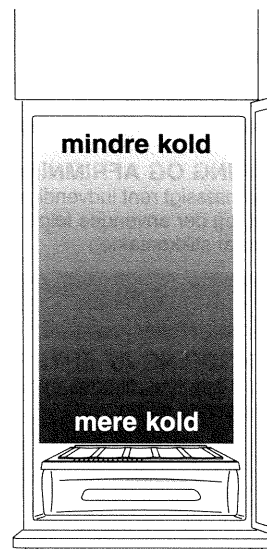

- Køleskabets **koldeste område** er særlig velegnet til opbevaring af sarte fødevarer som kød, fisk, charcuterivarer, vakuumpakkede færdigretter, snittede grøntsager og salat i pose. I skabets dybde er der koldest ved bagvæggen (som vist på tegningen).

Fryserens udstyr

ISBAKKE (afhængig af model)

Den anvendes:

- med aftagelig bakke, til opbevaring af isterninger
- til opbevaring af dybfrostvarer
- Bakken kan fjernes, hvis man ønsker at nedfrysø eller opbevare større mængder varer.

HYLDE

- efter behov: placeres i top- eller midterposition.
- For at sikre korrekt nedfrysning og forhindre opvarmning af allerede frosne varer, anbefales det at anbringe nye madvarer til nedfrysning på hylde.

Gode råd om fryserens anvendelse

FRYSEKAPACITET

- Det er den vægtmæssige mængde produkter, der kan nedfrysnes på 24 timer. Kapaciteten fremgår af typeskiltet (sidder inde i køleskabet ved grøntsagsskuffen).

OPBEVARING, HYGIEJNE

- Vigtige forholdsregler:
 - Vælg altid friske varer af god kvalitet.
 - Læg ikke produkter til nedfrysning, så i rører ved allerede frosne varer.
 - Optøede varer skal bruges inden for 24 timer.
 - Optøede madvarer må aldrig fryses ned igen.
 - Anvend fortrinsvis den nederste del af fryseren til opbevaring af dybfrostvarer.
 - Undgå at åbne døren til fryseren for tit, så temperaturen ikke stiger.

- Holdbarhedsfristen anført på dybfrostvarens pakning må ikke overskrides.

Hvis man ved 24 timer i forvejen, at strømmen vil blive afbrudt, drejes termostatknappen mod højre for at aktivere kuldeproduktionen, og fryseren fyldes godt op, eventuelt suppleres med plastflasker tre kvart fyldt med vand; det varer nemlig længere, inden fødevarerne stiger i temperatur, når skabet er fyldt op.

- Ved strømafbrydelser bør fryseskabsdøren holdes lukket.

SIKKERHED

- Opbevar ikke drikkevarer med kulsyre i fryseren.
- Læg ikke fyldte glasflasker i fryseren.
- Spis ikke mad, når den er alt for kold, f.eks. is.

Energibesparelse

GODE RÅD

- Opstil skabet et køligt sted med god ventilation, hvor det ikke udsættes for sollys, og ikke i nærheden af varmekilder (radiatorer, komfurer o.lgn.).
- Kondensatorgitteret på skabets bagside renses for støv en gang om året, så luften kan passere mellem køleribberne.
- Lad madvarerne køle af, inden de sættes ind i skabet.
- Læg varer til optøning i køleskabet, så er de med til at køle fødevarerne i køleskabet ned.
- Afrim fryseskabet med jævne mellemrum (se afsnit "Vedligeholdelse"). Et tykt lag rimfrost hæmmer kuldecirkulationen, hvilket bevirker større energiforbrug.
- Lad døren stå åben så kort tid som muligt, når der lægges eller hentes varer i skabet.
- Vælg ikke en alt for lav temperatur. Indstil termostaten efter de opbevarede madvarer.
- Mærk pakningerne i fryseren, og skriv op, hvad der er i den. Så kan man hurtigt finde det, man skal bruge, og unødigt tid med åben dør og kuldetab undgås.
- Pak fødevarerne i portioner med ikke mere end 1 kg frugt eller grøntsager og op til 2,5 kg kød. Portioner fryser hurtigere ned.
- Sortér de frosne varer efter kategori, og vær opmærksom på holdbarhedsfristen, som ikke må overskrides.

Vedligeholdelse

Rengøring

UDVENDIG RENGØRING AF KØLE-FRYSESKAB

- Skabet gøres rent med jævne mellemrum. Brug udelukkende lunkent vand tilsat en smule opvaskemiddel.
- Anvend aldrig skurepulver eller -svamp (metal eller plastik) eller aggressive stoffer (sprit, opløsningsmidler el.lgn.).
- Kondensatorgitteret på skabets bagside renses for støv en gang om året.

INDVENDIG RENGØRING OG AFRIMNING AF KØLESKAB

- Køleskabet gøres regelmæssigt rent indvendigt, det samme gælder dørens inderside og tilbehøret, og der anvendes følgende fremgangsmåde:
 - Træk skabsstikket ud af stikkontakten.

- Vask skabet indvendigt med lunkent vand tilsat en smule opvaskemiddel. De elektriske dele (el-boks, betjeningsknap) må ikke blive våde.
- Skyl med vand tilsat eddike.
- Det er forbudt at bruge aggressive stoffer (sprit, opløsningsmidler el.lgn.), som kan afgive lugt til fødevarerne.
- Køleskabet har automatisk afrimning, men det anbefales dog at holde øje med afrimningsvandets afløbsåbning, der sidder i bunden af skabet over grøntsagsskuffen, den skal være ren og fri for tilstopning: -> D1.

Afrimning

AFRIMNING OG RENGØRING AF FRYSEREN

Når islaget er mere end 3 mm tykt, tilrådes det at afrime fryseren over kortest mulige tidsrum på følgende måde:

- Træk skabsstikket ud af stikkontakten.
- Tøm fryseren.
- Pak de frosne varer i termoposer eller flere lag papir, og anbring dem i køleskabet; for hvis de stiger for meget i temperatur, nedsættes holdbarheden.
- Sæt en skål med varmt vand (50-60°C) på et isolerende underlag i bunden af fryseren.
- Fjern løse isflager med en træ- eller plastspatel.

VIGTIGT: brug aldrig metalgenstande, som risikerer at beskadiger kølekredsløbet og gøre skabet ubrugeligt.

- Tør vandet fra den optøede is op med en svamp.
- Vask fryseren indvendigt med lunkent vand tilsat en smule opvaskemiddel.
- Skyl med vand tilsat eddike.
- Tør grundigt af.
- Tilslut og start skabet igen, og læg fødevarerne på plads.

GODT RÅD:

24 timer inden afrimning stilles termostaten på max. position, for at temperaturen kan komme så langt ned som muligt.

Almindelig vedligeholdelse

LÆNGERE AFBRYDELSE: -> C1

- Skabsstikket trækkes ud af stikkontakten.

Det anbefales at holde døren åben på en eller anden måde f.eks. med en prop fastgjort med tape, så skabet bliver luftet ud.

UDSKIFTNING AF PÆRE: -> E1

- Skabsstikket trækkes ud.
- Lampeafskærmningen hægtes af med hånden, idet der trækkes i den bagerste del.
- Pæren skrues ud og udskiftes med en pære af samme størrelse og med samme specifikation (E 14 - 15 W).
- Lampeafskærmningen hægtes på igen.

Løsning af småproblemer

Der kan opstå forskellige problemer i køle-fryseskabets drift, og nedenfor anføres nogle punkter, som skal kontrolleres:

Køle-fryseskabet virker ikke

- Se efter:
 - Om den elektriske forbindelse er i orden og i forsvarlig stand.
 - Om termostaten er i driftsstilling.

Køle-fryseskabet støjer

- Gulvet er ustabil.
- Benene er justeret forkert.

Fryseren er rimet kraftigt til

- Den skal afrimes.

Der løber vand ud i bunden af køleskabet

- Afløbshullet er stoppet til; rens hullet f.eks. ved hjælp af en strikkepind.
- **Køleskabet er stærkt tilrimet, og temperaturen virker unormalt lav**
 - Det kan være, kompressoren arbejder uafbrudt; i så fald stilles termostatkappen gradvist ned på lavere positioner, indtil kompressoren igen holder pauser.

Lampen tænder ikke

- Stikket er trukket ud.
- Pæren er gået løs.
- Pæren skal skiftes (se ovenfor).

Den skematiske fremstilling af skabets elementerne er ikke kontraktmæssig forpligtende for fabrikanten. Fabrikanten forbeholder sig ret til enhver tid at ændre skabenes udseende eller indarbejde tekniske forbedringer uden at ændre denne vejledning.

Service

Eventuelle reparationer på skabet skal udføres:

- Enten af forhandleren eller serviceafdelingen i garantiperioden.
- Eller af en anden kvalificeret fagmand, som forhandler eller er autoriseret til varemærket.

Ved opringning opgives alle skabets referencer (model, type, serienummer).

Disse oplysninger fremgår af typeskiltet inde i køleskabet i venstre side forned.

ORIGINALDELE: Bed forhandleren om ved vedligeholdelsesarbejder eller reparationer kun at bruge **CERTIFICEREDE ORIGINALE RESERVEDELE.**

FABRIKSCERTIFICERET RESERVEDEL



ΕΓΚΑΤΑΣΤΑΣΗ ΚΑΙ ΣΥΝΘΕΣΗ

Τοποθετήστε το ψυγείο μακριά από οποιαδήποτε πηγή θερμότητας όπως κουζίνες ή ακτινοβολία του ήλιου.

Σιγουρευτείτε ότι υπάρχει αρκετός χώρος γύρω από το ψυγείο. Συνδέστε τη συσκευή. Η πρίζα και το φίς πρέπει να είναι γειωμένα και η παροχή να είναι 10-16Α. Ελέγξτε αν η τάση που υποδεικνύεται στην βάση του ψυγείου (στο αριστερό τμήμα του συρταριού λαχανικών) ταιριάζει με την τάση της παροχής.

- Πριν την έναρξη λειτουργίας της συσκευής βεβαιωθείτε ότι ο θερμοστάτης είναι στην θέση -0- (στοπ).
- Αφήστε την συσκευή σας εκτός λειτουργίας για 2 ώρες, έτσι ώστε να σταθεροποιηθεί το ψυκτικό υγρό.
- Καθαρίστε το εσωτερικό του ψυγείου με ένα βρεγμένο σφουγγάρι με ζύδι.
- Στο πακέτο με τα εξαρτήματα θα βρείτε δύο στόπ. Τοποθετήστε τα στο πίσω μέρος του ψυγείου (στην πίσω σχάρα) έτσι ώστε ο συμπιεστής να μην ακουμπάει στον τοίχο. (εικ.Α1)

- Ρυθμίστε τα ποδαράκια στο κάτω μέρος για να ευθυγραμμίσετε το ψυγείο. Οι πόρτες θα κλείνουν καλύτερα όταν η συσκευή έχει μια ελαφριά κλίση προς τα πίσω. (εικ.Α2).
- Οι πόρτες μπορούν να ρυθμιστούν να ανοίγουν είτε από αριστερά είτε από δεξιά.

ΛΕΙΤΟΥΡΓΙΑ

ΛΕΙΤΟΥΡΓΙΕΣ ΤΗΣ ΣΥΣΚΕΥΗΣ

ΘΕΡΜΟΣΤΑΤΗΣ

- Ο θερμοστάτης που βρίσκεται στο πάνω μέρος της συντήρησης και μπροστά από το λαμπάκι του ψυγείου, ρυθμίζει την θερμοκρασία της συντήρησης και της κατάψυξης.
- Η θέση -0- θέτει την συσκευή εκτός λειτουργίας και οι θέσεις δεξιά του -0- εξυπηρετούν ψυχρότερες ρυθμίσεις.

ΕΝΑΡΞΗ ΛΕΙΤΟΥΡΓΙΑΣ ΤΗΣ ΣΥΣΚΕΥΗΣ

- Τοποθετήστε τον θερμοστάτη σε μία μεσαία ρύθμιση και αφήστε το ψυγείο να λειτουργεί στην θέση αυτή για 24 ώρες.
- Στη συνέχεια ρυθμίστε το θερμοστάτη ανάλογα με τις ανάγκες σας.

ΡΥΘΜΙΣΗ ΚΑΤΑ ΤΗΝ ΔΙΑΡΚΕΙΑ ΤΗΣ ΧΡΗΣΗΣ

Η θερμοκρασία στο εσωτερικό του ψυγείου εξαρτάται από διάφορους παράγοντες, όπως :

θερμοκρασία περιβάλλοντος, πόσο συχνά ανοίγει η πόρτα και ποσότητα αποθηκευμένων τροφίμων.

Σε περίπτωση που η θερμότητα του περιβάλλοντος είναι χαμηλή, είναι απαραίτητο ο θερμοστάτης να ρυθμιστεί σε μια ψυχρότερη ρύθμιση, έτσι ώστε η θερμοκρασία της κατάψυξης να είναι επιθυμητή.

ΕΞΟΠΛΙΣΜΟΣ ΤΟΥ ΨΥΓΕΙΟΥ

ΡΑΦΙΑ

Τα ράφια μπορούν να ρυθμιστούν και σε πλάγια θέση για την αποθήκευση μπουκαλιών.

Μπουκάλια μπορείτε να τοποθετήσετε και στο πάνω μέρος του συρταριού λαχανικών.

Στα συρτάρια λαχανικών

Στα συρτάρια λαχανικών μπορείτε να ρυθμίσετε την υγρασία με την βοήθεια δύο κινητών περσίδων.

- Οι ανοιχτές περσίδες συνιστώνται για τροφές όπως: κολοκυθάκια, ντομάτες, λεμόνια, γκρέιπφρούτ, αβοκάντο.
- Οι κλειστές περσίδες συνιστώνται για τροφές όπως: καρότα, χόρτα, μαρούλια.

πράσα, δαμάσκηνα, μπανάνες.

Το συρτάρι των λαχανικών

Το συρτάρι των λαχανικών είναι χωρισμένο στη μέση με ένα κινητό χώρισμα.

Τα ράφια στην πόρτα

Τα ράφια στην πόρτα συντήρησης είναι ρυθμιζόμενα.

ΛΕΙΤΟΥΡΓΙΑ

ΣΥΣΤΑΣΕΙΣ ΓΙΑ ΤΗΝ ΧΡΗΣΗ ΤΟΥ ΨΥΓΕΙΟΥ

Η σωστή χρήση του ψυγείου και η τήρηση των κανόνων υγιεινής, συμβάλλει στη σωστή συντήρηση των τροφών.

- Αποθηκεύστε τα πιο ευαίσθητα τρόφιμα στις πιο ψυχρές ζώνες του ψυγείου.
- Μην τοποθετείτε τροφές που δεν έχουν κρυώσει τελείως (σουπες).
- Μην ανοίγετε την πόρτα άσκοπα.

Η θερμοκρασία σε μια συγκεκριμένη περιοχή του ψυγείου, όπως σε ένα ράφι, μπορεί να μετρηθεί με ένα θερμόμετρο το οποίο θα το βάλετε σε ένα ποτήρι νερό. Για να είναι σωστή η μέτρηση, η θερμοκρασία θα πρέπει να μετρηθεί μετά από ώρες, έτσι ώστε να έχει σταθεροποιηθεί η θερμοκρασία (ενδείκνυται οι πρωινές ώρες, που η πόρτα ανοίγει για πρώτη φορά).

ΤΗΡΗΣΗ ΤΩΝ ΚΑΝΟΝΩΝ ΥΓΙΕΙΝΗΣ

- Τυλίγετε πάντα τις τροφές έτσι ώστε να αποφεύγονται οι οσμές των τροφών.
- Τοποθετήστε τα τρόφιμα κατά τέτοιο τρόπο έτσι ώστε να κυκλοφορεί ο αέρας ελεύθερα γύρω από τα τρόφιμα.
- Καθαρίζετε συχνά το εσωτερικό του ψυγείου (όταν χρησιμοποιείτε ένα καθαριστικό φροντίστε έτσι ώστε να μην οξειδωθούν τα μεταλλικά μέρη του ψυγείου).
- Το ψυχρότερο τμήμα του ψυγείου, βρίσκεται στα πίσω τοιχώματα του θαλάμου. Τα τμήματα αυτά είναι καταλληλότερα για τρόφιμα, όπως κρέας, ψάρια, μαγειρεμένες τροφές και λαχανικά σε σακούλες.

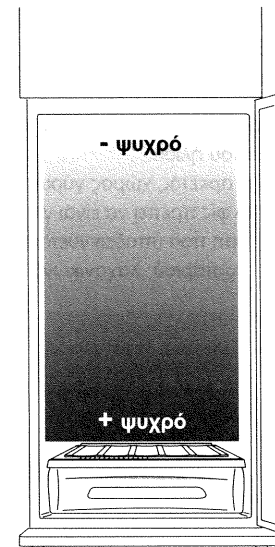

ΕΞΟΠΛΙΣΜΟΣ ΚΑΤΑΨΥΞΗΣ

Ο δίσκος για τα παγάκια (ανάλογα με το μοντέλο)

Ο δίσκος για τα παγάκια (ανάλογα με το μοντέλο) εξυπηρετεί :

- να βγάζετε τα παγάκια από τις θήκες τους και να τα αποθηκεύεται
- την αποθήκευση πολύ καταψυγμένων τροφών.

Διαρούμενα ράφια (ανάλογα με το μοντέλο)

Μπορούν να τοποθετηθούν με τρεις τρόπους:

- το ένα δίπλα στο άλλο στο ίδιο ράφι
- σε ξεχωριστά ράφια
- ανορθωμένα σε ένα ράφι για μέγιστη εκμετάλλευση του χώρου.

ΣΥΣΤΑΣΕΙΣ ΓΙΑ ΤΗΝ ΧΡΗΣΗ ΤΗΣ ΚΑΤΑΨΥΞΗΣ

Δυνατότητα κατάψυξης

- Υποδύκνυι το βάρος των τροφίμων που μπορεί να παγώσει σε 24ώρες (το βάρος αυτό φαίνεται στην κάρτα τεχνικών χαρακτηριστικών του ψυγείου που βρίσκεται στο εσωτερικό του θαλάμου συντήρησης, δίπλα στο συρτάρι λαχανικών).

Συντήρηση

Διαλέξτε φρέσκα προϊόντα καλής ποιότητας.

- Μην βάζετε τροφές να παγώσουν σε άμεση επαφή με ήδη παγωμένα προϊόντα.
- Καταναλώστε προϊόντα που ξεπαγώσανε μέσα σε 24ώρες.
- Για βαθιά κατάψυξη των τροφίμων χρησιμοποιήστε το κάτω μέρος της κατάψυξης.
- Αποφεύγετε το συχνό άνοιγμα της πόρτας της κατάψυξης.

- Τηρήστε τις ημερομηνίες λήξης των συσκευασμένων κατεψυγμένων τροφίμων.

- Σε περίπτωση διακοπής ρεύματος, που γνωρίζετε ότι θ γίνει 24ώρες πριν, γυρίστε το διακόπτη του θερμοστάτη προς τα δεξιά για περισσότερη ψύξη και γεμίστε όσο γίνεται περισσότερο την κατάψυξη.

- Μπορείτε ακόμη να χρησιμοποιήσετε και μπουκάλια κατά τα 3/4 γεμισμένα με νερό.

- Κατά τη διάρκεια διακοπής ρεύματος μην ανοίγετε την πόρτα κατάψυξης.

Ασφάλεια

- Μην τοποθετείτε ανθρακούχα ποτά στην κατάψυξη
- Μην τοποθετείτε τελείως γεμισμένα μπουκάλια στην κατάψυξη

ΕΞΟΙΚΟΝΟΜΗΣΗ ΕΝΕΡΓΕΙΑΣ

- Τοποθετήστε το ψυγείο σε δροσερό και καλά αεριζόμενο χώρο και μακριά από πηγές θερμότητας.
- Μια φορά το χρόνο, βγάλτε την σκόνη από τον συμπιεστή στο πίσω μέρος του ψυγείου.
- Αφήστε το φαγητό να κρυώσει προτού το βάλετε στο ψυγείο.
- Αποψύχεται συχνά το τμήμα της κατάψυξης. Η ύπαρξη λεπτού στρώματος πάγου εμποδίζει την κυκλοφορία του κρύου αέρα και έτσι αυξάνεται η κατανάλωση ενέργειας.
- Όταν βάζετε και βγάζετε τις τροφές, μην αφήνετε την πόρτα ανοιχτή περισσότερο από όσο χρειάζεται.
- Ρυθμίστε την θερμοκρασία ανάλογα με τα τρόφιμα.
- Συσκευάστε τα τρόφιμα σε πακέτα για φρούτα και λαχανικά που να μην ξεπερνούν το 1 κιλό και για κρέατα όχι πάνω από 2,5 κιλά. Οι συσκευασίες θα παγώσουν πιο γρήγορα.
- Τοποθετήστε τα κατεψυγμένα τρόφιμα ανάλογα με το είδος τους.

ΣΥΝΤΗΡΗΣΗ

ΚΑΘΑΡΙΣΜΟΣ

ΚΑΘΑΡΙΣΜΟΣ

- Καθαρίζετε συχνά το ψυγείο. Χρησιμοποιείτε χλιαρό νερό με μικρή ποσότητα απορρυπαντικού.
- Μην χρησιμοποιείτε οξειδωτικά προϊόντα και σύρματα.
- Ξεσκονίστε την πίσω σχάρα μια φορά το χρόνο.

- Καθαρίστε το εσωτερικό του ψυγείου με χλιαρό νερό και μικρή ποσότητα απορρυπαντικού χωρίς να βρέχεται τα ηλεκτρικά τμήματα.
- Ξεπλύνετε τα νερό που περιέχει ξύδι.
- Μην χρησιμοποιείτε οξειδωτικά προϊόντα και σύρματα.
- Η απόψυξη της συντήρησης είναι αυτόματη. Ωστόσο ελέγξτε τακτικά την καθαρότητα του ανοίγματος του νερού απόψυξης, που βρίσκεται στο πίσω μέρος του θαλάμου και πάνω από το τμήμα λαχανικών (εικ.Δ1).

ΚΑΘΑΡΙΣΜΟΣ ΚΑΙ ΑΠΟΨΥΞΗ ΤΗΣ ΣΥΝΤΗΡΗΣΗΣ

- Αποσυνδέστε την συσκευή από το ρεύμα.

ΑΠΟΨΥΞΗ

ΑΠΟΨΥΞΗ ΚΑΙ ΚΑΘΑΡΙΣΜΟΣ ΚΑΤΑΨΥΞΗΣ

- Αν το πάχος του πάγου, ξεπαρνά τα 3 χιλιοστά, κάντε απόψυξη το συντομότερο δυνατό.
- Αποσυνδέστε το ψυγείο.
- Αδειάστε την κατάψυξη.
- Τοποθετήστε τα τρόφιμα σε σακούλες ή σε κομμάτια χαρπύ και τοποθετήστε τα στη συντήρηση.
- Τοποθετήστε ένα ποτήρι με ζεστό νερό (50 έως 60) στην κατάψυξη τοποθετώντας στη βάση του ποτηριού ένα χαρτόνι ή υλικό που να απομονώνει το ποτήρι από τη βάση της κατάψυξης.
- Αφαιρέστε τον πάγο.
- Μην χρησιμοποιείτε μεταλλικά αντικείμενα που μπορούν να καταστρέψουν το κύκλωμα

ΨΥΞΗΣ

- Χρησιμοποιείτε ένα σφουγγαράκι για να αφαιρέσετε το νερό της απόψυξης.
- Καθαρίστε με νερό και απορρυπαντικό.
- Ξεπλύνετε με νερό που περιέχει νερό και ξύδι.
- Στεγνώστε προσεκτικά το εσωτερικό.
- Ξανασυνδέστε την συσκευή και τοποθετήστε τα τρόφιμα στην θέση τους.
- 24 ώρες πριν την απόψυξη ρυθμίστε το θερμοστάτη στη μέγιστη θέση έτσι ώστε να μειωθεί η θερμοκρασία.

ΑΝΤΙΚΑΤΑΣΤΑΣΗ ΤΗΣ ΛΑΜΠΑΣ

ΑΝΤΙΚΑΤΑΣΤΑΣΗ ΤΗΣ ΛΑΜΠΑΣ (εικ. Ε1)

- Αποσυνδέστε την συσκευή.
- Ελευθερώστε το κάλυμμα της λάμπας με την βοήθεια των 2 κλίπς που υπάρχουν στο πλάι.

- Ξεβιδώστε τη λάμπα και τοποθετήστε μια λάμπα με τα ίδια χαρακτηριστικά.
- Τοποθετήστε το κάλυμμα.

ΠΙΘΑΝΕΣ ΒΛΑΒΕΣ ΚΑΙ ΟΙ ΛΥΣΕΙΣ ΤΟΥΣ

Το ψυγείο δεν λειτουργεί:

- Ελέγξτε αν η σύνδεση με την παροχή είναι σωστή και σε καλή κατάσταση.
- Αν ο θερμοστάτης είναι σε θέση λειτουργίας.

Θόρυβος στην κατάψυξη ή στην συντήρηση:

- Το έδαφος δεν είναι σταθερό
- Τα ποδαράκια δεν έχουν ρυθμιστεί σωστά

Υπάρχει πολύς πάγος στην κατάψυξη:

- Χρειάζεται απόψυξη.

Τρέχει νερό στο κάτω μέρος του ψυγείου:

- Η τρύπα αποχέτευσης είναι βουλωμένη. Ξεβουλώστε με ένα μυτερό αντικείμενο.

Υπάρχει πολύς πάγος στην συντήρηση και η θερμοκρασία είναι χαμηλή:

- Ο συμπιεστής λειτουργεί συνεχώς. Στην περίπτωση αυτή ρυθμίστε τον θερμοστάτη σε μια χαμηλή θέση, έτσι ώστε ο συμπιεστής να σταματά περιοδικά.

Το φως δεν λειτουργεί:

- Η πρίζα έχει αποσυνδεθεί
- Η λάμπα πρέπει να αλλάχθει

ΣΕΡΒΙΣ

Οποιαδήποτε εργασία στην συσκευή σας πρέπει να εκτελεστεί:

- από το εξουσιοδοτημένο σέρβις
- ή από εξουσιοδοτημένο αντιπρόσωπο σέρβις.



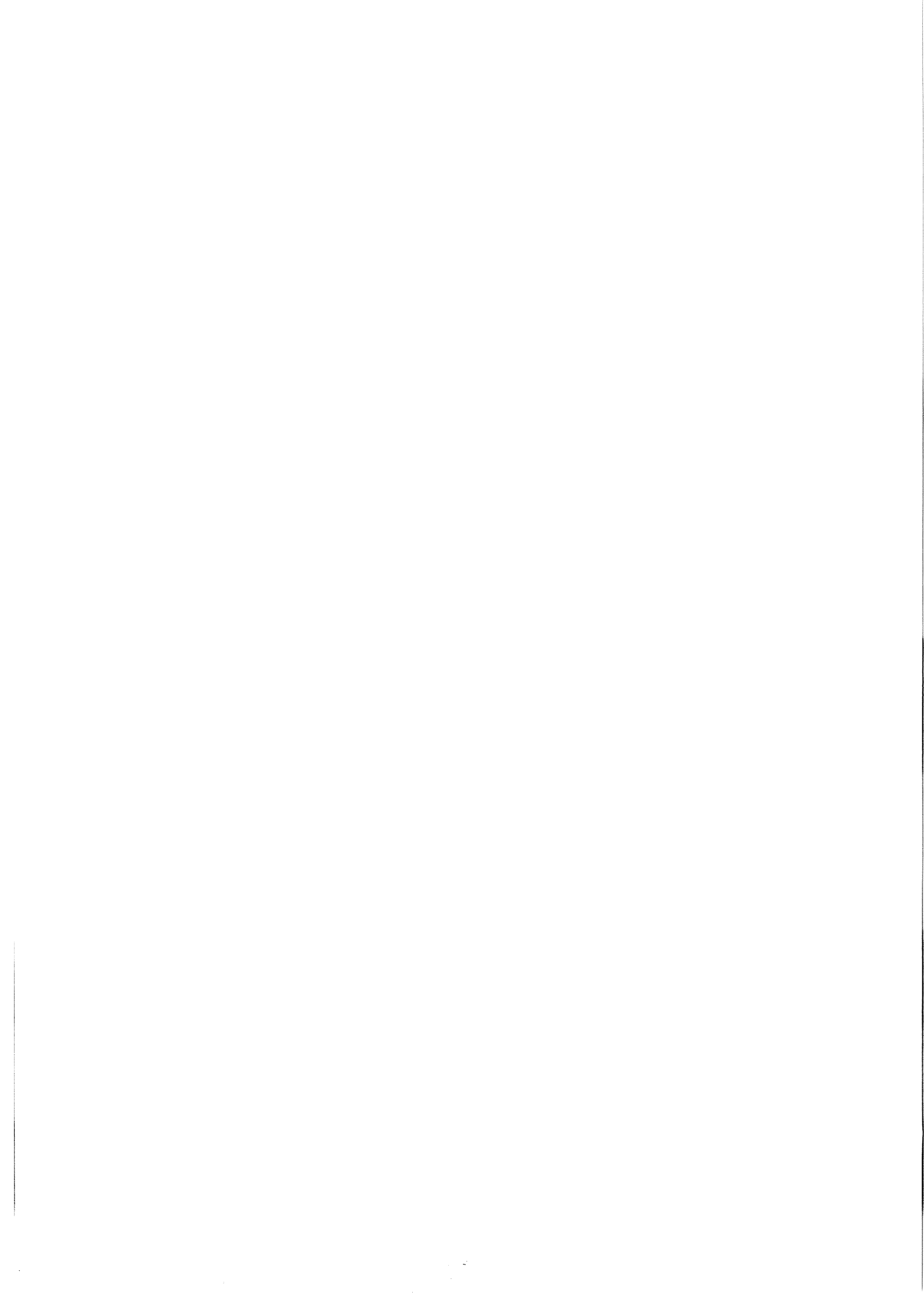



84x5520