

# SEVERIN

---

---

Gebrauchsanweisung	Kühl-Gefrierkombination (D)
Instructions for use	Fridge/freezer (GB)
Mode d'emploi	Réfrigérateur/congélateur (F)
Gebruiksaanwijzing	Koelkast/Vriezer (NL)
Instrucciones de uso	Frigorífico/Congelador (E)
Manuale d'uso	Frigorífico/Congelador (I)
Brugsanvisning	Køle-/fryseskab (DK)
Bruksanvisning	Kylskåp/Frys (S)
Käyttöohje	Jääkaappi/pakastin (FIN)
Instrukcja obsługi	Lodówka-zamrażarka (PL)
Οδηγίες χρήσεως	Ψυγείο/Καταψύκτης (GR)
Руководство по эксплуатации	Холодильник-морозильник (RUS)

---

## **Lieber Kunde!**

Sie haben sich für ein SEVERIN-Qualitätsprodukt entschieden, vielen Dank für Ihr Vertrauen!

Seit 1952 werden Elektrogeräte der Marke SEVERIN produziert. Durch diese jahrzehntelange Erfahrung und mehrere modernste Produktionsstätten wird der hohe Qualitätsstandard der Produkte garantiert.

Mit über 160 verschiedenen Produkten bietet SEVERIN wie kaum ein anderer Hersteller dieser Branche ein nahezu komplettes Sortiment im Bereich Elektrokleingeräte an.

So umfasst das SEVERIN-Sortiment neben den traditionellen Küchengeräten wie Kaffeeautomaten, Toaster, Kochplatten oder Waffelautomaten auch vielseitige Grillgeräte, Produkte für die Haarpflege sowie verschiedene Heizgeräte und Ventilatoren.

Jedes Gerät, das die Marke SEVERIN trägt, wurde mit Sorgfalt hergestellt und geprüft.

Bitte lesen Sie diese Gebrauchsanweisung sorgfältig durch, bevor Sie Ihr Gerät in Betrieb nehmen.

Wir wünschen Ihnen an Ihrem SEVERIN-Gerät viel Freude!

**Geschäftsleitung und Mitarbeiter  
der SEVERIN-Unternehmen**

### **Aktion zum Schutz der Umwelt:**

Nehmen auch Sie aktiv am Umweltschutz teil.

Papier und Kartons, aber auch Glas, Kunststoff und Metalle sind wertvolle Rohstoffe, die wieder aufbereitet werden können.

Achten Sie deshalb auf die örtlichen Sammelstellen, denn der sparsame Umgang mit Rohstoffen ist aktiver Umweltschutz.

**Liebe Kundin, lieber Kunde,**

jeder Benutzer muss vor dem Gebrauch die Gebrauchsanweisung aufmerksam durchlesen.

**Anschluss**

Das Gerät nur an eine vorschriftsmäßig installierte Schutzkontaktsteckdose anschließen. Die Netzspannung muss der auf dem Typenschild des Gerätes angegebenen Spannung entsprechen. Das Gerät entspricht den Richtlinien, die für die CE-Kennzeichnung verbindlich sind.

- Das Gerät nicht an Wechselrichter oder zusammen mit anderen Geräten über ein Verlängerungskabel anschließen.
- Die Anschlussleitung sollte nicht die Rückseite, wie z.B. den Wärmetauscher berühren, um eventuelle Vibrationsgeräusche zu vermeiden.

**Allgemein**

Das Gerät ist ein Kompressorkühlgerät mit 2 Kühlbereichen, welches für kurzfristiges Aufbewahren von Lebensmitteln im Kühlteil und längerfristiges Aufbewahren im Gefrierteil geeignet ist. Das Gerät ist eingeteilt in die Klimaklasse "N" und ist für die Nutzung im Haushaltsbereich vorgesehen. Das Gerät erfüllt alle Anforderungen, die an Haushaltskühlgeräte gestellt werden.

**Sicherheitshinweise**

- Zur Vermeidung von Personen- und Sachschäden, das Gerät nur verpackt transportieren und mit zwei Personen aufstellen.
- Das Gerät enthält das umweltfreundliche, jedoch brennbare Kältemittel Isobutan (R600a). Daher ist darauf zu achten, dass das Kältesystem beim Transport und auch nach Aufstellung des Gerätes geschützt wird. Bei Beschädigung des Systems darf das Gerät nicht in Betrieb genommen werden. Offenes Feuer oder Zündquellen in der Nähe des Kältemittels entfernen und den Raum gut lüften.
- **Warnung!** Kühlkreislauf nicht beschädigen. Herausspritzendes Kältemittel kann zu Augenverletzungen führen oder sich entzünden.
- **Warnung!** Belüftungsöffnungen der Geräteverkleidung oder des Aufbaus von Einbaumöbeln nicht verschließen. Es muss eine ausreichende Luftzirkulation gewährleistet sein.
- **Warnung!** Zum Beschleunigen der Abtaugung keine andere mechanischen Einrichtungen oder sonstigen künstlichen Mittel, z.B. Heizgeräte, verwenden, als in dieser Anleitung beschrieben.
- Nehmen Sie nicht das Eis zu sich, das Sie aus dem Gerät entfernt haben.
- **Warnung!** Keine elektrischen Geräte (z.B. Eisbereiter usw.) innerhalb des Lebensmittellageraumes betreiben, die nicht in der Anleitung beschrieben sind.
- Vor dem Anschließen des Gerätes ist zu überprüfen, ob das Gerät und die Netzanschlussleitung keine Transportschäden aufweisen.
- Überprüfen Sie die Anschlussleitung regelmäßig auf Beschädigungen. Im Falle einer Beschädigung darf das Gerät nicht benutzt werden.
- Keine Elektrogeräte auf der Abstellfläche betreiben, um Brandgefahren zu vermeiden. Stellen Sie auch keine Flüssigkeitsbehälter auf das Gerät, damit eventuell auslaufende Flüssigkeiten die elektrische Isolierung nicht beeinträchtigen.
- Nur für den Haushalt übliche Lebensmittel im Gerät lagern.



- Hochprozentigen Alkohol nur dicht verschlossen und stehend lagern.
- Keine überlagerten Lebensmittel verzehren. Sie können zu einer Lebensmittelvergiftung führen. Bereits aufgetaute Lebensmittel nicht erneut einfrieren.
- Ablagen, Fächer, Tür usw. nicht als Trittpläche oder zum Aufstützen missbrauchen.
- Im Geräteinnenraum nicht mit offenem Feuer oder Zündquellen hantieren.
- Im Gefrierteil sind keine Glasflaschen mit gefrierbaren Flüssigkeiten oder mit kohlenensäurehaltigen Flüssigkeiten aufzubewahren, da diese während des Gefrierens zerplatzen können.
- **Netzstecker ziehen,**
  - bei Störungen während des Betriebes,
  - vor dem Abtauen des Gerätes
  - vor jeder Reinigung.
- Personen (einschließlich Kinder), die aufgrund ihrer physischen, sensorischen oder geistigen Fähigkeiten oder ihrer Unerfahrenheit oder Unkenntnis nicht in der Lage sind, das Gerät sicher zu benutzen, sollten dieses Gerät nicht ohne Aufsicht oder Anweisung durch eine verantwortliche Person benutzen.
- Kinder sollten beaufsichtigt werden, um sicherzustellen, dass sie nicht mit dem Gerät spielen.
- Sind Reparaturen oder Eingriffe am Gerät erforderlich, müssen diese von einem autorisierten Kundendienst durchgeführt werden, da Sicherheitsbestimmungen zu beachten sind und um Gefährdungen zu vermeiden. Dies gilt auch für den Austausch der Anschlussleitung.
- Technische Änderungen behalten wir uns vor.
- Ist das Gerät für längere Zeit außer Betrieb, sollten die Gerätetüren geöffnet bleiben.
- Bei Verkauf, bei Übergabe oder Abgabe zur Wiederverwertung ist auf das Treibmittel Zyklopentan in der Isolation sowie das Kältemittel R 600 a hinzuweisen.

## Aufbau

Das Gerät besteht aus zwei Teilen: Gefrierteil und Kühlteil.

1. Eiswürfelbereiter
2. Ablagerost
3. Temperaturregler und Innenbeleuchtung
4. Ablageflächen (höhenverstellbar)
5. Ablagefläche
6. Frischefächer für Obst oder Gemüse
7. Türablagen

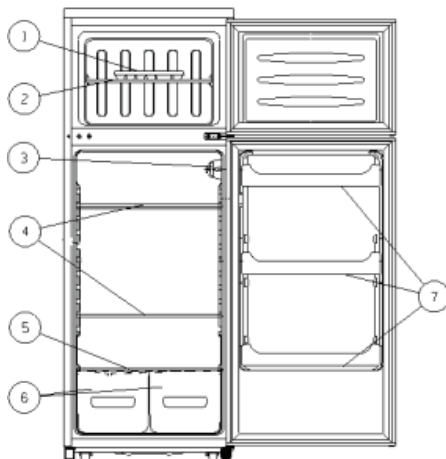

## Vor Inbetriebnahme

- Entfernen Sie sämtliches Verpackungsmaterial inkl. der Klebebänder aus dem Gerät.
- **Achtung!** Halten Sie Kinder fern von Verpackungsmaterial. Es besteht u.a. Erstickungsgefahr!
- Neigen Sie beim Aufstellen den Vorderteil des Kühlschranks ein wenig nach hinten. Dann können Sie ihn auf den Transportrollen leicht an den gewünschten Platz rollen.
- Entsorgen Sie die Verpackung fachgerecht.
- Vor dem Anschließen des Gerätes ist zu überprüfen, ob das Gerät und die Netzanschlussleitung keine Transportschäden aufweisen.

- Gerät wie unter *Reinigung und Abtauen* beschrieben reinigen.

### **Aufstellung**

Für die Aufstellung des Gerätes sollte ein trockener und gut gelüfteter Raum ausgesucht werden. Das Gerät kann bei Umgebungstemperaturen von 16 bis 32 °C und einer Luftfeuchtigkeit von max. 70 % betrieben werden. Es ist vor direkter Sonneneinstrahlung zu schützen und sollte nicht in der Nähe von Wärmequellen (Ofen, Radiator usw.) aufgestellt werden.

- Die Rückseite und die Seitenteile müssen einen Abstand von 10 cm zur Wand haben.  
Das Gerät darf nicht in einem Schrank eingebaut werden. Die Montage des Gerätes direkt unter einer Platte oder einem Schrank ist nicht erlaubt.  
Die Tür muss sich in einem Winkel von bis zu 160° öffnen lassen.

Unebenheiten des Bodens können durch die justierbaren Füße ausgeglichen werden, damit eine sichere Standfestigkeit gegeben ist. Damit sich die Türen des Gerätes von selbst schließen, muss das Gerät so aufgestellt werden, dass es eine leichte Neigung nach hinten hat. Achten Sie beim Einstellen jedoch darauf, dass die beiden vorderen Füße gleichhoch sind.

### **Lüftung**

Die hinter dem Gerät aufgewärmte Luft muss frei zirkulieren können. Aus diesem Grunde die Luftzirkulation hinter dem Gerät nicht beeinträchtigen.

### **Türanschlag**

Die Konstruktion des Kühlgerätes lässt es zu, dass die Tür bei Bedarf von Rechts- auf Linksanschlag geändert werden kann.

Legen Sie hierzu das Gerät auf die Rückseite. Achten Sie auf eine weiche Unterlage, um Beschädigungen der Kapillarrohre zu verhindern.

**Achtung! Schalten Sie das Gerät vorher aus, indem Sie den Netzstecker aus der Steckdose ziehen.**

1. Entfernen Sie die Schraubenabdeckungen.

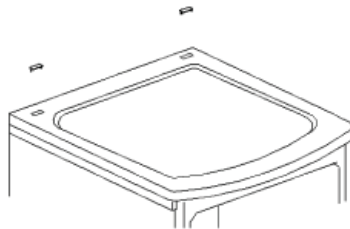

2. Lösen Sie die Schrauben und entfernen den Deckel.

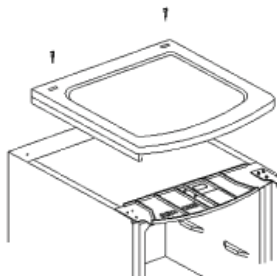

3. Entfernen Sie das obere Scharnier, indem Sie die drei Schrauben lösen. Entnehmen Sie die obere Tür und legen Sie auf eine weiche Unterlage, damit sie nicht zerkratzt.

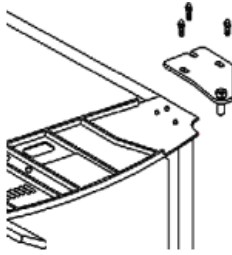

4. Lösen Sie die zwei Schrauben welche das mittlere Scharnier halten. Entnehmen Sie die untere Tür und legen Sie ebenfalls auf eine weiche Unterlage, damit sie nicht zerkratzt.

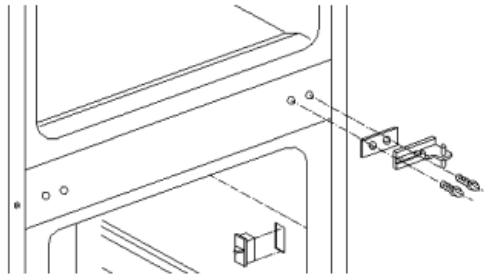

5. Entnehmen Sie die beiden Scharnierlochabdeckungen auf der linken Seite und setzen Sie diese auf der rechten Seite wieder ein.

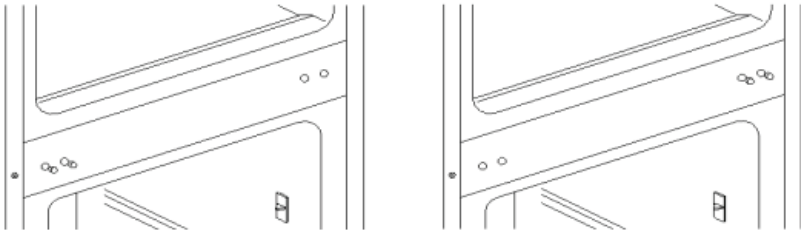

6. Lösen Sie beide Stellfüße und die Schrauben des unteren Scharniers.

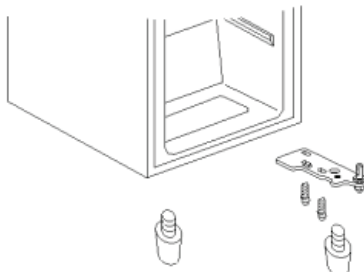

7. Entfernen Sie das untere Scharnier. Drehen Sie das untere Scharnier um 180°. Schrauben Sie die Achse ab und befestigen Sie diese auf der anderen Seite des Scharniers. Befestigen Sie das untere Scharnier nun auf der linken Seite. Montieren Sie die beiden Stellfüße. Hängen Sie die Tür des Gefrierteils auf die Achse des unteren Scharniers.

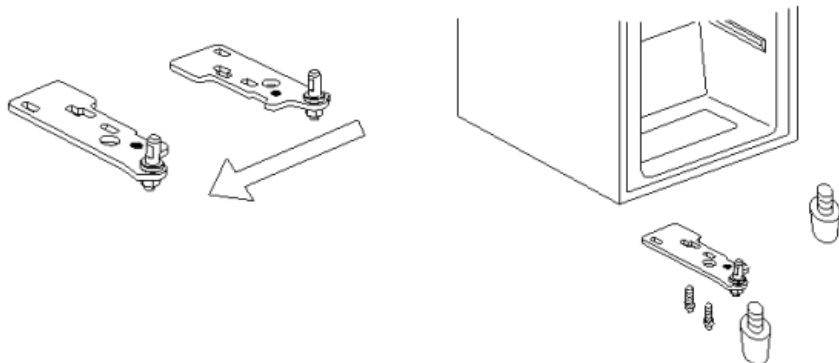

8. Drehen Sie das mittlere Scharnier um 180°. Wenn Sie die Achse des Scharniers in die Achsöffnung der Tür des Gefrierteils gesteckt haben, fixieren Sie diese, indem Sie das mittlere Scharnier am Gerät befestigen. Hängen Sie die Tür des Kühlteils auf die Achse des mittleren Scharniers ein.

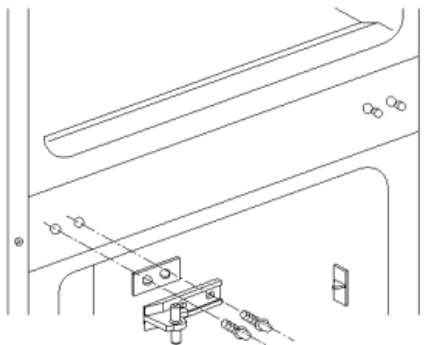

9. Lösen Sie die Schrauben auf der linken oberen Seite und montieren diese auf die rechte Seite des Gerätes. Entnehmen Sie die Kunststoffecke von der linken Seite und setzen Sie diese auf der rechten Seite wieder ein.

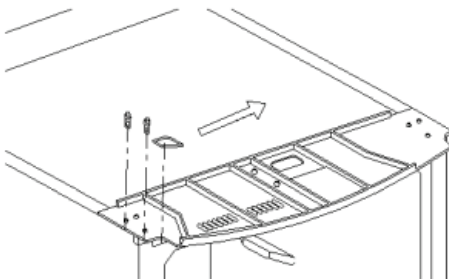

10. Drehen Sie das obere Scharnier um 180°. Entfernen Sie die Achse und setzen Sie diese auf der anderen Seite des Scharniers wieder ein.

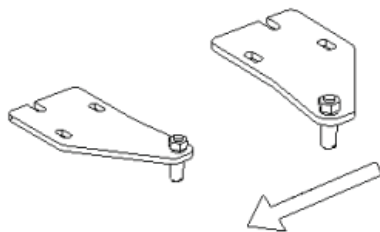

11. Wenn Sie die Achse des Scharniers in die Achsöffnung der Tür gesteckt haben, fixieren Sie diese, indem Sie das obere Scharnier am Gerät befestigen.

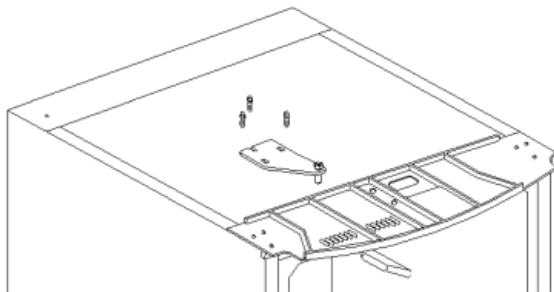

12. Setzen Sie den Deckel wieder auf das Gerät und verschrauben ihn. Anschließend die beiden Schraubenabdeckungen wieder einsetzen.

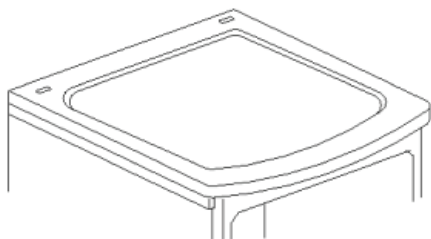

### **Warnung !**

Nachdem Sie das Gerät wieder aufgerichtet haben, darf es zwei Stunden nicht an das Stromnetz angeschlossen werden.

### **Steuergeräte und Innenbeleuchtung**

Das Gerät wird in Betrieb genommen, indem der Netzstecker in eine Steckdose gesteckt wird. Eine komplette Ausschaltung erfolgt nur durch Ziehen des Netzsteckers.

**Anmerkung: Der Temperaturregler schaltet in der Position „0“ nur den Kompressor ab.**

Die Temperatur im Geräteinnenraum wird mit dem Temperaturreglerknopf eingestellt. Wir empfehlen den Temperaturreglerknopf zunächst in der Stufe 3 einzustellen, mit einem Thermometer die erreichte Temperatur im Innenraum zu ermitteln und falls erforderlich zu korrigieren. Wird der Reglerknopf im Uhrzeigersinn gedreht, sinkt die Temperatur im Innenraum, umgekehrt steigt sie.









### ***Auswechseln der Kühlraumbeleuchtung***

- Schalten Sie das Gerät durch Ziehen des Netzsteckers aus.
- Lösen Sie die Schraube in der Lampenabdeckung.
- Schieben Sie die Abdeckung etwas nach hinten und nehmen sie ab.
- Ersetzen Sie die Glühbirne durch eine neue Glühbirne (max. 15 W, Sockel E 14).
- Setzen Sie die Abdeckung wieder ein und verschrauben sie.
- Stecken Sie den Netzstecker wieder in die Steckdose.

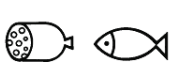
### **Gefrieren und Lagerung von Lebensmitteln**

- In den Gefrierfächern können bei einer Gefriertemperatur von  $-18^{\circ}\text{C}$  und niedriger Tiefkühlkost und Gefriergut mehrere Monate aufbewahrt, Eiswürfel bereitet und frische Lebensmittel eingefroren werden.
- Frische oder warme Lebensmittel dürfen nicht mit gefrorenem Gut zusammengelegt werden. Dies könnte dadurch angetaut werden.
- Teilen Sie frische Lebensmittel (z.B. Fleisch, Fisch, Hackfleisch) vor dem Einfrieren in Portionen auf, die Sie auf einmal verwerten können.
- Beim Lagern von fertiger Tiefkühlkost sind die Angaben auf den Packungen stets zu befolgen. Wenn keine Informationen angegeben sind, sollten Sie die Lebensmittel höchstens 3 Monate ab Kaufdatum lagern.
- Wenn Sie Tiefkühlkost kaufen, vergewissern Sie sich stets, dass diese ordnungsgemäß gefroren ist und dass die Verpackung im einwandfreien Zustand ist.
- Damit die Qualität erhalten bleibt, sollte die Tiefkühlkost in geeigneten Behältern transportiert werden und so schnell wie möglich in das Gerät gelegt werden.
- Wenn die Verpackung der Tiefkühlkost Feuchtigkeit aufweist bzw. auffällig gewölbt ist, besteht die Möglichkeit, dass diese bereits unsachgemäß gelagert wurde und der Inhalt verdorben ist.
- Die Lagerdauer der Tiefkühlkost hängt von der Raumtemperatur, der Einstellung des Temperaturreglers, der Art der Kost, der Transportzeit zwischen Laden und Ihrem Gefrierschrank und letztlich davon ab, wie oft Sie die Tür am Gerät öffnen. Befolgen Sie stets die Anweisungen auf der Verpackung, und überschreiten Sie niemals die angegebene maximale Mindesthaltbarkeit.
- Als Verpackungsmaterial für Gefriergut können ungefärbte Kunststofffolien /-tüten, oder Aluminiumfolie verwendet werden. Die Verpackung vor dem Einfrieren gut entlüften und auf Luftdichtheit prüfen. Wir empfehlen, jede Verpackung mit einem Etikett zu versehen, auf der Inhalt, Einfrierdatum und Haltbarkeitsdatum angegeben sind. Legen Sie keine unverpackten Nahrungsmittel ins Gefrierfach.
- Die Gefrierzeit verkürzt sich, wenn die einzufrierenden Lebensmittel in kleine Portionen geteilt werden.
- Frieren Sie keine kohlesäurehaltigen Getränke, keine warmen Nahrungsmittel oder Flüssigkeiten in Glasbehältnissen oder Flaschen ein.
- Tauen Sie die gefrorenen Produkte im Kühlteil auf. Die Lebensmittel bewahren, wenn sie langsam auftauen, ihren Geschmack besser und die von ihnen ausgestrahlte Kälte kann zur Aufrechterhaltung der vorgesehenen Temperatur im Kühlteil verwendet werden.

**Haltbarkeitsdaten für gefrorene Lebensmittel sind in Monaten in der Tabelle angegeben.** Das Gefriergut nicht länger als die angegebene Zeit im Gefrierschrank aufbewahren. Beachten Sie auch die Angaben des Herstellers der Nahrungsmittel.

		
<b>2 · 6</b>	<b>4 · 8</b>	<b>8 · 12</b>
		

- Die Aufbewahrungszeit verringert sich, wenn die Innenraumtemperatur, z.B. aufgrund einer Störung, angestiegen ist.

### **Kühlraum**

- Die Temperatur im Kühlraum hängt u.a. von der Umgebungstemperatur, von der Stellung des Temperaturreglers, und von der Menge der Lebensmittel ab.
- Stellen Sie den Temperaturreglerknopf zuerst in die Stellung 3, bei zu starker Kühlung in den Bereich 1-3 und bei zu schwacher Kühlung in den Bereich 4-7.

**Wenn sich Reif auf der Hinterwand bildet, kann dies zur Ursache haben, dass die Tür offen oder zu lange geöffnet war, sich warme Speisen im Gerät befanden oder der Temperaturregler zu hoch eingestellt war.**

- Flüssige Nahrungsmittel und Nahrungsmittel, die einen starken Geruch haben oder leicht diesen Geruch aufsaugen (Käse, Fisch, Butter u.a.), voneinander isoliert oder in einem geschlossenen Behälter aufbewahren. Bewahren Sie im Kühlschrank keine Bananen auf, denn diese Früchte sind kälteempfindlich.
- **Warme Lebensmittel müssen vor Einlagerung in das Gerät auf Raumtemperatur abgekühlt werden.**
- Der Kühlraum hat durch die Luftzirkulation unterschiedliche Kältezonen.  
Die kälteste Zone befindet sich an der Rückwand und unten im Kühlraum. Lagern Sie dort empfindliche Lebensmittel wie Fisch, Wurst, Fleisch.  
Die wärmste Zone befindet sich an der Tür und oben im Kühlraum. Die Zone eignet sich zur Lagerung von z.B. Käse und Butter. Dadurch behält der Käse sein Aroma und die Butter bleibt streichfähig.
- Achten Sie darauf, dass die Tür richtig geschlossen ist und nicht durch Kühlgut blockiert wird.

### **Eiswürfelherstellung**

Zur Herstellung von Eiswürfeln gibt es einen Eiswürfeleinsatz. Er wird bis zu  $\frac{3}{4}$  mit Trinkwasser gefüllt und anschließend ins Gefrierfach gestellt. Lassen Sie den Eiswürfeleinsatz vor dem Herausnehmen der Eiswürfel 5 Minuten bei Raumtemperatur stehen. Die Eiswürfel lassen sich dann besser herausschütteln.

### **Reinigung und Abtauen**

- **Ziehen Sie vor der Reinigung oder dem Abtauen den Netzstecker aus der Steckdose!**
- Halten Sie die Innenflächen des Gerätes und alle Kunststoffteile frei von Fett, Säure, Soßen usw. Falls Sie diese Teile unabsichtlich doch verschmutzen, reinigen Sie diese sofort mit warmen Seifenwasser oder Spülmittel. Reiben Sie anschließend die Teile wieder trocken.
- Reinigen Sie die Türdichtungen regelmäßig.
- Der Kondensator des Gerätes muss mindestens einmal im Jahr mit einer weichen Bürste, mit

elektrostatischen Tüchern oder mit einem Staubsauger gereinigt werden. Staubablagerungen erhöhen den Energieverbrauch.

- Die Zubehörteile können im Spülwasser gereinigt werden. Reinigen Sie die Teile nicht in der Spülmaschine!
- **Anmerkung:** Verwenden Sie bei der Reinigung keine körnigen, säure-, alkohol- oder benzinhaltigen Reinigungsmittel bzw. auch keine Scheuerlappen oder Schwämme mit rauer Oberfläche. Verwenden Sie auch keine elektrischen Geräte zum Auftauen oder Reinigen wie z.B. Dampfreinigungsgeräte.

### **Kühlteil**

Der Kühlteil taut automatisch ab. Die sich hinten im Kühlraum bildenden Eistropfen schmelzen während der Betriebspausen des Kompressors. Das Schmelzwasser fließt durch die Ablaufrinne ins Tauwasserverdunstungsgefäß auf dem Kompressor und verdunstet dort.

- Achten Sie darauf, dass die Ablaufrinne und die Ablauföffnung nicht verstopft sind, damit das entstehende Wasser im Kühlteil immer ungehindert abfließen kann. Reinigen Sie die Ablaufrinne regelmäßig.
- Um einen unangenehmen Geruch im Kühlraum zu vermeiden, den Kühlraum und die Ablageflächen mindestens einmal im Monat mit Warmwasser, ggf. unter Zugabe von Spülmittel, reinigen. Ziehen Sie vor der Reinigung immer den Netzstecker aus der Steckdose.

Das Typenschild im Geräteinnenraum bei der Reinigung nicht beschädigen oder gar entfernen.

### **Gefrierfach**

Tauen Sie das Gefrierfach mindestens zweimal jährlich ab, damit die Eisschicht eine Dicke von 5 mm nicht überschreitet. Der Gefrierteil wird wie folgt abgetaut:

- **Schalten Sie das Gerät aus, indem Sie den Netzstecker aus der Steckdose ziehen.**
- Lebensmittel aus dem Gerät nehmen, in einer Kunststoffwanne lagern, gefrorene Kühlakkus hinzulegen und abdecken, um einen zu schnellen Kälteverlust zu vermeiden.
- die Tür geöffnet lassen.

**Warnung!** Zum Beschleunigen der Abtauung keine mechanischen Einrichtungen oder sonstige Mittel, z.B. Heizgeräte, benutzen.

**Nach dem Abtauen muss der Gefrierschrank mit Warmwasser, gegebenenfalls unter Zugabe von Spülmittel, gereinigt werden. Anschließend gut trocknen und lüften.**

### **Störungen**

Es entstehen typische Betriebsgeräusche, wenn das Gerät eingeschaltet ist. Das sind:

- Geräusche des elektrischen Motors vom arbeitenden Kompressor. Bei Betriebsbeginn des Kompressors sind die Geräusche für kurze Zeit etwas lauter.
- Geräusche in den Röhren bei der Bewegung des Kältemittels.

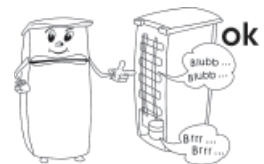

Nachfolgend eine Tabelle mit möglichen Störungen und Beseitigungsmethoden. Prüfen Sie, ob durch die Beseitigungsmethoden die Störungen behoben werden können. Falls dies nicht der Fall ist, muss das Gerät vom Netz getrennt und der Kundendienst benachrichtigt werden.

Störung	Mögliche Ursache und Beseitigung
Das ans Netz angeschlossene Gerät arbeitet nicht.	Die Steckdose ist nicht spannungsführend oder es gibt Kontaktschwierigkeiten. Steckdose und Stecker prüfen!
Ungewöhnliche Geräusche während des Betriebes.	Entweder ist das Gerät nicht richtig aufgestellt (z.B. unebener Boden) oder der Kühlkreislauf an der Rückseite des Gerätes berührt Wände, Gegenstände oder die Netzzuleitung. Prüfen Sie, ob alle Angaben der Bedienungsanleitung über die Aufstellung eingehalten wurden.
Im Gerät sammelt sich Wasser am Boden.	Das Abführsystem des Tauwassers ist verstopft. Die Ablaufrinne ist zu reinigen.

### Transport des Gerätes

Das Gerät in der Vertikalarbeitsstellung transportieren.

Das Gerät um nicht mehr als 45° neigen. Während des Transportes das Gerät zuverlässig befestigen, um Stöße und Verschiebungen zu vermeiden.

### Entsorgung

Das Gerät wurde aus wiederverwertbaren Materialien hergestellt. Ziehen Sie den Netzstecker aus der Steckdose und trennen Sie die Anschlussleitung vom Gerät. Die Entsorgung muss gemäß den örtlichen Bestimmungen der Abfallbeseitigung erfolgen. Das Kältemittel und das Treibmittel in der Isolation muss fachgerecht entsorgt werden. Beachten Sie, dass die Rohre des Kühlkreislaufes bis zur fachgerechten Entsorgung nicht beschädigt werden dürfen.

### Garantie

 Severin gewährt Ihnen eine Herstellergarantie von zwei Jahren ab Kaufdatum. In diesem Zeitraum beseitigen wir kostenlos alle Mängel, die nachweislich auf Material- oder Fertigungsfehlern beruhen und die Funktion wesentlich beeinträchtigen. Weitere Ansprüche sind ausgeschlossen. Von der Garantie ausgenommen sind: Schäden, die auf Nichtbeachtung der Gebrauchsanweisung, unsachgemäße Behandlung oder normalen Verschleiß zurückzuführen sind, ebenso leicht zerbrechliche Teile wie z. B. Glas, Kunststoff oder Glühlampen. Die Garantie erlischt bei Eingriff nicht von uns autorisierter Stellen. Die gesetzlichen Gewährleistungsrechte gegenüber dem Verkäufer und eventuelle Verkäufergarantien bleiben unberührt.

### Angaben für Kundendienst

Sollte eine Reparatur erforderlich werden, wenden Sie sich mit Fehlererklärung direkt an die Service-Hotline. Notieren Sie sich vorher die Art.-Nr. KS ... vom Typenschild des Gerätes (siehe Abb.), da diese für die optimale Abwicklung benötigt wird.

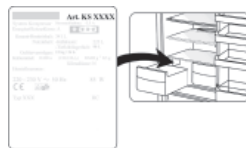

<b>Hergestellt für:</b>	<b>Vertrieb durch:</b>
<b>Deutschland</b>	<b>Österreich</b>
SEVERIN Elektrogeräte GmbH Röhre 27 59846 Sundern	Degupa Vertriebsgesellschaft m.b.H. Niederalm 82 5081 Anif / Salzburg
<b>Service-Hotline:</b>	<b>Service-Hotline:</b>
01805 / 190 000 (0,12 € / Min.) werktags von 8 bis 19 Uhr, samstags von 9 bis 12 Uhr	0820 / 520 052 werktags von 8 bis 19 Uhr, samstags von 9 bis 12 Uhr
<b>Ersatzteilbestellungen auch direkt unter</b>	
Tel.: 02104 / 987 440 Fax: 02104 / 987 984	
Bitte wenden Sie sich bei Funktionsstörungen ausschließlich an die Service-Hotline!	

### Technische Daten

Art.-Nr.	<b>KS 9765</b>
Geräteart	Kühl-Gefrierkombination
Energieeffizienzklasse entsprechend Richtlinien 94/2 EC	<b>A+</b>
Energieverbrauch : <b>kWh/24 h</b> <b>kWh/Jahr</b>	<b>0,61</b> <b>223</b>
<b>Der tatsächliche Verbrauch hängt von der Nutzung und vom Standort des Gerätes ab</b>	
Gesamtbruttovolumen, l	215
Nutzinhalt Kühlteil, l	170
Nutzinhalt Gefrierenteil, l	45
Klimaklasse	N
Umgebungstemperatur, °C	16 – 32
	
Lagerzeit bei Störung , h	12
Gefriervermögen, kg/24h	3
Gefriertemperatur, °C	-18
Abmessungen, mm	1445 x 550 x 570
Masse, kg	51
Elektrische Daten	siehe Typenschild
Isolationsschaum	Zyklopentan
Geräuschemission	40 dB(A)

**Dear Customer,**

Before using the appliance, the user must read the following instructions carefully.

**Connection to the mains supply**

The appliance should only be connected to an earthed socket installed in accordance with the regulations. Make sure that the supply voltage corresponds with the voltage marked on the rating label. This product complies with all binding CE labelling directives.

- Do not operate this unit by means of a transformer or, together with other electrical appliances, by means of an extension cable.
- To prevent noise vibration, ensure that the power cord does not touch any part of the rear of the unit (e.g. the heat-exchanger).

**General information**

This appliance is a compressor refrigerator with two separate cooling facilities, designed for short-term storage of food in the refrigerator cabinet and long-term storage in the freezer.

The unit is rated as climate category 'N' (normal) and designed for domestic use. It complies with all relevant norms for domestic refrigeration appliances.

**Important safety instructions**

- To prevent the risk of personal injury or damage to the freezer, the unit must only be transported while in its original packaging. For unpacking and installation, two people are needed.
- The cooling circuit in this appliance contains the refrigerant isobutane (R600a), a natural gas with a high level of environmental compatibility, which is nevertheless flammable. Ensure, therefore, that none of the components of the refrigerant circuit become damaged during transport and installation of the appliance. If damage to the cooling circuit does occur, do not switch on or connect the appliance to the mains power. In the case that there is an open fire or any other sources of ignition in the vicinity of the refrigerant gas, make sure it is removed immediately from this area and that the room is then thoroughly ventilated.
- **Warning:** Do not damage the cooling circuit. Any escaping refrigerant causes damage to the eyes; there is also a danger of the gas igniting.
- **Warning:** Keep ventilation openings, in the appliance enclosure or in the built-in structure, clear of obstruction. Sufficient ventilation must be ensured at all times.
- **Warning:** Do not use any external device (e.g.; heaters or heating fans) to accelerate de-frosting; follow only the methods recommended in this manual.
- The ice removed from the unit during de-frosting is not suitable for human consumption.
- **Warning:** Do not operate any electrical appliances (e.g. ice makers) inside the freezer's food storage compartment that are not specifically permitted in these instructions.
- Before it is connected to the mains power, the unit must be thoroughly checked for transport damage, including its power cord.
- The power cord should be regularly examined for any signs of damage. In the event of such damage being found, the appliance must no longer be used.
- To avoid the risk of fire, do not place any thermo-electric appliances on top of the unit. Do not place any liquid containers on top of the unit, to avoid any leaking or escaping liquid damaging



the electrical insulation.

- Only food commonly used in domestic households should be stored in the unit.
- Alcoholic substances may be stored only in properly sealed containers and in an upright positions.
- To avoid the risk of food poisoning, do not consume food after its storage time has expired. Thawed foods must **not** be frozen a second time.
- Do not lean or put undue weight on the shelves, compartments, door etc.
- Protect the inside of the freezer at all times from open flames and any other sources of ignition.
- Do not store any glass bottles containing carbonated or other freezable liquids in the unit - such bottles may burst during the freezing process.
- **Remove the plug from the wall socket**
  - **in case of any malfunction,**
  - **before de-frosting,**
  - **during cleaning.**
- This appliance is not intended for use by any persons (including children) with reduced physical, sensory or mental capabilities, or lacking experience and knowledge, unless they have been given supervision or instruction concerning the use of the appliance by a person responsible for their safety.
- Children should be supervised to ensure that they do not play with the appliance.
- In order to comply with safety regulations and to avoid hazards, any repairs or modifications to this unit must be carried out by our authorised service personnel, including the replacement of the power cord.
- We reserve the right to introduce technical modifications.
- If the unit is not used for an extended period of time, we recommend keeping the door open.
- If the unit is sold, handed over to a third party or disposed of at a suitable recycling facility, attention must be drawn to the presence of the insulation agent 'Cyclopentane' as well as to the refrigerant R 600 a.

### Familiarisation

The unit consists of two parts, the freezer cabinet and the refrigerator cabinet.

1. Ice cube maker
2. Storage rack
3. Temperature control and interior lighting
4. Storage shelves (height-adjustable)
5. Storage shelf
6. Fruit/vegetable storage compartments
7. Door storage areas

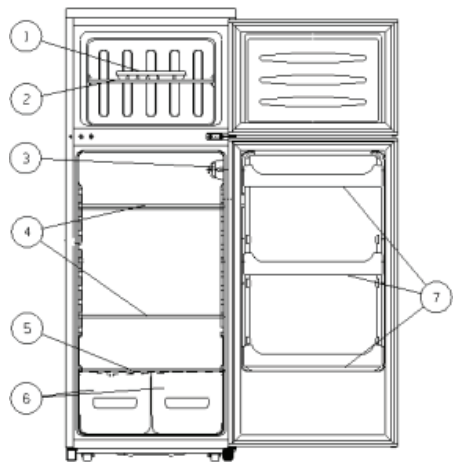

### Before using for the first time

- Remove any exterior and interior packaging materials completely, including the adhesive strips.
- **Caution:** Keep any packaging materials well away from children, as there is a risk of suffocation.
- For positioning, we recommend that you tilt the unit slightly backwards. In this way, the

- transport rollers can be used to move it to its intended place of installation.
- Please ensure proper disposal of all packaging materials.
  - Before it is connected to the mains, the unit must be thoroughly checked for transport damage, including its power cord.
  - Clean the unit according to the instructions given in the *De-frosting and cleaning* section below.

### Installation

The appliance should be set up in a well-ventilated, dry room. It should be operated in an ambient temperature of 16 to 32 °C and a relative humidity of max. 70 %. Do not expose the appliance to direct sunlight, and do not position it next to any heat sources (radiators, cookers etc).

- The rear and the sides should have a minimum clearance of 10 cm from the wall.  
The unit must not be installed inside a cabinet, nor directly below a hanging cupboard, shelf or similar object.  
Ensure that the door can swing open to an angle of 160°.

In the case of uneven floors, the adjustable feet on the unit can be used to compensate and ensure optimum stability. The unit should be installed at a slight angle in such a way that it leans to the rear: this will ensure that the door will close automatically and cannot be left open by mistake. Ensure, however, that both front feet are set to the same height.

### Ventilation

The heated air around the rear of the unit must be able to circulate freely. Therefore, ensure that the air circulation behind the unit is not obstructed.

### Reversible door

The design provides for the door to be reversed, i.e. for right-hinged (default installation) to become left-hinged.

Before reversing the door, place the unit on its rear. However, ensure that it is resting on a soft , smooth surface to prevent damage to the capillary tubes.

**Caution: Before reversing the door, switch off the unit and disconnect it from the mains.**

1. Remove the screw covers.

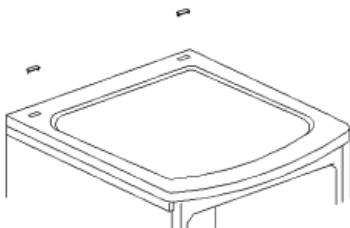



2. Take out the screws and remove the entire top cover.

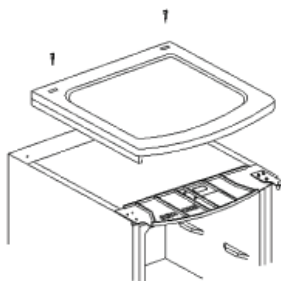

3. Take off the upper hinge by removing the 3 screws. Take off the upper door and place it on a soft surface to protect it from scratches.

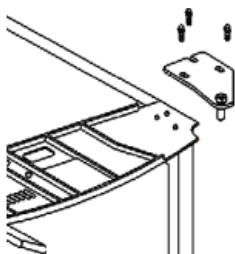

4. Pull out the two bolts which hold the centre hinge in position. Take off the lower door and place it also on a soft surface to protect it from scratches.

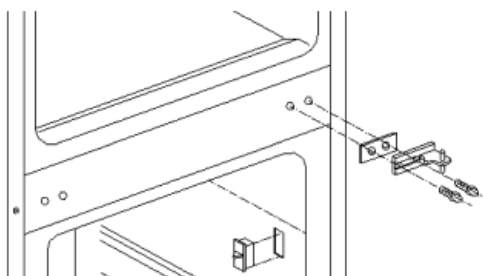

5. Remove both of the blind covers for the hinge mounting holes on the left, and replace them in the corresponding places on the right.



6. Remove both adjustable feet and the screws holding the lower hinge.

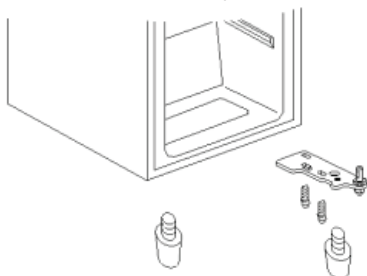

7. Remove the lower hinge and turn it round through 180°. Unscrew the hinge pin and mount it on the opposite side of the hinge. Now fit the lower hinge on the left-hand side. Replace the two adjustable feet. Fit the door of the freezer cabinet on to the lower hinge pin.

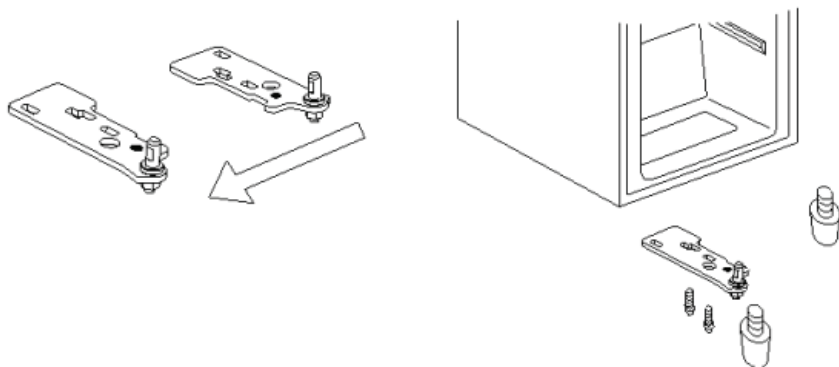

8. Turn the centre hinge round through 180°. Place the hinge pin into the corresponding opening in the door of the freezer cabinet and secure it by fitting the centre hinge to the unit. Mount the door of the refrigerator cabinet onto the centre hinge on the unit.

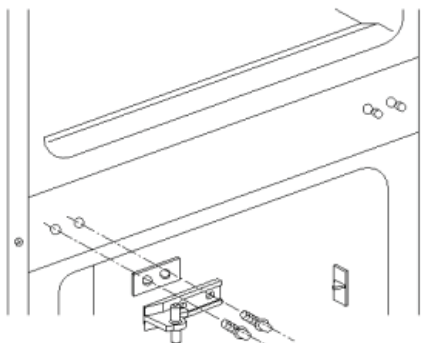

9. Remove the screws from the left-hand upper section and replace them on the opposite (ie the right-hand) side of the unit. Take off the plastic corner piece from the left and replace it on the right.

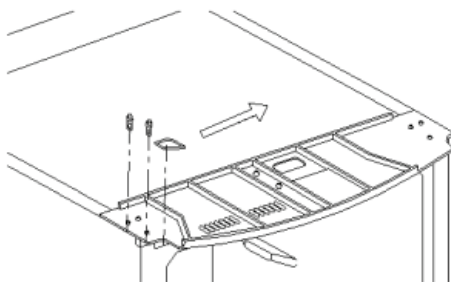

10. Turn the upper hinge round through 180°. Remove the pin and replace it on the opposite side of the hinge.

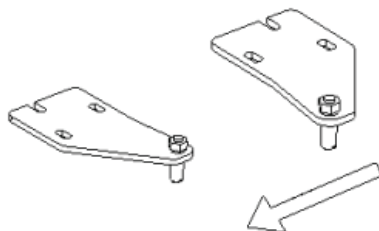

11. Place the hinge pin into the corresponding opening in the door and secure it by fitting the upper hinge to the unit.

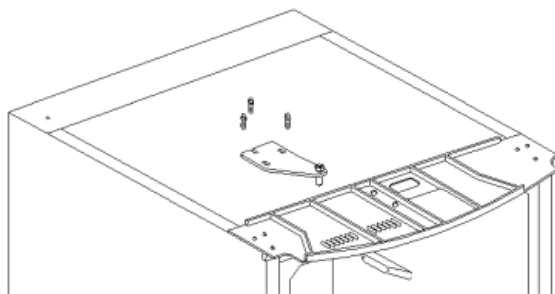

12. Replace the top cover and insert and tighten the screws. Finally, replace the two screw covers.

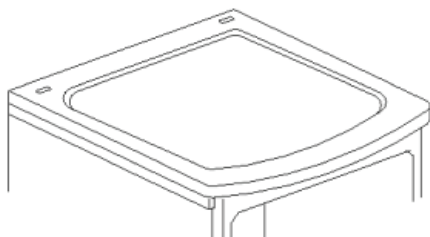

## **Warning**

Once the unit has been put back in its upright position, it must **not** be connected to the mains for at least two hours.

## **Controls and interior lighting**

The unit is activated by connecting it to the mains. It is only switched off completely when the plug is removed from the wall socket.

**In position '0', the cooling function is switched off, though the appliance is still connected to the mains.**

The temperature in the refrigerator cabinet can be adjusted by using the temperature control. We recommend setting the control initially to position 3. After a certain time, the actual temperature should then be checked with a thermometer, and adjustments made if necessary. Turning the temperature control clockwise will decrease the temperature, while turning it anti-clockwise will increase it.

## ***Changing the interior light bulb***





- Switch off the unit by disconnecting it from the mains.
- Use a suitable screwdriver to remove the screw from the lamp cover.
- Slide the cover a little to the rear and take it off.
- Replace the defective bulb with a new one (max. 15 W, socket type E 14).
- Slide the cover back into position and replace the screw.
- Reconnect the unit to the mains.

## ***Deep-freezing and storing food***

- With an operating temperature of  $-18^{\circ}\text{C}$  and below, the freezer compartments can be used to store frozen or pre-frozen food for several months, to make ice cubes and to freeze fresh food.
- Fresh (i.e. non-frozen) or warm food must not come into contact with already frozen food; this prevents frozen food from becoming partially thawed.
- Prior to freezing, fresh food (e.g. meat, fish, minced meat) should be divided into smaller portions suitable for use after thawing).
- When storing pre-frozen food, strict attention should be paid to the manufacturer's information provided on the packaging. If no such information is to be found, however, a storage period of 3 months from the date of purchase must not be exceeded.
- When buying frozen food, verify that the food is properly frozen, and that the packaging does not show any sign of damage.
- To maintain the quality of deep-frozen food, it should only be transported in suitable containers and then placed inside the freezer without delay.
- Carefully check the packaging when buying frozen food: if the packaging shows signs of moisture, has bubbled up or is bulging, it indicates that the food may not have been stored properly and has spoilt.
- The storage times for frozen foods largely depend on the ambient temperature, the temperature control setting, the type of food and the time between shop and freezer, but mainly also on how often the freezer door is opened and how long it remains open. Always follow the instructions given on the food packaging, and do not exceed the specified maximum shelf life.
- Suitable packaging materials for frozen food are transparent (i.e. non-coloured) plastic foil, bags or aluminium foil. The packaging materials should be well aired before use and then checked for air-tightness before freezing the food. We strongly recommend that you label every item stored

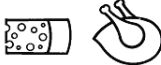
- in the freezer with all relevant information such as type of food, freezing date and use-by date. Do not put food inside the freezer compartments unless it has been properly packed.
- The time required to freeze food may be shortened by dividing it into smaller portions.
  - Do not attempt to deep-freeze carbonated beverages, warm food or any kind of bottled liquids.
  - Frozen food can be defrosted in the refrigerator. This way, the food is defrosted at a slower rate, retaining its taste. Furthermore, the frozen food helps to keep the temperature inside the refrigerator at its intended level.

**Use-by dates for frozen food are specified (in months) in the table below.** Do not exceed these storage times. Always observe the information provided by the manufacturer of the product in question.

		
<b>2 · 6</b>	<b>4 · 8</b>	<b>8 · 12</b>
		

- The storage time will decrease if the internal temperature has increased, e.g. as a result of a malfunction.

### **Refrigeration cabinet**

- The temperature inside the refrigerator depends mainly on the ambient temperature, the temperature control setting and the amount of food stored.
- Initially, the temperature control should be set to position **4**. If the cooling effect is too strong, lower it to position **1-3**; if it is insufficient, raise it to **4-8**.

**If you notice frost on the rear wall, the most likely cause is that the door has been left open for too long, or that warm food has been placed inside the refrigerator or that the temperature control has been set too high.**

- Liquid or strong-smelling food, or food which is likely to absorb strong odours (e.g. cheese, fish, butter), should be stored separately or in hermetically sealed containers. Do not store bananas inside the fridge, as they are sensitive to cold.
- **Warm food should be left to cool down to room temperature before being placed in the refrigerator.**
- Because of the way the air circulates, the different areas of the refrigerator cabinet are affected differently.

The coldest area is around the rear wall and in the lower part of the cabinet, and is most suitable for storing delicate food such as fish, cooked or fresh meats or cold-cuts.

The warmer area is around the door and in the higher part of the cabinet, and is suitable for storing cheese, butter and similar items. In this way, the cheese will keep its flavour, and the butter will remain spreadable.

- Always ensure that the door is properly closed and that the seal is not obstructed by food stored inside the cabinet or door.

## **Making ice cubes**

A special ice-cube tray is provided for making ice cubes. Fill the tray 3/4 full with drinking water and place it in the freezer compartment. The ice cubes are easier to remove from the tray if the tray is left standing at room temperature for 5 minutes.

## **De-frosting and cleaning**

- **Caution: Always remove the plug from the wall socket before cleaning or defrosting the unit.**
- Always keep the interior surfaces as well as all plastic parts free of fatty or acid substances, sauces etc. However, should any of those parts become unintentionally contaminated, they should be cleaned immediately with warm, soapy water or a mild detergent. Wipe all parts thoroughly dry afterwards.
- The door seals should be frequently cleaned.
- The condenser of the unit should be cleaned at least once a year using a soft brush, electrostatic cleaning cloths or a vacuum cleaner. The build-up of dust will otherwise cause an increase in energy consumption.
- All accessory parts may be cleaned using warm, soapy water. Do not put them in a dish-washer.
- **Remark:** Do not use grainy cleaning materials or any acid, alcohol or spirit-based cleaning agents. We do not recommend the use of coarse cloths or sponges. Do not use any electrical appliances, such as steam cleaners, for de-frosting or cleaning.

## **Refrigerator cabinet**

The refrigerator de-frosts automatically during operation. Any ice accumulating at the rear of the cabinet will melt during the periods when the compressor is not active. The melt-water runs through the drain channel and is collected in the evaporation tray from where it is absorbed into the air.

- To enable the melt-water to drain freely, always ensure that the channel and discharge opening in the cabinet are free of any blockage. The drain channel should be frequently cleaned.
- To prevent any unpleasant odour, the cabinet and shelves should be cleaned at least once a month using warm water and, if necessary, a mild detergent. Always disconnect the unit from the mains before cleaning.

Take care not to remove or damage the rating plate inside the cabinet during cleaning.

## **Freezer cabinet**

To prevent the build-up of ice exceeding a thickness of 5 mm, the freezer cabinet should be de-frosted at least twice a year. Proceed as follows:

- **Remove the plug from the wall socket to disconnect the unit from the mains power.**
- Remove all food from the freezer, place it into a plastic container, add pre-frozen freezer-packs and cover the container to keep the inside temperature down.
- Leave the door open.

**Warning:** Do not use any external device or other means (e.g. heaters or heating fans) to accelerate de-frosting.

**After de-frosting, the freezer cabinet should be thoroughly cleaned using warm water and, if necessary, a mild detergent. Wipe thoroughly dry and air afterwards before using again.**

## **Trouble-shooting**

Certain typical sounds can be heard when the appliance is switched on. These sounds are:

- caused by the electrical motor within the compressor assembly; during compressor start-up the sound level will be slightly higher for a limited period of time.
- caused by the cooling agent flowing through the circuit.

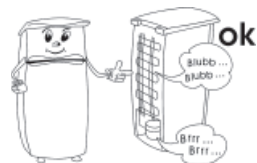

The following table lists the possible malfunctions, their probable causes and solutions. In the event of operational problems, check first whether a solution can be found using this table. If the problem persists, disconnect the appliance from the mains power and contact our Customer Service Department.



Problem	Possible cause and solution
The appliance is connected to the mains, but does not operate.	The wall socket has no power, or there are contact problems. Check the wall socket and the plug.
Abnormal noise can be heard during operation.	Either the unit has been improperly set up (e.g. on an uneven floor) or there is contact between the rear-mounted cooling circuit and the power cord, the wall or other object or surface. Verify that all installation instructions in this manual have been correctly complied with.
Water is collecting on the bottom of the unit.	The melt-water drain system is blocked. Remove the blockage and clean the system.

### Transporting the unit

The unit must be transported only in its vertical position.

Do not tilt it to more than 45°. During transport, ensure that the unit is properly secured and protected against shock, vibration and shifting.

### Disposal

 This appliance has been manufactured from recyclable materials. After removing the plug from the wall socket, the unit should be rendered unusable by cutting off the power cord  before being disposed of through special waste collection points in accordance with local regulations. The refrigerant and the chemical agent in the insulation foam must be disposed of through a competent agency. Take special care not to damage the cooling circuit before the unit is handed over for competent disposal.

### Guarantee

This product is guaranteed against defects in materials and workmanship for a period of two years from the date of purchase. Under this guarantee the manufacturer undertakes to repair or replace any parts found to be defective, providing the product is returned to one of our authorised service centres. This guarantee is only valid if the appliance has been used in accordance with the instructions, and provided that it has not been modified, repaired or interfered with by any unauthorised person, or damaged through misuse.

This guarantee naturally does not cover wear and tear, nor breakables such as glass and ceramic items, bulbs etc. This guarantee does not affect your statutory rights, nor any legal rights you may have as a consumer under applicable national legislation governing the purchase of goods. If the product fails to operate and needs to be returned, pack it carefully, enclosing your name and address

and the reason for return. If within the guarantee period, please also provide the guarantee card and proof of purchase.

### Information needed by the Customer Service

Should repairs to the appliance become necessary, please contact our Customer Service, providing a detailed fault description and quoting the model number KS ... on the rating plate of the appliance (see picture). This information will help us to handle your request efficiently.

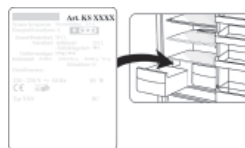

**In case of any malfunction or other problem, please contact our Customer Services Department. The address can be found in the appendix to this manual.**

### Technical specifications

<b>Model no.</b>	<b>KS 9765</b>
Type of appliance	Fridge/Freezer
Energy efficiency classification in compliance with directive 94/2 EC	<b>A+</b>
Energy consumption :	
<b>kWh/24 h</b>	<b>0.61</b>
<b>kWh/year</b>	<b>223</b>
<b>The actual consumption depends on the pattern of use and the location of the appliance</b>	
Total gross volume, (litres)	215
Usable refrigerator capacity (litres)	170
Usable freezer capacity (litres)	45
Climate classification	N
Ambient temperature range, °C	16 – 32
	
Safe storage time in case of malfunction, h	12
Freezing capacity, kg/24h	3
Freezing temperature, °C	-18
Dimensions (mm)	1445 x 550 x 570
Weight (kg)	51
Electrical specifications	See rating plate
Insulation foam	Cyclopentane
Noise emission	40 dB(A)



**Chère Cliente, Cher Client,**

Avant d'utiliser cet appareil, nous vous conseillons vivement de lire attentivement les instructions suivantes.

**Branchement au secteur**

Cet appareil doit être branché sur une prise de courant avec terre installée selon les normes en vigueur. Assurez-vous que la tension d'alimentation correspond à la tension indiquée sur la plaque signalétique de l'appareil. Ce produit est conforme à toutes les directives relatives au marquage "CE".

- Ne pas brancher cet appareil sur un transformateur, ni sur un prolongateur avec d'autres appareils électriques.
- Pour éviter tout bruit de vibration, vérifiez que le cordon ne touche aucune partie à l'arrière du congélateur (ex. l'échangeur de chaleur).

**Informations générales**

Cet appareil est un réfrigérateur à compresseur avec deux compartiments, conçu pour conserver des aliments, à court terme dans la partie réfrigérateur et à long terme dans la partie congélateur.

Cet appareil est catalogué Classe climatique 'N' (Normal) et destiné à un usage domestique. Il est conforme à toutes les normes relatives aux appareils de réfrigération domestiques.

**Importantes consignes de sécurité**

- Pour prévenir tout risque de blessure corporelle ou de dommage au congélateur, l'appareil doit être transporté uniquement dans son emballage d'origine. Le déballage et l'installation nécessitent deux personnes.
- Le réfrigérant contenu dans le circuit de refroidissement de cet appareil est l'isobutane (R600a), un gaz naturel non polluant, mais qui est, cependant, inflammable. Par conséquent, évitez d'endommager les composants du système de refroidissement pendant le transport et l'installation de l'appareil. Si, toutefois, le circuit de refroidissement s'avère endommagé, ne pas mettre en marche l'appareil et ne pas le connecter au secteur. Si une flamme ou autre source d'allumage se trouve à proximité du gaz réfrigérant, retirez immédiatement l'appareil de la zone, puis aérez amplement la pièce.
- **Avertissement** : Ne pas endommager le circuit de refroidissement. Le gaz qui s'en échappe peut endommager les yeux; il existe également un risque d'incendie.
- **Avertissement** : Ne pas obstruer les grilles de ventilation situées dans le caisson ou la structure. Une ventilation suffisante doit être maintenue en continu.
- **Avertissement** : Ne pas accélérer le dégivrage à l'aide d'un appareil externe (ex. chauffage rayonnant ou soufflant); conformez-vous uniquement aux procédures recommandées dans ce manuel.
- Le givre issu du dégivrage est impropre à la consommation.
- **Avertissement** : ne faire fonctionner aucun appareil électrique (ex. machine à glace) qui n'est pas décrit dans la notice, à l'intérieur du compartiment congélateur.
- Avant de le brancher sur le secteur, vérifiez minutieusement l'appareil, y compris le cordon d'alimentation, pour tout signe de dommages survenus pendant le transport.
- Examinez régulièrement le cordon pour vous assurer de son parfait état. Ne pas utiliser l'appareil



- si le cordon est endommagé.
- Pour éviter tout risque d'incendie, ne placez aucun appareil thermoélectrique sur le réfrigérateur. Ne placez aucun récipient contenant des liquides sur l'appareil : ceci afin d'éviter tout risque de fuite ou de renversement de liquide qui pourrait endommager l'isolation électrique.
  - Ne conserver dans le congélateur que les aliments ordinairement utilisés dans le foyer.
  - Les substances alcooliques doivent être conservées dans des récipients correctement fermés et à la verticale.
  - Pour éviter tout risque d'empoisonnement alimentaire, ne pas consommer les aliments au-delà de leur date limite de conservation. Les aliments décongelés ne doivent jamais être re-congelés.
  - Ne pas s'appuyer sur les étagères, compartiments, porte etc., ni les surcharger.
  - Protégez l'intérieur du congélateur contre les flammes ou tout autre source susceptible de provoquer des flammes.
  - Ne pas conserver dans le congélateur des bouteilles en verre contenant des liquides gazeux ou autres liquides congelables car ces bouteilles pourraient exploser pendant le processus de congélation.
  - **Débranchez toujours la fiche de la prise murale**
    - en cas de fonctionnement défectueux,
    - avant de dégivrer l'appareil,
    - avant de nettoyer l'appareil.
  - Cet appareil ne doit pas être utilisé par une personne (y compris un enfant) souffrant d'une déficience physique, sensorielle ou mentale, ou manquant d'expérience ou de connaissances, sauf si cette personne a été formée à l'utilisation de l'appareil par une personne responsable de sa sécurité, ou est surveillée par celle-ci.
  - Les enfants doivent être surveillés afin qu'ils ne jouent pas avec l'appareil.
  - Afin de se conformer aux normes de sécurité en vigueur et d'éviter tout risque, la réparation de cet appareil ainsi que toute intervention, y compris le remplacement du cordon d'alimentation, doit être effectuée par un de nos agents agréés.
  - Nous nous réservons le droit d'apporter à cet appareil toute modification technique quelconque.
  - Si l'appareil reste longtemps sans être utilisé, nous vous recommandons de laisser la porte ouverte.
  - En cas de vente ou cession de l'appareil à un tiers, ou sa remise à un centre de recyclage agréé, il est important de signaler la présence de la matière isolante 'Cyclopentane' et également du réfrigérant R 600a.

### Familiarisation

L'appareil comprend deux parties, le compartiment réfrigérateur et le compartiment congélateur.

1. Machine à glaçons
2. Clayettes
3. Thermostat et éclairage intérieur
4. Clayettes (réglables en hauteur)
5. Clayette
6. Bac pour fruits et légumes
7. Contre-porte aménagée

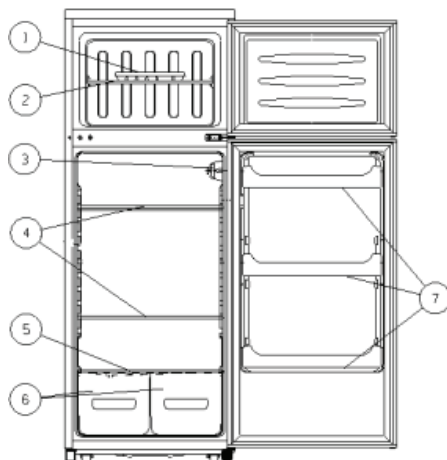

## Première utilisation

- Retirez tous les emballages extérieurs et intérieurs, y compris les bandes adhésives.
- **Attention :** Tenez les enfants à l'écart des emballages, qui représentent un risque potentiel, par exemple, de suffocation.
- Pour l'installation, nous vous recommandons d'incliner l'appareil légèrement vers l'arrière. De cette façon, vous pouvez utiliser les roulettes de transport pour le mettre en place.
- Débarrassez-vous des emballages de façon appropriée.
- Avant de le brancher sur le secteur, vérifiez minutieusement l'appareil, y compris le cordon d'alimentation, pour tout signe de dommages survenus pendant le transport.
- Nettoyez l'appareil en suivant les instructions figurant à la rubrique **Dégivrage et nettoyage** ci-après.

## Installation

L'appareil doit être installé dans une pièce sèche et bien aérée. Il doit fonctionner par une température ambiante d'entre 16 et 32 °C et une humidité relative maximum de 70 %. Ne pas exposer le congélateur au soleil et ne pas le positionner à proximité d'une source de chaleur quelconque (radiateur, cuisinière etc.).

- Laissez un espace d'au moins 10 cm entre l'arrière et les côtés de l'appareil et le mur.  
L'appareil ne doit pas être installé à l'intérieur d'un meuble, ni directement sous un placard mural, une étagère ou objet similaire.  
Assurez une ouverture de la porte à 160°.

Les denivelés du sol peuvent être rattrapées à l'aide des pieds réglables, assurant ainsi une stabilité parfaite. Le congélateur doit être installé légèrement incliné vers l'arrière, de façon à assurer la fermeture automatique de la porte et éviter la déperdition du froid par une porte laissée entrouverte. Vérifiez cependant que les deux pieds de devant maintiennent l'appareil à niveau latéralement.

## Ventilation

L'air chauffée, à l'arrière du congélateur, doit pouvoir circuler librement. Vérifiez qu'aucun objet derrière l'appareil n'entrave cette circulation.

## Porte réversible

La porte peut être montée pour une ouverture à droite ou à gauche

Avant de changer le sens d'ouverture de la porte, couchez l'appareil sur l'arrière. Toutefois, assurez-vous qu'il repose sur une surface plane et souple pour ne pas endommager les tubes capillaires.

**Attention : avant de changer le sens d'ouverture des portes, arrêtez l'appareil et débranchez-le du secteur.**

1. Retirer les cache-vis.

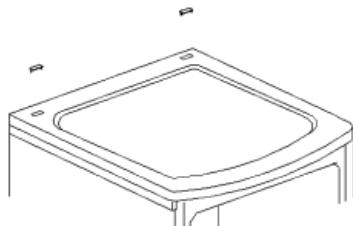

2. Ôtez les vis et enlevez complètement le panneau supérieur.

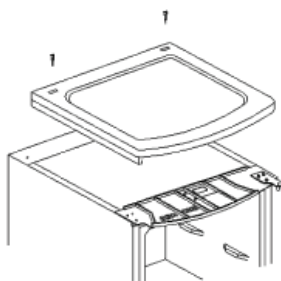

3. Démontez le gond supérieur en ôtant les 3 vis. Retirez la porte supérieure et placez-la sur une surface douce pour ne pas la rayer.

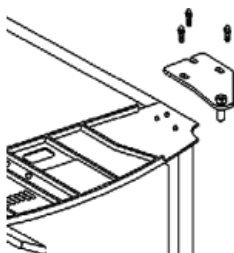

4. Extrayez les deux vis qui maintiennent le gond central en position. Retirez la porte inférieure et placez-la également sur une surface douce pour ne pas la rayer.

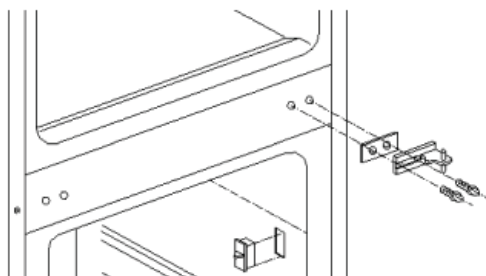

5. Retirez les deux bouchons des trous de fixation des gonds à gauche, et replacez-les à droite aux endroits correspondants.



6. Retirez les deux pieds réglables et les vis qui tiennent le gond inférieur.

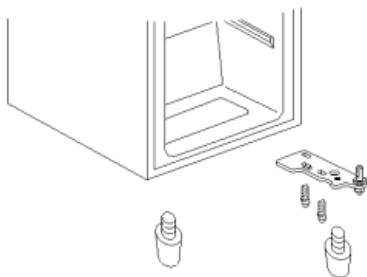

7. Retirez le gond inférieur et retournez-le à 180°. Dévissez le pivot et montez-le sur le côté opposé du gond. Maintenant, montez le gond inférieur du côté gauche. Remplacez les deux pieds réglables. Engagez la porte du compartiment congélateur sur le pivot du gond inférieur..

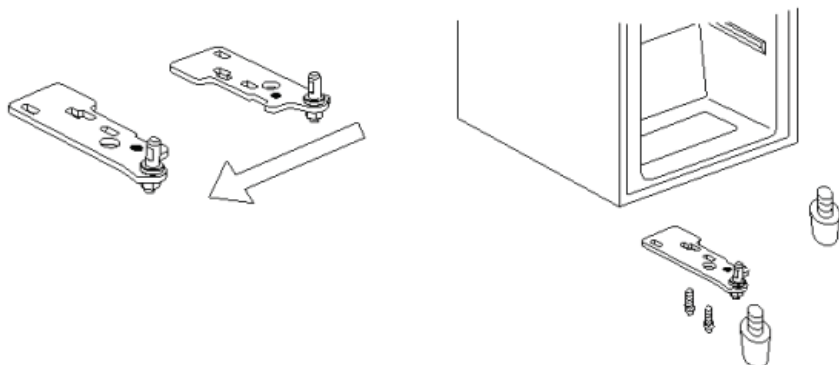

8. Retournez le gond central de 180°. Engagez le pivot du gond dans le logement correspondant de la porte et montez-la en fixant le gond central sur l'appareil. Engagez la porte du compartiment réfrigérateur sur le pivot du gond central.

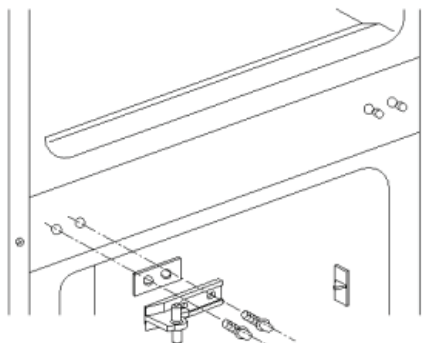

9. Retirez les vis de la partie supérieure gauche et replacez-les du côté opposé (c'est-à-dire à droite) de l'appareil. Retirez le coin en plastique de gauche et replacez-le à droite.

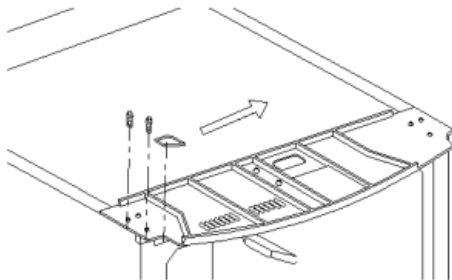

10. Retournez le gond supérieur de 180°. Retirez le pivot et remontez-le du côté opposé du gond.

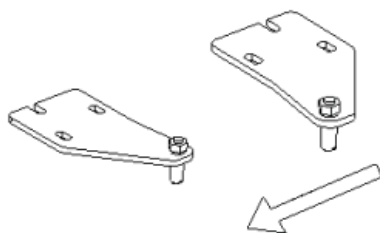

11. Engagez le pivot du gond dans le logement correspondant de la porte et montez-la en fixant le gond supérieur sur l'appareil.

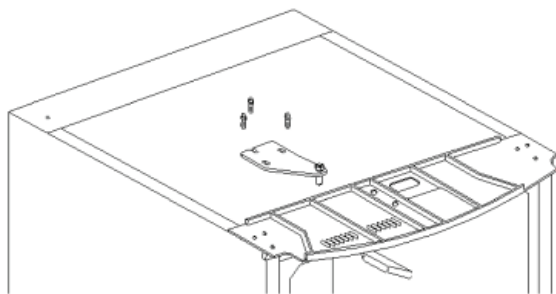

12. Remplacez le panneau supérieur, introduisez les vis et serrez-les. Pour terminer, replacez les deux cache-vis.

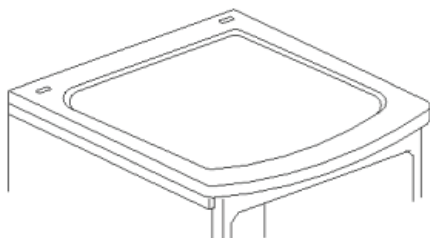

## **Avertissement**

Après avoir remis l'appareil en position verticale, **ne** le branchez **pas** sur le secteur avant au moins un délai de deux heures.

## **Thermostat et éclairage intérieur**

Cet appareil est mis en marche automatiquement par son branchement au secteur. Il n'est éteint que lorsque la fiche est retirée de la prise murale.

**Sur la position '0', la fonction de refroidissement est arrêtée, mais l'appareil reste branché au secteur.**

La température à l'intérieur de la cuve est réglable à l'aide du bouton du thermostat. Vous pouvez régler la température à l'intérieur de l'appareil à l'aide du bouton de thermostat. Nous vous recommandons de régler, dans un premier temps, la température sur la position 3. Veuillez par la suite vérifier la température à l'aide d'un thermomètre et effectuer des changements si besoin est. Le fait de tourner le bouton de thermostat dans le sens des aiguilles d'une montre fait baisser la température. Si vous désirez faire monter la température, tournez le bouton de thermostat dans le sens inverse des aiguilles d'une montre.

## **Remplacement de l'ampoule d'éclairage intérieur**

- Arrêtez l'appareil en le débranchant du secteur.
- Utilisez un tournevis adapté pour ôter la vis du protecteur de la lampe.
- Glissez le protecteur légèrement vers l'arrière et retirez-le.
- Remplacez l'ampoule défectueuse par une neuve (max. 15 W, culot type E 14).
- Remettez le protecteur en place en le glissant et remplacez la vis.
- Rebranchez l'appareil au secteur.

## **Congélation et conservation des aliments**

- Avec sa température de fonctionnement de  $-18\text{ }^{\circ}\text{C}$ , et au delà, le compartiment congélateur convient à la conservation pendant plusieurs mois d'aliments congelés et surgelés, à la fabrication de glaçons et à la congélation d'aliments frais.
- Les aliments frais (c.à.d. non congelés) ou tièdes ne doivent pas entrer en contact avec les aliments déjà congelés; cette mesure évite la décongélation partielle des aliments congelés.
- Avant de congeler les aliments frais (ex. viandes, poissons, viande hachée), divisez-les en portions pour faciliter leur utilisation une fois décongelés.
- Lors de la conservation des aliments surgelés, lisez attentivement les informations fournies par le fabricant figurant sur l'emballage. En l'absence de telles informations cependant, ne pas conserver les aliments au-delà des 3 mois de la date d'achat.
- A l'achat, vérifiez que les aliments sont bien surgelés et que l'emballage ne présente aucun signe de détérioration.
- Pour assurer une qualité optimale des aliments surgelés, transportez-les uniquement dans un récipient adapté, puis placez-les immédiatement dans le congélateur.
- Vérifiez soigneusement l'emballage des aliments lors de l'achat: si l'emballage présente des signes d'humidité, de bulles ou de gonflement, cela peut indiquer une mauvaise conservation et des aliments abîmés.
- Les durées limites de conservation des aliments congelés dépendent en grande partie de la température ambiante, le réglage de température de l'appareil, le type d'aliment et le délai entre l'achat et la mise au congélateur, mais également et principalement de la fréquence et la durée d'ouverture de la porte du congélateur. Suivez toujours les instructions figurant sur les emballages des aliments et ne dépassez jamais les dates de péremption indiquées.
- Les emballages convenant aux aliments congelés sont le film plastique alimentaire transparent

(c.à.d. sans coloration), les sacs de congélation ou le papier aluminium. Les emballages doivent être bien aérés avant utilisation; leur étanchéité doit être vérifiée avant de congeler les aliments. Nous vous conseillons vivement d'étiqueter chaque article congelé, en notant toutes les informations utiles, telles que la nature de l'aliment, la date de congélation et la date limite de conservation. Ne placez jamais d'aliments qui n'auraient pas été convenablement emballés dans le compartiment congélateur.

- Vous pouvez réduire le temps de congélation en réduisant la taille des portions à congeler.
- N'essayez pas de congeler des boissons gazeuses, des aliments chauds ou des liquides en bouteilles quels qu'ils soient.
- Les aliments congelés peuvent être décongelés dans le compartiment réfrigérateur. De cette façon, les aliments sont décongelés plus lentement et conservent leur goût. De plus, les aliments congelés permettent de maintenir la température dans le réfrigérateur à son niveau voulu.

**Les durées limites de conservation des aliments congelés (en mois) sont détaillées dans le tableau suivant.** Ne pas dépasser ces durées limites de conservation. Respectez toujours les indications fournies par le producteur des aliments concernés.

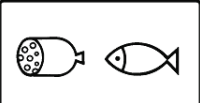
		
<b>2 • 6</b>	<b>4 • 8</b>	<b>8 • 12</b>
		

- Ces durées limites de conservation seront écourtées en cas de hausse de la température intérieure, par exemple, suite à une panne.

### **Compartiment réfrigérateur**

- La température à l'intérieur du compartiment réfrigérateur dépend principalement de la température ambiante, de la position du thermostat et de la quantité d'aliments conservés.
- Pour commencer, mettez le thermostat sur la position 4. Si la température devient trop froide, mettez le thermostat sur 1 à 3; si la température n'est pas assez froide, mettez le thermostat sur 4 à 8.

**Si vous constatez la formation de givre sur la paroi arrière de la cuve, ceci est probablement dû à une ouverture prolongée de la porte, la mise au réfrigérateur d'aliments encore tièdes ou à un réglage trop élevé de la température.**

- Les liquides ou aliments à forte odeur, ou les aliments susceptibles d'absorber les odeurs fortes (ex. fromages, poissons ou beurre), doivent être conservés dans des récipients fermant hermétiquement. Ne conservez pas de bananes dans le réfrigérateur, car elles sont sensibles au froid.
- **Laissez refroidir à température ambiante les aliments tièdes avant de les placer au réfrigérateur.**
- La circulation de l'air crée des zones de températures différentes dans les différentes parties de la cuve du réfrigérateur.

La zone la plus froide se situe contre la paroi arrière et en partie basse de la cuve ; c'est donc l'endroit le plus adapté pour la conservation d'aliments délicats tels que le poisson ou les viandes



crues ou froides.

La zone la moins froide se situe près de la porte et en partie haute de la cuve ; c'est donc l'endroit le plus adapté pour la conservation du beurre et du fromage etc. Ainsi, le fromage gardera toute sa saveur et le beurre restera facile à tartiner.

- Vérifiez toujours que la porte est bien fermée et que le joint n'est pas gêné par les aliments stockés dans la cuve ou la porte.

### **Fabrication de glaçons**

Un bac est prévu pour la fabrication de glaçons. Remplissez le bac aux 3/4 d'eau potable, puis placez-le dans le compartiment de congélation. Pour faciliter le démoulage des glaçons, laissez le bac 5 minutes à température ambiante.

### **Dégivrage et nettoyage**

- **Avertissement : toujours débrancher la fiche de la prise murale avant de nettoyer ou de dégivrer l'appareil.**
- Ne laissez jamais de sauces, substances grasses ou acides, etc. se déposer sur les surfaces intérieures ni sur aucune surface en plastique. Toutefois, en cas de contamination accidentelle des ces parties, nettoyez-les immédiatement à l'eau chaude savonneuse ou avec un détergent doux. Ensuite, essuyez et séchez à fond toutes les parties.
- Les joints de portes doivent être nettoyés fréquemment.
- Le condenseur de l'appareil doit être nettoyé au moins une fois par an au moyen d'un pinceau souple, de chiffons de nettoyage électrostatiques ou d'un aspirateur. L'accumulation de poussière pourrait sinon entraîner une augmentation de la consommation d'énergie.
- Tous les accessoires peuvent être nettoyés à l'eau chaude savonneuse. **Ne** les mettez **pas** au lave-vaisselle.
- **Remarque :** n'utilisez pas de détergents en poudre ou à base d'acide, d'alcool ou d'essence. Nous ne recommandons pas l'usage de tampons ou d'éponges à gratter. N'utilisez aucun appareil électrique, tel que nettoyeur à vapeur, pour dégivrer ou nettoyer.

### **Compartiment réfrigérateur**

En fonctionnement, le réfrigérateur se dégivre automatiquement. Tout givre formé à l'arrière du compartiment fond pendant les périodes où le compresseur ne tourne pas. L'eau de dégivrage s'écoule à travers le canal d'évacuation et est collectée sur le plateau d'évaporation d'où elle est évacuée dans l'air.

- Pour permettre à l'eau de dégivrage de s'évacuer librement, assurez-vous que le canal et le trou d'évacuation dans le compartiment réfrigérateur ne sont pas obstrués. Le canal d'évacuation doit être nettoyé fréquemment.
- Pour éviter toute odeur désagréable, la cuve et les clayettes doivent être nettoyées au moins une fois par mois à l'aide d'eau chaude et, si nécessaire, d'un détergent doux. Débranchez toujours l'appareil du secteur avant nettoyage.

Prenez garde à ne pas arracher ou endommager la plaque signalétique pendant le nettoyage.

### **Compartiment congélateur**

La cuve du congélateur doit être dégivrée au moins deux fois par an pour éviter que l'épaisseur de la couche de givre dépasse 5 mm. Le congélateur se nettoie de la façon suivante :

- Retirez la fiche de la prise murale pour débrancher l'appareil du secteur.
- Retirez tous les aliments du congélateur, placez-les dans un récipient en plastique, recouvrez-les d'accumulateurs de froid, puis couvrez le récipient afin d'y maintenir une basse température.

- Laissez la porte du congélateur ouverte.

**Avvertissement :** N'utiliser aucun appareil (ex. ventilateur ou radiateur soufflant) ou autre moyen pour tenter d'accélérer le dégivrage.

**Après le dégivrage, nettoyez soigneusement le congélateur à l'eau tiède, additionnée si nécessaire d'un détergeant doux ; séchez-le minutieusement, puis aérez-le avant de le remettre en marche.**

### Dépiage des pannes

Lors de la mise en marche, certains sons sont audibles. Ces sons sont dus :

- au moteur électrique du bloc compresseur; lors de la mise en route du compresseur, le niveau du son reste élevé pendant un certain temps.
- au flux de réfrigérant dans le circuit de refroidissement.

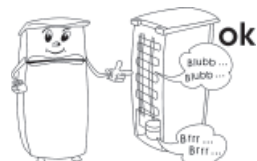

Le tableau suivant présente les pannes possibles, leurs causes et solutions. En cas de problème de fonctionnement, vérifiez d'abord si la solution figure dans ce tableau. Si le problème persiste, débranchez l'appareil du secteur, puis appelez notre Service Clientèle.



Problème	Cause possible et solution
L'appareil est branché au secteur mais ne fonctionne pas.	La prise murale n'est pas alimentée ou il y a un mauvais contact. Vérifiez la prise et la fiche.
Émission d'un bruit anormal en fonctionnement.	Soit l'appareil est mal installé (ex. sur un sol irrégulier), soit il y a contact entre le système de refroidissement à l'arrière et le cordon d'alimentation, le mur, ou un autre objet ou surface quelconque. Vérifiez que toutes les consignes d'installation de ce manuel ont été respectées.
De l'eau s'accumule dans le fond de l'appareil.	Le tube d'évacuation d'eau est bouché. Retirez l'obstruction et nettoyez le système.

### Transport

L'appareil doit être transporté en position verticale uniquement.

Ne pas le pencher plus de 45°. Pendant le transport, protégez l'appareil contre les chocs et vibrations et vérifiez qu'il ne bouge pas pendant le voyage.

### Mise au rebut

 Cet appareil est fabriqué à partir de matières recyclées. Après avoir retiré la fiche de la prise murale, rendez l'appareil inutilisable en coupant le cordon d'alimentation. Apportez-le ensuite  à un centre de collecte, conformément à la réglementation locale en vigueur. Le réfrigérant et le produit chimique contenu dans la mousse isolante doivent être traités par un service compétent agréé. Prenez soin de ne pas endommager le circuit de refroidissement avant de remettre l'appareil aux services compétents.

### Garantie

Cet appareil est garanti par le fabricant pendant une durée de deux ans à partir de la date d'achat, contre tous défauts de matière et vices de fabrication. Au cours de cette période, toute pièce

défectueuse sera remplacée gratuitement. Cette garantie ne couvre pas l'usure normale de l'appareil, les pièces cassables telles que du verre, des ampoules, etc., ni les détériorations provoquées par une mauvaise utilisation et le non-respect du mode d'emploi. Aucune garantie ne sera due si l'appareil a fait l'objet d'une intervention à titre de réparation ou d'entretien par des personnes non-agrées par nous-mêmes. Cette garantie n'affecte pas les droits légaux des consommateurs sous les lois nationales applicables en vigueur, ni les droits du consommateur face au revendeur résultant du contrat de vente/d'achat. Si votre appareil ne fonctionne plus normalement, veuillez l'adresser, sous emballage solide, à une de nos stations de service après-vente agréées, muni de votre nom et adresse. Si vous retournez votre appareil pendant la période de garantie, n'oubliez pas de joindre à votre envoi la preuve de garantie (ticket de caisse, facture etc.) certifiée par le vendeur.

### **Informations à fournir au Service Clientèle**

Si une réparation de l'appareil s'avère nécessaire, veuillez contacter notre Service Clientèle, en leur fournissant un résumé détaillé du défaut et le numéro d'article KS ... figurant sur la plaque signalétique de l'appareil (voir schéma). Ces informations nous permettront de traiter votre demande de manière efficace.

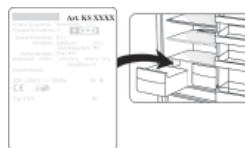

**Veuillez contacter notre Service Clientèle en cas de problème ou de fonctionnement défectueux de l'appareil. Vous trouverez l'adresse de ce service dans l'appendice de ce manuel.**

## Caractéristiques techniques

Art.-No	<b>KS 9765</b>
Type d'appareil	Réfrigérateur/congélateur
Classe énergétique, conformément à la directive 94/2 EC	<b>A+</b>
Consommation en énergie : <b>kWh/24 H</b> <b>kWh/an</b>	<b>0.61</b> <b>223</b>
<b>La consommation réelle dépend de l'usage quotidien et l'emplacement de l'appareil.</b>	
Volume total, (litres)	215
Capacité du réfrigérateur (litres)	170
Capacité du congélateur (litres)	45
Classe climatique	N
Plage de température ambiante, °C	16 – 32
	
Temps de conservation des aliments en cas de panne, H	12
Capacité de congélation, kg/24 H	3
Température de congélation, °C	-18
Dimensions (en mm)	1445 x 550 x 570
Poids, kg	51
Alimentation	Voir plaque signalétique
Mousse isolante	Cyclopentane
Émission de bruit	40 dB(A)

### Beste klant

Voordat het apparaat wordt gebruikt moet de gebruiker eerst de volgende instructies zorgvuldig lezen.

### Aansluiting

Dit apparaat mag alleen worden aangesloten op een volgens de wet geïnstalleerd geïsoleerd stopcontact. Zorg ervoor dat de op het typeplaatje aangegeven spanning overeenkomt met de netspanning. Dit product komt overeen met de richtlijnen aangegeven op het CE-label.

- gebruik dit apparaat nooit met een transformator of, samen met andere elektrische apparaten, over een verlengingssnoer.
- Om vibratie geluiden te voorkomen, zorg dat het snoer geen andere delen van de achterkant van de vriezer aanraakt. (b.v. de warmtewisselaar).

### Algemene informatie

Dit apparaat is een compressor koelkast met 2 aparte koelings faciliteiten, ontworpen voor het opslaan van voedsel voor korte tijd in de koelkast en lange tijd in de vrieskast.

De unit is geclassificeert als een Klimaat Klas 'N' (Normaal) en ontworpen voor huishoudelijk gebruik. Het voldoet aan alle belangrijke normen voor huishoudelijk koelkast apparaten.

### Belangrijke veiligheidsaanwijzingen

- Om gevaar van persoonlijke ongelukken te voorkomen of schade aan de vriezer, mag dit apparaat alleen vervoert worden in de originele verpakking. Voor het uitpakken en installeren zijn 2 personen nodig.
- Het koelingscircuit in dit apparaat bevat het koelvriesmiddel isobutane (R600a), een natuurlijk gas met een hoge level van milieu compatibility, welke brandbaar is. Zorg er daarom voor, dat geen van de componenten van het koelingscircuit beschadigt worden tijdens het transporteren of installeren van het apparaat. Wanneer er toch schade aan het koelingscircuit ontstaat, moet men het apparaat niet aanzetten of aansluiten op het stroomnet, maar verwijder open vuur en andere bronnen van ontvlaming weg van het koelvries gas; laat de kamer waar het apparaat geplaatst is goed ventileren.
- **Waarschuwing:** Beschadig nooit het koelingscircuit. Ontsnappend koelvries gas kan beschadigen aan de ogen veroorzaken; er is ook gevaar voor ontbranding van het gas.
- **Waarschuwing:** houd ventilatieopeningen, in het apparaat of in de ingebouwde structuur, vrij van versperring. Voldoende ventilatie moet altijd aanwezig zijn.
- **Waarschuwing:** gebruik geen externe middelen (b.v.; verwarming of verwarmingsfan) om het ontdooien te versnellen; volg alleen de methode aangegeven in deze gebruiksaanwijzing.
- Het ijs wat men verwijderd tijdens het ontdooien is niet geschikt voor menselijke consumptie.
- **Waarschuwing:** Gebruik geen elektrische apparaten (b.v. ijsmakers) in de vriezers voedsel opbergruimte welke niet speciaal toegestaan zijn in deze instructies.
- Voordat men het apparaat aansluit op het stroomnet, moet de unit eerst goed gecontroleerd worden op beschadigen, snoer inbegrepen.
- Het snoer moet regelmatig op eventuele beschadiging worden gecontroleerd. Wanneer een beschadiging wordt geconstateerd mag het apparaat niet meer worden gebruikt.



- Om gevaar van brand te voorkomen, plaats geen thermo-elektrische apparaten boven op de apparaat. Plaats nooit containers met vloeistoffen op de unit: dit om voorkomen dat lekken of ontsnappen van vloeistoffen de elektrische isolatie beschadigd.
- Alleen voedsel gebruikt in normale huishouden moet men opbergen in de vriezer.
- Alcoholische dranken mogen alleen opgeborgen worden in gesloten containers en in rechtopstaande positie.
- Om gevaar van voedselvergiftiging te voorkomen, eet geen voedsel waarvan de opbergtijd overschreden is. Ontdooit voedsel mag nooit opnieuw ingevroren worden.
- Leun nooit en plaats geen onnodig gewicht op de rekken, vakken, deur enz.
- Bescherm de binnenkant van de vriezer altijd tegen open vuur en andere vormen van verbranding.
- Plaats geen glazen flessen met carbonaat houdende of andere te vriezen vloeistoffen in de unit: zulke flessen kunnen barsten tijdens het vriezen.
- **Verwijder de stekker uit het stopcontact wanneer**
  - het apparaat niet juist werkt,
  - voor het ontdooien,
  - tijdens het schoonmaken.
- Dit apparaat is niet bestemd voor gebruik door personen (Kinderen inbegrepen) met verminderde fysieke, zintuiglijke of mentale bekwaamheid, of gebrek aan ervaring en wetenschap, behalve wanneer men begeleiding of instructies van het apparaat gehad heeft van een persoon verantwoordelijk voor hun veiligheid.
- Kinderen moeten onder begeleiding zijn om ervoor te zorgen dat ze niet met het apparaat spelen.
- Om te voldoen aan alle veiligheidsvoorschriften en om gevaar te voorkomen, reparaties en modificaties aan dit apparaat mogen alleen uitgevoerd worden door gemachtigd service personeel, vervangen van snoer inbegrepen.
- Wij hebben het recht om technische modificaties te introduceren.
- Wanneer men de unit voor langere periodes niet gebruikt, bevelen wij aan dat men de deur open houdt.
- Wanneer het apparaat verkocht word, en overgegeven wordt aan een derde of wanneer men het apparaat weggooit in een daarvoor geschikte recycle faciliteit, attentie moet gegeven worden aan de aanwezigheid van de isolatie agent ,cyclopenthané' en tevens het koelvriesmiddel R 600 a.

## Beschrijving

De unit bestaat uit twee delen, de vrieskast en de koelkast.

1. Ijsblokjes maker
2. Opberg rek
3. Temperatuurcontrole en binnenverlichting
4. Opbergplaten (hoogteverstelbaar)
5. Opbergplaat
6. Fruit/groenten opbergruimtes
7. Deur opbergruimtes

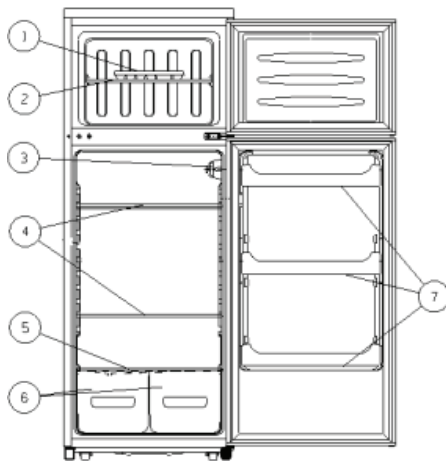

### Voor het eerste gebruik

- Verwijder eerst al het inwendige en uitwendige verpakkingsmateriaal, plakband inbegrepen.
- **Waarschuwing:** houdt kinderen weg van inpakmateriaal, daar deze een bron van gevaar zijn b.v. door verstikking.
- Voor plaatsing, bevelen wij aan dat men de unit een klein beetje naar achteren helt. Op deze manier, kunnen de transport rollers gebruikt worden om het naar de daarvoor bestemde plaats te brengen.
- Zorg ervoor dat het inpakmateriaal juist weggegooid wordt.
- Voordat men het apparaat aansluit op het stroomnet, moet de unit eerst goed gecontroleerd worden op beschadigingen, snoer inbegrepen.
- Maak het apparaat goed schoon zoals aangegeven in de sectie *Ontdooien en schoonmaken* hieronder.

### Installatie

Het apparaat moet geplaatst worden in een goed geventileerde, droge ruimte. Het moet gebruikt worden in een omgevingstemperatuur van 16 tot 32 °C en met een maximale vochtigheid 70 %. Zorg dat de vriezer niet in direct zonlicht geplaatst is, en plaats het nooit naast willekeurig welke andere hittebronnen (verwarming, fornuis enz).

- De achterkant en de zijkanten moeten minstens 10cm ruimte van de muur hebben.  
Deze unit moet niet in een kabinet geïnstalleerd worden, eveneens niet direct onder een hangende kast, boekenplank of gelijkwaardig object.  
Zorg dat de deur kan openen tot een hoek van 160°.

In geval van ongelijke vloeren, kunnen de verstelbare voeren gebruikt worden voor compensatie en optimale stabiliteit. De unit moet in een lichtelijke hoek geplaatst worden zodat het naar achteren leunt: dit zal ervoor zorgen dat de deur automatisch sluit en zal niet per ongeluk open blijven. Zorg ervoor, dat beide voeten aan de voorkant op dezelfde hoogte gezet zijn.

### Ventilatie

De verwarmde lucht aan de achterkant van de vriezer moet vrij kunnen circuleren. Daarom, moet men ervoor zorgen dat de circulatie achter de unit niet geblokkeerd is.

### Omkeerbare deur

Het ontwerp geeft de mogelijkheid om de deur om te keren, d.w.z. rechter scharnier (default installatie) wordt linker scharnier.

Voordat men de deur omkeert, moet men de unit eerst op de achterkant plaatsten. Hoe dan ook, zorg ervoor dat de unit op een zachte, vlakke ondergrond rust om beschadiging aan de haarbuisjes te voorkomen.

**Waarschuwing:** Voordat men de deur omkeert, schakel de unit uit en verwijder de stekker uit het stopcontact.

1. Verwijder de schroefafdekingsen.

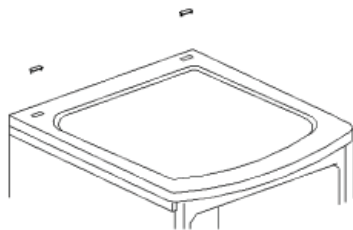

2. Neem er de schroeven uit en verwijder de gehele topplaat.

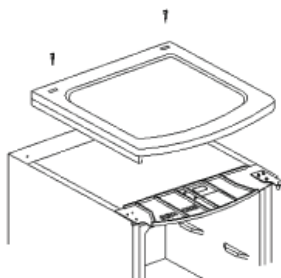

3. Neem er de bovenste scharnier af door de 3 schroeven te verwijderen. Neem er de bovenste deur af en plaats deze op een zachte ondergrond om krassen te voorkomen.

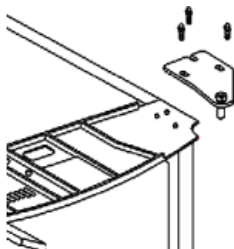

4. Trek er de twee bouten uit welke het middelste scharnier op zijn plaats houden. Neem er de onderste deur af en plaats deze op een zachte ondergrond om krassen te voorkomen.

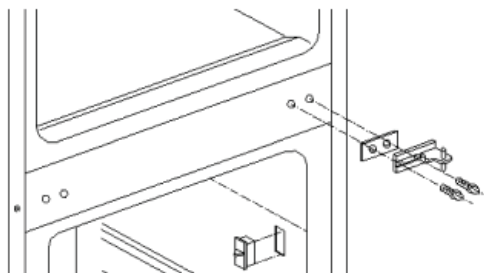



5. Verwijder de blinde afdekking van de scharnierbevestiging gaten aan de linkerkant en plaats deze in de corresponderende plaats aan de rechterkant.



6. Verwijder de twee verstelbare voeten en de schroeven welke het onderste scharnier vasthouden.

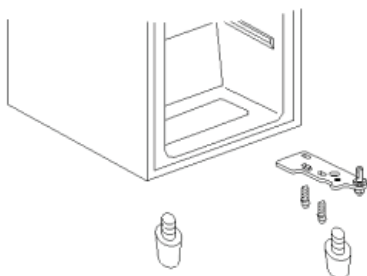

7. Verwijder het onderste scharnier en draai het 180° om. Schroef de scharnierpin los en monteer deze aan de andere kant van het scharnier. Plaats nu het onderste scharnier aan de linkerkant. Plaats de twee verstelbare voeten terug. Pas de deur van de vrieskast op de onderste scharnier pin.

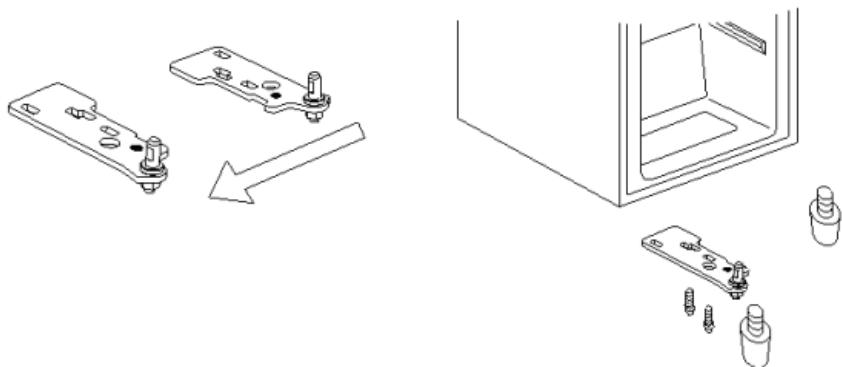

8. Draai het middelste scharnier 180° om. Plaats de scharnierpin in het overeenkomende gat in de deur van de vrieskast en maak deze vast door het middelste scharnier in de unit te plaatsen. Plaats de deur van de koelkast op het middelste scharnier van de unit.

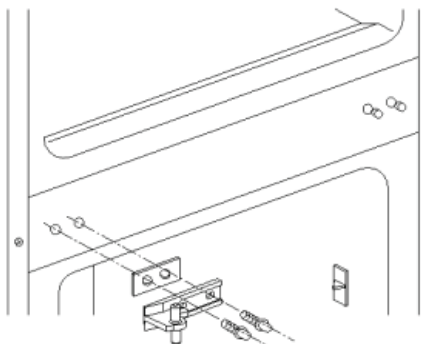

9. Verwijder de schroeven van de secte aan de linker bovenzijde en plaats deze terug aan de tegenovergestelde kant (de rechterkant) van de unit. Neem er het plastic hoekstuk van de linkerkant af en plaats het aan de rechterkant.

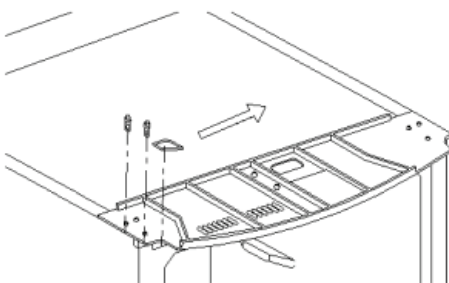

10. Draai het bovenste scharnier 180° om. Verwijder de pin en plaats deze aan de andere kant van het scharnier.

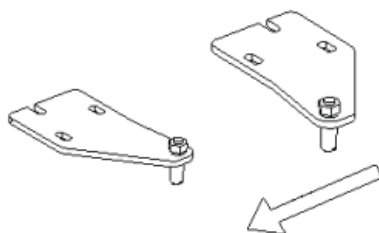

11. Plaats de scharnierpin in het overeenkomende gat in de deur en maak het vast door het bovenste scharnier in de unit te plaatsen

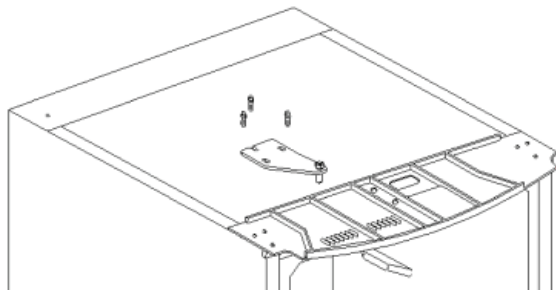

12. Plaats de topplaat terug en draai de schroeven vast. Plaats hierna de twee schroefafdekings terug.

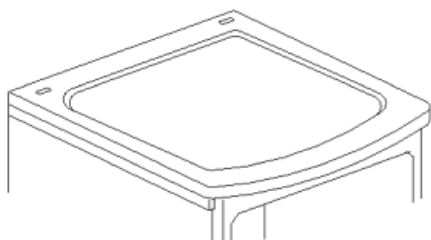

### **Waarschuwing**

Wanneer men de unit weer echt op gezet heeft, moet het voor minstens twee uren niet op het stroomnet aangesloten worden.

### **Bediening en binnenverlichting**

Deze unit is geactiveerd door het aan te sluiten op het stroomnet. Het is alleen geheel uitgeschakeld wanneer men de stekker uit het stopcontact verwijdert.

**In positie '0', de koelfunctie is uitgeschakeld, ondanks dat het apparaat nog aangesloten is op het stroomnet.**

De temperatuur in de koelkast kan versteld worden met gebruik van de temperatuurcontrole. De temperatuur in de kast kan versteld worden met de temperatuurcontrole. Wij bevelen aan dat men de temperatuurcontrole eerst in positie 3 zet. Na een bepaalde tijd, moet men de echte temperatuur controleren met een thermometer, en deze verstellen wanneer dit nodig is. Draai de temperatuurcontrole rechtsom om deze te verlagen, terwijl men het linksom zal verhogen.





### **Vervangen van het lampje voor de binnenverlichting**

- Schakel de unit uit en verwijder de stekker van het stopcontact.
- Gebruik een geschikte schroevendraaier om de schroef van de lampafdekking te verwijderen.
- Schuif de afdekking naar achteren en verwijder deze.
- Vervang het gebroken lampje met een nieuw lampje (max. 15 W, fitting type E 14).
- Schuif de afdekking terug op zijn plaats en draai de schroef vast.
- Sluit de unit aan op het stroomnet.

## Vriezen en opbergen van voedsel

- Met een gebruikstemperatuur van  $-18^{\circ}\text{C}$  en lager, kunnen de vriesruimtes gebruikt worden voor het opbergen van gevoren of voorgevoren voor meerdere maanden, voor het maken van ijsblokjes en het vriezen van vers voedsel.
- Vers (d.w.z. niet gevoren) of warm voedsel moet niet in contact komen met voedsel wat al bevroren is; dit zal voorkomen dat bevroren voedsel gedeeltelijk zal ontdooien.
- Voor het vriezen, moet men vers voedsel (b.v. vlees, vis, gehakt vlees) in kleine hoeveelheden verdelen geschikt voor gebruik na het ontdooien.
- Wanneer men voorgevoren voedsel opbergt, moet men zeer goed op de informatie van de fabrikant letten welke aanwezig is op de verpakking. Wanneer zulke informatie niet aanwezig is, moet men een opbergperiode van 3 maanden van de aankoopdatum niet overschrijden.
- Wanneer men gevoren voedsel koopt, controleer dat het voedsel goed bevroren is, en dat de verpakking geen schade vertoont.
- Om de kwaliteit van diepgevoren voedsel te bewaren, moet men het alleen transporteren in daarvoor geschikte containers, en moet men het onmiddellijk terugplaatsen in de vriezer.
- Controleer voorzichtig de verpakking wanneer men bevroren voedsel koopt: wanneer de verpakking tekenen van vochtigheid vertoont, gebobbeld is of uitpuilt, geeft dit aan dat het voedsel niet juist was opgeborgen en bedorven is.
- De opbergtijd voor gevoren voedsel hangt af van de omgevende temperatuur, de temperatuur controle zetting, het type voedsel en de tijd tussen winkel en vriezer, maar voornamelijk hoe vaak de vriezer deur geopent word en hoe lang deze openblijft. Volg altijd de instructies aangegeven op de verpakking en overschrijd niet de maximaal aangegeven houdbaarheid.
- Geschikte verpakkingsmaterialen voor gevoren voedsel zijn doorzichtig (d.w.z. niet gekleurt) plastic folie of zakken of aluminium folie. Het verpakkingsmateriaal moet goed gelucht en gecontroleert worden voor luchtdichtheid voor het vriezen van het voedsel. Wij bevelen aan dat men een label plaatst op ieder item in de vriezer met alle belangrijke informatie zoals soort van voedsel, datum van invriezen en houdbaarheidsdatum. Plaats geen voedsel in de vriezer wat niet juist verpakt is.
- De vriestijd kan verkort worden door het voedsel in kleine porties te verdelen.
- Probeer nooit carbonaat houdende dranken, warm voedsel of welke vloeistof dan ook in flessen in te vriezen.
- Bevroren voedsel kan ontdooit worden in de koelkast. Op deze manier, is het voedsel langzaam ontdooit en zal de smaak bewaart blijven. Bovendien, zal het bevroren voedsel helpen met het behouden van de voorgenomen temperatuurlevel in de koelkast.

**Houdbaarheidsdatum voor gevoren voedsel is aangegeven (in maanden) in de tabel hieronder.** Overschrijd deze opbergtijden niet. Volg altijd de informatie verschaft door de fabrikant van dat bepaalde product.

		
<b>2 • 6</b>	<b>4 • 8</b>	<b>8 • 12</b>
		

- De opbergtijd zal verminderen wanneer de binnentemperatuur vermeerderd b.v. als gevolg van een defect

### **Koelkast**

- De temperatuur in de koelkast unit hangt af van de omgevende temperatuur, de temperatuurcontrole zetting en het op te bergen voedsel.
- Om te beginnen, zet de temperatuurcontrole naar positie 4. Wanneer de koeling te hoog is, verlaag het naar positie 1-3; wanneer dat onvoldoende is, verhoog het naar 4-8.  
**Wanneer men vorst waarneemt op de achtermuur, is het zeer goed mogelijk dat de deur te lang open geweest is, dat warm voedsel in de koelkast geplaatst is, of dat de temperatuurcontrole een te hoge stand heeft.**
- Vloeibaar of sterk ruikend voedsel, of voedsel wat gemakkelijk sterke geur absorbeert (b.v. kaas, vis, boter), moeten apart, of in luchtdichte containers opgeborgen worden. Berg nooit bananen op in de koelkast, daar deze gevoelig zijn tegen de koude.
- **Warm voedsel moet men eerst laten afkoelen tot kamertemperatuur voordat men dit in de koelkast plaatst.**
- Vanwege verschillen in luchtcirculatie, zullen verschillende areas van de koelkast anders beïnvloed worden.  
De koudste area is rond de achtermuur en het laagste gedeelte van de kast, en is het meest geschikt voor het opbergen van fijn voedsel zoals vis, gekookt of vers vlees of cold-cuts.  
De warmste area is rond de deur en in het bovenste gedeelte van de kast, en is geschikt voor het opbergen van b.v. kaas en boter. Op deze manier, zal de kaas zijn smaak behouden, en zal de boter smeerbaar blijven.
- Zorg er altijd voor dat de deur goed gesloten is en dat de afdichting niet geblokkeert wordt door voedsel wat opgeborgen is in de kast of de deur.

### **Maken van ijsblokjes**

Een speciaal ijsblokjes bakje is bijgeleverd voor het maken van ijsblokjes. Vul het bakje 3/4 vol met drinkwater en plaats het in het vriezer compartiment. De ijsblokjes zijn gemakkelijk te verwijderen van het bakje wanneer men het voor 5 minuten op kamertemperatuur laat staan.

### **Ontdooien en schoonmaken**

- **Waarschuwing: Verwijder altijd de stekker uit het stopcontact voordat men de unit schoonmaakt of ontdooit.**
- Houd het interieur oppervlak zowel als de plastic onderdelen vrij van vette of zure stoffen, sauzen enz. Wanneer èèn van deze onderdelen toch besmet worden, moet het onmiddellijk met warm water en zeep of een zacht schoonmaakmiddel schoongemaakt worden. Maak alle onderdelen hierna zeer goed droog.
- De deurafdichting moet regelmatig schoongemaakt worden.
- De condensor van de unit moet tenminste èèn maal per jaar schoongemaakt worden met een zachte borstel, elektrostatische doeken of stofzuiger. De opbouw van stof zal anders een vermeerdering in energiegebruik veroorzaken.
- Alle accessoires mogen schoongemaakt worden met warm water en zeep. Plaats nooit in de vaatwasmachine.
- **Opmerking:** Gebruik geen grove schoonmaakmiddelen of zuur, alcohol of spiritus houdende agens. Wij bevelen geen grove doeken of schuursponsen aan. Gebruik geen elektrische apparaten, zoals stoommachines, voor ontdooien of schoonmaken.

### **Koelkast**

De koelkast ontdooit automatisch tijdens gebruik. Opbouw van ijs aan de achterkant van de kast zal smelten tijdens de periodes dat de compressor niet actief is. Het smeltwater zal door het afvoerkanaal lopen en opgevangen worden in de verdampingsplaat waar het in de lucht opgenomen zal worden.

- Om te zorgen dat het smeltwater vrij doorloopt, moeten het kanaal en de uitloopopening van de kast vrijgehouden worden van verstopping. Het afvoerkanaal moet regelmatig schoongemaakt worden.
- Om een onaangename geur te voorkomen, moeten de kast en de opbergplaten tenminste één maal per maand schoongemaakt worden met warm water en zeep en wanneer nodig een zacht schoonmaakmiddel. Ontkoppel de unit altijd van het stroomnet voor het schoonmaken.

Wees voorzichtig dat men niet de classificatie plaatje in de kast verwijderd of beschadigd tijdens het schoonmaken.

### **Vrieskast**

Om de opbouw van ijs over een dikte van 5mm te voorkomen, moet de vrieskast tenminste twee maal per jaar ontdooit worden. Ga verder als volgt:

- **Haal de stekker uit het stopcontact om de unit van het stroomnet te verwijderen.**
- Verwijder al het voedsel uit de vriezer, plaats het in een plastic container, voeg er voorgevrozen ijspakken bij en dek de container af om de binnentemperatuur laag te houden.
- Laat de vriezerdeur open.

**Waarschuwing:** gebruik geen externe middelen (b.v. verwarming of verwarmingsfan) om het ontdooien te versnellen.

**Na het ontdooien, moet de vriezer goed schoongemaakt worden met warm water en wanneer nodig, een zachte zeep. Maak hierna goed droog en laat uitluchten voordat men opnieuw gebruikt.**

### **Probleemoplosser**

Bepaalde typische geluiden kunnen gehoord worden wanneer het apparaat aangezet is. Deze geluiden zijn:

- veroorzaakt door de elektrische motor in de compressor opbouw; tijdens het opstarten van de compressor, zal de geluidslevel voor korte tijd vermeerderen.
- veroorzaakt door de koelvloeistof welke door het circuit stroomt.

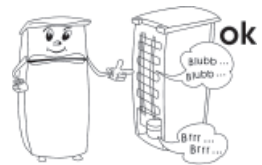

De volgende tabel geeft een lijst van mogelijke defecten aan, met mogelijke oorzaken en oplossingen. In geval van een gebruiksprobleem, controleer eerst of men een oplossing kan vinden met gebruik van de tabel. Wanneer het probleem aanhoud, verwijder het apparaat van het stroomnet en contact onze Klantenservice Afdeling.

Probleem	Mogelijke oorzaak en oplossing
Het apparaat is aangesloten op het stroomnet, maar werkt niet.	Het stopcontact heeft geen power, of er zijn contact problemen. Controleer de stekker en het stopcontact.
Abnormaal lawaai zal men horen tijdens gebruik.	De unit is niet juist geplaatst (b.v. een ongelijke vloer) of er is contact met het koelingscircuit aan de achterkant en het snoer, de muur of een ander voorwerp of oppervlak. Controleer dat alle installatie instructies in deze gebruiksaanwijzing juist gevolgt zijn.
Water verzameld zich op de bodem van de unit.	Het smeltwater afvoer systeem is geblokkeerd. Verwijder de blokkering and maak het systeem schoon.

### Transporteren van het apparaat

Deze unit moet in verticale positie getransporteert worden.

Kantel niet meer dan 45°. Tijdens transporteren, zorg ervoor dat de unit goed vastgezet is en beschermt is tegen schokken, vibraties en verschuiven.

### Weggooiën



Dit apparaat is gemaakt van recycleerbaar materialen. Nadat men de stekker uit het stopcontact verwijderd, moet men de unit voor het weggooien onbruikbaar maken door het snoer geheel te verwijderen voordat men het apparaat weggooit in de daarvoor speciaal bestemde collectiepunten in overeenkomst met de plaatstelijke wet. Het koelvries gas en de chemische agent in het isolatie schuim moeten weggegooid worden door een bevoegd agentschap. Pas heel goed op dat men het koelingscircuit niet beschadigd voordat de unit is overgegeven voor het weggooien.

### Garantieverklaring

Voor dit apparaat geldt een garantie van twee jaar na de aankoopdatum voor materiaal- en fabrieksfouten. Uitgesloten van garantie is schade die ontstaan is door het niet in acht nemen van de gebruiksaanwijzing, normale slijtage en zeer breekbare onderdelen als glaskannen etc. Deze garantieverklaring heeft geen invloed op uw wettelijke rechten, en ook niet op uw legale rechten welke men heeft als een consument onder de toepasselijke nationale wetgeving welke de aankoop van goederen beheerst. De garantie vervalt bij reparatie door niet door ons bevoegde instellingen.

### Informatie nodig bij Klantenservice

Wanneer reparaties aan het apparaat nodig worden, neem dan contact op met onze Klantenservice, verschaft een goede omschrijving over het defect en het artikelnummer KS ... op de waarderingsplaat van het apparaat (zie plaatje). Deze informatie zal ons helpen met het efficiënt behandelen van het verzoek.

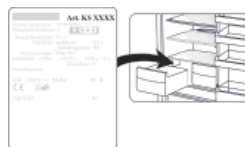

**In geval van een defect of ander probleem, neem contact op met de Klantenservice Afdeling. Het adres kan gevonden worden in het aanhangsel van dit manuaal.**

## Technische specificaties

Art.-Nr.	<b>KS 9765</b>
Type van apparaat	Koelkast/Vriezer
Energie efficiency classificatie in overeenkomst met richtlijnen 94/2 EC	<b>A+</b>
Energie gebruik <b>kWh/24 h</b> <b>kWh/jaar</b>	<b>0.61</b> <b>223</b>
<b>De eigenlijke consumptie hangt af van het gebruikspatroon en de locatie van het apparaat.</b>	
Totaal gros volume, (liters)	215
Bruikbare koelkast capaciteit (liters)	170
Bruikbare vriezer capaciteit (liters)	45
Klimaat classificatie	N
Omgevende temperatuur bereik, °C	16 – 32
	
Veilige opbergtijd in geval van een defect, uren	12
Vries capaciteit, kg/24h	3
Vries temperatuur, °C	-18
Afmetingen (in mm)	1445 x 550 x 570
Gewicht, kg	51
Elektrische specificaties	Zie waarderingsplaat
Isolatie schuim	Cyclopentane
Geluids emissie	40 dB(A)



**Estimado Cliente,**

Antes de utilizar el aparato, el usuario debe leer detenidamente las siguientes instrucciones

**Conexión a la red eléctrica**

Debe conectar este aparato solamente a una toma de tierra instalada según las normas en vigor. Asegúrese de que la tensión de la red coincide con la tensión indicada en la placa de características. Este producto cumple con las directivas obligatorias que acompañan el etiquetado de la CEE.

- No utilice el aparato con un transformador o, junto con otros aparatos eléctricos, mediante un cable alargador.
- Para evitar el sonido de vibraciones, compruebe que el cable eléctrico no toca ninguna pieza de la parte posterior del congelador (por ejemplo el cambiador de calor).

**Información**

Este aparato es un frigorífico compresor con 2 prestaciones refrigerantes separadas, diseñado para la conservación a corto plazo de alimentos en el frigorífico y a largo plazo en el congelador.

El aparato está clasificado como Clase de Clima 'N' (Normal) y está diseñado para el uso doméstico. Cumple todas las normas relevantes para aparatos frigoríficos domésticos.

**Instrucciones importantes de seguridad**

- Para evitar el riesgo de accidentes personales o de averías en el aparato, este solo debe ser transportado con el embalaje original. Para desembalar e instalar el aparato, son necesarias 2 personas.
- El circuito de refrigeración del aparato contiene el refrigerante isobutano (R600a), un gas natural de alta compatibilidad medioambiental, que sin embargo es un gas combustible. Por ello, deberá asegurarse de que ninguno de los componentes del circuito de refrigeración resulta dañado durante el transporte y la instalación del aparato. Si el circuito de refrigeración resulta dañado, no encienda ni conecte el aparato a la red eléctrica, y aleje cualquier fuente de llamas o de ignición del entorno del gas refrigerante; después ventile sobradamente la habitación donde está el aparato.
- **Advertencia:** No dañe el circuito de refrigeración. Cualquier fuga de refrigerante podría dañar los ojos; también existe peligro de que se produzca la combustión del gas.
- **Advertencia:** mantenga los orificios de ventilación, del interior del aparato o de la estructura incorporada, libres de obstrucciones. Debe asegurarse suficiente ventilación en todo momento.
- **Advertencia:** no utilice ningún aparato externo (por ejemplo radiadores o radiadores de aire) para acelerar el proceso de descongelación; siga únicamente los métodos recomendados en este manual.
- El hielo obtenido del aparato durante la descongelación no es adecuado para el consumo humano.
- **Advertencia:** No utilice ningún aparato eléctrico (por ejemplo fabricantes de cubitos de hielo) en el interior del compartimento de conservación de alimentos del congelador, cuya utilización no esté permitida en estas instrucciones.
- Antes de conectar el aparato a la red eléctrica, este debe ser examinado con detalle para detectar cualquier desperfecto durante el transporte, incluido el cable eléctrico.



- El cable eléctrico debería examinarse con regularidad para detectar si ha resultado dañado. Si descubriera que está dañado, no debe utilizar el aparato.
- Para evitar el riesgo de incendio, no coloque ningún aparato termoelectrónico sobre el frigorífico. No colocar recipientes con líquido sobre el aparato: es importante evitar derramar o verter cualquier líquido que podría dañar el aislamiento eléctrico.
- En el congelador solo deberá conservar alimentos comúnmente utilizados para el consumo doméstico.
- Las sustancias alcohólicas se pueden conservar solo cuando están correctamente envasadas en recipientes cerrados y en posición vertical.
- Para evitar el riesgo de intoxicación, no consuma alimentos después de la fecha de caducidad indicada. Los alimentos descongelados **no** se pueden congelar por segunda vez.
- No se apoye ni coloque excesivo peso sobre las estanterías, los compartimentos, la puerta, etc.
- Proteja siempre el interior del congelador de cualquier llama o fuente de ignición.
- No almacene ninguna botella de cristal con bebidas carbonatadas u otro líquido congelable en el aparato: estas botellas pueden explotar durante el proceso de congelación.
- **Desenchufe el cable eléctrico de la toma de pared**
  - en caso de funcionamiento defectuoso,
  - antes de descongelar el aparato,
  - durante su limpieza.
- Este aparato no debe ser utilizado por ninguna persona (incluidos niños) con reducidas facultades físicas, sensoriales o mentales y tampoco por personas sin experiencia ni conocimiento, a menos que hayan recibido supervisión o instrucciones sobre el uso del aparato por parte de una persona responsable y por su propia seguridad.
- Los niños deben estar bajo supervisión para garantizar que no juegan con el aparato.
- Para cumplir con las normas de seguridad y evitar peligros, cualquier reparación o modificación del aparato debe ser realizada por personal del servicio técnico autorizado, incluida la sustitución del cable eléctrico.
- Nos reservamos el derecho de incorporar modificaciones técnicas.
- Si el aparato no se utiliza durante un largo periodo de tiempo, recomendamos mantener la puerta abierta.
- Si el aparato se vende, se entrega a un tercero o se desecha en un punto de reciclaje apropiado, debe advertirse de la presencia de la sustancia aislante ‘ciclopentano’ y del refrigerante R 600 a.

## Descripción

El aparato se compone de dos partes, el compartimento congelador y el compartimento frigorífico.

1. Fabricador de cubitos de hielo
2. Rejilla para la conservación de alimentos
3. Control de temperatura y luz interior
4. Estanterías para la conservación de alimentos (de altura ajustable)
5. Estantería para la conservación de alimentos
6. Compartimentos para fruta/verdura
7. Zonas para la conservación de alimentos en la puerta

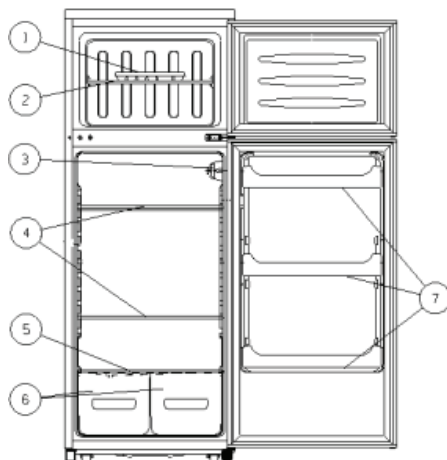

## Puesta en marcha

- Retire por completo cualquier material de embalaje, incluidas las cintas adhesivas.
- **Precaución:** mantenga a los niños alejados del material de embalaje, porque podría ser peligroso, existe el peligro de asfixia.
- Antes de conectar a la red eléctrica, el aparato debe ser examinado detenidamente por si hubiera resultado dañado durante el transporte, incluido el cable eléctrico.
- Limpie el aparato siguiendo las instrucciones de la sección **Descongelación y limpieza** incluida a continuación.

## Instalación

El aparato se debe situar en una habitación seca y bien ventilada. Se debe poner en funcionamiento a una temperatura ambiental de 16 a 32 °C y una humedad relativa máx del 70 %. No exponga el congelador a la luz directa del sol, y no lo coloque cerca de ninguna fuente de calor (radiadores, cocinas, etc).

- La parte posterior y los lados deben estar separados de la pared al menos 10 cm.  
Este aparato no se debe instalar dentro de un armario, y tampoco directamente bajo un armario, estantería u objeto similar enganchado en la pared.  
Compruebe que la puerta puede abrirse con un ángulo de 160°.

Si existe un suelo irregular, los pies ajustables del aparato se pueden utilizar para compensar las irregularidades y asegurar una estabilidad óptima. El aparato se debe instalar con un ligero ángulo de modo que se incline hacia detrás: esto asegurará que la puerta cierre automáticamente y no permanezca abierta por error. No obstante, debe comprobar que los dos pies delanteros están ajustados a la misma altura.

## Ventilación

El aire caliente de la parte posterior del congelador debe poder circular libremente. Por ello, debe comprobar que no se obstruye la circulación de aire detrás del aparato.

## Puerta reversible

El diseño permite invertir la dirección de apertura de la puerta, es decir, las bisagras pueden estar en el lado derecho (instalación de fábrica) o en el izquierdo.

Antes de invertir la dirección de apertura de la puerta, apoyar el aparato sobre la parte posterior. Pero deberá apoyarlo sobre una superficie blanda y uniforme para evitar dañar los tubos capilares.

**Precaución:** Antes de invertir la dirección de apertura de la puerta, deberá apagar el aparato y desenchufar el cable eléctrico de la toma de corriente.

1. Retire la tapa de los tornillos.

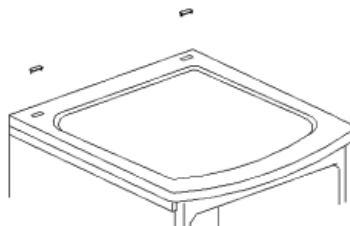

2. Extraiga los tornillos y retire la tapa superior del aparato.

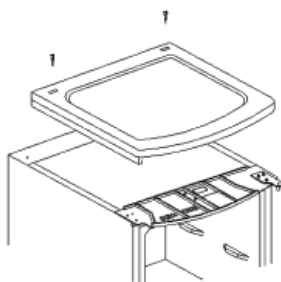

3. Extraiga la bisagra superior extrayendo los 3 tornillos. Quite la puerta superior y apóyela en una superficie blanda para evitar rayarla.

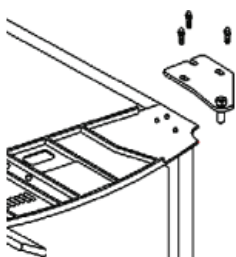

4. Extraiga los dos pernos que sujetan la bisagra central. Quite la puerta inferior y apóyela en una superficie blanda para evitar rayarla.

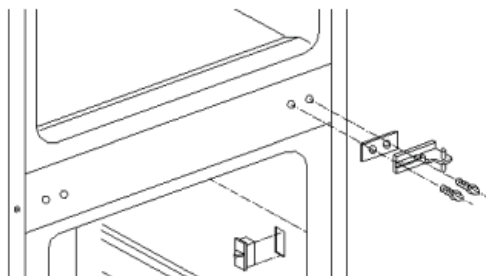

5. Retire la cubierta de relleno de los dos orificios de instalación de las bisagras en el lado izquierdo, y colóquelas en la posición correspondiente del lado derecho.



6. Retire los dos pies ajustables y los tornillos que sujetan la bisagra inferior.

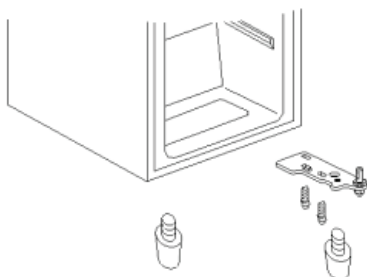

7. Extraiga la bisagra inferior y gírela 180°. Desenrosque el perno de la bisagra e instálelo en el lado contrario de la bisagra. Ahora deberá instalar la bisagra inferior en el lado izquierdo. Vuelva a colocar los dos pies ajustables. Instale la puerta del congelador sobre el perno de la bisagra inferior.

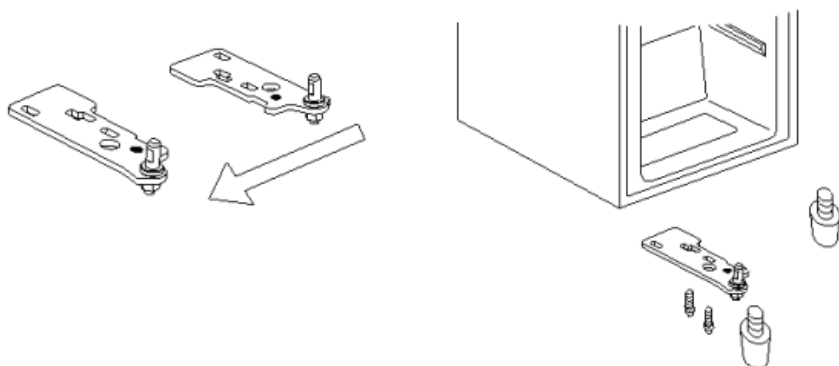

8. Gire la bisagra central 180°. Coloque el perno de la bisagra en la apertura correspondiente de la puerta del compartimento congelador y ajústela instalando la bisagra central en el aparato. Instale la puerta del congelador sobre la bisagra central del aparato.

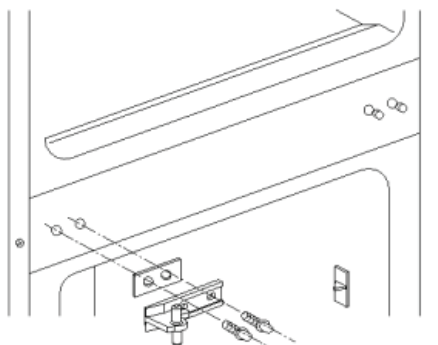

9. Retire los tornillos de la sección superior izquierda y vuelva a instalarlos en el lado contrario (el lado derecho) del aparato. Retire la pieza de plástico de la esquina izquierda y colóquela sobre la esquina derecha.

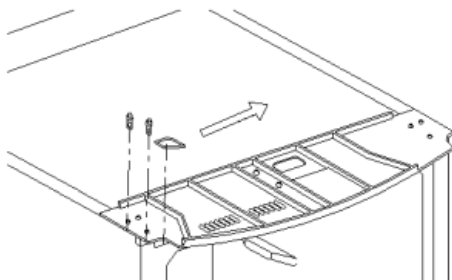

10. Gire la bisagra superior 180°. Retire el perno y vuelva a colocarlo en el lado contrario de la bisagra.

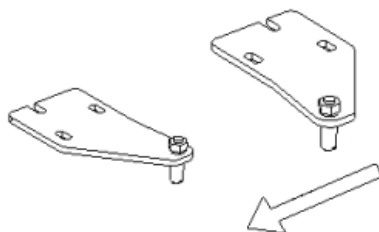

11. Coloque el perno de la bisagra en la apertura correspondiente de la puerta y ajústela instalando la bisagra superior en el aparato

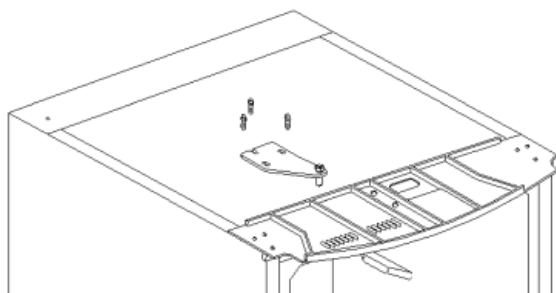

12. Vuelva a colocar la cubierta superior del aparato, instalando y ajustando los tornillos. Finalmente instale las dos tapas de los tornillos.

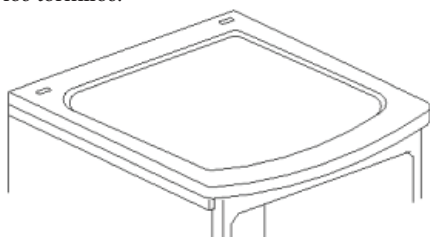

## **Advertencia**

Después de colocar el aparato en posición vertical, deberá esperar al menos dos horas antes de conectar el cable a la red eléctrica.

## **Controles y luz interior**

El aparato se activa al conectarlo a la red eléctrica. Solo se apagará por completo al desenchufar el cable eléctrico de la toma de la pared.

**En la posición ,0', la función de frío está desactivada, aunque el aparato todavía está conectado a la red eléctrica.**

La temperatura del compartimento principal del frigorífico se puede regular mediante el control de temperatura. La temperatura del compartimento principal se puede ajustar usando el control de temperatura. Recomendamos ajustar el control de temperatura primero en la posición 3. Después de un breve intervalo de tiempo, deberá comprobarse la temperatura real con un termómetro, y ajustar la temperatura si fuera necesario. Girando el control de temperatura en sentido de las agujas del reloj se disminuirá la temperatura, y girando en sentido contrario a las agujas del reloj se incrementará.

## ***Sustitución de la bombilla de la luz interior***

- Apague el aparato desenchufando el cable eléctrico.
- Utilice un destornillador adecuado para retirar los tornillos de la tapa de la bombilla.
- Empuje la tapa levemente hacia la parte posterior y retírela.
- Sustituya la bombilla defectuosa por otra nueva (máx. 15 W, tipo de casquillo E 14).
- Vuelva a colocar la tapa e instale el tornillo.
- Vuelva a conectar el aparato a la red eléctrica.



## ***Congelación y conservación de alimentos***

- Con una temperatura de funcionamiento de  $-18^{\circ}\text{C}$  e inferior, los compartimentos del congelador se pueden utilizar para conservar alimentos congelados o precongelados durante varios meses, para hacer cubitos de hielo y para congelar alimentos frescos.
- Los alimentos frescos (no congelados) o calientes no deben entrar en contacto con los alimentos ya congelados; esto evitará que los alimentos congelados resulten parcialmente descongelados.
- Antes de proceder a la congelación, los alimentos frescos (carne, pescado, carne picada) deberán ser divididos en porciones pequeñas adecuadas para el consumo después de la descongelación).
- Para la conservación de alimentos precongelados, debe prestarse mucha atención a la información facilitada por el fabricante en el envase del alimento. Si esta información no se encuentra, no deberá excederse el periodo de conservación de 3 meses a partir de la fecha de compra.
- Al comprar alimentos congelados, verifique que están correctamente congelados, y que el envase no está dañado.
- Para mantener la calidad de los alimentos ultracongelados, estos deben transportarse solo en recipientes adecuados y después deben introducirse en el congelador sin demora.
- Al comprar alimentos congelados compruebe el envase con atención: si el envase muestra signos de humedad, presenta burbujas o está abultado, esto indica que los alimentos no se han conservado correctamente y están estropeados.
- Los tiempos de conservación de los alimentos congelados dependen en gran medida de la temperatura ambiente, la posición del control de la temperatura, el tipo de alimento y el tiempo transcurrido desde la tienda al congelador, pero sobre todo también de la frecuencia con la que se abre la puerta del congelador y del tiempo que permanece abierta. Siempre deberá seguir las instrucciones del envase del alimento, y no deberá exceder el periodo máximo de validez.
- Los materiales de los envases adecuados para los alimentos congelados son film de plástico

transparente (sin color) o bolsas de plástico transparente o papel de aluminio. Los materiales de los envases deben estar bien ventilados antes de su utilización y después deberá comprobarse su hermetismo antes de congelar los alimentos. Recomendamos que incluya una etiqueta en cada alimento conservado donde indique el tipo de alimento, la fecha de congelación y la fecha de caducidad. No introduzca alimentos en el congelador que no estén correctamente envasados.

- Los tiempos de congelación podrán disminuir dividiendo los alimentos en porciones inferiores.
- No intente congelar bebidas carbonatadas, alimentos calientes y tampoco líquidos embotellados.
- Los alimentos congelados se pueden descongelar dentro del frigorífico. De este modo, los alimentos se descongelan lentamente conservando todo su sabor. Además, los alimentos congelados ayudan a mantener la temperatura interior del frigorífico al nivel adecuado.

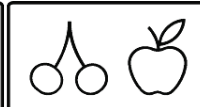
**Las fechas de caducidad para los alimentos congelados se indican (en meses) en la siguiente tabla.** No exceda estos periodos de conservación. Respete siempre la información facilitada por el fabricante del producto en cuestión.

		
<b>2 · 6</b>	<b>4 · 8</b>	<b>8 · 12</b>
		

- El tiempo de conservación disminuirá cuando la temperatura interior haya incrementado, por ejemplo debido a un fallo de funcionamiento

### **Compartimento del frigorífico**

- La temperatura en el interior del frigorífico depende principalmente de la temperatura ambiental, la posición del control de temperatura y la cantidad de alimentos conservados.
- Inicialmente, el control de temperatura se debe situar en la posición 4. Si el efecto de frío es demasiado potente, puede reducirlo a la posición 1-3; si no es suficiente, increméntelo a 4-8.

**Si observa escarcha en la pared posterior, probablemente es debido a que la puerta se ha mantenido abierta durante demasiado tiempo, o se han introducido alimentos calientes en el frigorífico o el control de temperatura está en una posición demasiado alta.**

- Los alimentos líquidos o de fuertes olores, y alimentos que absorben fácilmente olores fuertes (por ejemplo queso, pescado, mantequilla), se deben conservar por separado o en recipientes herméticamente cerrados. Los plátanos no se deben conservar en el frigorífico porque son muy sensibles al frío.
- **Los alimentos calientes deberán enfriarse a temperatura ambiental antes de introducirlos en el frigorífico.**
- Debido al modo de circulación del aire, distintas zonas del compartimento principal del frigorífico tendrán distintas temperaturas.

La zona más fría es la parte de la pared posterior y la parte inferior del compartimento principal, y aquí se deben conservar los alimentos delicados como el pescado, la carne cocinada o cruda y los embutidos.

La zona menos fría es alrededor de la puerta en la parte más alta del compartimento principal del frigorífico, y es adecuada para conservar queso y mantequilla. De ese modo, el queso conservará



- su sabor, y la mantequilla se podrá untar fácilmente.
- Compruebe siempre que la puerta está correctamente cerrada y que la goma de la puerta no está obstruida por alimentos conservados en el compartimento principal ni en la puerta.

### **Hacer cubitos de hielo**

Se incluye una bandeja especial para hacer cubitos de hielo. Llene la bandeja de agua potable hasta 3/4 de su capacidad total e introdúzcala en el congelador. Los cubitos de hielo se pueden extraer con facilidad de la bandeja si ésta se mantiene a temperatura ambiente durante 5 minutos.

### **Descongelación y limpieza**

- **Precaución: Desenchufe siempre el cable eléctrico de la toma de corriente antes de proceder a la limpieza o descongelación del aparato.**
- La superficie interior y todos las piezas de plástico deberán mantenerse limpias y sin restos de grasa, sustancias ácidas, salsas, etc. Sin embargo, si alguna de estas piezas se ensucia accidentalmente, deberá limpiarse inmediatamente con agua templada y jabón o detergente suave. Después secar todas las piezas con un paño seco.
- Las zonas de cierre de la puerta se deben limpiar con frecuencia.
- El condensador del aparato se debe limpiar al menos una vez al año con un cepillo blanco, un paño limpiador electrostático o una aspiradora. En caso contrario, el polvo acumulado incrementará el consumo de energía.
- Todos los accesorios se pueden limpiar usando agua templada y detergente. **No** introducir en el lavavajillas.
- **Observación:** No utilizar sustancias limpiadoras granuladas y tampoco sustancias limpiadoras ácidas o con alcohol. Recomendamos no utilizar paños o estropajos ásperos. No utilizar aparatos eléctricos, como aparatos de limpieza al vapor, para descongelar o limpiar el frigorífico.

### **Compartimento del frigorífico**

El frigorífico se descongela automáticamente durante su funcionamiento. Cualquier acumulación de hielo en la parte posterior del compartimento se descongelará durante los periodos en que el compresor no esté activo. El agua derretida pasará por el canal de drenaje y se acumulará en la bandeja de evaporación desde donde se absorberá en el aire.

- Para permitir que el agua derretida fluya libremente, siempre deberá comprobar que el canal y la apertura de salida del compartimento están limpias. El canal de drenaje se debe limpiar con frecuencia.
- Para evitar la formación de olores desagradables, el compartimento y las estanterías se deben limpiar al menos una vez al mes usando agua templada y, si es necesario, un detergente suave. Desconecte siempre el aparato de la red eléctrica antes de proceder a su limpieza.

No retire ni dañe la placa de características del interior del compartimento durante la limpieza.

### **Compartimento del congelador**

Para evitar la acumulación de hielo con un grosor superior a 5mm, el compartimento del congelador se debe descongelar al menos dos veces al año. Proceda del modo siguiente:

- **desenchufe el cable eléctrico de la toma de corriente para desenchufar el aparato de la red eléctrica.**
- extraiga todos los alimentos del congelador, colóquelos en un recipiente de plástico, añada bolsas reutilizables de hielo precongeladas y tape el recipiente para mantener la temperatura interior.
- mantenga la puerta del congelador abierta.

**Advertencia:** no utilice ningún aparato externo ni otros medios (radiadores o radiadores de aire) para acelerar el proceso de descongelación.

**Después de la descongelación, el congelador deberá limpiarse a fondo con agua templada, y si fuera necesario, un detergente suave. Después deberá secarlo con un paño y ventilarlo antes de utilizarlo de nuevo.**

### Resolución de problemas

Cuando el aparato esté encendido se escucharán ciertos sonidos típicos. Estos sonidos son:

- producidos por el motor eléctrico en el interior del compresor; cuando el compresor esté funcionando el nivel del sonido será ligeramente superior durante un periodo de tiempo.
- producidos por el flujo del agente refrigerante a través del circuito.

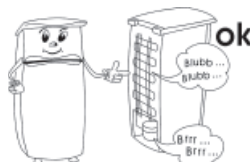

La siguiente tabla incluye los posibles fallos en el funcionamiento, las causas probables y las soluciones. Si se presenta un fallo en el funcionamiento, compruebe primero si puede solucionarlo usando esta tabla. Si el problema persiste, desconecte el aparato de la red eléctrica y póngase en contacto con el Departamento de Servicio Técnico.

Problema	Causa posible y solución
El aparato está conectado a la red eléctrica, pero no funciona.	La toma eléctrica no tiene suministro, o existen problemas de contacto. Compruebe la toma de pared y la clavija.
Se escuchas sonidos anormales durante el funcionamiento.	El aparato está incorrectamente instalado (por ejemplo está sobre un suelo irregular) o hay contacto entre el circuito refrigerante posterior y el cable eléctrico, la pared u otro objeto o superficie. Verifique que ha seguido correctamente todas las instrucciones de instalación de este manual.
El agua se acumula en la parte inferior del aparato.	El sistema de drenaje de agua está bloqueado. Retire la obstrucción y limpie el sistema.

### Transporte del aparato

El aparato se debe transportar solo en posición vertical.

No inclinarlo a más de 45°. Durante el transporte, compruebe que el aparato está perfectamente sujeto y protegido contra golpes, vibraciones y desplazamientos.

### Desechar el aparato

 Este aparato ha sido fabricado con materiales reciclables. Después de desenchufar el cable eléctrico de la toma de la pared, el aparato deberá hacerse inservible cortando el cable eléctrico antes de desechar el aparato en un punto de recogida de desechos especiales según la regulación local. El refrigerante y el producto químico de la espuma aislante se deberán desechar a través de una agencia competente. Extreme las precauciones para no dañar el circuito de refrigeración antes de entregar el aparato en el punto de recogida competente.

### Garantía

Este producto está garantizado por un período de dos años, contado a partir de la fecha de compra, contra cualquier defecto en materiales o mano de obra. Esta garantía sólo es válida si el aparato ha

sido utilizado siguiendo las instrucciones de uso, siempre que no haya sido modificado, reparado o manipulado por cualquier persona no autorizada o haya sido estropeado como consecuencia de un uso inadecuado del mismo. Naturalmente esta garantía no cubre las averías debidas a uso o desgaste normales, así como aquellas piezas de fácil rotura tales como cristales, piezas cerámicas, etc. Esta garantía no afecta a los derechos legales del consumidor ante la falta de conformidad del producto con el contrato de compraventa.

### Información necesaria para el Servicio de Asistencia Técnica

Si es necesario reparar el aparato, póngase en contacto con nuestro Servicio de Asistencia Técnica, facilitando información detallada sobre el problema y citando el número de artículo KS ... incluido en la placa de características del aparato (ver la imagen). Esta información ayudará a gestionar su petición eficientemente.

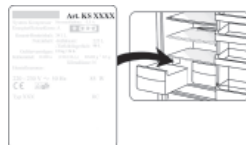

**Si el aparato no funciona correctamente o se presenta otro problema, póngase en contacto con el Departamento de Atención al Cliente. La dirección se incluye en el apéndice de este manual.**

### Especificaciones técnicas

Núm. de Artículo	<b>KS 9765</b>
Tipo de aparato	Frigorífico/Congelador
Clasificación de eficiencia energética según la directiva 94/2 EC	<b>A+</b>
Consumo : <b>kWh/24 h</b> <b>kWh/año</b>	<b>0.61</b> <b>223</b>
<b>El consumo actual depende del tipo de uso y la ubicación del aparato.</b>	
Volumen total bruto, (litros)	215
Capacidad utilizable del frigorífico (litros)	170
Capacidad utilizable del congelador (litros)	45
Clasificación	N
Temperatura ambiental, °C	16 – 32
Tiempo máximo de conservación en caso de funcionamiento defectuoso, h	12
Capacidad de congelación, kg/24h	3
Temperatura de congelación, °C	-18
Dimensiones (en mm)	1445 x 550 x 570
Peso, kg	51
Especificaciones eléctricas	Ver placa de características
Espuma aislante	Ciclopentano
Emisión de ruido	40 dB(A)

**Gentile Cliente,**

Vi ricordiamo che è assolutamente necessario leggere con estrema attenzione le seguenti istruzioni d'uso, prima di utilizzare l'apparecchio.

**Collegamento alla rete**

L'apparecchio deve essere collegato esclusivamente ad una presa di corrente con messa a terra, installata a norma di legge. Assicuratevi che la tensione d'alimentazione corrisponda alla tensione indicata sulla targhetta portadati. Questo prodotto è conforme alle direttive vincolanti per l'etichettatura CE.

- Non mettete in funzione l'apparecchio utilizzando convertitori di corrente o insieme a altri apparecchi elettrici collegati da cavi di prolunga.
- Per evitare il rumore delle vibrazioni assicuratevi che il cavo di alimentazione non tocchi nessun elemento sul retro dell'apparecchio (per es. lo scambiatore di calore).

**Informazioni generali**

Questo apparecchio è un frigorifero a compressore con 2 vani di refrigerazione ideati per la conservazione a breve termine di alimenti nel vano frigorifero e a lungo termine nella cella congelatore.

L'apparecchio è classificato alla Classe climatica "N" (normale) e specifico per l'uso domestico. È conforme a tutte le principali normative per gli apparecchi di refrigerazione domestici.

**Importanti norme di sicurezza**

- Per evitare il rischio di riportare ferite o di danneggiare l'apparecchio, questo deve essere trasportato all'interno del suo imballaggio originale. Per togliere dall'imballaggio l'apparecchio e per la sua installazione è necessaria la presenza di 2 persone.
- Il circuito refrigerante di quest'apparecchio contiene il gas refrigerante isobutano (R600a), un gas naturale a alto livello di compatibilità ambientale, che però resta pur sempre altamente infiammabile. È consigliabile, pertanto, assicurarsi che nessun elemento del circuito refrigerante subisca danni durante il trasporto o l'installazione dell'apparecchio. Nel caso si verifichi un danno al circuito, non accendete e non collegate l'apparecchio all'alimentazione elettrica, ma eliminate ogni fiamma libera e ogni fonte di ignizione in prossimità del gas refrigerante; poi areate perfettamente il locale in cui si trova l'apparecchio.
- **Avvertenza:** Non provocate danni al circuito refrigerante. La fuga del refrigerante provoca danni agli occhi; esiste anche il pericolo di ignizione del gas.
- **Avvertenza:** le aperture di ventilazione, nella cassa dell'apparecchio o nella struttura di incasso, devono sempre essere libere da ogni ostruzione. Garantite sempre una buona aerazione.
- **Avvertenza:** non utilizzate mai apparecchi elettrici esterni (ad es. radiatori o termoventilatori) per accelerare il processo di sbrinamento; seguite sempre le modalità descritte nel presente manuale.
- Il ghiaccio rimosso dall'apparecchio durante l'operazione di sbrinamento non è adatto al consumo umano.
- **Avvertenza:** All'interno dello scomparto per la congelazione degli alimenti non mettete in funzione nessun apparecchio elettrico (per es. un apparecchio per la fabbricazione di cubetti di



- ghiaccio) che non sia esplicitamente previsto in questo libretto di istruzioni.
- Prima di collegare alla rete elettrica, controllate che l'apparecchio e il cavo di alimentazione non abbiano subito danni durante il trasporto.
  - Controllate con regolarità che sul cavo di alimentazione non ci siano tracce di deterioramento. Nell'eventualità che tali tracce siano rinvenute, l'apparecchio non va più usato.
  - Per evitare il rischio di incendi, non poggiate nessun apparecchio termoelettrico sul frigorifero. Non poggiate nessun contenitore di liquidi sopra l'apparecchio: eviterete che eventuali perdite o versamenti del liquido possano danneggiare l'isolamento termico dell'apparecchio.
  - Nel congelatore vanno conservati solo gli alimenti normalmente utilizzati per la cucina domestica.
  - Le sostanze alcoliche possono essere conservate solo se chiuse in contenitori ermetici e in posizione verticale.
  - Per evitare il rischio di intossicazioni alimentari, non consumate cibi dopo la data massima di scadenza riportata sulla confezione. Cibi già scongelati **non** vanno congelati una seconda volta.
  - Non poggiate o sistemate pesi eccessivi sui ripiani, nei compartimenti, sullo sportello ecc.
  - Proteggete sempre l'interno dell'apparecchio da fiamme libere o da altre fonti di ignizione.
  - Non conservate nell'apparecchio bottiglie di vetro che contengano liquidi gassati o comunque congelabili: potrebbero scoppiare durante il congelamento.
  - **Disinserite sempre la spina dalla presa di corrente**
    - **in caso di cattivo funzionamento,**
    - **prima di sbrinare,**
    - **durante la pulizia.**
  - Questo apparecchio non è previsto per l'utilizzo da parte di persone (bambini compresi) con ridotte capacità fisiche, sensoriali o mentali, o con scarsa esperienza o conoscenza, a meno che non siano adeguatamente sorvegliate o istruite sull'uso dell'apparecchio dalla persona responsabile della loro sicurezza.
  - È necessario sorvegliare che i bambini non giochino con l'apparecchio.
  - In conformità con le norme di sicurezza e per evitare rischi, ogni riparazione o modifica al presente apparecchio, compresa la sostituzione del cavo di alimentazione, deve essere effettuata solo dal personale di assistenza tecnica autorizzato.
  - Ci riserviamo il diritto di effettuare modifiche tecniche sull'apparecchio.
  - Se l'apparecchio non sarà utilizzato per un lungo periodo di tempo, consigliamo di lasciare aperto lo sportello.
  - In caso di vendita dell'apparecchio, o comunque di passaggio a terzi o di smaltimento presso un servizio di riciclaggio autorizzato, prestate molta attenzione alla presenza dell'agente isolante "Ciclopentano" e anche del refrigerante R 600 A.

## Descrizione dell'apparecchio

L'apparecchio è composto da due parti, il vano frigorifero e la cella congelatore.

1. Cubetti di ghiaccio
2. Ripiano a griglia
3. Manopola di regolazione della temperature e illuminazione interna
4. Ripiani di appoggio (regolabili in altezza)
5. Ripiano di appoggio
6. Scomparti per la conservazione di frutta e verdure
7. Spazi di conservazione sulla controporta

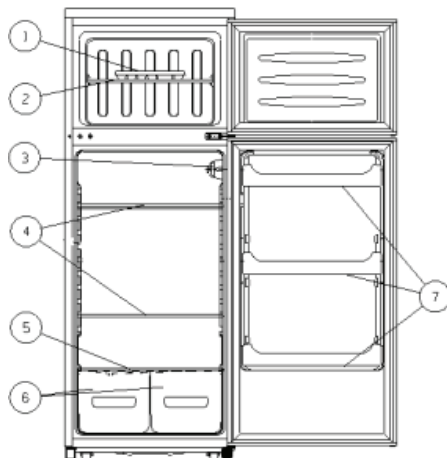

## Al primo utilizzo

- Eliminate completamente tutto il materiale di imballaggio interno e esterno, comprese le strisce adesive.
- **Avvertenza:** Tutto il materiale di imballaggio deve essere tenuto fuori della portata dei bambini a causa del rischio potenziale, per esempio di soffocamento, esistente.
- Per la giusta collocazione, vi consigliamo di inclinare leggermente l'apparecchio verso dietro. In questo modo, potrete utilizzare le rotelle per il trasporto per muovere l'apparecchio sino al posto designato per la sua installazione.
- Assicuratevi di smaltire in modo appropriato tutto il materiale di imballaggio.
- Prima di procedere al collegamento elettrico controllate attentamente che l'apparecchio e il cavo di alimentazione non abbiano subito danni durante il trasporto.
- Pulite l'apparecchio seguendo le istruzioni riportate nella sezione **Sbrinamento e pulizia** più sotto.

## Installazione

L'apparecchio deve essere sistemato in un locale asciutto ben aerato. Per il buon funzionamento deve trovarsi a una temperatura ambientale compresa tra i 16 e i 32 °C e a un livello di umidità di massimo 70%. Non esponete l'apparecchio alla luce diretta del sole e non mettetelo vicino a fonti di calore (come radiatori, cucine, ecc.)

- Sul retro e sui lati deve essere rispettata una distanza minima di 10 cm dalla parete. Questo apparecchio non è adatto per l'installazione ad incasso dentro un mobile, né direttamente sotto uno stipetto pensile, sotto una mensola o oggetti simili. Assicuratevi che lo sportello possa aprirsi sino a un angolo di 160°.

In caso di pavimento non perfettamente a livello, potete compensare la diversità di altezza grazie ai piedini regolabili, in modo da ottenere la stabilità migliore dell'apparecchio. L'apparecchio dovrebbe essere installato con una leggera inclinazione rivolta verso la parte posteriore: in questo modo vi assicurerete che lo sportello si chiuda automaticamente e non possa rimanere aperto per errore. In ogni caso, però, assicuratevi che i due piedini anteriori si trovino alla stessa altezza.

## Ventilazione

L'aria che si riscalda sulla parte posteriore del congelatore deve avere la possibilità di circolare liberamente. A questo scopo, assicuratevi che la circolazione dell'aria dietro l'apparecchio non sia ostruita.

## Reversibilità dello sportello

Questo modello prevede la possibilità di invertire il verso di apertura dello sportello, spostare cioè le cerniere da sinistra (installazione di configurazione) a destra.

Prima di invertire lo sportello, poggiare l'apparecchio sul suo retro. Assicuratevi, però, che poggi su una superficie morbida e liscia per evitare di arrecare danni ai tubi capillari.

**Attenzione: Prima di procedere all'inversione dello sportello, spegnete l'apparecchio e disinseritelo dall'alimentazione elettrica.**

1. Rimuovete i coperchietti delle viti.

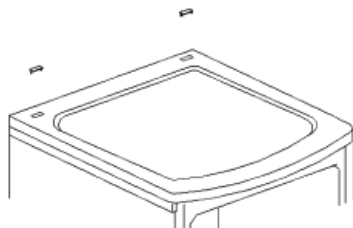

2. Togliete le viti e rimuovete il pannello di copertura.

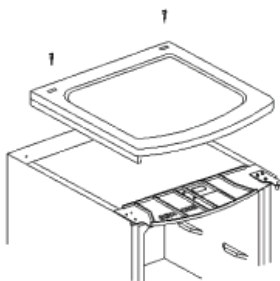

3. Togliete la cerniera superiore rimuovendo le 3 viti. Togliete lo sportello superiore e poggiatelo su una superficie morbida proteggendolo da eventuali graffi.

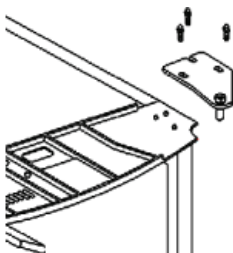

4. Tirate via i due bulloni che tengono ferma in posizione la cerniera centrale. Togliete lo sportello inferiore e poggiate anche questo su una superficie morbida proteggendolo da graffi.

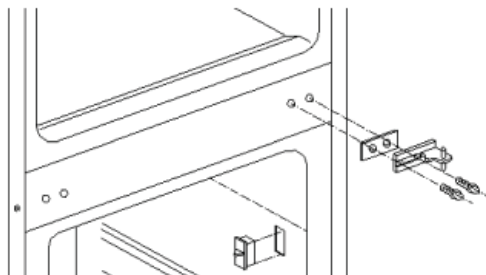

5. Rimuovete entrambi i coperchietti di protezione dei fori di montaggio della cerniera sulla sinistra e risistemateci nei posti corrispondenti sulla destra.



6. Rimuovete i due piedini regolabili e le viti di bloccaggio della cerniera inferiore.

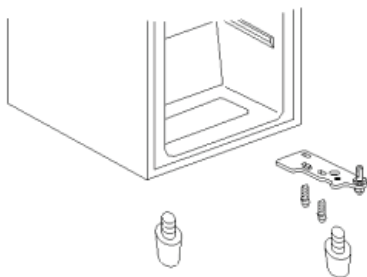



7. Rimuovete la cerniera inferiore e ruotatela di 180°. Svitare il perno della cerniera e montatelo sul lato opposto della cerniera. Ora inserite la cerniera inferiore sul lato sinistro. Risistemate i piedini regolabili. Inserite lo sportello della cella congelatore sul perno della cerniera inferiore.

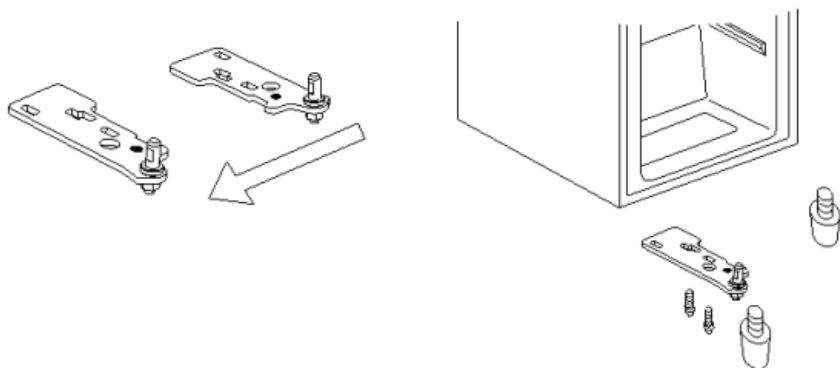

8. Ruotate la cerniera centrale di 180°. Sistemate il perno della cerniera nella corrispondente apertura nello sportello della cella congelatore e bloccatelo inserendolo nella cerniera centrale dell'apparecchio. Montate lo sportello del vano frigorifero sulla cerniera centrale sull'apparecchio.

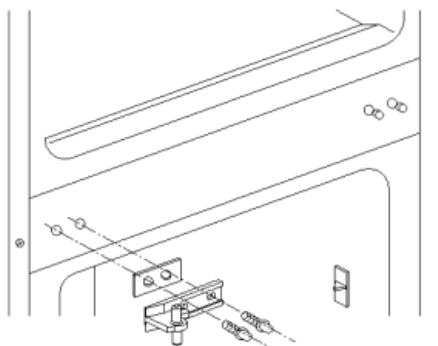

9. Rimuovere le viti dalla sezione sulla sinistra superiore e risistematele sul lato opposto (cioè sulla destra) dell'apparecchio. Togliete il pezzo di plastica ad angolo dalla sinistra e sistematelo sulla destra.

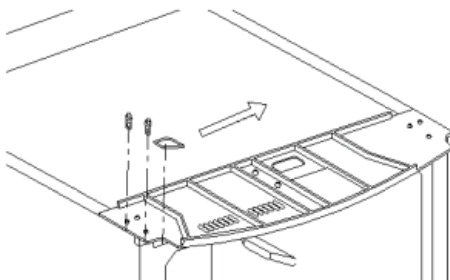

10. Ruotate la cerniera superiore di 180°. Rimuovete il perno e risistemate sul lato opposto della cerniera.

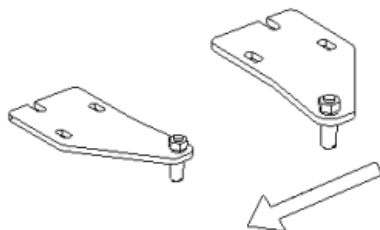

11. Mettete il perno della cerniera nell'apertura corrispondente sullo sportello e bloccatelo inserendo la cerniera superiore sull'apparecchio.

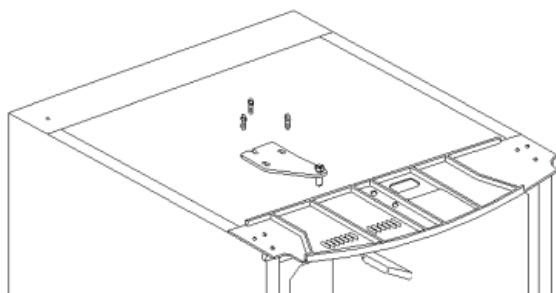

12. Risistemate il pannello superiore e inserite e avvitate le viti. Infine, sistemate i due copriviti.

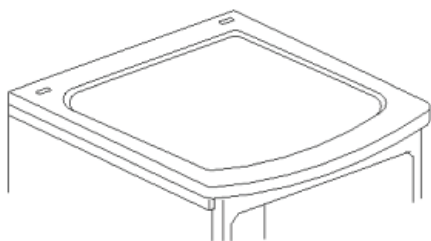

### **Avvertenza**

Dopo aver rimesso in posizione verticale l'apparecchio, aspettate almeno due ore prima di collegarlo all'alimentazione elettrica.

### **Interruttori e illuminazione interna**

L'apparecchio si accende collegando la spina all'alimentazione elettrica. Si spegne completamente solo disinserendo la spina dalla presa di corrente a muro.

**Con la manopola in posizione '0', la funzione di refrigerazione è disattivata, ma l'apparecchio è ancora collegato all'alimentazione elettrica.**

La temperatura nel vano frigorifero può essere regolata tramite l'apposita manopola di regolazione della temperatura. Consigliamo di impostare inizialmente la manopola della temperatura sulla posizione 3. Dopo un certo lasso di tempo, dovrete controllare la temperatura con un termometro e effettuare le regolazioni del caso. Ruotando la manopola di regolazione della temperatura in senso

orario si diminuirà la temperatura, invece la rotazione in senso antiorario porterà all'aumento della temperatura.





### ***Sostituzione della lampadina interna***

- Spegnete completamente l'apparecchio scollegandolo dall'alimentazione elettrica.
- Con un giravite adatto rimuovete la vite dal coperchio della lampadina.
- Fate scivolare il coperchio un po' verso dietro e toglietelo.
- Sostituite la lampadina fulminata con una nuova (max. 15 W, tipo a spina E 14).
- Fate scivolare il coperchio di nuovo in sede e stingete la vite.
- Ricollegate l'apparecchio all'alimentazione elettrica.

### **Congelamento e conservazione degli alimenti**

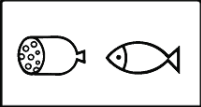
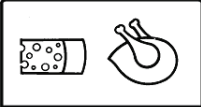
- Con una temperatura di esercizio di  $-18^{\circ}\text{C}$  o inferiore, gli scomparti di refrigerazione possono essere utilizzati per conservare alimenti congelati o pre-congelati per diversi mesi, per ottenere cubetti di ghiaccio e per congelare alimenti freschi.
- Gli alimenti freschi (cioè non congelati) o caldi non devono venire a contatto con gli alimenti già congelati per evitare che questi ultimi si scongelino parzialmente.
- Prima di congelare alimenti freschi (p. es. carne, pesce, tritato) è preferibile suddividerli in piccole porzioni più funzionali all'uso dopo lo scongelamento).
- Per conservare alimenti surgelati, rispettate rigorosamente le indicazioni fornite dal produttore riportate sulla confezione. Se non dovessero essere riportate informazioni specifiche, si consiglia di non superare il periodo di 3 mesi di conservazione dalla data di acquisto.
- Quando acquistate surgelati, controllate che gli alimenti siano ben congelati e che la confezione non presenti segni di deterioramento.
- Allo scopo di mantenere la qualità degli alimenti surgelati, questi devono essere trasportati solo in contenitori adatti e poi immediatamente conservati nel congelatore.
- Controllate con attenzione la confezione quando acquistate alimenti surgelati: se questa mostra segni di umidità, se sembra che trabocchi o sia rigonfia, significa che gli alimenti non sono stati conservati nel modo dovuto e sono deperiti.
- I tempi di conservazione degli alimenti congelati dipendono largamente dalla temperatura ambientale, dall'impostazione del regolatore di temperatura, dal tipo di alimento e dal tempo intercorso dal momento dell'acquisto sino alla conservazione nel congelatore, ma spesso possono dipendere anche da quanto spesso si apre lo sportello del congelatore e da quanto tempo lo si tiene aperto. Seguite sempre le istruzioni riportate sulla confezione degli alimenti e non superate i termini indicati per la durata di stoccaggio.
- I materiali di imballaggio più adatti per gli alimenti congelati sono pellicole o sacchetti di plastica trasparenti (cioè non colorati) o fogli di alluminio. I materiali di imballaggio devono essere ben arieggiati prima dell'uso e poi controllati per la tenuta ermetica prima di congelare gli alimenti. Vi consigliamo vivamente di apporre delle etichette sui sacchetti conservati nel congelatore su cui riportare le informazioni più importanti come per esempio il tipo di alimento, la data di congelamento e la data limite per il consumo. Non inserite nessun alimento negli scomparti del congelatore se non sono stati impacchettati in modo appropriato.
- È possibile ridurre i tempi di congelamento dividendo gli alimenti in porzioni più piccole.
- Non cercate di congelare bibite gasate, cibi caldi o bottiglie di liquidi di qualsiasi tipo.
- Gli alimenti congelati possono essere messi a scongelare nel vano refrigerazione. In questo modo, gli alimenti si scongelano lentamente, mantenendo inalterati tutti i loro sapori. Inoltre, gli alimenti congelati contribuiscono a mantenere la temperatura all'interno del frigorifero al livello prefissato.

Le date limite per il consumo degli alimenti congelati sono specificate (in mesi) nella tabella qui di seguito. Non superate questi tempi di conservazione. Rispettate sempre le indicazioni fornite dal produttore del prodotto in questione.

		
<b>2 • 6</b>	<b>4 • 8</b>	<b>8 • 12</b>
		

- Il tempo di conservazione diminuisce se la temperatura interna aumenta, per esempio in seguito a un'anomalia nel funzionamento.

### *Vano refrigerazione*

- La temperatura interna all'apparecchio di refrigerazione dipende principalmente dalla temperatura ambientale, dall'impostazione del regolatore di temperatura e dalla quantità di alimenti conservata.
- Inizialmente, impostate la manopola di regolazione della temperatura sulla posizione 4. Se il livello di refrigerazione risulta essere eccessivo, abbassate l'impostazione alla posizione 1-3. Se invece risulta insufficiente, alzate l'impostazione a 4-8.

**La formazione di brina sulla parete posteriore, probabilmente è dovuta al fatto di aver tenuto aperto lo sportello troppo a lungo o di aver inserito alimenti ancora caldi all'interno del frigorifero o dall'aver impostato un livello troppo alto di refrigerazione.**

- Alimenti liquidi o con forti odori, o alimenti soggetti ad assorbire odori (per es. formaggi, pesce, burro) devono essere conservati separatamente o chiusi in contenitori ermetici. Non conservate banane in frigorifero, perché sono molto sensibili al freddo.
- **Alimenti caldi devono raffreddarsi sino alla temperatura ambiente prima di essere conservati nel frigorifero.**
- Per le modalità di circolazione dell'aria, le varie zone interne al frigorifero sono influenzate in modi diversi.

La zona più fredda è vicino la parete posteriore e nella parte bassa dell'apparecchio, ed è ideale per la conservazione di alimenti delicati come pesce, carne fresca o cotta o arrostiti freddi.

La zona più calda è vicino allo sportello e nella parte alta del vano, ideale quindi per la conservazione per esempio di formaggio e burro. In questo modo, il formaggio manterrà il suo sapore e il burro sarà sempre morbido da spalmare.

- Accertatevi sempre che lo sportello si chiuda bene e che la guarnizione non sia ostruita dagli alimenti conservati nel vano frigorifero o nella controporta.

### **Produzione di cubetti di ghiaccio**

L'apparecchio è dotato di un vassoio specifico per la produzione di cubetti di ghiaccio. Riempite di acqua potabile i 3/4 della capacità del vassoio e sistematelo nel vano congelatore. Sarà molto facile rimuovere i cubetti di ghiaccio dal vassoio se lasciato stemperare a temperatura ambiente per 5 minuti.

## Sbrinatoria e pulitura

- **Attenzione: disinserite sempre la spina dalla presa di corrente a muro prima di procedere alla pulitura o alla sbrinatoria dell'apparecchio.**
- Mantenete sempre le superfici interne e le parti in plastica libere da sostanze grasse o acide, da salse, ecc. Ad ogni modo, se una delle parti dette dovesse sporcarsi inavvertitamente, deve essere immediatamente pulita con acqua calda e un detergente delicato e asciugata accuratamente.
- Pulite frequentemente la guarnizione dello sportello.
- Il condensatore dell'apparecchio deve essere pulito almeno una volta all'anno con una spazzola soffice, con panni elettrostatici o con un aspirapolvere. L'accumulo di polvere altrimenti potrebbe causare un aumento nel consumo di energia.
- Tutti gli elementi accessori possono essere lavati con acqua calda e sapone. **Non** possono essere lavati in lavastoviglie.
- **Nota:** Non usate materiali pulenti granulosi o agenti a base acida, alcolica o con spirito. Sconsigliamo anche l'uso di panni ruvidi o spugne abrasive. Non usate nessun tipo di apparecchio elettrico, come per esempio pulitori a vapore, per pulire o sbrinare l'apparecchio.

## Vano di refrigerazione

Il refrigeratore si sbrina automaticamente durante il funzionamento. Gli accumuli di ghiaccio sul retro del vano si scioglieranno nei periodi in cui il compressore non è attivato. L'acqua proveniente dallo scioglimento della brina, scola attraverso il canaletto specifico ed è raccolta nel vassoietto di evaporazione da cui poi evapora nell'aria.

- Per consentire il drenaggio libero dell'acqua dello scioglimento della brina, assicuratevi sempre che il canaletto di drenaggio e l'apertura di scarico nel vano siano liberi da ogni ostruzione. Il canaletto di drenaggio deve essere pulito con una certa frequenza.
- Per prevenire la formazione di cattivi odori, il vano e i ripiani devono essere puliti almeno una volta al mese utilizzando acqua calda e, se necessario, un detergente delicato. Scollegate sempre l'apparecchio dall'alimentazione elettrica prima di procedere alla pulitura.

Durante le operazioni di pulizia, attenzione a non rimuovere o danneggiare la targhetta portadati all'interno del vano.

## Cella congelatore

Per evitare che la formazione di ghiaccio superi lo spessore di 5 mm, dovrete procedere alla sbrinatoria del congelatore almeno due volte all'anno. Procedete in questo modo:

- **disinserite la spina dalla presa di corrente a muro per scollegare l'apparecchio dall'alimentazione elettrica.**
- togliete tutti gli alimenti dal congelatore, sistemateli in un contenitore di plastica, aggiungete delle mattonelle di ghiaccio sintetico e coprite il contenitore per mantenere bassa la temperatura all'interno.
- lasciate aperto lo sportello del congelatore.

**Avvertenza:** non utilizzate dispositivi esterni o altri metodi (per es. radiatori o termoventilatori) per accelerare il processo di sbrinamento.

**Dopo lo sbrinamento, pulite accuratamente il congelatore con acqua calda e, se necessario, utilizzate un detersivo delicato. Asciugate perfettamente e fate arieggiare l'apparecchio prima di rimetterlo in funzione.**

## Eventuali problemi

È possibile sentire dei rumori caratteristici quando accendete l'apparecchio. Questi rumori sono:

- determinati dal motorino elettrico interno al gruppo compressore; durante l'avvio del compressore, il livello di rumorosità sarà leggermente più alto per un limitato periodo di tempo.
- determinati dall'agente refrigerante che fluisce nel circuito.

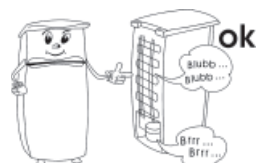

La tabella che segue riporta i possibili problemi, l'eventuale causa e i modi per risolverli. In caso di problemi di funzionalità, controllate prima se sia possibile risolverli con l'ausilio di questa tabella. Se il problema persiste, scollegate l'apparecchio dall'alimentazione elettrica e rivolgetevi al Centro Assistenza Clienti.

Problema	Eventuale causa e sua risoluzione
L'apparecchio è collegato alla rete elettrica ma non funziona.	La presa di corrente a muro non ha energia o ci sono problemi di contatto elettrico. Controllate la presa di corrente a muro e la spina elettrica.
Durante il funzionamento si sente un rumore eccessivo.	Probabilmente l'apparecchio non è stato installato correttamente (per esempio su una superficie non a livello) o si viene a creare un contatto tra il circuito refrigerante montato sul retro, la parete o qualche altro oggetto o superficie. Verificate che tutte le istruzioni di installazione riportate in questo manuale siano state rispettate puntualmente.
Si raccoglie dell'acqua sul fondo dell'apparecchio.	Il sistema di scarico della brina sciolta è bloccato. Rimuovete l'ostruzione e pulite il sistema.

### Trasporto dell'apparecchio

L'apparecchio deve essere mantenuto in posizione verticale durante il trasporto.

Non sottoponetelo a inclinazioni superiori a 45°. Durante il trasporto, accertatevi di aver fissato bene e protetto l'apparecchio da eventuali colpi, vibrazioni o spostamenti.

### Smaltimento



Questo apparecchio è stato realizzato con materiali riciclabili. Dopo aver disinserito la spina dalla presa di corrente a muro, l'apparecchio deve essere reso inutilizzabile tagliando il cavo di alimentazione prima di smaltire l'apparecchio presso i punti di raccolta dei rifiuti in conformità con le disposizioni locali. L'agente refrigerante e quello chimico della schiuma isolante devono essere smaltiti presso i centri autorizzati. Prestate particolare attenzione a non danneggiare il circuito refrigerante prima di consegnare l'apparecchio ai centri di smaltimento autorizzati.

### Dichiarazione di garanzia

La garanzia sui nostri prodotti ha validità di 2 anni dalla data di vendita (certificata da scontrino fiscale) e comprende gli eventuali difetti del materiale o di particolari di costruzione. I danni derivanti da un uso improprio, rotture da caduta o similari non vengono riconosciuti. La presente garanzia non pregiudica i vostri diritti legali, né i diritti acquisiti in quanto consumatore e riconosciuti dalla legislazione nazionale vigente che disciplina l'acquisto di beni. La garanzia decade nel momento in cui gli apparecchi vengono aperti o manomessi da Centri non da noi autorizzati.

## Dati da comunicare al Centro Assistenza Clienti

Nel caso in cui l'apparecchio richieda una riparazione, vi preghiamo di mettervi in contatto con il nostro Centro Assistenza Clienti fornendo una descrizione dettagliata del problema occorso e citando il numero di articolo KS ... riportato sulla targhetta portadati dell'apparecchio (ved. figura). Tali informazioni ci aiuteranno a gestire efficacemente la vostra richiesta.

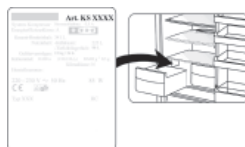

**In caso di cattivo funzionamento o di altri problemi, vi raccomandiamo di mettervi in contatto con il nostro Centro Assistenza Clienti il cui indirizzo si trova in appendice al presente manuale.**

## Dati tecnici

N° di Art.	<b>KS 9765</b>
Tipo di apparecchio	Frigorifero/Congelatore
Classe di efficienza energetica minima, in conformità con la direttiva 94/2 EC	A+
Consumo energetico: <b>kWh/24 h</b> <b>kWh/anno</b>	<b>0.61</b> <b>223</b>
<b>Il consumo reale dipende dal tipo di utilizzo e dal luogo di collocazione dell'apparecchio.</b>	
Capacità totale lorda (in litri)	215
Capacità netta del frigorifero (in litri)	170
Capacità netta della celletta congelatore (in litri)	45
Classe climatica	N
Temperatura ambiente, °C	16 – 32
Tempo di conservazione sicura in caso di anomalie, h	12
Capacità di congelamento, kg/24h	3
Temperatura di conservazione, °C	-18
Dimensioni di ingombro (in mm.)	1445 x 550 x 570
Peso, kg	51
Dati elettrici	Ved. targhetta portadati
Schiuma isolante	Ciclopentano
Rumorosità	40 dB(A)

**Kære kunde!**

Inden apparatet tages i brug bør denne brugsanvisning læses omhyggeligt.

**El-tilslutning**

Apparatet bør kun tilsluttes et stik, der er beskyttet mod jordfejl og installeret i overensstemmelse med el-regulativet. Vær opmærksom på, om lysnettets spænding svarer til spændingen angivet på typeskiltet. Dette produkt overholder direktiverne som gælder for CE-mærkning.

- Tilslut aldrig dette apparat gennem en transformer eller sammen med andre elektriske apparater, ved hjælp af en forlængerledning.
- For at undgå vibrationslyde skal man sikre sig at ledningen ikke på noget sted berører bagsiden af apparatet (f.eks. varmeveksleren).

**Generel information**

Dette apparat er et kompressorkøleskab med 2 separate kølerum, designet til kort tids opbevaring af fødevarer i køleskabet og langtidsopbevaring i fryseren.

Køle-/fryseskabet er klassificeret som miljøklasse 'N' (Normal) og er beregnet til private husholdninger. Det overholder alle relevante normer for køleskabe af denne type.

**Vigtige sikkerhedsregler**

- For at undgå risiko for personskade eller beskadigelse af køle-/fryseskabet, må apparatet kun transporteres mens det er pakket ind i den originale emballage. Ved udpakning og installering er det nødvendigt at 2 personer hjælpes ad.
- Dette apparats kølende kredsløb indeholder kølevæske isobutan (R600a), en naturlig gas som er miljøvenlig, men alligevel let antændelig. Sørg derfor altid for at ingen af komponenterne i det kølende kredsløb bliver beskadigede ved transport eller installering af apparatet. Hvis kredsløbet alligevel skulle blive beskadiget, må apparatet ikke tændes eller tilsluttes til strømforsyningen, ligesom det er vigtigt da at flytte alt som kan være ophav til antændelse langt væk fra køle-/fryseskabet; rummet som apparatet er placeret i må derefter udluftes grundigt.
- **Advarsel:** Undgå at beskadige det kølende kredsløb. Udslip af kølevæske kan forårsage øjenskader; der er også risiko for antændelse af gassen.
- **Advarsel:** Hold altid ventilationsåbninger i kabinettet eller i apparatets indvendige opbygning fri for tilstopning. Der må altid være tilstrækkelig ventilation omkring apparatet.
- **Advarsel:** Benyt aldrig andre genstande (som f.eks. varmeapparatet eller varmeblæser) til at fremskynde afrimning af apparatet; benyt kun de metoder som anbefales i denne brugsanvisning.
- Den is som fjernes fra fryseren ved afrimning skal kasseres, den er ikke egnet til at blive spist.
- **Advarsel:** Brug aldrig andre elektriske apparater (som f.eks. ismaskiner) indeni fryserens opbevaringsrum, som ikke er specifikt godkendt til dette i denne brugsanvisning.
- Inden tilslutning til strømforsyningen må køle-/fryseskabet og ledningen altid efterses grundigt for mulige transportskader.
- Ledningen bør jævnligt efterses for beskadigelse. Hvis man opdager fejl ved ledningen, må apparatet ikke længere benyttes.
- For at undgå brandfare, må man aldrig placere nogen form for termo-elektriske apparater ovenpå





køle-/fryseskabet. Placer heller aldrig nogen beholdere med væske ovenpå apparatet: Dette for at undgå at lækage eller væskespild skal kunne beskadige isoleringen på det elektriske kredsløb.

- Man bør kun opbevare fødevarer som er almindeligt benyttet i private husholdninger i denne fryser.
- Alkohol må kun opbevares i tæt forseglede beholdere og skal altid stå oprejst.
- For at undgå risiko for madforgiftning, bør man aldrig spise fødevarer hvor holdbarhedsdatoen er overskredet. Optøede madvarer må **aldrig** indfrysnes igen.
- Man må aldrig hænge i eller lægge urimelig meget vægt på hylderne, skufferne, døren etc..
- Beskyt altid apparatets indre mod åben ild og alle andre kilder til antændelse.
- Opbevar aldrig glasflasker med kulsyreholdige eller andre væsker, som kan indfrysnes i fryseren: Den slags flasker kan sprænges under indfrysningen.
- **Tag altid stikket ud af stikkontakten**
  - i tilfælde af fejlfunktion,
  - inden afrimning,
  - under rengøring.
- Dette apparat er ikke beregnet til brug af personer (inkl. børn) med reducerede fysiske, sensoriske eller mentale evner, eller mangel på erfaring eller viden, med mindre de har fået vejledning eller instruktion i brugen af dette apparat af en person som er ansvarlig for deres sikkerhed.
- Børn bør være under opsyn for at sikre at de ikke leger med apparatet.
- For at overholde sikkerhedsregulativet og undgå fare, skal alle reparationer eller ændringer af dette apparat udføres af vores autoriserede servicepersonel, dette inkluderer også udskiftning af ledningen.
- Vi forbeholder os ret til at ændre apparatets specifikationer.
- Hvis apparatet ikke benyttes i en længere periode, anbefaler vi at døren står åben.
- Hvis apparatet sælges, overdrages til tredjepart eller bortskaffes til en genbrugsstation, må man gøre opmærksom på tilstedeværelse af både isoleringsmidlet 'cyclopentan' og kølevæsken R 600 a.

### Oversigt

Apparatet består af to dele, fryseren og køleskabsdelen.

1. Isterningbakke
2. Trådhylder
3. Temperaturregulering og indvendigt lys
4. Opbevaringshylder (højde-justerbare)
5. Opbevaringshylde
6. Frugt/grøntsagsskuffer
7. Opbevaring i døren

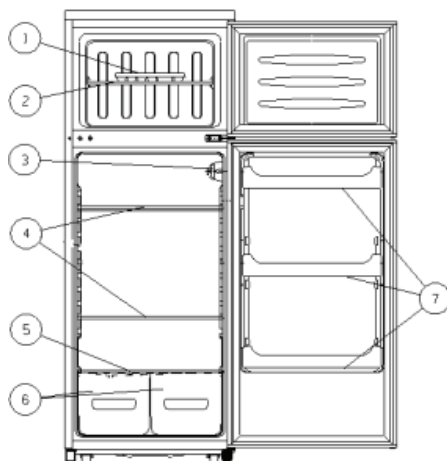

### Før brug

- Fjern al ydre og indre emballage fuldstændig, inkl. klisterbåndene.
- **Advarsel:** Hold børn væk fra emballeringen, da denne udgør en mulig risiko for tilskadekomst, ved f.eks. kvælning.
- Ved placeringen anbefaler vi at apparatet vippe let bagover. Derved kan transporthjulene

- benyttes til at flytte apparatet til det sted hvor det skal installeres.
- Sørg for korrekt bortskaffelse af al emballagen.
- Inden apparatet tilsluttes til strømforsyningen, må både apparatet og ledningen efterses grundigt for transportskader.
- Rengør apparatet i henhold til instruktionerne i afsnittet om **Afrimning og rengøring** herunder.

### Installering

Køle-/fryseskabet bør placeres i et godt ventileret, tørt rum. Det bør have en omgivelsestemperatur på mellem 16 og 32 °C og en relativ fugtighed på max. 70 %. Udsæt aldrig apparatet for direkte sollys, og placer det aldrig lige ved siden af nogen form for varmekilde (radiator, komfur etc.).

- Både bagsiden og siderne bør have et frirum på minimum 10 cm fra væggen.  
Apparatet må aldrig installeres inde i et skab, heller ikke direkte under et overskab, en hylde eller en tilsvarende genstand.  
Sørg for at døren kan åbnes op til en vinkel på 160 °.

Hvis gulvet ikke er plant kan de justerbare ben benyttes til at kompensere for dette og sikre optimal stabilitet. Apparatet bør placeres således at det står med en smule vinkel, så det læner bagover: Dette vil sikre at døren vil lukke automatisk og ikke kan efterlades åben ved en fejltagelse. Sørg imidlertid altid for at de to forreste ben er indstillet til den samme højde.

### Ventilation

Den opvarmede luft omkring apparatets bagside må kunne cirkulere frit. Sørg derfor altid for at luftcirkulationen bag køle-/fryseskabet ikke obstrueres.

### Vendbar dør

Køle-fryseskabets design gør det muligt at vende døren, dvs. at den højrehængslede dør (standard placering) kan ændres til venstrehængslet.

Inden døren vendes, placeres apparatet med bagsiden nedad. Man må imidlertid sørge for at det hviler på en blød, jævn flade for at undgå at beskadige kølerørene.

**Advarsel: Inden døren vendes, må man altid slukke for apparatet og tage stikket ud af stikkontakten.**

1. Fjern skruerinddækningerne.

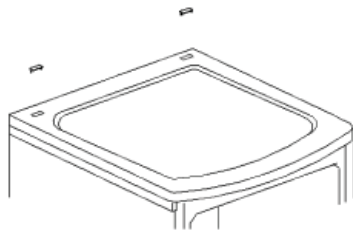

2. Fjern skruerne og løft hele toppen af.

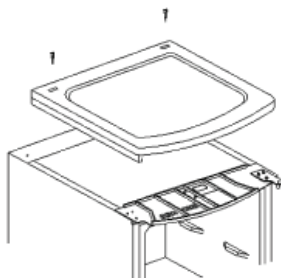

3. Tag det øverste hængsel af ved at fjerne de 3 skruer. Tag den øverste dør af og placer den på et blødt underlag for at undgå at skramme den.

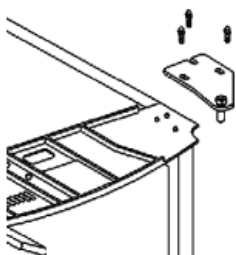

4. Fjern de to bolte som holder det midterste hængsel på plads. Tag den nederste dør af og placer den på samme måde på et blødt underlag for at undgå at skramme den.

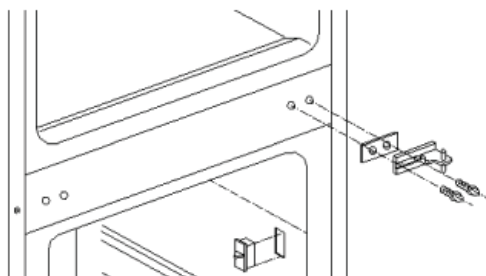

5. Tag dækpladerne over monteringshullerne på venstre side af og sæt dem over de tilsvarende huller på højre side.



6. Fjern begge de justerbare ben og skruerne der holder det nederste hængsel.

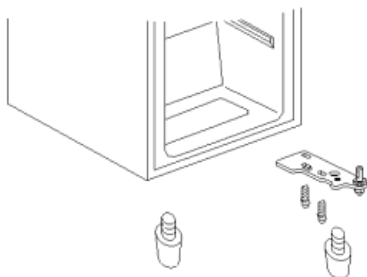

7. Tag det nederste hængsel af og vend det 180°. Løsn hængslets tap og monter den på den modsatte side af hængslet. Sæt herefter det nederste hængsel fast på venstre side. Sæt de to justerbare ben på igen. Placer fryserdelens dør på det nederste hængsels tap.

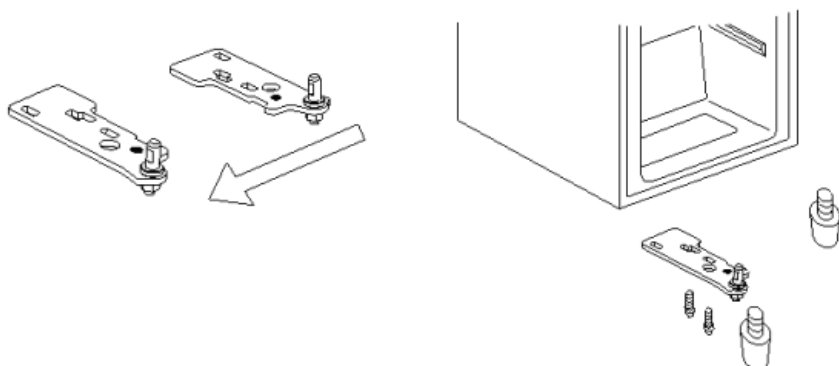

8. Drej det midterste hængsel 180°. Placer hængslets tap i den tilsvarende åbning i fryserdelens dør og fastgør den ved at sætte det midterste hængsel på apparatet. Monter herefter køledelens dør på apparatets midterste hængsel.

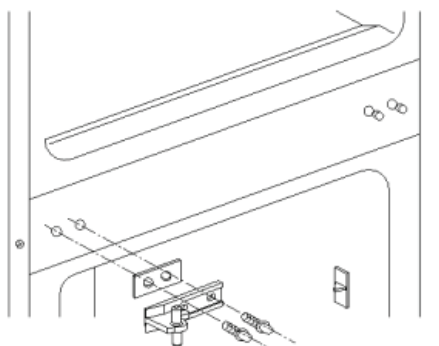

9. Fjern skruerne på venstre side af den øverste sektion og sæt dem fast på den modsatte (dvs. den højre) side af apparatet. Tag plastichjørnet på venstre side af og placer det på den højre side i stedet.

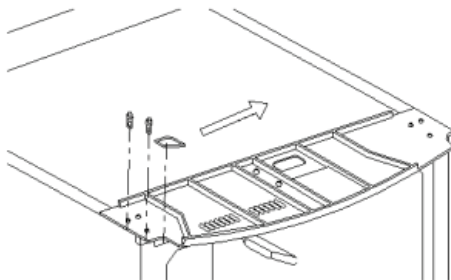

10. Vend det øverste hængsel 180°. Tag tappen ud og placer den på den modsatte side af hængslet.

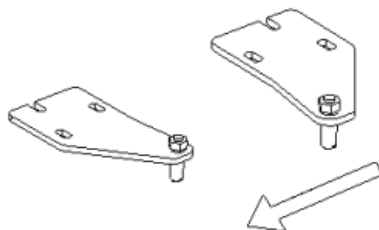

11. Placer hængslets tap i den tilsvarende åbning i døren og fastgør den ved at sætte det øverste hængsel fast på apparatet.

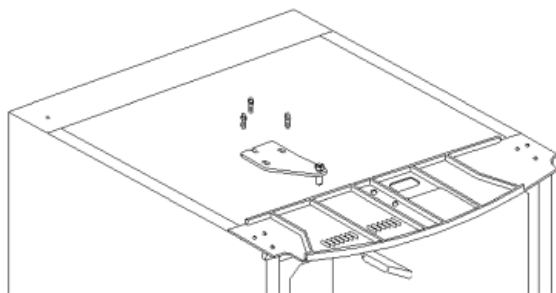

12. Sæt toppen på igen og placer og stram skruerne. Sæt til sidst de to skruendeckninger på igen.

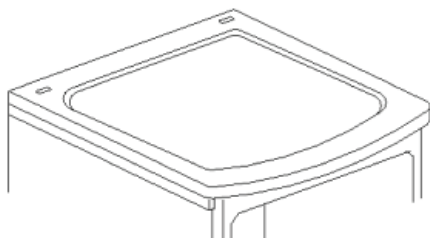

## Advarsel

Når køle-/fryseskabet igen er blevet rejst op i lodret position, må det ikke tilsluttes til strømforsyningen før der er gået mindst to timer.

## Indstillinger og det indvendige lys

Apparatet tændes ved at tilslutte det til strømforsyningen. Det er kun slukket fuldstændigt, hvis stikket er taget ud af stikkontakten.

### **På positionen '0' er kølefunktionen afbrudt, men apparatet er stadig tilsluttet strømforsyningen.**

Temperaturen i kabinettet kan justeres ved hjælp af termostaten. Vi anbefaler at termostaten først sættes på positionen 3. Efter et stykke tid må temperaturen i køleskabet tjekkes med et køleskabstermometer, og om nødvendigt må termostaten justeres. Når termostaten drejes med uret vil temperaturen sænkes, mens den vil stige når termostaten drejes mod uret.

## Udskiftning af den indvendige lyspære







- Sluk for apparatet ved at tage stikket ud af stikkontakten.
- Benyt en egnet skruetrækker til at fjerne skruen fra lampeinddækningen.
- Skub inddækningen en lille smule bagud og tag den af.
- Udskift den defekte pære med en ny (max. 15 W, fatningstype E 14).
- Skub inddækningen tilbage på plads og stram skruen igen.
- Tilslut køle-/fryseskabet til strømforsyningen igen.

## Indfrysning og opbevaring af fødevarer

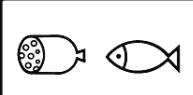
- Med en betjeningstemperatur på  $-18^{\circ}\text{C}$  og derunder, kan frysedelen benyttes til at opbevare frosne fødevarer i adskillige måneder, samt til at lave isterninger og indfryse friske fødevarer.
- Friske fødevarer (dvs. ikke frosne) eller varme retter må ikke komme i direkte kontakt med allerede dybfrosne fødevarer; dette for at forebygge at de dybfrosne varer kan blive delvist optøede.
- Forud for indfrysning bør de friske fødevarer (f.eks. kød, fisk, hakkekød) deles i mindre portioner afpasset til brug efter optøning.
- Når man opbevarer allerede dybfrosne fødevarer må man være opmærksom på producentens information om holdbarhed på emballagen. Hvis dette ikke er oplyst, bør en opbevaringsperiode imidlertid ikke overskride 3 måneder fra indkøbsdato.
- Når der købes dybfrosne fødevarer skal man altid sikre sig at de er gennemfrosne og at emballagen ikke viser tegn til beskadigelse.
- For at bibeholde kvaliteten på de dybfrosne fødevarer, bør de altid kun transporteres i dertil egnede frostposer og straks overføres til fryseren.
- Tjek altid emballagen på dybfrosne varer omhyggeligt: Hvis emballagen viser tegn på fugt, er boblet op eller buler ud, kan det være tegn på at fødevarer ikke har været opbevaret korrekt og kan være ødelagt.
- Opbevaringsperioden for dybfrosne fødevarer afhænger stort set af den omgivende temperatur, termostatindstillingen, hvilken slags fødevarer det drejer sig om, og tiden fra butik til fryser, men også af hvor ofte døren til fryseren åbnes og hvor længe den står åben. Følg altid vejledningen på emballagen og overskrid ikke den maksimale holdbarhedsdato.
- Materialer der er egnet til emballering af dybfrosne fødevarer er gennemsigtig (dvs. ikke farvet) plasticfolie, plasticposer eller stanniol. Indpakkingsmaterialet bør luftes godt før brug og tjekkes for huller (lufttæthed) inden indfrysning af fødevarer. Vi anbefaler at man mærker alle varerne i fryseren med relevant information såsom indhold, indfrysning- samt holdbarhedsdato. Læg aldrig fødevarer i fryseren som ikke er blevet emballeret korrekt.
- Indfrysningstiden kan afkortes ved at dele maden op i mindre portioner.

- Forsøg aldrig at dybfryse drikkevarer med kulsyre, varm mad eller flasker der indeholder væsker.
- Frosne fødevarer kan tøs op i køleskabet. På denne måde bliver maden optøet langsomt og bevarer smagen. Endvidere vil de frosne madvarer hjælpe med til at holde temperaturen i køleskabet nede.

**Holdbarhed (i måneder) for dybfrosne fødevarer er specificeret i tabellen herunder.** Overskrid ikke disse opbevaringstider. Vær altid opmærksom på den information som oplyses af producenten af fødevaren.

		
<b>2 · 6</b>	<b>4 · 8</b>	<b>8 · 12</b>
		

- Opbevaringstiden vil formindskes hvis temperaturen i fryseren stiger, f. eks som følge af fejlfunktion.

### **Køleskabet**

- Temperaturen i køleskabsdelen er i høj grad afhængig af den omgivende temperatur, af termostatsens indstilling og mængden af fødevarer der opbevares.
- I udgangspunktet bør termostaten indstilles på positionen 4. Hvis køleeffekten er for kraftig kan indstillingen sænkes til positionen 1-3; hvis dette ikke er tilstrækkeligt hæves den til 4-8.

**Hvis man opdager rim på bagvæggen, skyldes det mest sandsynligt at døren har stået åben for længe, eller at varm mad er blevet placeret i køleskabet eller at termostaten er blevet sat på en for høj indstilling.**

- Væsker eller stærktlugtende fødevarer, eller mad som vil optage stærke lugte (som f.eks. ost, fisk eller smør), bør altid opbevares separat eller i hermetisk lukkede beholdere. Bananer bør aldrig opbevares i køleskab, da de er følsomme overfor kulde.
- **Varm mad bør altid stå og afkøle til rumtemperatur inden den placeres i køleskabet.**
- Som følge af den måde luft cirkulerer på, vil forskellige områder i køleskabet påvirkes forskelligt. Det koldeste område vil være omkring bagvæggen og nederst i køleskabet, og vil være bedst egnet til opbevaring af ømtålelige fødevarer såsom fisk, tilberedt eller råt kød eller afskåret pålæg.
- Varmere områder omkring døren og øverst i køleskabet vil være egnede til opbevaring af f.eks. ost og smør. På denne måde kan osten beholde sin smag og smørret vil være smørbart.
- Sørg altid for at døren er ordentligt lukket og at forseglingen ikke hindres af fødevarer som opbevares inde i kabinettet eller på hylderne i døren.

### **Fremstilling af isterninger**

En særlig isterningbakke medfølger til fremstilling af isterninger. Fyld isterningbakken 3/4 op med drikkevand og placer den i frostboksen. Isterningerne er lettere at få ud af isterningbakken, hvis den står 5 minutter i rumtemperatur først.

## Afrimning og rengøring

- **Advarsel:** Sørg for altid at tage stikket ud af stikkontakten inden apparatet rengøres eller afrimes.
- Hold altid apparatets indre flader og alle plasticdelene rene og fri for fedtede eller syreholdige substanser, saucer osv. Hvis nogle af delene alligevel skulle blive beskidte ved et uheld, er det vigtigt at de straks rengøres med varmt sæbevand eller et mildt rengøringsmiddel. Aftør alle delene omhyggeligt bagefter.
- Dørenes forseglinger bør rengøres med jævne mellemrum.
- Apparatets kondensator bør rengøres mindst en gang om året ved hjælp af en blød børste, en elektrostatisk rengøringsklud eller en støvsuger. Ellers vil opbygningen af støv kunne forårsage et øget energiforbrug.
- Alle tilbehørsdelene kan rengøres med varmt sæbevand. Rengør dem **aldrig** i opvaskemaskinen.
- **Bemærk:** Benyt aldrig nogen former for slibende, syreholdige, alkohol- eller spritbaserede rengøringsmidler. Vi anbefaler heller ikke brug af grove klude eller skuresvampe. Benyt heller aldrig andre elektriske apparater såsom damprensere til optøning eller rengøring af apparatet.

## Køleskabsdelen

Køleskabet vil afrime automatisk under brug. Hvis der dannes is på bagvæggen af kabinettet vil den smelte næste gang kompressoren ikke er aktiv. Smeltevandet vil løbe gennem afrimningskanalen og blive opsamlet i fordampningsbeholderen, hvorfra det vil blive absorberet af luften i rummet.

- For at sikre at smeltevandet kan løbe frit, skal man sørge for at afrimningskanalen og åbningen i kabinettet ikke blokeres. Afrimningskanalen bør rengøres jævnlige.
- For at undgå dårlig luft bør kabinettet og hylderne rengøres mindst en gang om måneden med varmt vand, og om nødvendigt et mildt rengøringsmiddel. Tag altid stikket ud af stikkontakten inden apparatet rengøres.

Pas på ikke at fjerne eller beskadige typeskiltet indvendig i apparatet under rengøringen.

## Fryseren

For at undgå at opbygningen af is skal overstige mere end 5 mm, bør fryseren afrimes mindst to gange om året. Gør følgende:

- **Tag stikket ud af stikkontakten for at afbryde apparatet fra strømforsyningen.**
- Tag al maden ud af fryseren og placer den i en plastkasse, fryseelementer lægges over og kassen tildækkes for at holde temperaturen nede.
- Lad døren til fryseren stå åben.

**Advarsel:** Benyt aldrig andre genstande eller apparater (f.eks. varmeapparater er varmeblæsere) til at fremskynde afrimningen.

**Efter afrimningen bør fryseren rengøres grundigt med varmt vand og om nødvendigt et mildt opvaskemiddel. Tør den omhyggeligt af og lad den lufttørre inden den benyttes igen.**

## Praktiske tips

Visse typiske lyde kan høres når der tændes for apparatet. Disse lyde er:

- forårsaget af den elektriske motor inde i kompressoren; når kompressoren starter vil lydniveauet blive en smule højere i en kortere periode.
- forårsaget af at kølevæsken flyder gennem kredsløbet.

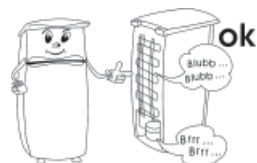



Den følgende tabel viser en liste over mulige fejl, hvad der eventuelt forårsager den og løsningsforslag. Ved problemer bør man først tjekke om en mulig løsning kan findes ved hjælp af denne oversigt. Hvis problemet ikke bliver løst, må man afbryde strømforsyningen til apparatet og kontakte vores afdeling for Kundeservice.

Problem	Mulig årsag og løsning
Apparatet er tilsluttet til strømforsyningen, men virker ikke.	Der er ikke strøm i stikkontakten, eller der er et problem med stikket. Tjek stikket og stikkontakten.
Apparatet har en unormal lyd når det er tændt.	Apparatet er enten ikke blevet installeret korrekt (står f.eks. på et ujævnt gulv) eller også er der kontakt mellem kølekredsløbet bag på apparatet og ledningen, væggen eller andre genstande eller overflader. Se efter om alle brugsanvisningens instruktioner i forbindelse med installering af apparatet er blevet fulgt.
Der står vand i bunden af køleskabet.	Afløbskanalen er blokeret. Fjern blokeringen og rens systemet.

### Transport

Apparatet må kun transporteres stående oprejst.

Tip aldrig apparatet mere end 45°. Under transporten skal man sørge for at køle-/fryseskabet står sikkert fastspændt og er beskyttet mod stød, vibrationer og forskydning.

### Bortskaffelse



Dette apparat er blevet fremstillet af genanvendelige materialer. Når stikket er taget ud af stikkontakten, bør apparatet inden det i henhold til lokale aftaler afleveres på den lokale genbrugsstation, gøres ubrugeligt ved at ledningen skæres over. Kølevæsken og det kemiske virkestof i isoleringen må bortskaffes af en autoriseret organisation. Sørg derfor for ikke at beskadige kølekredsløbet inden apparatet afleveres på genbrugsstationen.

### Garantierklæring

På dette husholdningsprodukt overtager vi garantien i to år fra salgsdatoen. Garantien gælder for materiale- og fabrikationsfejl. Skader, der er opstået som følge af forkert behandling, normalt slid samt på skørbare dele som f.eks. glas, dækkes ikke af garantien. Denne garanti har ingen indvirkning på dine lovmæssige rettigheder, heller ikke de nationale forbrugerrettigheder om anskaffelse af varer. Hvis produktet ikke fungerer og må returneres, skal det pakkes forsvarligt ind, og navn, adresse samt årsagen til returneringen skal vedlægges. Hvis dette sker mens garantien stadig dækker, må garantibeviset og kvitteringen også lægges ved. Garantien bortfalder ligeledes ved indgreb på produktet af folk, der ikke er autoriseret af os.

### Hvilken information har Kundeservice afdelingen brug for

Hvis det skulle blive nødvendigt at reparere apparatet, bør man først tage kontakt med vores afdeling for Kundeservice, og sørge for at give en detaljeret beskrivelse af fejlen og oplyse hvilket artikel nr. KS...., der står på typeskiltet (se billedet). Denne information vil hjælpe os med at behandle en forespørgsel mest mulig effektivt.

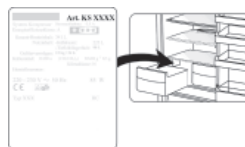

I tilfælde af fejlfunktion eller problemer med apparatet, bedes man tage kontakt til vores

afdeling for Kundeservice. Adressen findes i tillægget til denne brugsanvisning.

### Tekniske specifikationer

Art. nr.	KS 9765
Artikel type	Køle-/fryseskab
Energiklasse i henhold til direktivet af 94/2 EC	A+
Energiforbrug: kWh/24 timer kWh/år	0.61 223
<b>Det faktiske forbrug afhænger af forbrugsmønstret og placeringen af apparatet.</b>	
Total brugskapacitet, (liter)	215
Køleskabets rumfang (liter)	170
Fryserens rumfang (liter)	45
Klimaklassificering	N
Omgivende temperaturområde, °C	16 – 32
	
Sikker opbevaring i tilfælde af fejlfunktion, timer	12
Indfrysningsskapacitet, kg/24 timer	3
Frysertemperatur, °C	-18
Dimensioner (i mm)	1445 x 550 x 570
Vægt, kg	51
Elektriske specifikationer	Se typeskilt
Isoleringskum	Cyclopentan
Støjniveau	40 dB(A)

**Bästa kund!**

Innan du använder apparaten bör du läsa bruksanvisningen noga.

**Anslutning till vägguttaget**

Apparaten bör endast anslutas till ett felfritt jordat uttag installerat enligt gällande bestämmelser. Se till att nätspänningen i vägguttaget motsvarar den som är märkt på apparatens skylt. Denna produkt uppfyller de krav som är gällande för CE-märkning.

- Använd inte denna enhet med hjälp av en transformator eller tillsammans med andra elapparater genom att använda en förlängningsladd.
- För att undvika ljudvibrationer bör du se till att elsladden inte vidrör några delar på apparatens baksida (t.ex. värmeväxlaren).

**Allmän information**

Denna apparat är ett kompressorkylskåp med två separata kylavdelningar. Den är konstruerad för kortvarig förvaring av livsmedel i kylskåpet och långtidsförvaring i frysen.

Enheten är klassificerad som klimatklass 'N' (Normal) och ämnad för hushållsbruk. Den uppfyller alla gällande normer för kylapparater i hushåll.

**Viktiga säkerhetsföreskrifter**

- För att undvika risken för personlig skada eller skador på apparaten, bör den endast transporteras i dess originalemballage. För uppäckning och installation krävs 2 personer.
- Apparaten kylkrets innehåller köldmediet isobutan (R600a), en naturgas som har liten miljöpåverkan, men som dock är lättantändlig. Se därför till att ingen av komponenterna i kylkretsen skadas vid transporten eller installationen av apparaten. Om det uppstår en skada i kylkretsen bör du inte koppla på apparaten eller ansluta den till elnätet, utan släck öppen eld och hindra andra antändningskällor från att komma i närheten av köldmediet; vädra därefter noga rummet där frysen är placerad.
- **Varning:** Skada inte kylkretsen. Kylmedel som läckt ut skadar ögonen; det förekommer också risk för att gasen antänds.
- **Varning:** Håll ventilationsöppningarna i apparatens hölje eller i den inbyggda strukturen fria från hinder. Se alltid till att vädra tillräckligt.
- **Varning:** Använd inte externa apparater (t.ex. värmare eller värmefläktar) för att påskynda avfrostningen; följ endast de åtgärder som rekommenderas i denna bruksanvisning.
- Isen som du avlägsnar ur enheten vid avfrostningen lämpar sig inte för mänsklig konsumtion.
- **Varning:** Använd inga elapparater (t.ex. ismaskiner) i frysens matförvaringsfack än de som är specificerade i denna bruksanvisning.
- Innan den kopplas till elnätet bör enheten och elsladden noga kontrolleras så att inga transportskador uppstått.
- Kontrollera regelbundet att elsladden inte blivit skadad. Om sladden har skadats får apparaten inte längre användas.
- På grund av brandrisken bör du inte placera termoelektriska apparater ovanpå apparaten. Placera inte behållare innehållande vätska ovanpå enheten. Härigenom undviker du eventuellt läckage eller att läckande vätska skadar den elektriska isoleringen.



- Endast mat som normalt används i enskilda hushåll bör förvaras i frysen.
- Ämnen som innehåller alkohol bör bevaras i väl tillslutna behållare och placeras i upprätt position.
- Undvik risken för matförgiftning genom att inte äta mat som förvarats för länge. Upptinad mat får **inte** frysas på nytt.
- Luta dig inte mot eller lägg oskäligen vikt på hyllorna, förvaringsbackarna, dörren etc.
- Skydda alltid enhetens insida från öppen eld och andra antändningskällor.
- Förvara inte glasflaskor innehållande kolsyrade eller andra frysbara vätskor i frysen: sådana flaskor kan spricka under frysprocessen.
- **Dra alltid stickproppen ur vägguttaget**
  - om apparaten skulle uppvisa fel och,
  - före avfrostning, samt
  - före rengöring.
- Denna apparat bör inte användas av personer (inklusive barn) som har minskad fysisk rörelseförmåga, reducerat sinnes- eller mentaltillstånd, eller som saknar erfarenhet och kunskap att använda dylika apparater. Dessa personer bör antingen endast använda apparaten under tillsyn av en person som är ansvarig för deras säkerhet eller också få tillräckliga instruktioner beträffande apparatens användning.
- Se till att barn inte leker med apparaten.
- Följ säkerhetsföreskrifterna och undvik risker genom att låta behörig servicepersonal utföra reparationer eller ändringar beträffande denna apparat, inklusive byte av elsladd.
- Vi förbehåller oss rätten att introducera tekniska modifikationer.
- Om inte enheten används under en lång tid rekommenderar vi att dörren hålls öppen.
- Om enheten är såld, överlåt till tredje part eller lämnad till en lämplig återvinningsstation bör man observera att apparaten innehåller blåsmedlet 'Cyclopentan' samt köldmediet R600a.

## Beskrivning

Enheten består av två delar: frysen och kylskåp.

1. Ismaskin
2. Förvaringsställning
3. Temperaturkontroll och invändig lampa
4. Förvaringshyllor (justerbar höjd)
5. Förvaringshylla
6. Frukkt/grönsaksfack
7. Dörrens förvaringsfack

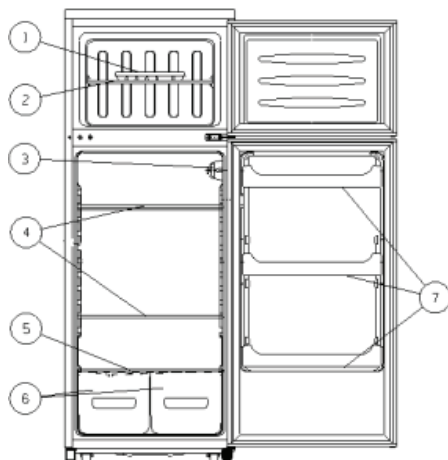

## Innan första användningen

- Tag bort allt ut- och invändigt förpackningsmaterial, inklusive tejp.
- **Varning:** Håll barn på avstånd från apparatens förpackningsmaterial eftersom fara eventuellt kan uppstå. Det finns t.ex. risk för kvävning.
- För att få apparaten på sin plats rekommenderar vi att du lutar enheten något bakåt. På detta sätt kan du använda transporthjulen för att flytta den till den avsedda platsen.
- Se till att bortskaftet av förpackningsmaterialet sker enligt gällande sorteringsguide.
- Innan du ansluter apparaten till elnätet bör du noga kontrollera att den inte fått några

- transportskador; detta inkluderar elsladden.
- Rengör apparaten enligt instruktionerna i avsnittet **Avfrostning och rengöring** nedan.

### Installation

Apparaten bör placeras i ett välventilerat, torrt rum. Den bör användas i en omgivningstemperatur som ligger mellan 16 och 32°C och en relativ fuktighet på max. 70 %.

Enheten bör inte utsättas för direkt solljus och den får inte placeras i närheten av heta källor (värmeelement, spisar etc.).

- Från väggen till baksidan och sidorna bör det finnas ett tomrum på minst 10 cm.  
Enheten bör inte installeras inuti ett skåp eller direkt nedanför ett hängande väggskåp, hylla eller liknande föremål.  
Se till att du kan öppna dörren i en 160° vinkel.

Om golvet är ojämnt kan du ställa in de justerbara fötterna för att uppnå bästa möjliga stabilitet. Enheten bör installeras i en lätt vinkel så att den lutar mot baksidan: på detta sätt ser du till att dörren stängs automatiskt och inte öppnas i misstag. Se dock till att framkantens båda fötter ställs in på samma höjd.

### Ventilation

Den uppvärmda luften runt baksidan av frysen måste kunna cirkulera fritt. Därför bör du se till att luftcirkulationen bakom enheten inte hindras.

### Omhängbar dörr

Dörren är konstruerad så att den öppnas åt höger men du kan ändra öppningsriktningen genom att flytta gångjärnen till vänster sida.

Innan du påbörjar omhängningen av dörren bör du placera enheten på baksidan. Se till att den ligger på en mjuk, jämn yta för att förhindra att kapillärören skadas.

**Varning: Innan du påbörjar omhängningen av dörren bör du stänga av enheten och dra stickproppen ur vägguttaget.**

1. Tag bort skuvlocken.

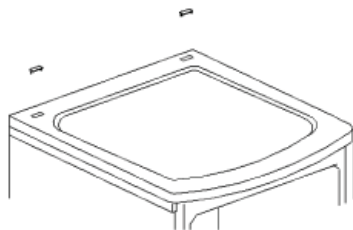

2. Avlägsna skruvarna och hela övre höljet.

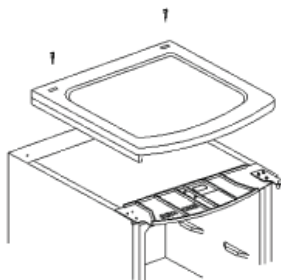

3. Tag bort det övre gångjärnet genom att lossa de tre skruvarna. Tag bort den övre dörren och placera den på en mjuk yta för att skydda den från repor.

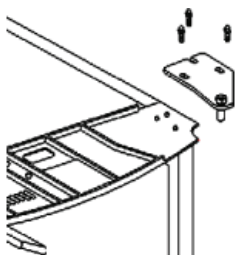

4. Dra ut de två bultarna som håller det mittersta gångjärnet på plats. Tag bort den nedre dörren och placera också den på en mjuk yta för att skydda den från repor.

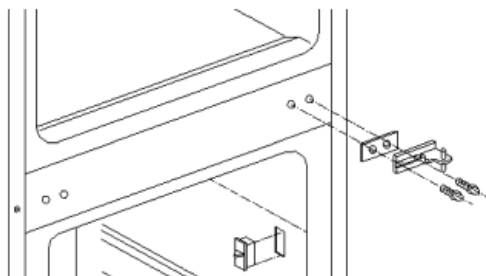

5. Avlägsna täckbitarna för den vänstra gångjärnsmonterings hålet och placera dem på motsvarande plats på högra sidan.



6. Tag loss de båda justerbara fötterna och skruvarna som fäster det lägre gångjärnet.

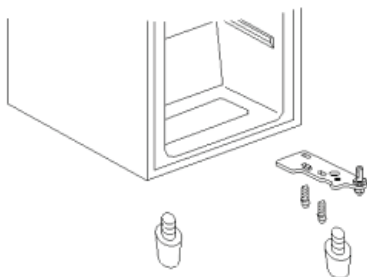

7. Avlägsna det lägre gångjärnet och vänd det 180°. Skruva upp gångjärnstappen och montera den på gångjärnets motsatta sida. Montera nu det lägre gångjärnet på vänster sida. Sätt de justerbara fötterna på plats. Placera frysens dörr på den lägre gångjärnstappen.

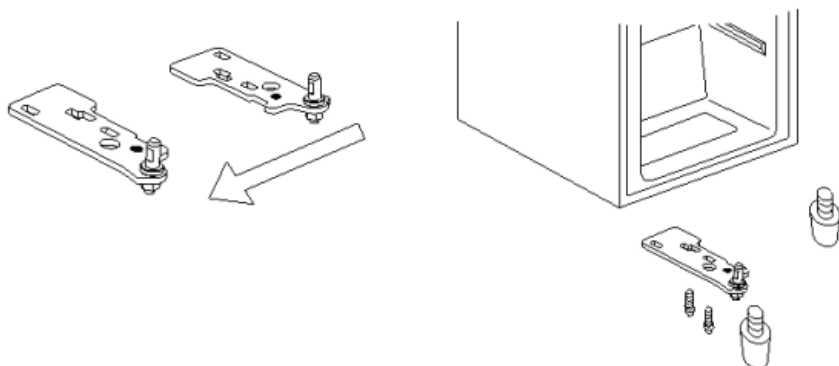

8. Vänd det mittersta gångjärnet 180°. Placera gångjärnstappen i motsvarande öppning i frysens dörr och fäst den genom att montera det mittersta gångjärnet på sin plats. Montera kylskåpsdörren på enhetens mittersta gångjärn.

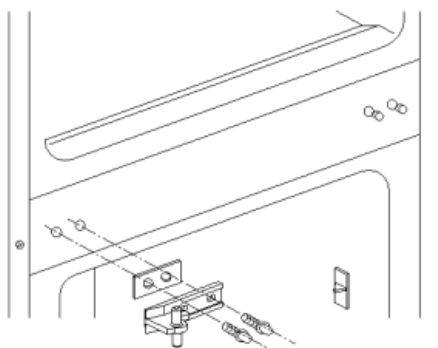

9. Tag loss skruvarna från den översta vänstra delen och sätt dem på enhetens motsatta sida (dvs. höger). Tag bort den vänstra hörnbiten och placera den på höger sida.

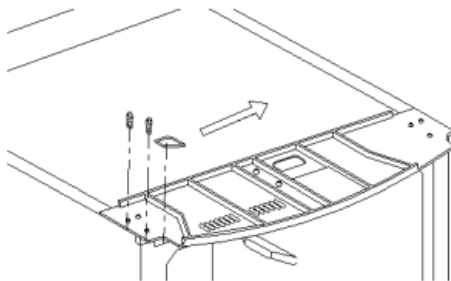

10. Vänd det övre gångjärnet 180°. Tag bort tappens och montera den på motsatta sidan av gångjärnet.

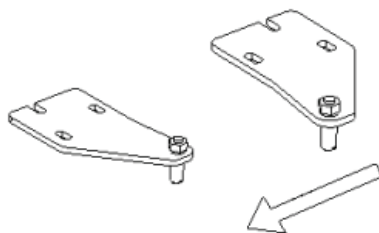

11. Placera gångjärnstappen i motsvarande hål i dörren och fäst den genom att montera det högra gångjärnet på enheten.

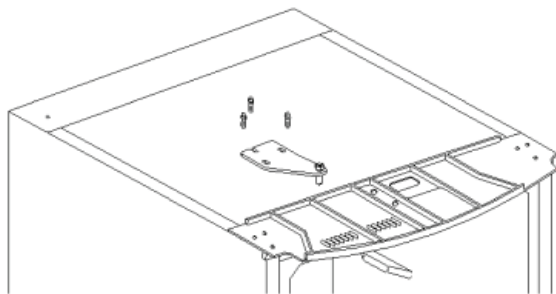

12. Sätt tillbaka det övre höljet och fäst skruvarna. Sätt slutligen de två skruvlocken på plats.

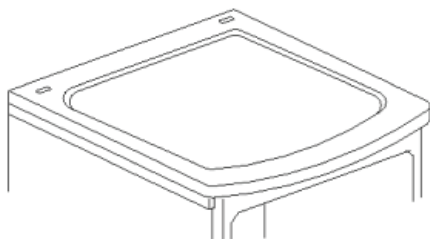



## Varning

När enheten har placerats tillbaka i dess vertikala position får det inte anslutas till eluttaget förrän tidigast om två timmar.

## Kontrollinstrument och invändig belysning

Enheten aktiveras då du ansluter den till elnätet. För att helt stänga av enheten måste du dra stickproppen ur vägguttaget.

### I läge '0' är kylfunktionen avslagen trots att enheten ännu är ansluten till elnätet.

Temperaturen i kylskåpet kan justeras med hjälp av temperaturkontrollvredet. Temperaturen i kylskåpet kan justeras med hjälp av temperaturkontrollen. Vi rekommenderar att du till att börja med ställer in temperaturkontrollen på position 3. Efter en tid bör du kontrollera temperaturen med en termometer och ställa om temperaturen vid behov. Om du vrider temperaturkontrollen medsols kommer temperaturen att sjunka, medan den ökar om du vrider kontrollen motsols.

## Byte av den invändiga lampan







- Stäng av enheten genom att dra stickproppen ur vägguttaget.
- Använd en lämplig skruvmejsel för att ta bort lampskärmens skruv.
- För skärmen litet bakåt och tag loss den.
- Byt ut den söndriga lampan mot en ny (max. 15 W, sockel typ E 14).
- För tillbaka skärmen på sin plats och fäst skruven.
- Anslut enheten till vägguttaget igen.

## Infrysning och förvaring av mat

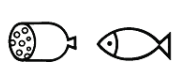
- Vid en temperatur på  $-18^{\circ}\text{C}$  och under kan frysen användas till att förvara djupfrost eller industrifrost mat i flera månader, att göra istärningar och att frysa in färsk mat.
- Färsk (dvs. icke fryst) eller varm mat bör inte komma i kontakt med redan fryst mat; på detta sätt förhindrar du att fryst mat blir delvis upptinad.
- Innan infrysning bör färsk mat (t.ex. kött, fisk, köttfärs) delas i mindre portioner lämpliga för användning efter upptining.
- Vid förvaring av tidigare fryst mat bör du noga uppmärksamma tillverkarens information på förpackningen. Om ingen sådan information finns, bör emellertid en förvaringsperiod på 3 månader från inköpsdatumet inte överskridas.
- Vid inköp av fryst mat bör du försäkra dig om att maten är ordentligt fryst och att förpackningen inte är skadad.
- För att upprätthålla kvaliteten av djupfrost mat bör den endast transporteras i lämpliga behållare och placeras i frysen utan dröjsmål.
- Kontrollera förpackningen noggrant vid inköp av fryst mat: om förpackningen visar tecken på fukt, har blivit bucklig eller uppsvälld, kan maten ha förvarats felaktigt och blivit förstörd.
- Förvaringstiden för fryst mat beror mycket på omgivningens temperatur, temperaturinställningen, typen av mat och tiden mellan butik och frys, men huvudsakligen också på hur ofta frysdörren öppnas och hur länge den förblir öppen. Följ alltid instruktionerna givna på matens förpackning och överskrid inte sista förbrukningsdag.
- Lämpliga förpackningsmaterial för fryst mat är genomskinlig (dvs. icke färgad) plastfilm, fryspåsar av plast samt aluminiumfolie. Du bör lufta förvaringsmaterialen före användning och kontrollera deras lufttätthet innan maten fryses. Vi rekommenderar att du märker varje produkt i frysen med all relevant information, såsom typ av mat, frysdatum och bäst före datum. Lägg inte mat i frysen utan att först ha packat den ordentligt.
- Du kan förkorta infrysningstiden genom att dela maten i mindre portioner.
- Frys inte in kolsyrade drycker, varm mat eller vätskor i flaska.

- Fryst mat kan tinas i kylskåpet. På detta sätt tinas maten långsammare och förlorar inte sin smak. Dessutom medverkar den frysta maten till att kylskåpets temperatur hålls på önskad nivå.

**Bäst före datum för frysta matprodukter finns specificerade (i månader) i tabellen nedan.** Överskrid inte dessa förvaringstider. Observera alltid informationen som ges av respektive produkts tillverkare.

		
<b>2 • 6</b>	<b>4 • 8</b>	<b>8 • 12</b>
		

- Förvaringstiden förkortas om den interna temperaturen minskar, t.ex. på grund av funktionsstörning.

### *Kylskåp*

- Kylskåpets temperatur beror främst på omgivningens temperatur, temperaturkontrollens inställning samt mängden livsmedel som förvaras i enheten.
- Börja med att vrida temperaturkontrollen till läge 4. Om avkylningseffekten är för stark kan kontrollvredet justeras till läge 1-3; om läge 4 inte är tillräckligt kallt kan det höjas till läge 4-8.

**Om du märker att frost har bildats på bakre väggen är den mest förmodliga orsaken att dörren har hållits öppen under alltför lång tid, att varm mat har placerats i kylskåpet eller att temperaturkontrollen är inställd på för högt läge.**

- Vätska, starkt luktande livsmedel samt livsmedel som lätt drar åt sig lukter (t.ex. ost, fisk och smör) bör förvaras avskilt eller i tätt förslutna kärl. Förvara inte bananer i kylskåpet eftersom de är köldkänsliga.
- **Varm mat bör stå och svalna i rumstemperatur innan den placeras i kylskåpet.**
- På grund av det sätt luften cirkulerar påverkas de olika avdelningarna i kylskåpet på olika sätt. Det kallaste området är i närheten av den bakre väggen samt i den nedersta delen av kylavdelningen och lämpar sig bäst för förvaring av känsliga livsmedel såsom fisk, tillrett eller färskt kött och kallskuret kött/pålägg. Det varmare området finns i närheten av dörren samt i den övre delen av avdelningen och lämpar sig väl för förvaring av t.ex. ost och smör. Osten håller härmed sin smak och smöret är lätt att breda ut.
- Se alltid till att dörren är ordentligt stängd och att tätningen inte hindras av livsmedel som förvaras i avdelningen eller i dörrfacken.

### **Så gör du istärningar**

En särskild istärningsbricka för tillverkning av istärningar medföljer apparaten. Fyll brickan till 3/4 med dricksvatten och placera den inuti frysfacket. Istärningarna lossnar lättare från brickan om den lämnas i rumstemperatur i 5 minuter.

### **Avfrostning och rengöring**

- **Varning: Dra alltid stickproppen ur vägguttaget innan du påbörjar rengöring av enheten.**

- Håll alltid de invändiga ytorna och plastdelarna rena från feta eller sura ämnen, såser etc. Om de invändiga delarna skulle råka bli smutsiga bör de genast rengöras med varmt vatten med diskmedel eller ett mildt rengöringsmedel. Torka alla delar torra efteråt.
- Dörrpackningarna bör rengöras ofta.
- Enhetens kondensator bör rengöras minst en gång per år med en mjuk borste, elektrostatiska dukar eller en dammsugare. Dammet som samlas kan i annat fall öka energikonsumtionen.
- Alla tillbehör kan rengöras med varmt diskvatten. Diska dem **inte** i diskmaskin.
- **Anmärkning:** Använd inte repande rengöringsmaterial eller syra-, alkohol- eller spritbaserade medel. Vi rekommenderar inte användning av grova dukar eller svampar. Använd inte apparater såsom ångtvättare för avfrostning eller rengöring.

### *Kylskåpet*

Kylskåpet avfrostas automatiskt under användningen. Is som bildats på kylskåpets bakre vägg smälter under perioder då kompressorn inte är aktiv. Smältvattnet rinner genom dräneringskanalen och samlas upp på avdunstningsfatet från vilket det absorberas i luften.

- För att smältvattnet skall kunna rinna bort bör du se till att dräneringskanalen och kylskåpets smältvattenöppning inte är blockerade. Kanalen bör rengöras ofta.
- För att undvika en otrevlig lukt bör skåpet och hyllorna rengöras minst en gång per månad med varmt vatten och vid behov ett mildt rengöringsmedel. Dra alltid stickproppen ur vägguttaget innan du påbörjar rengöringen.

När du rengör skåpet invändigt bör du se till att du inte avlägsnar eller skadar märkskylten.

### *Frysen*

För att förhindra att is byggs upp till en tjocklek som överstiger 5 mm bör frysen avfrostas minst två gånger per år. Avfrostning ska göras enligt följande:

- **dra stickproppen ur vägguttaget så att enheten inte är ansluten till elnätet.**
- tag all mat ur frysen, placera den i en plastbehållare tillsammans med frysta frysförpackningar och täck behållaren för att hålla temperaturen nere.
- lämna frysens dörr öppen.

**Varning:** använd inga externa apparater eller andra sätt (t.ex. värmare eller värmefläktar) för att accelerera avfrostningen.

**Efter avfrostningen bör frysen rengöras noga med varmt vatten och vid behov med ett mildt diskmedel. Torka noggrant torrt och lufta frysen innan du kopplar på den igen.**

### **Problemlösning**

Ett typiskt ljud kan höras när apparaten är påkopplad. Detta ljud är:

- orsakat av elmotorn i kompressorutrustningen; när kompressorn startas upp är ljudnivån något högre under en kort tid.
- orsakat av köldmediet som cirkulerar i systemet.

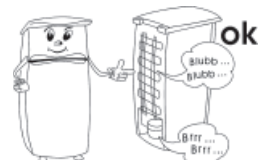

I följande tabell finns möjliga funktionsstörningar, deras troliga orsaker och lösningar. Om det skulle uppstå användningsproblem bör du först kontrollera om en lösning finns i denna tabell. Om problemet kvarstår bör du dra stickproppen ur vägguttaget och kontakta vår kundserviceavdelning.

Problem	Möjlig orsak och lösning
Apparaten är ansluten till elnätet men fungerar inte.	Det finns ingen el i uttaget, eller också har det uppstått kontaktproblem. Kontrollera vägguttaget and stickproppen.
Ett ovanligt ljud hörs när apparaten är påkopplad.	Antingen har frysen placerats inkorrekt (t.ex. på ett ojämnt golv) eller också har kylsystemet på baksidan kommit i kontakt med elsladden, väggen eller något annat föremål eller någon annan yta. Kontrollera att alla installationsanvisningar i denna bruksanvisning har följts.
Vatten samlas på enhetens botten.	Smältvattnets dräneringssystem är blockerat. Avlägsna blockeringen och rengör systemet.

### Transport av apparaten

Enheten bör endast transporteras i dess vertikala position.

Luta inte enheten mer än 45°. Vid transport bör du se till att enheten är ordentligt fastsatt och den är skyddad mot stötar, vibrationer och krängningar.

### Bortskaffning



Denna apparat har tillverkats av återvinningsbart material. Efter att du har dragit stickproppen ur vägguttaget bör frysen göras obrukbar genom att du klipper av elsladden innan du lämnar apparaten vid den lokala återvinningsstationen. Köldmediet och det kemiska ämnet i isoleringsskummet bör tas om hand vid en återvinningsstation som kan hantera kasserade kylmöbler. Var särskilt noggrann med att inte skada kylsystemet innan apparaten lämnas för återvinning.

### Garanti i Sverige och Finland

För material- och tillverkningsfel gäller 2 års garanti räknat från inköpsdagen mot uppvisande av specificerat inköpskvitto i överensstämmelse med de allmänna garantivillkoren. Denna garanti inverkar inte på dina lagstadgade rättigheter eller dina lagenliga rättigheter enligt den nationella konsumentskyddslagstiftningen. Ifall apparaten används felaktigt, eller vårdslöst, ansvarar den som använder apparaten för eventuella material- och personsador.

Tillverkas för: Severin Elektrogeräte GmbH, Tyskland.

### Information som krävs vid kontakt med kundservice

Om reparation skulle bli nödvändig ber vi dig ta kontakt med vår kundservice. Beskriv felet detaljerat och uppge produktnummer KS ... på apparatens märskylt (se bilden). Denna information gör det lättare för oss att betjäna dig effektivt.

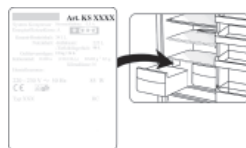

**Vänligen kontakta vår kundtjänstavdelning vid eventuella driftstörningar eller andra problem. Adressen finns i bilagan till denna bruksanvisning.**

## Teknisk specifikation

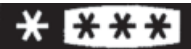
Produktnr.	<b>KS 9765</b>
Typ av apparat	Kylskåp/Frys
Energieffektivitetsklass enligt direktivet 94/2 EC	<b>A+</b>
Energiförbrukning: <b>kWh/24 h</b> <b>kWh/år</b>	<b>0.61</b> <b>223</b>
<b>Den faktiska elförbrukningen beror på hur apparaten används och hur den är placerad.</b>	
Total bruttovolym, (liter)	215
Brukbar kylskåpskapacitet (liter)	170
Brukbar fryskapacitet (liter)	45
Klimatklass	N
Omgivningens temperatur, °C	16 – 32
	
Kylhållningstid vid funktionsstörning, h	12
Fryskapacitet, kg/24h	3
Frystemperatur, °C	-18
Mått, (mm)	1445 x 550 x 570
Vikt, kg	51
Elspecifikation	Se märkskylt
Isoleringsstum	Cyclopentan
Ljudnivå	40 dB(A)

**Hyvä asiakas,**

Seuraavat ohjeet täytyy lukea huolellisesti ennen laitteen käyttämistä.

**Verkkoliitäntä**

Laite tulee liittää määräysten mukaisesti asennettuun, maadoitettuun pistorasiaan. Varmista, että verkkojännite vastaa laitteen arvokilpeen merkittyä jännitettä. Tämä tuote on kaikkien voimassa olevien CE-merkintöjä koskevien direktiivien mukainen.

- Älä käytä tätä laitetta jännitemuuntimen kautta tai jatkojohdon kautta yhdessä muiden sähkölaitteiden kanssa.
- Tärinästä johtuvan melun välttämiseksi varmista, ettei virtajohto kosketa mitään pakastimen takapuolen osaa (esim. jäähdyntä).

**Yleistä tietoa**

Tämä laite on kompressorijääkaappi kahdella erillisellä jäähdyntylaitteella ja se on tarkoitettu ruokien lyhytaikaiseen säilytykseen jääkaappiosassa ja pitkäaikaiseen säilytykseen pakastinosassa. Laite on luokiteltu N-ilmastoluokkaan (normaali) ja suunniteltu kotitalouskäyttöön. Se on kaikkien asiaankuuluvien normien mukainen, jotka koskevat kotitalouksiin tarkoitettuja jääkaappeja.

**Tärkeitä turvallisuusohjeita**

- Jotta henkilövammojen tai pakastimen vaurioitumisen vaara vältetään, laitetta saadaan kuljettaa ainoastaan sen alkuperäispakkauksessa. Laitteen poistamiseen pakkauksesta sekä asennukseen tarvitaan 2 henkilöä.
- Tämän laitteen jäähdyntyspiirissä käytetään kylmäaineena isobutaania (R600a). Se on luonnonkaasu, jolla ei ole haitallisia ympäristövaikutuksia, mutta se on tulenarkaa. Varmista siksi, ettei mikään jäähdyntyspiirin osista vahingoitu kuljetuksen ja laitteen asennuksen aikana. Jos jäähdyntyspiiri vahingoittuu, älä käynnistä laitetta äläkä kytkä sitä verkkovirtaan, vaan siirrä avoin tuli ja kaikki muut herkästi syttyvät lähteet pois kylmäkaasun läheisyydestä ja tuuleta sitten huone, jossa laite sijaitsee.
- **Varoitus:** Älä vahingoita jäähdyntyspiiriä. Mikä tahansa määrä vuotavaa kylmäainetta vahingoittaa silmiä. On olemassa myös kaasun syttymisen vaara.
- **Varoitus:** Pidä laitteen rungossa tai siihen kuuluvassa rakenteessa olevat tuuletusraot peittämättöminä. On taattava aina riittävä ilmanvaihto.
- **Varoitus:** Älä käytä mitään ulkoista laitetta (esim. lämmityslaitteita tai lämpöpuhaltimia) nopeuttamaan sulatusta. Noudata ainoastaan tässä oppaassa suositeltuja menetelmiä.
- Laitteesta sulattamisen aikana poistettu jää ei sovellu ihmisten nautittavaksi.
- **Varoitus:** Älä käytä pakastimen ruoansäilytysosastossa mitään sähkölaitteita (esim. jääpalakoneita), joiden käyttöä ei ole erityisesti sallittu tässä käyttöohjeessa.
- Koko laite, mukaan lukien sen virtajohto, on tarkastettava perusteellisesti kuljetusvaurioiden varalta ennen kuin se liitetään verkkovirtaan.
- Virtajohto on tarkistettava säännöllisesti vaurioiden varalta. Jos johdossa on vikaa, laitetta ei saa enää käyttää.
- Älä aseta tulipalon vaaran välttämiseksi mitään lämpöä tuottavia sähkölaitteita jääkaapin päälle. Älä sijoita mitään nestettä sisältäviä astioita laitteen päälle. Siten estetään nesteiden valuminen



- tai vuotaminen ja siten sähköeristyksen vaurioituminen.
- Vain tavallisia kotitalouksissa käytettäviä elintarvikkeita saa säilyttää pakastimessa.
  - Alkoholipitoisia aineita saadaan säilyttää vain kunnolla suljetuissa pakkauksissa ja pystysuorassa asennossa.
  - Jotta vältetään ruokamyrkytyksen vaara, älä nauti ruokaa sen säilytysajan umpeutumisen jälkeen. Sulatettuja ruokia ei saa pakastaa uudelleen.
  - Älä nojaa äläkä kohdista kohtuutonta painoa hyllyihin, osastoihin ja oveen jne.
  - Suojaa pakastimen sisustaa aina avoimilta liekeiltä ja muilta syttymislähteiltä.
  - Älä säilytä pakastimessa lasipulloissa mitään hiilihapollisia tai muita pakastuskelpoisia nesteitä: tällaiset pullot voivat haljeta pakastamisen aikana.
  - **Irrota pistoke seinäpistorasiasta**
    - kun ilmenee mikä tahansa vika.
    - ennen laitteen sulattamista.
    - puhdistuksen ajaksi.
  - Tätä laitetta eivät saa käyttää henkilöt (mukaan lukien lapset), jotka eivät ole fyysisesti, aistillisesti tai henkisesti täysin kehittyneitä tai joilla ei ole kokemusta ja tietoa laitteen käytöstä, paitsi jos henkilöiden turvallisuudesta vastuussa oleva henkilö valvoo tai ohjaa heitä alussa.
  - Lapsia on valvottava, jotta estetään, etteivät he leiki laitteella.
  - Jotta turvallisuusmääräyksiä noudatetaan ja vaarat vältetään, vain valmistajan valtuuttama huoltohenkilöstö saa tehdä laitteeseen korjauksia tai muutoksia mukaan lukien virtajohdon vaihtamisen.
  - Valmistaja pidättää itsellään oikeuden teknisiin muutoksiin.
  - Ellei laitetta käytetä pitkään aikaan, suositellaan sen oven pitämistä auki.
  - Jos laite myydään, annetaan ulkopuoliselle tai hävitetään sopivassa kierrätyslaitoksessa, on kiinnitettävä huomiota eristyskaasuna toimivan syklopentaanin sekä kylmäaineen (R 600 a) olemassaoloon.

## Tutustuminen

Laitte koostuu kahdesta osasta, pakastimesta ja jääkaapista.

1. Jääpalakone
2. Säilytysteline
3. Lämpötilansäädin ja sisävalo
4. Säilytyshyllyt (korkeussäädettävät)
5. Säilytyshylly
6. Hedelmien/vihannesten säilytyslaatikot
7. Ovihyllyt

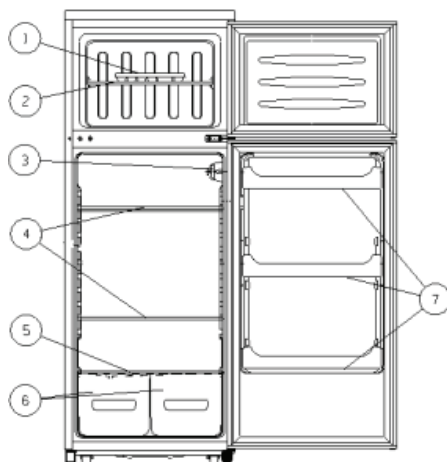

## Ennen ensimmäistä käyttöä

- Poista kokonaan kaikki laitteen ulkopuolella ja sen sisällä oleva pakkausmateriaali sekä teipit.
- **Varoitus:** Pidä lapset poissa pakkausmateriaalien luota potentiaalisen vaaratilanteen esim. tukehtumisvaaran vuoksi.
- Suosittelemme, että laitetta kallistetaan hieman taaksepäin sen paikalleen asennusta varten. Tällä tavoin laite voidaan siirtää kuljetinrullien avulla tarkoitettuun asennuspaikkaan.

- Varmista, että kaikki pakkausmateriaalit hävitetään oikein.
- Koko laite, mukaan lukien sen virtajohto, on tarkastettava perusteellisesti kuljetusvaurioiden varalta ennen kuin se liitetään verkkovirtaan.
- Puhdista laite jäljempässä **Sulattaminen ja puhdistus** -kappaleessa annettujen ohjeiden mukaisesti.

### Asennus

Laite tulee asentaa hyvin tuulettuvaan, kuivaan huoneeseen. Sen käyttöympäristön lämpötilan on oltava 16 - 32 °C ja suhteellisen ilmankosteuden enintään 70 %. Älä altista pakastinta suoralle auringonvalolle äläkä aseta sitä minkään lämmönlähteiden (lämmityslaitteiden, liesien jne.) viereen.

- Laitteen takaosan ja sivujen etäisyyden seinään on oltava vähintään 10 cm.  
Laitetta ei saa asentaa kaappiin eikä suoraan seinälle ripustetun kaapin, hyllyn tai samankaltaisen esineen alle.  
Varmista, että ovi voidaan avata 160° kulmassa.

Jos lattiat ovat epätasaisia, laitteen säädettävää jalkaa voidaan käyttää epätasaisuuden kompensointiin ja ihanteellisen tasapainon aikaansaamiseen. Pakastin on asennettava lievästi kulmaan niin, että se nojaa taaksepäin. Siten varmistetaan, että ovi sulkeutuu automaattisesti eikä voi jäädä vahingossa auki. Varmista kuitenkin, että etujalat asennetaan samalle korkeudelle.

### Ilmanvaihto

Pakastimen takapuolella olevan kuumentuneen ilman on pystyttävä kiertämään vapaasti. Varmista sen vuoksi, ettei laitteen takapuolen ilmankiertoa estetä.

### Kaksipuolinen ovi

Mallin ansiosta ovi voidaan asentaa toiselle puolelle esim. oikeasaranaisestä (oletusasennus) vasensaranaiseksi

Ennen oven kääntämistä sijoita laite selälleen. Varmista kuitenkin, että se lepää pehmeällä, tasaisella alustalla, jotta vältetään kapillaariputkien vaurioituminen.

**Varoitus: Sammuta laitteesta virta ja irrota virtapistoke pistorasiasta ennen oven kääntämistä.**

1. Irrota ruuvien peitelevyt.

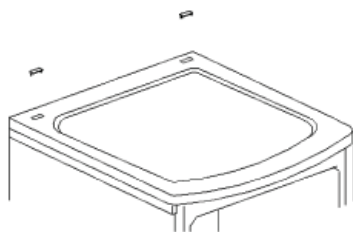



2. Kierrä ruuvit auki ja irrota koko ylälevy.

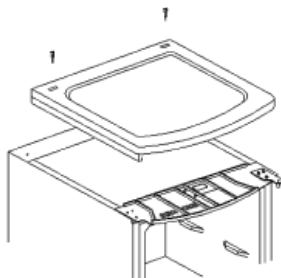

3. Irrota yläsarana ruuvaamalla irti 3 ruuvia. Irrota ylempi ovi ja sijoita se naarmuilta suojaamiseksi pehmeälle alustalle.

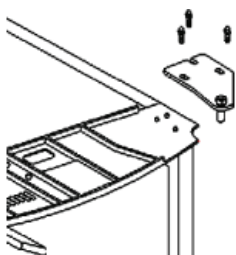

4. Vedä irti kaksi pulttia, jotka pitävät keskisaranaa paikallaan. Irrota alempi ovi ja sijoita sekin naarmuilta suojaamiseksi pehmeälle alustalle.

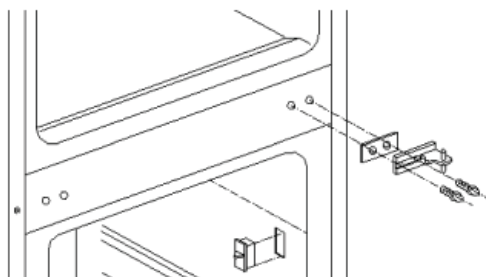

5. Irrota saranan vasemmanpuoleisten asennusreikien molemmat peitelevyt ja siirrä ne vastaaviin paikkoihin oikealle.



6. Irrota molemmat säätöjalat ja alasaranaa kiinnittävät ruuvit.

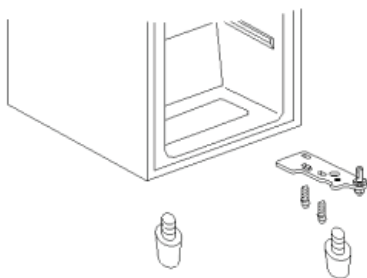

7. Irrota alasarana ja käännä sitä ympäri 180°. Ruuvaa saranatappi irti ja asenna se saranan vastakkaiselle puolelle. Asenna nyt alasarana vasemmalle puolelle ja kaksi säädettävää jalkaa paikalleen. Asenna pakastinkaapin ovi alasaranatappiin.

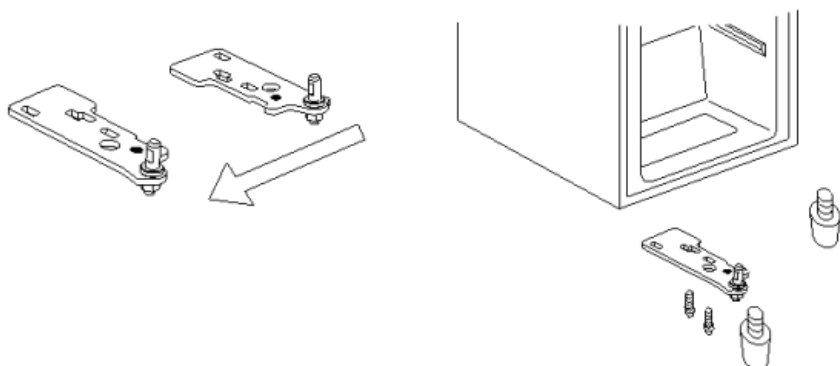

8. Käännä keskisaranaa ympäri 180°. Aseta saranatappi pakastinkaapin oven vastaavaan aukkoon ja kiinnitä se asentamalla keskisarana yksikköön. Asenna jääkaapin ovi laitteen keskisaranan päälle.

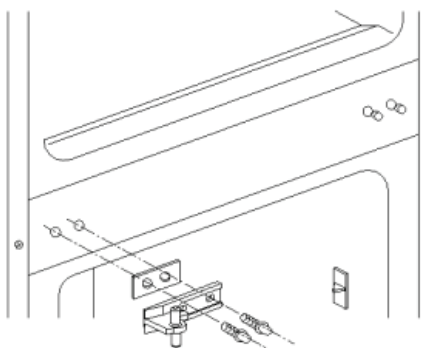

9. Irrota ruuvit vasemmanpuoleisesta yläosasta ja siirrä ne laitteen vastakkaiselle (oikealle) puolelle. Irrota vasemmalta puolelta muovinen kulmapala ja siirrä se oikealle puolelle.

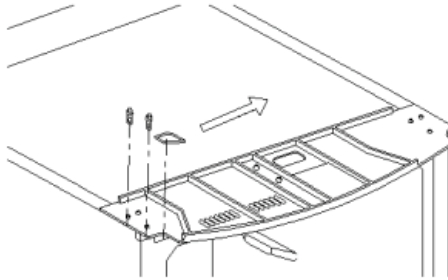

10. Käännä yläsaranaa ympäri 180°. Irrota tappi ja sijoita se saranan vastakkaiselle puolelle.

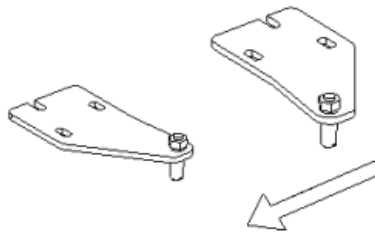

11. Sijoita saranatappi ovesa olevaan vastaavaan aukkoon ja kiinnitä se asentamalla yläsarana yksikköön.

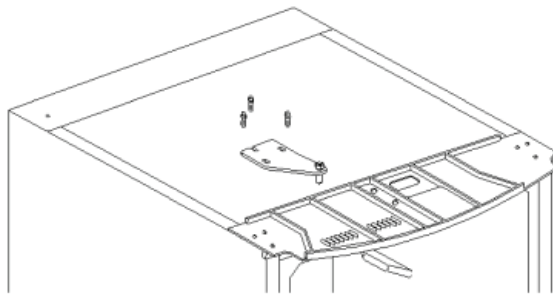

12. Sijoita ja asenna yläsarana paikalleen ja kiristä ruuvit. Aseta lopuksi kaksi ruuvin peitelevyä paikalleen.

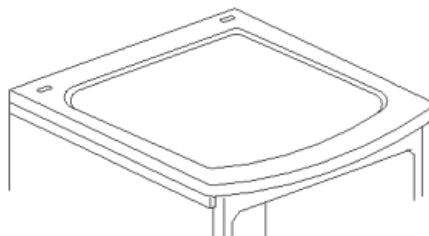

## **Varoitus**

Sitten kun laite on palautettu pystyasentoon, sitä ei saa kytkeä verkkovirtaan ennen kuin vähintään kaksi tuntia on kulunut.

## **Säätimet ja sisävalaistus**

Laite aktivoidaan kytkemällä se verkkovirtaan. Se voidaan sammuttaa kokonaan vain irrottamalla pistoke pistorasiasta.

**Asennossa '0' jäädytystoiminto on pois päältä, vaikka laite on yhä kytkettynä verkkovirtaan.**

Jääkaappiosaston lämpötilaa voidaan säätää lämpötilan säätimen avulla. Säilytystilan lämpötilaa voidaan säätää lämpötilan säätimellä. Suosittelemme lämpötilan säätimen asettamista aluksi asentoon 3. Jonkin ajan kuluttua lämpötila täytyy tarkastaa lämpömittarilla ja sitä tulee säätää tarvittaessa. Kun lämpötilansäädintä käännetään myötöpäivään, lämpötila laskee, kun taas sen kääntäminen vastapäivään nostaa lämpötilaa.

## **Sisävalon lampun vaihtaminen**

- Sammuta laitteesta virta kytkemällä pistoke irti pistorasiasta.
- Irrota lampun suojakannesta ruuvi sopivalla ruuvimeisselillä.
- Liu'uta kantta hieman taaksepäin ja irrota se.
- Vaihda viallinen lamppu uuteen (maks. 15 W, kantatyyppi E 14).
- Liu'uta kansi paikalleen ja asenna ruuvi takaisin.
- Liitä laite verkkovirtaan.







## **Pakastaminen ja ruoan säilytys**

- Kun pakastimen käyttölämpötila on  $-18\text{ °C}$  tai alempi, pakastelaatikkoa voidaan käyttää pakastettujen ja esipakastettujen ruokien säilytykseen kuukausien ajan, jääpalojen tekoon ja tuoreen ruoan pakastamiseen.
- Tuore (eli pakastamaton) tai lämmin ruoka ei saa joutua kosketuksiin pakastetun ruoan kanssa, sillä siten estetään pakastetun ruoan osittainen sulaminen.
- Tuore ruoka (esim. liha, kala, jauheliha) tulisi jakaa ennen pakastamista pienempiin annoksiin, jotka ovat sopivia sulatuksen jälkeiseen käyttöön.
- Esipakastetun ruoan säilytyksessä on kiinnitettävä erityisesti huomiota pakkauksessa oleviin valmistajan ohjeisiin. Ellei näitä tietoja kuitenkaan löydy, säilytysaika ei saa ylittää 3 kuukautta ostopäivästä.
- Varmista pakastettua ruokaa ostettaessa, että ruoka on kunnolla jäähtynyt ja ettei pakkauksessa ole mitään vaurion merkkejä.
- Jotta pakastetun ruoan laatu säilyy, sitä saadaan kuljettaa ainoastaan sopivissa astioissa ja sen jälkeen se on asetettava pakastimeen viipymättä.
- Tutki pakkaus huolellisesti, kun ostat pakasteruokaa: jos pakkauksessa on kosteuden merkkejä, ilmakupla tai se pullistunut, se viittaa siihen, ettei ruokaa ole säilytetty kunnolla ja se on pilaantunut.
- Pakastettujen ruokien säilytysajat ovat pitkälti riippuvaisia ympäristön lämpötilasta, lämpötilan säätimen asetuksesta, ruokatyyplistä ja ajasta kaupan ja pakastimen välillä, mutta pääasiassa myös siitä, kuinka usein pakastimen ovi avataan ja kauanko sitä pidetään auki. Noudata aina ruokapakkauksessa olevia ohjeita äläkä ylitä eriteltyä kestoikää hyllyllä.
- Pakastetulle ruoalle sopivia säilytysmateriaaleja ovat läpinäkyvä (eli ei-värillinen) muovikelmu tai -pussi tai alumiinikelmu. Pakkausmateriaalit on tuuletettava hyvin ennen käyttöä ja niiden ilmatiiviys on varmistettava ennen ruoan pakastamista. Suositellaan, että jokaiseen pakastimessa säilytettävään annokseen merkitään kaikki olennaiset tiedot kuten ruokatyyppi, pakastuspäivämäärä ja viimeinen käyttöpäivä. Älä laita pakastelaatikoihin ruokia, ellei niitä ole

pakattu kunnolla.

- Pakastusaikoja voidaan lyhentää jakamalla ruoka pienempiin annoksiin.
- Älä yritä pakastaa hiilihapollisia juomia, lämmintä ruokaa tai minkäänlaisia pullotettuja nesteitä.
- Pakastettu ruoka voidaan sulattaa jääkaapissa. Tällä tavoin ruoka sulatetaan hitaammin, jolloin sen maku säilyy. Lisäksi pakastettu ruoka auttaa jääkaapin lämpötilan ylläpitoa tarkoitettulla tasolla.

**Pakastetun ruoan viimeiset käyttöpäivät on eritelty (kuukausina) alla olevassa taulukossa. Älä ylitä näitä säilytysaikoja. Noudata aina kyseisen tuotteen valmistajan antamia tietoja.**

		
<b>2 · 6</b>	<b>4 · 8</b>	<b>8 · 12</b>
		

- Säilytysaika lyhenee, jos pakastimen sisälämpötila on noussut esim. toimintahäiriön seurauksena.

### **Jääkaappi**

- Jääkaapin sisälämpötila on riippuvainen pääasiassa ympäristön lämpötilasta, lämpötilansäätimen asetuksista ja varastoidun ruoan määrästä.
- Lämpötilansäädin on asetettava aluksi asentoon 4. Jos jäähdytysvaikutus on liian voimakas, muuta säädin asentoon 1-3, mutta jos se on riittämätön muuta se asentoon 4-8.

**Jos huomaat huurretta jääkaapin takaseinässä, todennäköisin syy siihen on oven jääminen auki liian pitkäksi aikaa, tai sitten jääkaappiin on asetettu lämmintä ruokaa tai lämpötilansäädin on säädetty liian korkeaan lämpötilaan.**

- Neste tai voimakkaanhajuinen ruoka, tai ruoka, jolla on taipumus imeä itseensä voimakkaita hajuja (esim. juusto, kala, voi), on säilytettävä joko erikseen tai ilmatiiviissä pakkauksissa. Älä säilytä jääkaapissa banaaneja, sillä ne ovat herkkiä kylmälle.
- **Lämpimän ruoan on annettava jäähtyä huonelämpötilaan, ennen kuin se asetetaan jääkaappiin.**
- Ilmankiertotavan vuoksi jääkaappiosaston eri alueet ovat eri tavalla lämpötilanvaikutuksen alaisia.

Kylmin alue on takaseinän ympärillä ja osaston alaosassa. Se on kaikkein sopivin alue herkän ruoan kuten kalan, keitetyn tai tuoreen lihan tai leikkeleiden säilytykseen.

Oven luona ja osaston yläosassa on lämpimämpi alue, joka soveltuu esim. juuston ja voion säilytykseen. Tällä tavoin juusto säilyttää arominsa ja voi pysyy levityskelpoisena.

- Varmista aina, että ovi on kunnolla kiinni ja ettei osastossa säilytettävä ruoka estä tiivistettä ja oven sulkemista.

### **Jääpalojen teko**

Jääkaapin mukana toimitetaan erityinen jääpalakaukalo jääpalojen tekoa varten. Täytä kaukaloon 3/4 juomavettä ja laita se pakastinlokeroon. Jääpalat ovat helpompi irrottaa kaukalosta, jos kaukalon annetaan olla huonelämpötilassa 5 minuuttia.

## Sulatus ja puhdistaminen

- **Varoitus: Irrota pistoke aina seinäpistorasiasta ennen laitteen puhdistamista ja sulatusta.**
- Säilytä sisäpinnat sekä muoviset osat puhtaina rasvasta, happamista aineista, kastikkeista jne. Jos nämä osat kuitenkin likaantuvat tahattomasti, ne on puhdistettava välittömästi lämpimällä saippuavedellä tai miedolla pesuaineella. Pyyhi kaikki osat sen jälkeen täysin kuiviksi.
- Ovitiviisteet on puhdistettava säännöllisesti.
- Laitteen lauhdutin on puhdistettava vähintään kerran vuodessa pehmeällä harjalla, sähköstaattisilla puhdistusliinoilla tai pölynimurilla. Pölyn kerääntyminen lisää muutoin sähkönkulutusta.
- Kaikki lisävarusteosat voidaan puhdistaa lämpimällä saippuavedellä. **Älä** pese niitä astianpesukoneessa.
- **Huomautus:** Älä käytä hankaavia puhdistusvälineitä tai happo-, alkoholi- tai spriipohjaisia puhdistusaineita. Valmistaja ei suosittele karheiden rättien tai sienien käyttöä. Älä käytä sulatukseen tai puhdistukseen sähkölaitteita kuten höyrypesuria.

## Jääkaappi

Jääkaapin sulatus tapahtuu automaattisesti käytön aikana. Takaseinään kertyvä jää sulaa jaksojen aikana, jolloin kompressori ei ole aktiivinen. Sulavesi kulkee tyhjennyskanavan kautta ja kerääntyy haihdutusastiaan, josta se haihtuu ilmaan.

- Jotta sulavesi voi poistua vapaasti, varmista, ettei kanavassa ja tyhjennysaukossa ole tukoksia. Tyhjennyskanava on puhdistettava säännöllisesti.
- Epämielellistä hajun estämiseksi kaappi ja hyllyt on puhdistettava kerran kuussa lämpimällä vedellä ja tarvittaessa miedolla puhdistusaineella. Kytke laite irti verkkovirrasta aina ennen puhdistusta.

Varo irrottamasta tai vaurioittamasta kaapin sisällä olevaa arvokilpeä puhdistuksen aikana.

## Pakastinkaappi

Jotta yli 5 mm paksuisen jääpinnan muodostuminen estetään, pakastinkaappi on sulatettava vähintään kaksi kertaa vuodessa. Toimi seuraavasti:

- **Irrota pistoke seinäpistorasiasta laitteen kytkemiseksi irti verkkovirrasta.**
- Ota kaikki ruoka pois pakastimesta, aseta se muoviasiaan, laita sinne valmiiksi jäädytetyt kylmäkalleja ja peitä astia, jotta lämpötila pysyy alhaisena.
- Jätä pakastimen ovi auki.

**Varoitus:** Älä käytä mitään ulkoisia laitteita tai muita keinoja (esim. lämmityslaitteita tai lämpöpuhaltimia) sulattamisen nopeuttamiseksi.

**Pakastin on puhdistettava sulattamisen jälkeen perusteellisesti lämpimällä vedellä ja tarvittaessa miedolla puhdistusaineella. Pyyhi se kauttaaltaan kuivaksi ja tuuleta ennen uudelleenkäyttöä.**

## Vianmääritys

Laitteesta kuuluu sille tyypillisiä ääniä, kun se on kytkettynä päälle. Nämä äänet:

- aikaansaa kompressorin sähkömoottori. Äänentaso on kompressorin käynnistyessä hetken aikaa hiukan kovempi.
- syntyvät kylmäaineen virtaamisesta piirin läpi.

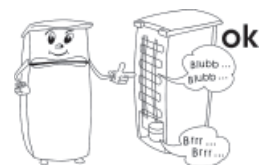

Seuraavassa taulukossa on mahdolliset toimintahäiriöt, niiden todennäköiset syyt ja ratkaisut. Jos ilmenee käyttöön liittyviä ongelmia, tarkista ensin, löytyykö ratkaisu taulukon avulla. Jos ongelma pysyy, kytke laite irti verkkovirrasta ja ota yhteys valmistajan asiakaspalveluosastoon.

Ongelma	Mahdollinen syy ja ratkaisu
Laite on liitetty verkkovirtaan, mutta se ei toimi.	Pistorasiassa ei ole virtaa, tai on kosketusongelmia. Tarkista pistorasia ja pistoke.
Käytön aikana kuuluu epänormaalia ääntä.	Laite on joko asennettu väärin (esim. epätasaiselle lattialle) tai takapuolelle asennettu jäähdytyspiiri ja virtajohto tai seinä ja muu esine tai pinta koskettaa toisiaan. Tarkista, että kaikkia tässä oppaassa olevia asennusohjeita on noudatettu oikein.
Vesi kerääntyy laitteen pohjaan.	Sulamisveden poistojärjestelmä on tukossa. Poista tukos ja puhdista järjestelmä.

### Laitteen kuljettaminen

Laitetta saadaan kuljettaa ainoastaan pystyasennossa.

Älä kallista sitä yli 45°. Varmista kuljetuksen aikana, että laite on kiinnitetty kunnolla ja suojattu iskuilta, tärinältä ja liikkumiselta.

### Hävittäminen



Tämä laite on valmistettu kierrätettävistä materiaaleista. Sen jälkeen kun pistoke on irrotettu pistorasiasta, laite on tehtävä käyttökelvottomaksi leikkaamalla virtajohto poikki ennen laitteen toimittamista paikallisten lakien mukaiseen ongelmajätepisteeseen. Eristevaahdossa oleva kylmäaine ja kemiallinen aine on hävitettävä ammattimaisen kierrätystoimijan kautta. On kiinnitettävä erityistä huomiota, ettei jäähdytyspiiri vahingoitu, ennen kuin laite luovutetaan ammattimaiseen keräyspisteeseen.

### Takuu

Laitteelle myönnetään 2 vuoden takuu, joka koskee valmistus- ja ainevikoja, ostopäivästä lukien yksilöityä ostokuittia vastaan yleisten Suomessa kulloinkin alalla voimassa olevien takuehtojen mukaan. Mikäli laitetta käytetään väärin, käyttöohjeen vastaisesti tai huolimattomasti, vastuu syntyvistä esine- ja henkilövahingoista lankeaa laitteen käyttäjälle. Tämä takuu ei vaikuta lakimääräisiin oikeuksiin eikä mihinkään muihin kansallisen lainsäädännön säätämiin tuotteiden ostoa koskeviin laillisiin kuluttajaoikeuksiin, joita tuotteen hankkijalla on.

Valmistuttaja: Severin Elektrogeräte GmbH, Saksa

Maahantuojat:

Oy Harry Marcell Ab

PL 63, 01511 VANTAA

Puh (09) 870 87860

Fax (09) 870 87801

[www.harrymarcell.fi](http://www.harrymarcell.fi)

[asiakaspalvelu@harrymarcell.fi](mailto:asiakaspalvelu@harrymarcell.fi)

### Asiakaspalvelun tarvitsemat tiedot

Jos laite tarvitsee välttämättä korjausta, ota yhteys valmistajan asiakaspalveluun ja anna yksityiskohtainen vikakuvaus ja mainitse laitteen arvokilvessä oleva tuotenumero KS ... (katso kuvaa). Näiden tietojen avulla korjauspyyntö voidaan käsitellä tehokkaasti.

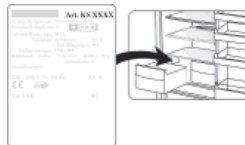

**Toimintahäiriön tai muun ongelman ilmaantuessa ota yhteys valmistajan asiakaspalveluun. Osoitteen löydät tämän ohjekirjan liitteestä.**

### Tekniset tiedot

Tuotenumero	<b>KS 9765</b>
Laitetyyppi	Fridge/Freezer
94/2 EY -direktiivin mukainen energiahyötysuhde	<b>A+</b>
Energiankulutus: <b>kWh/24 h</b> <b>kWh/vuosi</b>	<b>0.61</b> <b>223</b>
<b>Todellinen kulutus on riippuvainen käyttötavasta ja laitteen sijainnista.</b>	
Bruttotilavuus (litrat)	215
Jääkaapin käyttötilavuus (litrat)	170
Pakastimen käyttötilavuus (litrat)	45
Ilmastoluokittelu	N
Ympäristön lämpötila, °C	16 – 32
Turvallinen säilytysaika toimintahäiriön tapahtuessa, tunnit	12
Pakastuskapasiteetti, kg/24h	3
Pakastuslämpötila, °C	-18
Mitat (mm)	1445 x 550 x 570
Paino, kg	51
Sähköön liittyvät tekniset tiedot	Ks. arvokilpi
Eristevaahto	Syklopentaani
Melupäästö	40 dB(A)



**Szanowni Klienci!**

Przed przystąpieniem do eksploatacji urządzenia należy dokładnie zapoznać się z niniejszą instrukcją.

**Podłączenie do sieci zasilającej**

Urządzenie należy podłączać do sieci elektrycznej wyłącznie do prawidłowo zainstalowanego gniazdka z uziemieniem. Należy sprawdzić, czy napięcie sieciowe zgadza się z napięciem podanym na tabliczce znamionowej urządzenia. Niniejszy wyrób zgodny jest z obowiązującymi w UE przepisami dotyczącymi oznakowania produktu.

- Nie włączać urządzenia za pośrednictwem transformatora lub, wraz z innymi urządzeniami elektrycznymi, przedłużacza.
- Aby zapobiec hałasowi powodowanemu wibracją, sprawdzić czy przewód zasilający nie styka się z żadną częścią tylniej ścianki urządzenia (np. wymiennikiem ciepła).

**Informacje ogólne**

Urządzenie jest lodówką sprężarkową z 2 odrębnymi komorami: lodówką, przeznaczoną do krótkoterminowego przechowywania żywności oraz zamrażarką, do przechowywania długoterminowego.

Urządzenie sklasyfikowane jest w klasie klimatycznej N (normalna) i jest przeznaczone do użytku domowego. Spełnia wszelkie odpowiednie normy obowiązujące lodówki domowe.

**Instrukcja bezpieczeństwa**

- Aby zapobiec ewentualnym obrażeniom ciała lub uszkodzeniu urządzenia, w trakcie transportu musi być ono oryginalnie zapakowane. Do rozpakowania i instalacji potrzebne są 2 osoby.
- Obwód chłodzący znajdujący się w urządzeniu zawiera czynnik chłodniczy izobutan (R600a), naturalny gaz o wysokim stopniu zgodności środowiskowej, który jest jednak materiałem łatwopalnym. Dlatego należy zadbać o to, by w trakcie transportu i instalacji urządzenia nie doszło do uszkodzenia któregokolwiek z komponentów obwodu chłodzącego. Jeżeli dojdzie do uszkodzenia obwodu chłodzącego, nie włączać ani nie podłączać urządzenia do sieci i usunąć wszelkie źródła ognia lub zapłonu z pomieszczenia, w którym znajduje się urządzenia, po czym dokładnie przewietrzyć pomieszczenie.
- **Uwaga:** nie dopuszczać do uszkodzenia obwodu chłodzącego. Opary ulatniającego się czynnika chłodniczego są szkodliwe dla oczu, a ponadto istnieje zagrożenie zapalenia się gazu.
- **Uwaga:** otwory wentylacyjne urządzenia znajdującego się w osłoniętym lub obudowanym miejscu nie mogą być zasłonięte. Przez cały czas należy zapewnić odpowiednią wentylację.
- **Uwaga:** nie używać żadnych zewnętrznych urządzeń (jak np. nagrzewnice) w celu przyspieszenia procesu rozmrażania; stosować wyłącznie metody zalecane w niniejszej instrukcji.
- Lód usunięty z urządzenia podczas rozmrażania nie nadaje się do spożycia.
- **Uwaga:** nie używać żadnych urządzeń elektrycznych (np. maszyny do robienia lodu) wewnątrz zamrażarki, jeżeli niniejsza instrukcja wyraźnie nie przewiduje takiej możliwości.
- Przed podłączeniem urządzenia do sieci należy dokładnie sprawdzić, czy nie zostało ono – w tym także przewód zasilający – uszkodzone podczas transportu.
- Należy regularnie sprawdzać, czy przewód zasilający nie jest uszkodzony. W przypadku



- jakiegokolwiek uszkodzenia przewodu, należy natychmiast zaprzestać używania urządzenia.
- Aby zapobiec ewentualnemu zagrożeniu pożarowemu, nie stawiać żadnych termo-elektrycznych urządzeń na lodówce. Nie stawiać na lodówce żadnych pojemników z cieczami, aby zapobiec ewentualnemu wyciekowi cieczy, który mógłby uszkodzić izolację instalacji elektrycznej.
  - W lodówko-zamrażarce można przechowywać wyłącznie żywność ogólnie stosowaną w gospodarstwach domowych.
  - Substancje alkoholowe można przechowywać wyłącznie w odpowiednio zamkniętych pojemnikach ustawionych w pozycji pionowej.
  - Aby uniknąć zatrucia, nie spożywać żywności po upływie daty przydatności do spożycia. Rozmrożonych produktów **nie** wolno ponownie zamrażać.
  - Nie opierać się o półki, ścianki działowe, drzwi itp. ani nie obciążać ich nadmiernie.
  - Nigdy nie dopuszczać otwartego ognia ani innych źródeł zapłonu do wnętrza zamrażarki.
  - Nie przechowywać w zamrażarce szklanych butelek z gazowanym lub innym zamarzającym płynem: w trakcie zamarzania może dojść do rozsadzenia butelki.
  - **Wyjąć wtyczkę z kontaktu:**
    - w przypadku jakiegokolwiek nieprawidłowości działania;
    - przed rozmrożeniem;
    - oraz przed przystąpieniem do czyszczenia.
  - Urządzenie nie jest przeznaczone do użytku przez osoby (także dzieci) o ograniczonych zdolnościach motorycznych, sensorycznych lub umysłowych, ani osoby, którym brakuje doświadczenia i stosownej wiedzy, chyba że są one pod nadzorem osoby odpowiedzialnej za ich bezpieczeństwo, która instruuje jak bezpiecznie korzystać z urządzenia.
  - Dzieci powinny znajdować się pod stałą opieką, aby nie dopuścić do używania przez nie urządzenia jako zabawki.
  - Zgodnie z zasadami bezpieczeństwa oraz w celu uniknięcia wszelkiego ryzyka, naprawy urządzeń elektrycznych powinien dokonywać wykwalifikowany personel, co dotyczy także wymiany przewodu przyłączeniowego.
  - Producent zastrzega sobie prawo wprowadzenia modyfikacji technicznych.
  - Jeżeli urządzenie nie jest używane przez dłuższy czas, zaleca się pozostawić drzwi otwarte.
  - W przypadku sprzedaży, przekazania osobie trzeciej lub utylizacji urządzenia w przeznaczonym do tego miejscu, należy zwrócić uwagę na obecność czynnika izolującego cyklopentan oraz chłodniczego R 600 a.

## Zestaw

Urządzenie składa się z dwóch komór: zamrażarki i lodówki.

1. Maszynka do lodu
2. Półka-koszk
3. Regulator temperatury i wewnętrzne oświetlenie
4. Półki na żywność (regulowana wysokość)
5. Półka
6. Pojemniki na owoce i warzywa
7. Półki na drzwiach

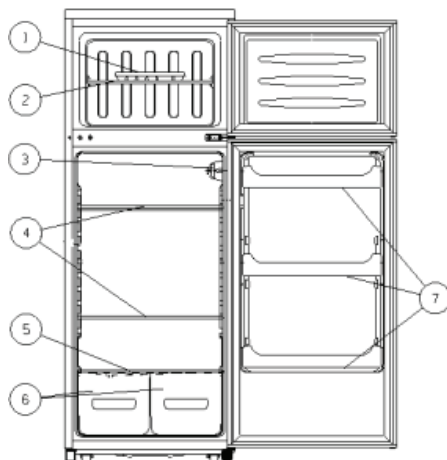

### **Przed pierwszym użyciem**

- Usunąć wszelkie wewnętrzne i zewnętrzne elementy opakowania, w tym także taśmy klejące.
- **Uwaga:** Nie pozwalać, aby dzieci miały dostęp do elementów opakowania, ponieważ mogą one spowodować zagrożenie, np. uduszenia.
- Zaleca się wyregulować ustawienie urządzenia w taki sposób, aby było lekko przechylone w tył. W ten sposób do przesunięcia urządzenia w żądane miejsce można wykorzystać kółka.
- Przed wyrzuceniem elementy opakowania powinny zostać odpowiednio posortowane.
- Przed podłączeniem urządzenia do sieci należy dokładnie sprawdzić, czy nie zostało ono – w tym także przewód zasilający – uszkodzone podczas transportu.
- Wyczyścić urządzenie postępując według instrukcji w punkcie **Rozmrażanie i czyszczenie** poniżej.

### **Instalacja**

Urządzenie powinno być zainstalowane w dobrze wentylowanym, suchym pomieszczeniu. Odpowiednie warunki pracy to temperatura powietrza od 16 do 32°C przy maksymalnej wilgotności względnej na poziomie 70%. Nie ustawiać zamrażarki w miejscu bezpośrednio nasłonecznionym i nie umieszczać jej w sąsiedztwie źródeł ciepła (grzejniki, kuchenki itp.).

- Wolna przestrzeń pomiędzy tyłem urządzenia oraz jego bokami a ścianami pomieszczenia musi wynosić co najmniej 10 cm.

Nie wstawiać urządzenia do szafki, ani nie ustawiać go bezpośrednio pod wiszącymi szafkami, półkami lub innymi podobnymi meblami.

Drzwi powinny mieć możliwość otwarcia się do kąta 160°.

W przypadku nierównej podłogi można użyć regulowanej stopki w celu zapewnienia równego i stabilnego ustawienia urządzenia. Zamrażarkę należy ustawić pod niewielkim kątem tak, aby była lekko pochylona do tyłu. Dzięki temu drzwi będą zamykać się same, jeżeli ktoś zostawi je przez nieuwagę otwarte. Należy jednak sprawdzić, czy obydwie stopki są ustawione na tę samą wysokość.

### **Wentylacja**

Nagrzane powietrze gromadzące się z tyłu zamrażarki musi mieć możliwość swobodnej cyrkulacji. Dlatego należy zadbać o to, by cyrkulacja powietrza z tyłu urządzenia nie była niczym blokowana.

### **Odwracane drzwi**

Drzwi zaprojektowano w taki sposób, aby umożliwić ich odwrócenie, tzn. aby drzwi zawieszane po prawej stronie (instalacja fabryczna) można była zawiesić po stronie lewej.

Przed przystąpieniem do odwrócenia drzwi należy położyć urządzenie na jego tylnej ścianie. Urządzenie należy położyć na delikatnej i gładkiej powierzchni, aby zapobiec uszkodzeniu cienkich rurek.

**Uwaga:** Przed przystąpieniem do operacji odwracania drzwi wyłączyć urządzenie i odłączyć przewód zasilający od gniazda elektrycznego.

1. Zdjąć zaślepki z otworów na śruby.

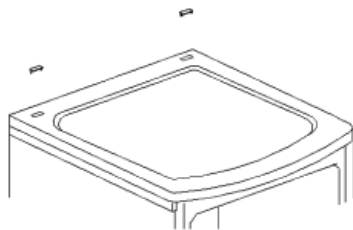

2. Odkręcić śruby i zdjąć całą górną pokrywę.

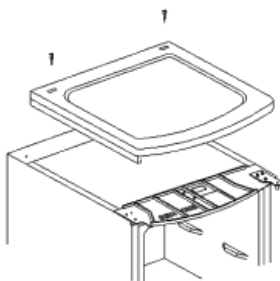

3. Zdjąć górny zawias, odkręcając 3 śruby przytrzymujące go. Ostrożnie zdjąć górne drzwi i położyć je na delikatnym podłożu, aby się nie porysowały.

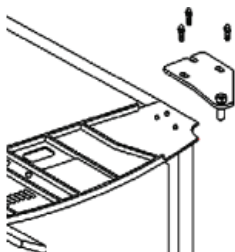

4. Odkręcić dwie śruby mocujące środkowy zawias. Ostrożnie zdjąć dolne drzwi i również położyć je na delikatnym podłożu, aby się nie porysowały.

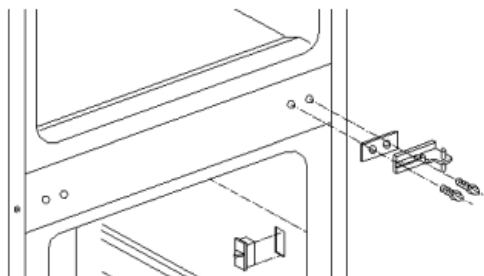

5. Zdjąć zaślepki z otworów na zawias po lewej stronie i włożyć je w odpowiednie otwory po prawej stronie.



6. Odkręcić obydwie regulowane stopki i śruby mocujące dolny zawias.



7. Zdjąć dolny zawias i odwrócić go o 180° (na drugą stronę). Odkręcić bolec zawiasu i zamontować go odwrotnie. Zamocować dolny zawias po lewej stronie. Zamontować z powrotem regulowane stopki. Nałożyć drzwi zamrażarki na bolec dolnego zawiasu.

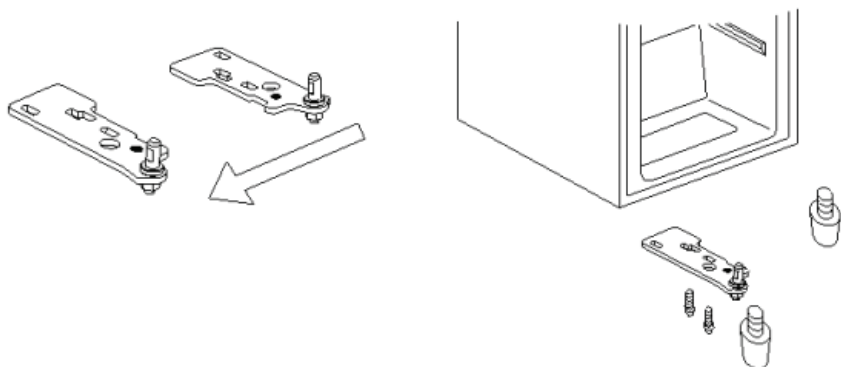

8. Obrócić środkowy zawias o 180° (na drugą stronę). Wsunąć jego bolec do odpowiedniego otworu w drzwiach zamrażarki i przykręcić do lodówko-zamrażarki. Nałożyć drzwi lodówki na środkowy zawias.

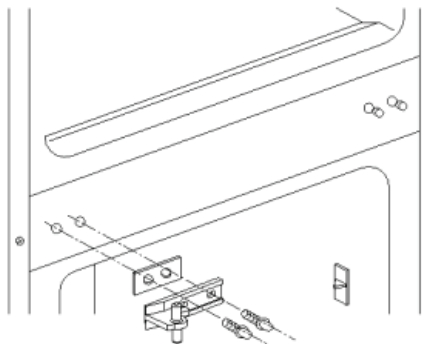

9. Odkręcić śruby po lewej stronie i przykręcić je po drugiej (tj. prawej) stronie urządzenia. Zdjąć narożnik z tworzywa sztucznego z lewej strony i umieścić go po prawej stronie.

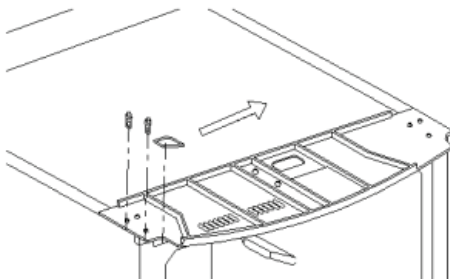

10. Obrócić górny zawias o 180° (na drugą stronę). Odkręcić bolec zawiasu i zamontować go odwrotnie.

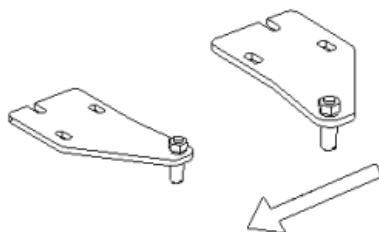

11. Wsunąć jego bolec do odpowiedniego otworu w drzwiach lodówki i przykręcić górny zawias do lodówko-zamrażarki.

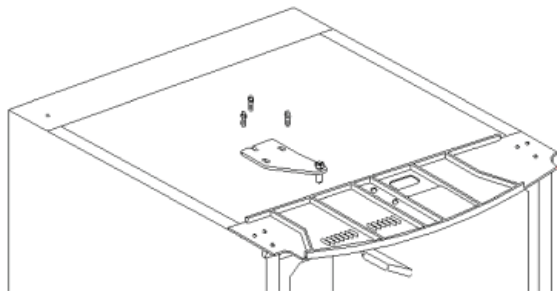

12. Nałożyć górną pokrywę i przykręcić ją śrubami. Włożyć zaślepki do obydwu otworów śrubowych.

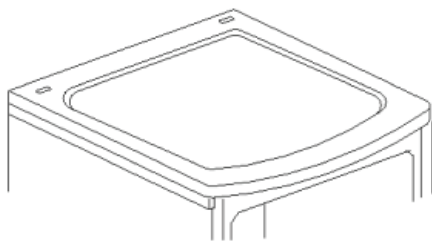

### **Uwaga**

Po ponownym ustawieniu urządzenia w pionowej pozycji nie wolno go podłączać do prądu przez co najmniej dwie godziny.

### **Regulacja pracy i wewnętrzne oświetlenie**

Urządzenie uruchamia się w chwili podłączenia do sieci. Można je całkowicie wyłączyć jedynie poprzez wyjęcie wtyczki z kontaktu.

**W pozycji '0' funkcja chłodzenia jest wyłączona, ale urządzenie nadal jest podłączone do sieci.**

Temperaturę wewnątrz komory lodówki można ustawić przy pomocy regulatora. Temperaturę wewnątrz komory lodówki można ustawić przy pomocy regulatora. Na początek zaleca się ustawienie regulator w pozycji 3. Po jakimś czasie należy sprawdzić temperaturę za pomocą termometru i ewentualnie przestawić regulator. Obrócenie regulatora w prawo spowoduje obniżenie temperatury, a obrócenie w lewo – podwyższenie jej.

### **Wymiana wewnętrznej żarówki**





- Wyłączyć urządzenie odłączając je od zasilania.
- Przy użyciu wkrętaka odkręcić śrubę w osłonie lampy.
- Przesunąć pokrywę lekko w tył i zdjąć ją.
- Wymienić zużytą żarówkę na nową (maks. 15W, gniazdo typu E 14).
- Wsunąć pokrywę z powrotem na miejsce, włożyć śrubę i przykręcić ją.
- Podłączyć urządzenie do zasilania.

### **Mrożenie i przechowywanie żywności**

- Przy temperaturze pracy na poziomie  $-18^{\circ}\text{C}$  lub niższym komory zamrażarki mogą służyć do

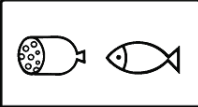
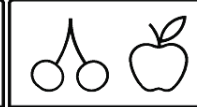
- przechowywania zamrożonej żywności lub mrozonek przez kilka miesięcy, jak również do wytwarzania lodu oraz mrożenia świeżej żywności.
- Świeża (tj. nie zamrożona) lub ciepła żywność nie może stykać się z wcześniej zamrożoną, dzięki czemu unika się częściowego rozmrożenia.
  - Przed zamrożeniem, świeżą żywność (np. mięso, ryba, mielone mięso) należy podzielić na mniejsze porcje nadające się do spożycia po rozmrożeniu.
  - Przechowując gotowe mrożonki należy ściśle przestrzegać instrukcji producenta zamieszczonych na opakowaniu. Jeżeli brak instrukcji, nie należy przechowywać produktu przez okres dłuższy niż 3 miesiące od daty zakupu.
  - Kupując mrożonki należy sprawdzić, czy produkt jest odpowiednio zamrożony i czy opakowanie nie nosi śladów uszkodzenia.
  - Aby zachować jakość gotowych mrozonek, należy je przewozić wyłącznie w odpowiednich pojemnikach, po czym natychmiast umieścić w zamrażarce.
  - Kupując mrożonki należy dokładnie sprawdzić stan opakowania: jeżeli opakowanie jest wilgotne, napęczniało lub posiada wybrzuszenia może to oznaczać, że produkt nie był odpowiednio przechowywany i uległ zepsuciu.
  - Czas przechowywania mrozonek w dużej mierze zależy od temperatury otoczenia, ustawienia regulatora temperatury, rodzaju żywności oraz czasu pomiędzy wyjęciem z zamrażarki sklepowej a włożeniem do zamrażarki domowej, a także od częstotliwości i czasu otwarcia drzwi zamrażarki. Zawsze należy przestrzegać instrukcji podanych na opakowaniu i nie przekraczać podanego maksymalnego okresu przechowywania.
  - Odpowiednim materiałem pakunkowym na mrożoną żywność są przezroczyste (nie kolorowe) woreczki plastikowe lub folia aluminiowa. Przed użyciem należy dobrze przewietrzyć materiał opakunkowy, a przed włożeniem do zamrażarki należy sprawdzić czy zamknięcie jest szczelne. Zaleca się opisywanie każdego pakunku przechowywanego w zamrażarce odpowiednimi informacjami, jak rodzaj żywności, data zamrożenia i data przydatności do spożycia. Do komór zamrażarki nie należy wkładać żywności, która nie jest odpowiednio zapakowana.
  - Czas zamrażania można skrócić dzieląc żywność na mniejsze porcje.
  - Nie zamrażać napojów gazowanych, ciepłej żywności ani napojów w butelkach.
  - Zamrożoną żywność można rozmrażać w lodówce. Dzięki temu żywność rozmraża się wolniej i zachowuje swój smak. Poza tym zamrożona żywność ułatwia utrzymanie w lodówce wymaganej temperatury.

**W poniższej tabeli podano okresy przydatności do spożycia (w miesiącach) mrożonej żywności.** Nie należy przekraczać podanych tu okresów przechowywania. Zawsze należy stosować się do instrukcji podanych przez producenta żywności.

		
<b>2 • 6</b>	<b>4 • 8</b>	<b>8 • 12</b>
		

- Czas przechowywania skróci się, jeżeli temperatura wewnątrz zamrażarki wzrośnie, np. w wyniku awarii.



## **Lodówka**

- Temperatura wewnątrz lodówki zależy w dużej mierze od temperatury otoczenia, ustawienia regulatora temperatury oraz ilości przechowywanej żywności.
- Na początek regulator temperatury należy ustawić w pozycji 4. Jeżeli temperatura chłodzenia jest zbyt niska, przestawić regulator na pozycję 1-3; jeżeli jest zbyt wysoka - na pozycję 4-8. Jeżeli na tylnej ścianie pojawi się szron, może to oznaczać, że drzwi lodówki były zbyt długo otwarte, lub włożono do niej ciepłą żywność, lub ustawiono regulator temperatury na zbyt wysoką pozycję.
- Płyny oraz żywność o intensywnym zapachu lub taką, która łatwo pochłania zapachy (np. ser, ryba, masło) należy przechowywać w osobnych, hermetycznie zamkniętych pojemnikach. W lodówce nie należy przechowywać bananów, ponieważ są one wrażliwe na zimno.
- Ciepłą żywność należy pozostawić do ostygnięcia do temperatury pokojowej przed włożeniem do lodówki.
- Ze względu na cyrkulację powietrza, różne strefy komory lodówki charakteryzują się różnymi parametrami pracy. Najchłodniejszymi strefami są tylna ściana i dół komory, i są to miejsca najbardziej odpowiednie na przechowywanie delikatnej żywności takiej jak ryby, gotowane lub świeże mięso oraz wędliny. Strefy cieplejsze znajdują się w pobliżu drzwi oraz w górnej części komory i są one odpowiednie do przechowywania np. sera i masła. Dzięki temu ser zachowuje swój smak, a masło daje się łatwo rozsmarować.
- Należy dbać o to, by drzwi były dokładnie zamknięte i by pomiędzy ich uszczelkę a ramę lodówki nie dostawała się żywność przechowywana w lodówce.

## **Przygotowanie lodu**

Do przygotowywania lodu załączono specjalną tackę. Napełnić tackę w 3/4 pitną wodą i wstawić ją do komory zamrażarki. Kostki lodu będzie można łatwiej wyjąć, kiedy pozostawi się najpierw tackę w temperaturze pokojowej na 5 minut.

## **Rozmrażanie i czyszczenie**

- **Uwaga: Przed przystąpieniem do czyszczenia lub rozmrażania urządzenia zawsze należy najpierw wyjąć wtyczkę z kontaktu.**
- Powierzchnia wewnętrzna lodówki oraz wszystkie elementy z tworzywa sztucznego powinny być utrzymywane w czystości, wolne od tłustych lub kwaśnych substancji, sosów itd. Jeśli jednak któryś z elementów zabrudzi się, należy go niezwłocznie wyczyścić ciepłą wodą z dodatkiem delikatnego detergentu. Następnie dokładnie wytrzeć wszystkie mokre miejsca do sucha.
- Uszczelki drzwi powinny być czyszczone z odpowiednią częstotliwością.
- Sprężarkę urządzenia należy czyścić co najmniej raz na rok za pomocą delikatnej zmiotki, elektrostatycznej ściereczki lub odkurzacza. Nagromadzenie się warstwy kurzu powoduje wzrost zużycia energii.
- Wszystkie akcesoria można myć w gorącej wodzie z detergentem. **Nie** myć ich w zmywarce.
- **Wskazówka:** Nie stosować ziarnistych środków czyszczących ani środków na bazie kwasu, alkoholu czy spirytusu. Nie zaleca się stosowania szorstkich ściereczek ani gąbek. Do rozmrażania i czyszczenia nie stosować żadnych urządzeń elektrycznych, jak np. odkurzacz parowy.

## **Lodówka**

Lodówka rozmraża się automatycznie w czasie pracy. Szron gromadzący się na tylnej ścianie komory stopnieje, kiedy sprężarka będzie miała przerwę w pracy. Gromadząca się woda prowadzona jest kanalikiem odpływowym i zbiera się w tacce na opary, skąd następnie odparowuje.

- Aby woda wytworzona z topniejącego szronu mogła swobodnie spływać, należy dbać o to, by

kanalik i otwór wylotowy w komorze nie były niczym zatkane. Kanalik odpływowy należy czyścić z odpowiednią częstotliwością.

- Aby zapobiec gromadzeniu się nieprzyjemnych zapachów komorę i półki należy czyścić co najmniej raz na miesiąc ciepłą wodą, w razie potrzeby z dodatkiem delikatnego detergentu. Przed przystąpieniem do czyszczenia zawsze należy najpierw odłączyć urządzenie od źródła zasilania.

Podczas czyszczenia należy uważać, aby nie uszkodzić tabliczki znamionowej znajdującej się wewnątrz.

### Zamrażarka

Aby zapobiec gromadzeniu się szronu o grubości powyżej 5 mm, zamrażarka powinna być rozmrażana co najmniej dwa razy w roku. Sposób postępowania:

- **wyjąć wtyczkę z kontaktu w celu odłączenia urządzenia od źródła zasilania.**
- wyjąć całą żywność z zamrażarki, włożyć ją do plastikowego pojemnika, dodać wcześniej zamrożone paczki mrożące i zakryć pojemnik, aby utrzymać w nim niską temperaturę;
- zostawić drzwi zamrażarki otwarte.

**Uwaga:** nie stosować żadnych zewnętrznych urządzeń (np. ogrzewnic czy suszarek) w celu przyspieszenia procesu rozmrażania.

**Po rozmrożeniu umyć dokładnie zamrażarkę ciepłą wodą, do której można w razie potrzeby dodać delikatny płyn do mycia. Przed ponownym włączeniem wytrzeć do sucha i przewietrzyć.**

### Rozwiązywanie problemów

Kiedy urządzenie jest włączone słychać pewne specyficzne dźwięki. Zaliczamy do nich:

- dźwięk silnika elektrycznego oraz instalacji agregatora; podczas włączania się agregatora dźwięk staje się na moment nieco bardziej intensywny;
- dźwięk czynnika chłodniczego przepływającego przez obwód.

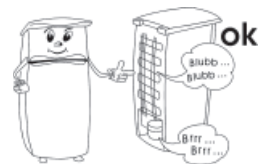

W poniższej tabeli opisano możliwe awarie i ich prawdopodobne przyczyny oraz ewentualne rozwiązania. W przypadku problemów zaleca się najpierw sprawdzić, czy rozwiązania nie podano w poniższej tabeli. Jeżeli problem nie ustępuje, odłączyć urządzenie od sieci i skontaktować się z działem Obsługi Klienta.

Problem	Możliwa przyczyna i rozwiązanie
Urządzenie jest podłączone do sieci, ale nie włącza się.	Gniazdko nie jest zasilane lub jest uszkodzone. Sprawdzić gniazdko i wtyczkę.
W trakcie pracy urządzenia słychać nietypowe dźwięki.	Urządzenie zostało nieprawidłowo zainstalowane (np. na nierównej podłodze) lub przewód zasilający, ściana albo inny przedmiot styka się z obwodem chłodzącym z tyłu urządzenia. Sprawdzić, czy zastosowano się do wszystkich zaleceń instalacyjnych zamieszczonych w niniejszej instrukcji.
Na dnie komory lodówki gromadzi się woda.	Odpływ wody jest zatkany. Odetkać kanalik i wyczyścić go.

## Transport urządzenia

Urządzenie należy przewozić wyłącznie w pozycji pionowej.

Nie pochylać go pod kątem większym niż 45°. Na czas transportu urządzenie powinno być odpowiednio zabezpieczone przed wstrząsami, wibracjami i przesunięciami.

## Utylizacja



Urządzenie wykonane zostało z materiałów nadających się do przetworzenia. Po wyjęciu wtyczki z gniazdka urządzenie należy oznaczyć jako przeznaczone do utylizacji odcinając przewód zasilający, zanim jeszcze zostanie ono oddane w specjalnym punkcie zbiórki zgodnie z lokalnymi przepisami. Czynniki chłodnicze oraz środki chemiczne w pianie izolacyjnej muszą być zutylizowane przez kompetentną instytucję. Należy szczególnie uważać, aby nie uszkodzić obwodu chłodniczego zanim urządzenie nie zostanie przekazane w odpowiednim miejscu do utylizacji.

## Gwarancja

Gwarancja na produkt obejmuje wady materiału i wykonania przez okres dwóch lat od daty zakupu produktu. W ramach gwarancji producent zobowiązuje się do naprawy lub wymiany wszelkich wadliwych elementów, pod warunkiem, że produkt zostanie odniesiony przez klienta do punktu zakupu, a później odesłany przez sklep do serwisu centralnego w Opolu, prowadzonego przez firmę Serv- Serwis Sp.z o.o. Aby gwarancja zachowała ważność, urządzenie musi być używane zgodnie z instrukcją i nie może być modyfikowane, naprawiane lub w jakikolwiek sposób naruszane przez nieupoważnioną do tego osobę, ani też uszkodzone w wyniku nieprawidłowego użycia.

Gwarancja nie obejmuje naturalnego zużycia, ani elementów łatwo tłukących się, jak szkło, elementy ceramiczne, żarówki itd. Niniejsza gwarancja nie ogranicza ustawowych praw konsumenta ani innych praw, jakie konsument posiada zgodnie z obowiązującymi przepisami, które dotyczą zakupu przedmiotów użytkowych. Jeżeli urządzenie przestanie działać prawidłowo i musi zostać odesłane, należy je dokładnie zapakować i dołączyć imię, nazwisko i adres nadawcy oraz przyczynę odesłania. Jeśli urządzenie jest nadal na gwarancji, proszę także dołączyć paragon zakupu, lub fakturę zakupową.

## Informacje wymagane przez dział Obsługi Klienta

Jeżeli wymagana będzie naprawa, proszę skontaktować się z działem Obsługi Klienta podając szczegółowy opis awarii oraz numer artykułu KS ... znajdujący się na tabliczce znamionowej urządzenia (patrz ilustracja). Podanie tych informacji pomoże w szybszym załatwieniu Państwa zgłoszenia.



**W przypadku awarii urządzenia, proszę skontaktować się z naszym działem obsługi klienta. Adres podany jest w załączniku do niniejszej instrukcji.**

## Specyfikacje techniczne

Nr art.	<b>KS 9765</b>
Typ urządzenia	Lodówka-zamrażarka
Klasyfikacja wydajności energetycznej wg dyrektywy 94/2 EC	<b>A+</b>
Zużycie energii: <b>kWh/24 h</b> <b>kWh/rok</b>	<b>0.61</b> <b>223</b>
<b>Rzeczywiste zużycie zależy od sposobu korzystania z urządzenia oraz jego umieszczenia.</b>	
Pojemność całkowita brutto (litry)	215
Objętość użytkowa lodówki (litry)	170
Objętość użytkowa zamrażarki (litry)	45
Klasyfikacja klimatyczna	N
Przedział temperatury otoczenia, °C	16 – 32
	
Bezpieczny okres przechowywania w przypadku awarii, h	12
Wydajność mrożeniowa, kg/24h	3
Temperatura mrożenia, °C	-18
Wymiary (w mm)	1445 x 550 x 570
Waga, kg	51
Specyfikacje elektryczne	Patrz tabliczka znamionowa
Pianka izolująca	Cyklopentan
Emisja hałasu	40 dB(A)

**Αγαπητοί πελάτες,**

Πριν χρησιμοποιήσετε τη συσκευή, οπωσδήποτε διαβάστε προσεκτικά τις ακόλουθες οδηγίες.

**Σύνδεση με την παροχή ηλεκτρικού ρεύματος**

Η συσκευή αυτή πρέπει να συνδέεται μόνο με γειωμένη πρίζα, εγκατεστημένη σύμφωνα με τις ισχύουσες διατάξεις. Βεβαιωθείτε ότι η τάση του ηλεκτρικού ρεύματος που χρησιμοποιείτε συμβαδίζει με αυτήν που αναγράφεται στην πινακίδα ονομαστικών τιμών της συσκευής. Το προϊόν αυτό συμμορφώνεται με τις ισχύουσες οδηγίες της ΕΕ περί αναγραφής στοιχείων.

- Μη θέτετε σε λειτουργία αυτήν τη συσκευή μέσω μετασχηματιστή ή μαζί με άλλες ηλεκτρικές συσκευές μέσω καλωδίου προέκτασης (μπαλαντέζα).
- Για να αποφεύγετε το θόρυβο δονήσεων, βεβαιωθείτε ότι το ηλεκτρικό καλώδιο δεν αγγίζει κανένα τμήμα στο πίσω μέρος του καταψύκτη (π.χ. εναλλάκτης θερμότητας).

**Γενικές πληροφορίες**

Η συσκευή αυτή είναι ένα ψυγείο με 2 ξεχωριστές εγκαταστάσεις ψύξης, σχεδιασμένο για βραχυχρόνια αποθήκευση τροφίμων στο θάλαμο ψυγείου και μακροχρόνια αποθήκευση στο θάλαμο κατάψυξης.

Η συσκευή είναι ταξινομημένη ως Τάξη «N» (Κανονική) Κλίματος και είναι σχεδιασμένη για οικιακή χρήση. Συμμορφώνεται με όλους τους σχετικούς κανονισμούς για οικιακές συσκευές ψύξης.

**Σημαντικοί κανόνες ασφάλειας**

- Για να αποφεύγετε τον κίνδυνο προσωπικού τραυματισμού ή βλάβης του καταψύκτη, η συσκευή πρέπει να μεταφέρεται μόνο στην αρχική συσκευασία της. Για την αποσυσκευασία και την τοποθέτηση, απαιτούνται 2 άτομα.
- Το κύκλωμα ψύξης αυτής της συσκευής περιέχει το ψυκτικό ισοβουτάνιο (R600a), ένα φυσικό αέριο με υψηλό βαθμό συμβατότητας με το περιβάλλον, το οποίο όμως είναι εύφλεκτο. Επομένως, βεβαιωθείτε ότι δεν έχει προκληθεί βλάβη σε κανένα εξάρτημα του κυκλώματος του ψυγείου κατά τη μεταφορά και την τοποθέτηση της συσκευής. Αν προκληθεί βλάβη στο κύκλωμα ψύξης, μην ενεργοποιήσετε και μη συνδέσετε τη συσκευή στην κεντρική ηλεκτρική παροχή. Απομακρύνετε τυχόν γυμνές φλόγες και άλλες πηγές ανάφλεξης από την περιοχή κοντά στο ψυκτικό αέριο. Κατόπιν, αερίστε καλά το δωμάτιο στο οποίο βρίσκεται η συσκευή.
- **Προειδοποίηση:** Μην προκαλείτε βλάβη στο κύκλωμα ψύξης. Τυχόν διαρροή ψυκτικού μπορεί να προκαλέσει βλάβη στα μάτια. Επίσης, υπάρχει και ο κίνδυνος ανάφλεξης του αερίου.
- **Προειδοποίηση:** Δεν πρέπει να εμποδίζονται με κανέναν τρόπο τα ανοίγματα εξαερισμού στο περίβλημα ή στη δομή της συσκευής. Θα πρέπει να εξασφαλίσετε πάντα επαρκή εξαερισμό.
- **Προειδοποίηση:** Μη χρησιμοποιείτε καμία εξωτερική συσκευή (π.χ. καλοριφέρ ή αερόθερμα) για να επιταχύνετε την απόψυξη. Ακολουθήστε μόνο τις μεθόδους που συνιστώνται στο παρόν εγχειρίδιο.
- Ο πάγος που αφαιρείται από τη συσκευή κατά την απόψυξη δεν είναι κατάλληλος για ανθρώπινη κατανάλωση.
- **Προειδοποίηση:** Μη θέτετε καμία ηλεκτρική συσκευή (π.χ. συσκευές παραγωγής παγακιών) σε λειτουργία μέσα στο θάλαμο αποθήκευσης τροφίμων του καταψύκτη, αν δεν επιτρέπονται ρητά



- σύμφωνα με τις παρούσες οδηγίες.
- Πριν συνδέσετε τη συσκευή στην κεντρική ηλεκτρική παροχή, πρέπει να ελέγξετε προσεκτικά αυτήν και το ηλεκτρικό καλώδιό της για τυχόν βλάβη που προκλήθηκε κατά τη μεταφορά.
  - Θα πρέπει να εξετάζετε τακτικά το ηλεκτρικό καλώδιο για τυχόν ενδείξεις βλάβης. Σε περίπτωση που βρεθεί τέτοια βλάβη, δεν θα πρέπει να χρησιμοποιείτε πλέον τη συσκευή.
  - Για να αποφεύγετε τον κίνδυνο πυρκαγιάς, μην τοποθετείτε καμία θερμοηλεκτρική συσκευή επάνω στο ψυγείο. Μην τοποθετείτε δοχεία με υγρά επάνω στη συσκευή: Έτσι αποφεύγεται η πρόκληση ζημιάς στην ηλεκτρική μόνωση από υγρό που έχει διαρρεύσει ή έχει υπερχειλίσει.
  - Μπορείτε να αποθηκεύετε στον καταψύκτη μόνο κοινά τρόφιμα οικιακής χρήσης.
  - Μπορείτε να αποθηκεύετε αλκοολούχες ουσίες μόνο σε καλά σφραγισμένα δοχεία και σε όρθια θέση.
  - Για να αποφεύγετε τον κίνδυνο τροφικής δηλητηρίασης, μην καταναλώνετε τρόφιμα μετά την ημερομηνία λήξης αποθήκευσής τους. **Δεν** πρέπει να καταψύχετε για δεύτερη φορά τρόφιμα που έχουν ξεπαγώσει.
  - Μην στηρίζετε και μην τοποθετείτε υπερβολικό βάρος στα ράφια, τους θαλάμους, τις πόρτες, κτλ.
  - Να προστατεύετε πάντα το εσωτερικό του καταψύκτη από γυμνές φλόγες και κάθε άλλη πηγή ανάφλεξης.
  - Μην αποθηκεύετε στη συσκευή οποιαδήποτε γυάλινα μπουκάλια που περιέχουν ανθρακούχα υγρά ή άλλα υγρά που μπορεί να παγώσουν: Τέτοια μπουκάλια μπορεί να εκραγούν κατά τη διαδικασία κατάψυξης.
  - **Βγάλτε το ηλεκτρικό καλώδιο από την πρίζα**
    - σε περίπτωση δυσλειτουργίας,
    - πριν από την απόψυξη,
    - κατά τον καθαρισμό.
  - Η συσκευή αυτή δεν προορίζεται για χρήση από οποιοδήποτε άτομο (περιλαμβανομένων των παιδιών) με μειωμένες σωματικές, αισθητήριες ή διανοητικές ικανότητες, ή από άτομο που δεν έχει πείρα και γνώσεις, εκτός αν επιτηρείται ή αν του έχουν δοθεί οδηγίες για τη χρήση της συσκευής από άτομο το οποίο είναι υπεύθυνο για την ασφάλειά του.
  - Τα παιδιά θα πρέπει να επιτηρούνται για να εξασφαλιστεί ότι δεν παίζουν με τη συσκευή.
  - Για να τηρείτε τους κανόνες ασφαλείας και να αποφεύγετε πιθανούς κινδύνους, να φροντίζετε οποιοσδήποτε επισκευές ή τροποποιήσεις αυτής της συσκευής, αλλά και η αντικατάσταση του ηλεκτρικού καλωδίου, να γίνονται από ειδικευμένους τεχνικούς.
  - Διατηρούμε το δικαίωμα να εισάγουμε τεχνικές τροποποιήσεις.
  - Σε περίπτωση που η συσκευή δεν θα χρησιμοποιηθεί για μεγάλη χρονική περίοδο, συνιστάται να διατηρείτε την πόρτα ανοιχτή.
  - Αν πωλήσετε, παραδώσετε σε τρίτο πρόσωπο ή απορρίψετε σε κατάλληλη εγκατάσταση ανακύκλωσης τη συσκευή, πρέπει να δώσετε προσοχή στην παρουσία του μονωτικού παράγοντα «κυκλοπεντάνιο», καθώς και στο ψυκτικό R 600 a.

## Τα μέρη της συσκευής

Η μονάδα αποτελείται από δύο μέρη, το θάλαμο κατάψυξης και το θάλαμο ψυγείου.

1. Μηχανή για παγάκια
2. Σχάρα αποθήκευσης
3. Διακόπτης θερμοκρασίας και εσωτερικός φωτισμός
4. Ράφια αποθήκευσης (ρυθμιζόμενου ύψους)
5. Ράφι αποθήκευσης
6. Χώροι αποθήκευσης φρούτων/λαχανικών
7. Χώροι αποθήκευσης στην πόρτα

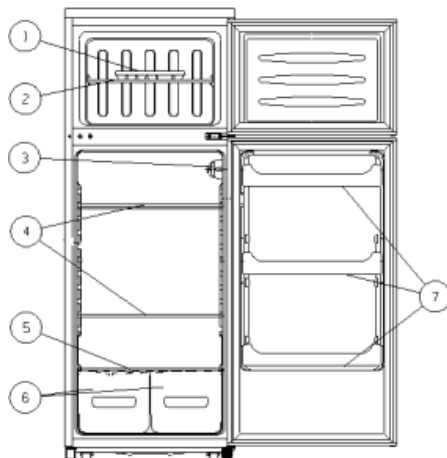

## Πριν χρησιμοποιήσετε τη συσκευή για πρώτη φορά

- Αφαιρέστε εντελώς τυχόν εξωτερικά και εσωτερικά υλικά συσκευασίας περιλαμβανομένων των λωρίδων προσκόλλησης.
- **Προσοχή!** Τα παιδιά πρέπει να παραμένουν μακριά από τα υλικά συσκευασίας, επειδή είναι δυναμικά επικίνδυνα, π.χ. κίνδυνος ασφυξίας.
- Για την τοποθέτηση, συνιστάται να γείρετε τη συσκευή ελαφρά προς τα πίσω. Με τον τρόπο αυτό, μπορείτε να χρησιμοποιήσετε τους τροχούς μεταφοράς για να μεταφέρετε τη συσκευή στην προοριζόμενη θέση εγκατάστασής της.
- Φροντίστε να απορρίψετε σωστά όλα τα υλικά συσκευασίας.
- Πριν συνδέσετε τη συσκευή στην κεντρική ηλεκτρική παροχή, πρέπει να ελέγξετε προσεκτικά τη συσκευή και το ηλεκτρικό καλώδιό της για τυχόν βλάβη που προκλήθηκε κατά τη μεταφορά.
- Καθαρίστε τη συσκευή σύμφωνα με τις οδηγίες στην παράγραφο **Απόψυξη και καθαρισμός** παρακάτω.

## Τοποθέτηση

Πρέπει να τοποθετήσετε τη συσκευή σε ένα χώρο που αερίζεται καλά και δεν έχει υγρασία. Πρέπει να λειτουργεί σε περιβάλλον με θερμοκρασία από 16 έως 32°C και σχετική υγρασία 70%, το μέγιστο. Μην εκθέτετε τον καταψύκτη σε άμεση ηλιοβολή και μην τον τοποθετείτε δίπλα από οποιαδήποτε πηγή θερμότητας (καλοριφέρ, φούρνους, κτλ.).

- Το πίσω μέρος και τα πλαϊνά πρέπει να έχουν ελάχιστη απόσταση 10 εκατοστά από τον τοίχο. Η συσκευή δεν πρέπει να εγκατασταθεί στο εσωτερικό ντουλάπας, ούτε απευθείας κάτω από κρεμάμενο ντουλάπι, ράφι ή παρόμοιο αντικείμενο. Βεβαιωθείτε ότι η πόρτα ανοίγει έως γωνία 160°.

Στην περίπτωση ανομοιομορφου δαπέδου, μπορείτε να χρησιμοποιήσετε τα ρυθμιζόμενα στηρίγματα στη συσκευή για να αντισταθμίσετε και να εξασφαλίσετε τη βέλτιστη σταθερότητα. Πρέπει να εγκαταστήσετε τον καταψύκτη με μια μικρή κλίση προς τα πίσω: Έτσι εξασφαλίζετε ότι η πόρτα θα κλείνει αυτόματα και δεν θα μένει ανοιχτή κατά λάθος. Ωστόσο βεβαιωθείτε ότι τα δύο μπροστινά στηρίγματα είναι ρυθμισμένα στο ίδιο ύψος.

## Εξαερισμός

Ο θερμαινόμενος αέρας στο πίσω μέρος του καταψύκτη πρέπει να έχει τη δυνατότητα να κυκλοφορεί ελεύθερα. Επομένως, βεβαιωθείτε ότι δεν εμποδίζεται η κυκλοφορία του αέρα στο πίσω

μέρος της συσκευής.

### Αντιστρεπτή πόρτα

Ο σχεδιασμός παρέχει τη δυνατότητα ώστε να αντιστραφεί η πόρτα, δηλ. ο μεντεσές από δεξιά (προεπιλεγμένη εγκατάσταση) να μεταφερθεί αριστερά.

Πριν αντιστρέψετε την πόρτα, ξαπλώστε τη συσκευή στο πίσω μέρος της. Ωστόσο, βεβαιωθείτε ότι την τοποθετείτε σε ομαλή, λεία επιφάνεια για να μην προκληθεί ζημιά στους τριχοειδείς σωλήνες.

**Προσοχή!** Πριν αντιστρέψετε την πόρτα, απενεργοποιήστε τη συσκευή και αποσυνδέστε την από την κεντρική ηλεκτρική παροχή.

1. Βγάλτε τα καλύμματα των βιδών.

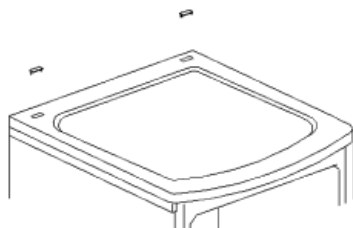

2. Βγάλτε τις βίδες και αφαιρέστε ολόκληρο το άνω κάλυμμα.

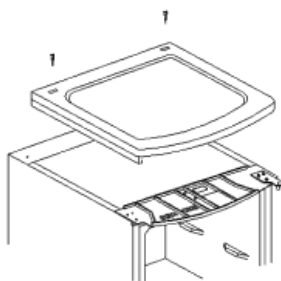

3. Αφαιρέστε τις 3 βίδες για να βγάλετε τον άνω μεντεσέ. Βγάλτε την άνω πόρτα και τοποθετήστε τη σε μια μαλακή επιφάνεια ώστε να την προστατεύσετε από γρατσουνιές.

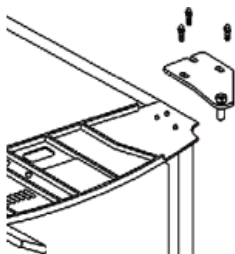



4. Τραβήξτε προς τα έξω τα δύο μπουλόνια που συγκρατούν τον κεντρικό μεντεσέ στη θέση του. Βγάλτε την κάτω πόρτα και τοποθετήστε και αυτή σε μια μαλακή επιφάνεια ώστε να την προστατεύσετε από γρατσουνιές.

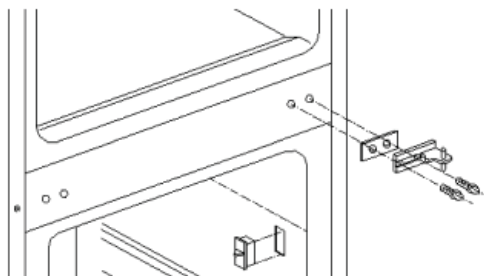

5. Αφαιρέστε και τα δύο τυφλά καλύμματα για τις οπές στερέωσης του μεντεσέ στα αριστερά και τοποθετήστε τα ξανά στις αντίστοιχες θέσεις στα δεξιά.



6. Αφαιρέστε και τα δύο ρυθμιζόμενα πόδια και βίδες που συγκρατούν τον κάτω μεντεσέ.

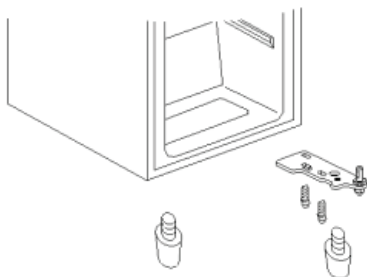

7. Αφαιρέστε τον κάτω μεντεσέ και γυρίστε τον κατά 180°. Ξεβιδώστε τον πείρο του μεντεσέ και στερεώστε το στην αντίθετη πλευρά του μεντεσέ. Τώρα, τοποθετήστε τον κάτω μεντεσέ στην αριστερή πλευρά. Τοποθετήστε ξανά τα δύο ρυθμιζόμενα πόδια. Τοποθετήστε την πόρτα του θαλάμου κατάψυξης στον πείρο του κάτω μεντεσέ.

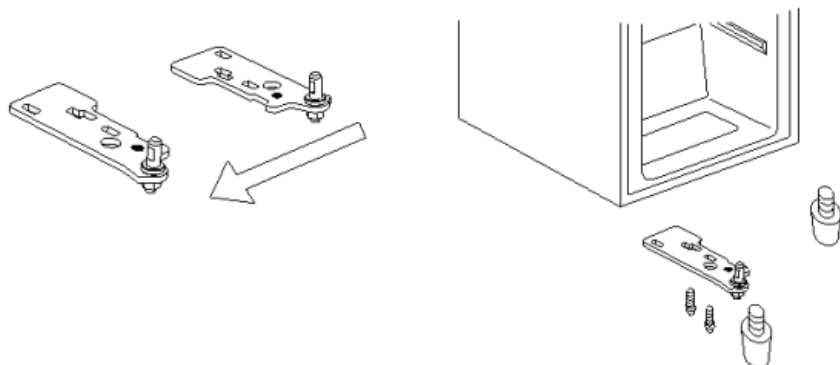

8. Περιστρέψτε τον κεντρικό μεντεσέ κατά 180°. Τοποθετήστε τον πείρο του μεντεσέ στο αντίστοιχο άνοιγμα στην πόρτα του θαλάμου κατάψυξης και ασφαλίστε τον αφού τοποθετήσετε τον κεντρικό μεντεσέ στη μονάδα. Στερεώστε την πόρτα στο θάλαμο ψυγείου επάνω στον κεντρικό μεντεσέ στη μονάδα.

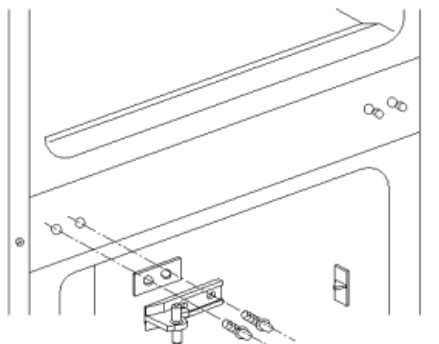

9. Αφαιρέστε τις βίδες από το αριστερό άνω τμήμα και τοποθετήστε τις στην αντίθετη πλευρά (δηλ. δεξιά) της μονάδας. Βγάλτε την πλαστική γωνία από τα αριστερά και τοποθετήστε τη στα δεξιά.

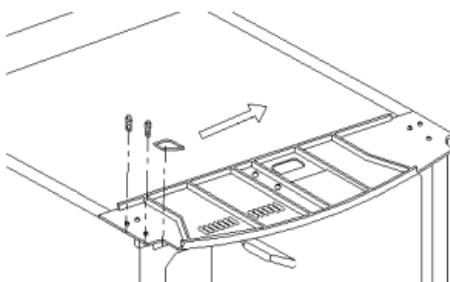

10. Περιστρέψτε τον άνω μεντεσέ κατά 180°. Αφαιρέστε τον πείρο και τοποθετήστε τον ξανά στην αντίθετη πλευρά του μεντεσέ.

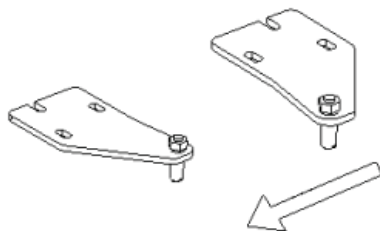

11. Τοποθετήστε τον πείρο του μεντεσέ στο αντίστοιχο άνοιγμα στην πόρτα και ασφαλίστε τον αφού τοποθετήσετε τον άνω μεντεσέ στη μονάδα.

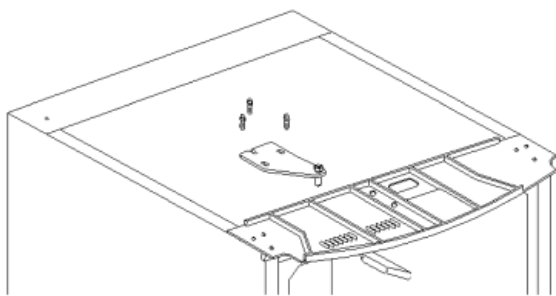

12. Τοποθετήστε ξανά το άνω κάλυμμα και εισάγετε και σφίξτε τις βίδες. Τέλος, τοποθετήστε ξανά τα καλύμματα των δύο βιδών.

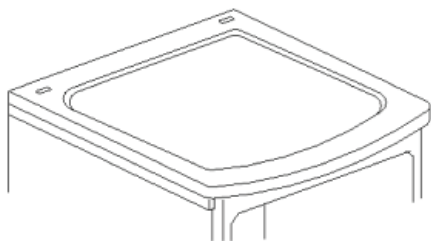

### Προειδοποίηση

Μόλις φέρετε τη μονάδα ξανά στην όρθια θέση, δεν πρέπει να τη συνδέσετε με την κεντρική ηλεκτρική παροχή για τουλάχιστον δύο ώρες.

### Διακόπτες ελέγχου και εσωτερικός φωτισμός

Μπορείτε να ενεργοποιήσετε τη συσκευή αν τη συνδέσετε στην κεντρική ηλεκτρική παροχή. Η συσκευή είναι τελείως απενεργοποιημένη μόνο όταν βγάλετε το φικ του ηλεκτρικού καλωδίου από την πρίζα.

**Στη θέση «0», η λειτουργία ψύξης είναι απενεργοποιημένη. Ωστόσο, η συσκευή είναι ακόμα συνδεδεμένη στην κεντρική ηλεκτρική παροχή.**

Μπορείτε να χρησιμοποιήσετε το διακόπτη ελέγχου θερμοκρασίας για να ρυθμίσετε τη θερμοκρασία στο θάλαμο ψύξης. Μπορείτε να χρησιμοποιήσετε το διακόπτη ελέγχου θερμοκρασίας για να ρυθμίσετε τη θερμοκρασία στο θάλαμο. Συνιστούμε να ρυθμίσετε αρχικά το διακόπτη ελέγχου

θερμοκρασίας στη θέση 3. Μετά από ορισμένο χρόνο, πρέπει να ελέγξετε την πραγματική θερμοκρασία με το θερμομέτρο και να κάνετε τις ανάλογες ρυθμίσεις, αν απαιτείται. Αν περιστρέψετε το διακόπτη ελέγχου θερμοκρασίας δεξιόστροφα, μειώνεται η θερμοκρασία, ενώ αν τον περιστρέψετε αριστερόστροφα, αυξάνεται.

### **Αλλαγή του εσωτερικού λαμπτήρα**





- Αποσυνδέστε τη μονάδα από την κεντρική ηλεκτρική παροχή για να την αποσυνδέσετε.
- Χρησιμοποιήστε ένα κατάλληλο κατσαβίδι για να βγάλετε τη βίδα από το κάλυμμα του λαμπτήρα.
- Ολισθήστε το κάλυμμα λίγο προς τα πίσω και βγάλτε το.
- Αντικαταστήστε τον ελαττωματικό λαμπτήρα και έναν καινούργιο (μέγιστο 15 W, τύπος υποδοχής E 14).
- Ολισθήστε το κάλυμμα πίσω στη θέση του και τοποθετήστε ξανά τη βίδα.
- Συνδέστε ξανά τη μονάδα στην κεντρική ηλεκτρική παροχή.

### **Κατάψυξη και αποθήκευση τροφίμων**

- Σε θερμοκρασία λειτουργίας στους  $-18^{\circ}\text{C}$  και χαμηλότερα, μπορείτε να χρησιμοποιήσετε τους θαλάμους καταψύκτη για να αποθηκεύετε κατεψυγμένα ή προ-κατεψυγμένα τρόφιμα για αρκετούς μήνες, να φτιάχνετε παγάκια και να καταψύχετε φρέσκα τρόφιμα.
- Τα φρέσκα (δηλ. μη κατεψυγμένα) ή ζεστά τρόφιμα δεν πρέπει να έρχονται σε επαφή με τρόφιμα που έχουν ήδη καταψυχθεί. Έτσι, αποτρέπεται το μερικό ξεπάγωμα των κατεψυγμένων τροφίμων.
- Πριν από την κατάψυξη, πρέπει να χωρίζετε τα φρέσκα τρόφιμα (δηλ. κρέας, ψάρια, κιμάς) σε μικρότερες μερίδες που είναι κατάλληλες για χρήση μετά από το ξεπάγωμα.
- Όταν αποθηκεύετε προ-κατεψυγμένα τρόφιμα, πρέπει να δίνετε μεγάλη προσοχή στις πληροφορίες του κατασκευαστή που παρέχονται στη συσκευασία. Ωστόσο, αν δεν υπάρχουν τέτοιες πληροφορίες, δεν πρέπει να υπερβαίνετε χρονική περίοδο αποθήκευσης μεγαλύτερη των 3 μηνών από την ημερομηνία αγοράς.
- Όταν αγοράζετε κατεψυγμένα τρόφιμα, βεβαιωθείτε ότι το τρόφιμο είναι καλά κατεψυγμένο και ότι η συσκευασία δεν φέρει κανένα ίχνος φθοράς.
- Για να διατηρήσετε την ποιότητα των τροφίμων βαθιάς κατάψυξης, πρέπει να τα μεταφέρετε μόνο σε κατάλληλα δοχεία και κατόπιν να τα τοποθετείτε στον καταψύκτη χωρίς καθυστέρηση.
- Ελέγχετε προσεχτικά τη συσκευασία όταν αγοράζετε κατεψυγμένα τρόφιμα: Αν η συσκευασία φέρει ενδείξεις υγρασίας, φυσαλίδες ή εξογκώματα, αυτό αποτελεί ένδειξη ότι το τρόφιμο ενδεχομένως να μην έχει αποθηκευτεί σωστά και να έχει χαλάσει.
- Οι χρόνοι αποθήκευσης των κατεψυγμένων τροφίμων εξαρτώνται σε μεγάλο βαθμό από τη θερμοκρασία περιβάλλοντος, τη ρύθμιση του διακόπτη ελέγχου θερμοκρασίας, το είδος του τροφίμου και το χρόνο μεταξύ της αγοράς και της κατάψυξης, αλλά κυρίως και από το πόσο συχνά ανοίγετε την πόρτα του καταψύκτη και για πόσο την αφήνετε ανοιχτή. Να τηρείτε πάντα τις οδηγίες που παρέχονται στη συσκευασία των τροφίμων και να μην υπερβαίνετε την καθορισμένη μέγιστη ζωή λειτουργίας.
- Τα κατάλληλα υλικά συσκευασίας των κατεψυγμένων τροφίμων είναι διαφανή (δηλ. άχρωμη) πλαστική μεμβράνη ή σακούλες ή αλουμινόχαρτο. Πρέπει να αερίζετε καλά τα υλικά συσκευασίας πριν από τη χρήση και κατόπιν να ελέγξετε τη στεγανότητα πριν καταψύχετε το τρόφιμο. Συνιστούμε ένθερμα να βάζετε ετικέτες με όλες τις σχετικές πληροφορίες όπως είδος τροφίμου, ημερομηνία κατάψυξης και ημερομηνία λήξης, σε κάθε είδος που αποθηκεύετε στον καταψύκτη. Μην τοποθετήσετε τρόφιμα μέσα στους θαλάμους κατάψυξης αν δεν τα έχετε συσκευάσει σωστά.
- Μπορείτε να μειώσετε τους χρόνους κατάψυξης εάν χωρίσετε τα τρόφιμα σε μικρότερες μερίδες.

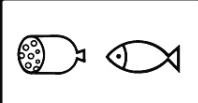
- Μην επιχειρήσετε να καταψύξετε ανθρακούχα αναψυκτικά, ζεστό φαγητό ή οποιοδήποτε είδος υγρού σε φιάλη.
- Μπορείτε να αποψύχετε τα καταψυγμένα τρόφιμα στο ψυγείο. Έτσι, τα τρόφιμα αποψύχονται με πιο αργό ρυθμό και διατηρούν τη γεύση τους. Επιπλέον, τα καταψυγμένα τρόφιμα συμβάλλουν στη διατήρηση της θερμοκρασίας μέσα στο ψυγείο στο προοριζόμενο επίπεδο.

**Οι ημερομηνίες λήξης των κατεψυγμένων τροφίμων καθορίζονται (σε μήνες) στον παρακάτω πίνακα. Μην υπερβαίνετε αυτούς τους χρόνους αποθήκευσης.**

		
<b>2 • 6</b>	<b>4 • 8</b>	<b>8 • 12</b>
		

- Ο χρόνος αποθήκευσης μειώνεται αν έχει αυξηθεί η εσωτερική θερμοκρασία, π.χ. ως αποτέλεσμα δυσλειτουργίας.

### Θάλαμος ψύξης

- Η θερμοκρασία στο εσωτερικό της μονάδας ψύξης εξαρτάται κυρίως από τη θερμοκρασία περιβάλλοντος, τη ρύθμιση του διακόπτη ελέγχου θερμοκρασίας και την ποσότητα των αποθηκευμένων τροφίμων.
- Αρχικά, πρέπει να ρυθμίσετε το διακόπτη ελέγχου θερμοκρασίας στη θέση 4. Αν η ψύξη είναι πολύ δυνατή, κατεβάστε τον στη θέση 1 έως 3 ενώ αν είναι ανεπαρκής, ανεβάστε τον στη θέση 4 έως 8.

**Αν παρατηρήσετε πάγο στον πίσω τοίχο, η πιο πιθανή αιτία είναι ότι ανοίξατε την πόρτα για μεγάλο διάστημα ή τοποθετήσατε ζεστό φαγητό στο εσωτερικό του ψυγείου ή θέσατε το διακόπτη ελέγχου θερμοκρασίας σε πολύ υψηλή ρύθμιση.**

- Τα υγρά, τα τρόφιμα με έντονη μυρωδιά ή τα τρόφιμα που ενδέχεται να απορροφήσουν έντονες μυρωδιές (π.χ. τυριά, ψάρια, βούτυρο) πρέπει να αποθηκεύονται ξεχωριστά ή σε ερμητικά κλειστά δοχεία. Μην αποθηκεύετε μπανάνες μέσα στο ψυγείο επειδή είναι πολύ ευαίσθητες στο κρύο.
- Πρέπει να αφήνετε τα ζεστά τρόφιμα να κρυσώσουν στη θερμοκρασία δωματίου πριν τα τοποθετήσετε στο ψυγείο.
- Εξαιτίας του τρόπου που κυκλοφορεί ο αέρας, οι διάφορες περιοχές στο θάλαμο ψύξης επηρεάζονται διαφορετικά.

Η πιο κρύα περιοχή είναι στον πίσω τοίχο και στο κάτω μέρος του θαλάμου. Είναι η πιο κατάλληλη περιοχή για την αποθήκευση ευαίσθητων τροφίμων όπως ψάρια ή φρέσκο κρέας ή κρύο κρέας.

Η πιο ζεστή περιοχή είναι στην πόρτα και στο άνω μέρος του θαλάμου. Είναι η πιο κατάλληλη περιοχή για την αποθήκευση, για παράδειγμα, τυριών και βουτύρου. Έτσι, το τυρί θα διατηρήσει τη γεύση του και το βούτυρο θα απλώνεται εύκολα.

- Να φροντίζετε πάντα η πόρτα να είναι σωστά κλεισμένη και να μην εμποδίζεται η σφράγιση από τρόφιμα που είναι αποθηκευμένα μέσα στο θάλαμο ή στην πόρτα.

## Παρασκευή παγακίων

Παρέχεται ένας ειδικός δίσκος για να φτιάχνετε παγάκια. Γεμίστε τα 3/4 του δίσκου με πόσιμο νερό και τοποθετήστε τον στο θάλαμο κατάψυξης. Θα μπορέσετε να βγάλετε πιο εύκολα τα παγάκια από το δίσκο αν αφήσετε το δίσκο σε θερμοκρασία δωματίου για 5 λεπτά.

## Απόψυξη και καθαρισμός

- **Προσοχή!** Πριν από τον καθαρισμό ή την απόψυξη της μονάδας, να βγάξετε πάντα το φως του ηλεκτρικού καλωδίου από την πρίζα.
- Να διατηρείτε πάντα τις εσωτερικές επιφάνειες αλλά και όλα τα πλαστικά μέρη χωρίς λιπαρές ή όξινες ουσίες, σάλτσες, κτλ. Ωστόσο, αν κάποιο από αυτά τα μέρη λερωθεί κατά λάθος, πρέπει να το καθαρίσετε αμέσως με ζεστό σαπουνόνερο ή ήπιο απορρυπαντικό. Μετά, σκουπίστε καλά όλα τα μέρη.
- Πρέπει να καθαρίζετε συχνά τις σφραγίσεις στην πόρτα.
- Πρέπει να καθαρίζετε τον συμπυκνωτή της μονάδας τουλάχιστον μία φορά το χρόνο με μια μαλακή βούρτσα, ηλεκτροστατικά πανιά καθαρισμού ή ηλεκτρική σκούπα. Διαφορετικά, η συσσώρευση σκόνης αυξάνει την κατανάλωση ενέργειας.
- Μπορείτε να καθαρίσετε όλα τα αξεσουάρ με ζεστό σαπουνόνερο. **Μη** τα τοποθετείτε σε πλυντήριο πιάτων.
- **Σχόλιο:** Μη χρησιμοποιείτε κοκκώδη υλικά καθαρισμού ή οποιοδήποτε μέσο καθαρισμού με βάση οξύ, αλκοόλη ή νέφτι. Δεν συνιστάται η χρήση τραχειών πανιών ή σπόγγων. Μη χρησιμοποιείτε ηλεκτρικές συσκευές, όπως ατμοκαθαριστές, για την απόψυξη και τον καθαρισμό.

## Θάλαμος ψυγείου

Το ψυγείο εκτελεί αυτόματη απόψυξη κατά τη διάρκεια της λειτουργίας. Τυχόν πάγος που συσσωρεύεται στο πίσω μέρος του θαλάμου λιώνει στις περιόδους που δεν λειτουργεί ο συμπυκνωτής. Ο λιωμένος πάγος περνάει από το κανάλι αποστράγγισης και συλλέγεται στο δίσκο εξάτμισης από όπου απορροφάται στον αέρα.

- Για να εξασφαλίσετε την ελεύθερη αποστράγγιση του λιωμένου πάγου, να διατηρείτε το κανάλι και το άνοιγμα εκκένωσης στο θάλαμο χωρίς οποιοδήποτε φράξιμο ή εμπόδιο. Πρέπει να καθαρίζετε συχνά το κανάλι αποστράγγισης.
- Για να αποτρέπεται οποιαδήποτε δυσάρεστη οσμή, πρέπει να καθαρίζετε το θάλαμο και τα ράφια τουλάχιστον μία φορά τον μήνα με ζεστό νερό και, αν απαιτείται, ήπιο απορρυπαντικό. Πριν τον καθαρισμό, να αποσυνδέετε πάντα τη μονάδα από την κεντρική ηλεκτρική παροχή.

Κατά τον καθαρισμό, προσέχετε να μη βγάλετε και να μην καταστρέψετε την πινακίδα ονομαστικών τιμών μέσα στο θάλαμο.

## Θάλαμος κατάψυξης

Για να μη συσσωρευτεί πάγος που υπερβαίνει σε πάχος τα 5 χιλιοστά, πρέπει να εκτελείτε απόψυξη του θαλάμου ψύξης τουλάχιστον δύο φορές το χρόνο. Συνεχίστε ως εξής:

- **Βγάτε το φως του ηλεκτρικού καλωδίου από την ηλεκτρική πρίζα για να αποσυνδέσετε τη μονάδα από την κεντρική ηλεκτρική παροχή.**
- Βγάτε όλα τα τρόφιμα από τον καταψύκτη, τοποθετήστε τα σε πλαστικό δοχείο, προσθέστε προ-κατεψυγμένες παγοκύστες και σκεπάστε το δοχείο για να διατηρήσετε χαμηλή την εσωτερική θερμοκρασία.
- Αφήστε την πόρτα του καταψύκτη ανοιχτή.

**Προειδοποίηση:** Μη χρησιμοποιείτε καμία εξωτερική συσκευή ή άλλο μέσο (π.χ. καλοριφέρ ή

αερόθερμα) για να επιταχύνετε την απόψυξη.

**Μετά την απόψυξη, πρέπει να καθαρίσετε καλά το καταψύκτη με τη χρήση ζεστού νερού και, αν είναι απαραίτητο, ένα ήπιο απορρυπαντικό. Πριν χρησιμοποιήσετε ξανά τον καταψύκτη, σκουπίστε τον καλά για να στεγνώσει και κατόπιν αερίστε τον.**

### Αντιμετώπιση προβλημάτων

Όταν θέτετε σε λειτουργία τη συσκευή ακούγονται ορισμένοι χαρακτηριστικοί ήχοι. Οι ήχοι αυτοί:

- προκαλούνται από το ηλεκτρικό μοτέρ μέσα στη διάταξη του συμπιεστή. Κατά την εκκίνηση του συμπιεστή η ένταση του ήχου θα είναι λίγο υψηλότερη για περιορισμένο χρονικό διάστημα.
- προκαλούνται από το ψυκτικό μέσο που ρέει στο κύκλωμα.

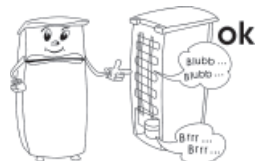

Στον παρακάτω πίνακα παρατίθενται πιθανές δυσλειτουργίες και οι πιθανές αιτίες και λύση τους. Στην περίπτωση λειτουργικών προβλημάτων, ελέγξτε αρχικά αν μπορείτε να βρείτε μια λύση με τη χρήση του πίνακα αυτού. Αν το πρόβλημα επιμένει, αποσυνδέστε τη συσκευή από την κεντρική ηλεκτρική παροχή και επικοινωνήστε με το τμήμα εξυπηρέτησης πελατών μας.

Πρόβλημα	Πιθανή αιτία και λύση
Η συσκευή είναι συνδεδεμένη στην κεντρική ηλεκτρική παροχή αλλά δεν λειτουργεί.	Η πρίζα δεν έχει ρεύμα ή υπάρχουν προβλήματα στην επαφή. Ελέγξτε την πρίζα και το φως του ηλεκτρικού καλωδίου.
Κατά τη λειτουργία, ακούγεται ένας ασυνήθιστος θόρυβος.	Έχετε εγκαταστήσει λανθασμένα τη συσκευή (π.χ. σε ανομοιόμορφο δάπεδο) ή το κύκλωμα ψύξης που είναι στερεωμένο στο πίσω μέρος έρχεται σε επαφή με το ηλεκτρικό καλώδιο, τον τοίχο ή άλλο αντικείμενο ή επιφάνεια. Ελέγξτε ότι έχετε τηρήσει όλες τις οδηγίες εγκατάστασης αυτού του εγχειριδίου.
Στο κάτω μέρος της συσκευής συσσωρεύεται νερό.	Το σύστημα αποστράγγισης λιωμένου πάγου είναι φραγμένο. Αφαιρέστε το εμπόδιο και καθαρίστε το σύστημα.

### Μεταφορά της συσκευής

Η μεταφορά της συσκευής πρέπει να πραγματοποιείται μόνο όταν αυτή βρίσκεται στην κάθετη θέση της.

Μη γέρνετε τη συσκευή περισσότερο από 45°. Κατά τη μεταφορά, βεβαιωθείτε ότι η συσκευή είναι καλά ασφαλισμένη και προστατευμένη από τραντάγματα, δονήσεις και μετακινήσεις.

### Απόρριψη

 Η συσκευή αυτή είναι κατασκευασμένη από ανακυκλώσιμα υλικά. Αφού βγάλετε το φως του ηλεκτρικού καλωδίου από την πρίζα, κόψτε το ηλεκτρικό καλώδιο για να καταστήσετε τη συσκευή μη χρησιμοποιήσιμη πριν την απορρίψετε στα ειδικά σημεία συλλογής αποβλήτων σύμφωνα με τους τοπικούς κανονισμούς. Πρέπει να απορρίψετε το ψυκτικό και τη χημική ουσία στο μονωτικό αφρό σε αρμόδια εγκατάσταση. Προσέξτε να μην προκαλέσετε βλάβη στο κύκλωμα ψύξης πριν παραδώσετε τη συσκευή για κατάλληλη απόρριψη.

## Εγγύηση

Το προϊόν αυτό είναι εγγυημένο για μία περίοδο δύο ετών από την ημέρα της αγοράς για ελαττώματα στα υλικά και την κατασκευή του. Η εγγύηση ισχύει αν και μόνο αν η συσκευή χρησιμοποιηθεί σύμφωνα με τις οδηγίες χρήσεως και εφόσον δεν έχει τροποποιηθεί ή επισκευαστεί από μη ειδικευμένα άτομα ή δεν έχει καταστραφεί εξαιτίας κακής χρήσης. Η παρούσα εγγύηση δεν επηρεάζει τα νομοθετημένα δικαιώματά σας, ούτε οποιοδήποτε νόμιμο δικαίωμα έχετε ως καταναλωτής σύμφωνα με την ισχύουσα εθνική νομοθεσία που διέπει την αγορά αγαθών. Η εγγύηση αυτή δεν καλύπτει φυσικές φθορές ούτε τα εύθραυστα μέρη της συσκευής.

## Πληροφορίες που απαιτούνται από το τμήμα εξυπηρέτησης πελατών

Στην περίπτωση που απαιτηθούν επισκευές στη συσκευή, επικοινωνήστε με το τμήμα εξυπηρέτησης πελατών παρέχοντας μια λεπτομερή περιγραφή της βλάβης και αναφέροντας τον κωδικό προϊόντος KS ... που βρίσκεται στην πινακίδα ονομαστικών τιμών της συσκευής (βλ. εικόνα). Οι πληροφορίες αυτές θα μας βοηθήσουν να χειριστούμε αποτελεσματικά το αίτημά σας.

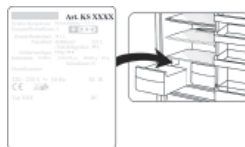

**Σε περίπτωση οποιασδήποτε δυσλειτουργίας ή άλλου προβλήματος, επικοινωνήστε με το τμήμα εξυπηρέτησης πελατών μας. Θα βρείτε τη διεύθυνση στο παράρτημα του εγχειριδίου.**



## Τεχνικά χαρακτηριστικά

Κωδικός μοντέλου	<b>KS 9765</b>
Είδος συσκευής	Ψυγείο/Καταψύκτης
Η ταξινόμηση αποδοτικότητας ενέργειας συμμορφώνεται με την οδηγία 94/2 ΕΚ	A+
Κατανάλωση ισχύος: <b>kWh/24 ώρες</b> <b>kWh/έτος</b>	<b>0.61</b> <b>223</b>
<b>Η πραγματική κατανάλωση εξαρτάται από τον τρόπο χρήσης και την τοποθεσία της συσκευής.</b>	
Συνολικός μεικτός όγκος (λίτρα)	215
Ωφέλιμη χωρητικότητα ψυγείου (λίτρα)	170
Ωφέλιμη χωρητικότητα καταψύκτη (λίτρα)	45
Ταξινόμηση κλίματος	N
Εύρος θερμοκρασίας περιβάλλοντος, °C	16 – 32
	
Ασφαλής χρόνος αποθήκευσης σε περίπτωση δυσλειτουργίας, ώρες	12
Χωρητικότητα ψύξης, κιλά/24ώρες	3
Θερμοκρασία ψύξης, °C	-18
Διαστάσεις (σε χιλιοστά)	1445 x 550 x 570
Βάρος, κιλά	51
Ηλεκτρικές προδιαγραφές	Βλέπε πινακίδα ονομαστικών τιμών
Μονωτικός αφρός	Κυκλοπεντάνιο
Εκπομπή θορύβου	40 dB(A)

## Уважаемый покупатель!

Перед использованием этого изделия пользователь должен внимательно прочитать данное руководство по эксплуатации.

## Включение в сеть

Включайте изделие только в заземленную розетку, установленную в соответствии с действующими нормами. Напряжение в сети должно соответствовать напряжению, указанному на заводской табличке. Данное изделие соответствует требованиям директив, обязательных для получения права на использование маркировки CE.

- Не используйте это изделие через трансформатор или через удлинитель вместе с другими электроприборами.
- Чтобы не допустить шумовой вибрации, проверьте, что шнур питания не касается каких-либо частей на задней стенке холодильника (например, теплообменника).

## Общая информация

Данный электроприбор является компрессорным холодильником с двумя отдельными контурами охлаждения, предназначенным для кратковременного хранения пищевых продуктов в холодильной камере и для длительного хранения в морозильной камере.

Аппарат имеет климатический класс 'N' (Нормальный) и предназначается для применения в домашних условиях. Он соответствует всем нормам, предусмотренным для аппаратов, предназначенных для охлаждения и замораживания продуктов в домашних условиях.

## Важные указания по технике безопасности

- Чтобы не допустить травмирования людей или повреждения холодильника, его транспортировка должна осуществляться только в оригинальной упаковке. Для распаковки и установки холодильника требуется 2 человека.
- Система охлаждения этой установки содержит хладагент изобутан (R600a), природный газ, обладающий высоким уровнем экологической совместимости, но, тем не менее, горючий. Поэтому следует убедиться, что ни один из компонентов системы охлаждения не был поврежден во время транспортировки и установки холодильника. Если система охлаждения была повреждена, не включайте или не подсоединяйте холодильник к сети, а также удалите источник открытого пламени или любой другой источник возгорания, находящийся вблизи хладагента, после чего тщательно проветрите комнату, в которой находится холодильник.
- **Предупреждение.** Не допускайте повреждения системы охлаждения. Выходящий из системы хладагент может повредить глаза; возможно также возгорание хладагента.
- **Предупреждение.** Не загромождайте вентиляционные отверстия, находящиеся на корпусе холодильника или внутри его. В комнате должна быть постоянно обеспечена достаточная вентиляция
- **Предупреждение.** Не пользуйтесь никакими посторонними приспособлениями (например, нагревателями или тепловентиляторами для ускорения размораживания холодильника; используйте только те способы, которые рекомендованы в настоящем руководстве).



- Лед, удаленный из холодильника во время размораживания, не пригоден для потребления.
- **Предупреждение.** Не используйте электроприборы (например, льдогенераторы) в морозильной камере, которые не разрешены настоящим руководством.
- Перед включением холодильника в сеть, его необходимо тщательно проверить на наличие возможного повреждения при транспортировке, включая и шнур питания. Не пользуйтесь электроприбором при обнаружении повреждения.
- Регулярно проверяйте шнур питания на наличие возможного повреждения. Не пользуйтесь электроприбором при обнаружении повреждения.
- Чтобы не допустить возникновения пожара, не ставьте на холодильник электронагревательные приборы. Не ставьте на холодильник емкости с жидкостями: это позволит не допустить утечки или проливания жидкости и повреждения электроизоляции.
- В холодильнике можно хранить только те продукты, которые обычно используются в домашнем хозяйстве.
- Алкогольные напитки нужно хранить в плотно закрытых емкостях и в вертикальном положении.
- Чтобы не допустить пищевого отравления, не употребляйте продукты после истечения срока их хранения. Размороженные продукты **нельзя** замораживать вторично.
- Не кладите на полки, в отделения или на дверцу продукты с недопустимым весом.
- Берегите внутреннюю поверхность холодильника от открытого огня и других источников возгорания.
- Не храните в холодильнике стеклянные бутылки с газированными или другими замерзающими жидкостями: такие бутылки могут взорваться во время процесса замораживания.
- **Вынимайте сетевую вилку из розетки**
  - при любой неполадке,
  - перед размораживанием,
  - перед чисткой.
- Данный электроприбор не предназначен для использования без присмотра лицами (включая детей) с ограниченными физическими, сенсорными или умственными способностями, а также лицами, не обладающими достаточным опытом и умением, пока лицо, отвечающее за их безопасность, не обучит их обращению с данным электроприбором.
- Не оставляйте детей без присмотра, чтобы они не начали играть с электроприбором.
- В соответствии с требованиями правил техники безопасности и для исключения возможного травматизма любой ремонт этого устройства или внесение изменений в его конструкцию, включая и замену шнура питания, должен производиться нашим авторизованным сервисным персоналом.
- Мы оставляем за собой право вносить изменения в конструкцию изделия.
- Если холодильник не будет использоваться в течение длительного периода времени, мы рекомендуем оставить дверцу открытой.
- При продаже или передаче данного изделия третьей стороне или при его передаче в соответствующую организацию для переработки и утилизации необходимо обратить внимание на наличие в нем изолирующего агента - «Циклопентана», а также хладагента R600a.

## Устройство

Аппарат состоит из двух частей, морозильной камеры и холодильной камеры.

1. Лоток для приготовления кубиков льда
2. Решетчатая полка
3. Регулятор температуры и внутреннее освещение
4. Полки для хранения продуктов (регулируемые по высоте)
5. Полка для хранения продуктов
6. Отделения для хранения фруктов и овощей
7. Дверная полка

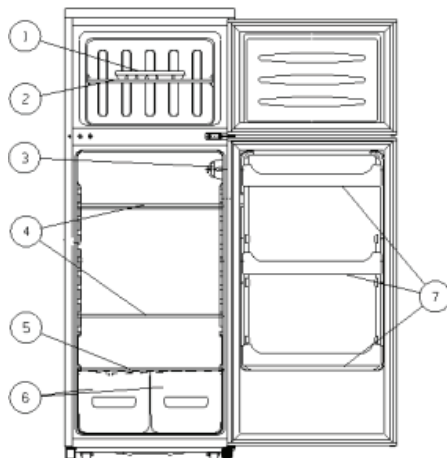

## Перед первым включением

- Полностью удалите внешние и внутренние упаковочные материалы, включая и клейкую ленту.
- **Предупреждение.** Держите упаковочные материалы в недоступном для детей месте, так как они представляют опасность удушья.
- Для облегчения установки мы рекомендуем вам слегка наклонить аппарат назад. В этом положении для перемещения аппарата к нужному месту установки можно использовать транспортировочные ролики.
- Обеспечьте, пожалуйста, правильную утилизацию упаковочных материалов.
- Перед включением холодильника в сеть его нужно тщательно проверить на наличие возможных повреждений во время транспортировки, включая и шнур питания.
- Вымойте холодильник в соответствии с указаниями, данными ниже в разделе

### *Размораживание и чистка.*

## Установка

Холодильник должен быть установлен в сухой комнате с хорошей вентиляцией. Он должен работать при окружающей температуре от 16 до 32 °C и при относительной влажности не более 70 %. Не подвергайте холодильник воздействию прямого солнечного света и не устанавливайте его вблизи любых источников тепла (радиаторов, кухонных плит и т. д.).

- Задняя и боковые стенки холодильника должны отстоять от стены не менее чем на 10 см. Не устанавливайте аппарат в шкафу или непосредственно под навесным кухонным шкафом, полкой или подобным предметом. Проверьте, что дверца может свободно открываться на 160°.

В случае, если пол неровный, для компенсации и обеспечения оптимальной устойчивости можно использовать ножки холодильника. Холодильник должен быть установлен под небольшим углом: так, чтобы он наклонен назад; в этом случае дверца будет закрываться автоматически и ее нельзя будет оставить открытой по ошибке. Кроме этого убедитесь, что обе передние ножки установлены на одинаковой высоте.

## Вентиляция

Нагретый воздух должен свободно циркулировать вдоль задней стенки холодильника. Для этого следует убедиться в беспрепятственной циркуляции воздуха за холодильником.

## Перенавешиваемая дверца

Конструкция холодильника позволяет перенавешивать дверцу, то есть ее можно перенавесить с правых петель (заводская установка) на левые.

Перед перенавешиванием дверцы поставьте холодильник на заднюю стенку. Однако перед этим убедитесь, что он стоит на мягкой ровной поверхности, чтобы не повредить капиллярные трубки.

**Внимание! Прежде чем приступить к перенавешиванию дверцы, выключите холодильник и отсоедините его от сети.**

1. Снимите крышки винтов.

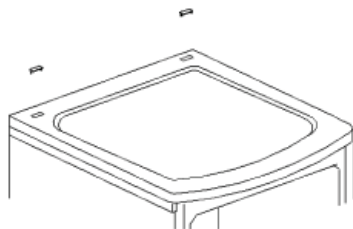

2. Вывинтите винты и снимите верхнюю крышку холодильника.

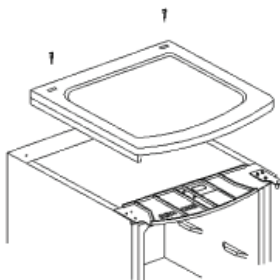

3. Снимите верхнюю петлю, открутив 3 винта. Снимите верхнюю дверцу и положите ее на мягкую поверхность, чтобы защитить от царапин.

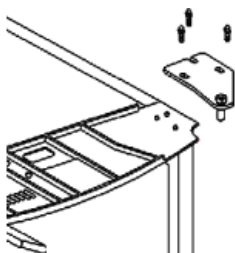

4. Выньте оба винта, которые удерживают центральную петлю. Снимите нижнюю дверцу и также положите ее на мягкую поверхность, чтобы защитить от царапин.

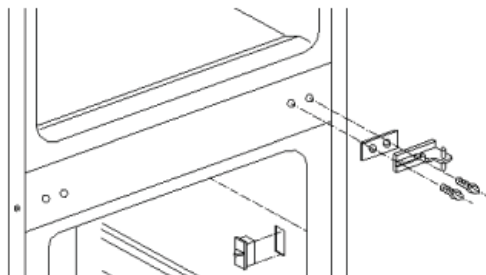

5. Снимите обе глухие крышки с монтажных отверстий петли и переставьте их на соответствующие места на правой стороне холодильника.



6. Снимите обе регулируемые ножки и винты крепления нижней петли.

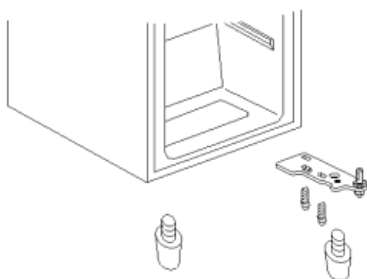

7. Снимите нижнюю петлю и разверните ее на 180°. Вывинтите стержень петли и установите его на противоположную сторону петли. После этого установите нижнюю петлю на левую сторону аппарата. Установите на место обе регулируемые ножки. Установите дверцу морозильной камеры на стержень нижней петли.

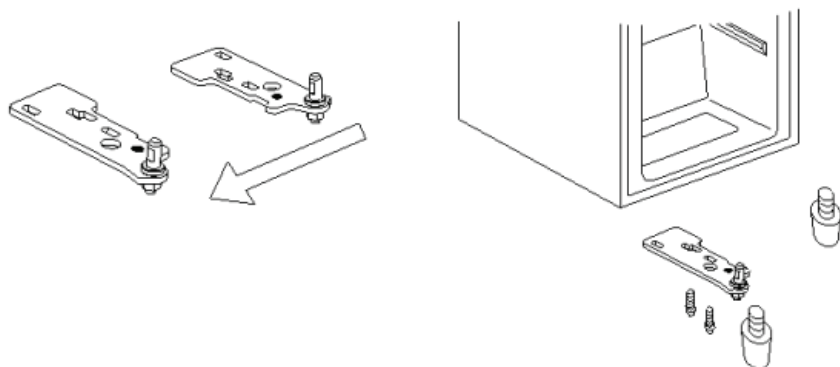

8. Разверните центральную петлю на 180°. Вставьте стержень петли в соответствующее отверстие в дверце морозильной камеры и зафиксируйте ее, установив на холодильник центральную петлю. Установите дверцу холодильной камеры на центральную петлю аппарата.

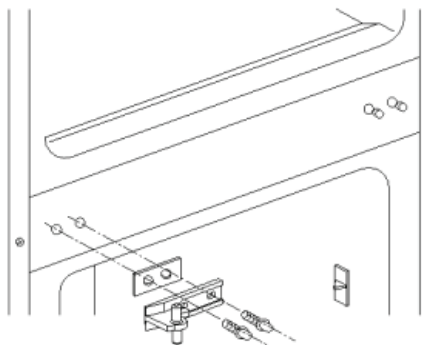

9. Выньте винты из левой верхней секции и установите их на противоположной (то есть на правой) стороне аппарата.

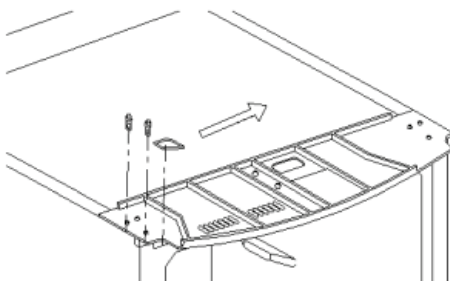

10. Разверните верхнюю петлю на 180°. Выньте стержень и установите его на петлю с противоположной стороны.

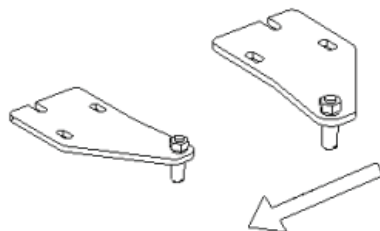

11. Вставьте стержень петли в соответствующее отверстие в дверце и зафиксируйте ее, установив на холодильник центральную петлю

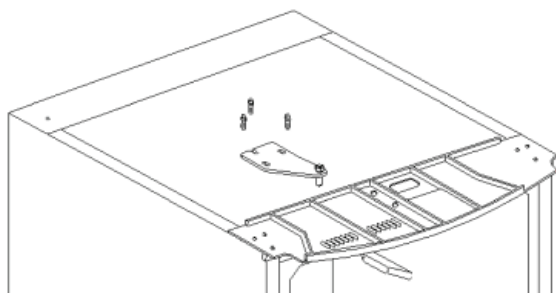

12. Установите на место верхнюю крышку, вставьте и затяните винты. После этого установите обратно обе крышки винтов.

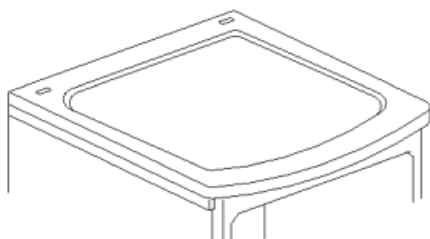

### **Предупреждение!**

После обратного приведения аппарата в вертикальное положение не включайте его в сеть ранее, чем через два часа.

### **Органы управления и внутренняя подсветка**

Аппарат начинает работать при подключении его к сети. Полностью он отключается только после извлечения сетевой вилки из розетки.

**При установке ручки в положение '0' функция охлаждения отключается, однако аппарат все еще остается подключенным к сети.**

Температура в холодильной камере регулируется ручкой регулятора температуры. Мы рекомендуем сначала установить ручку в положение 3. По истечении некоторого времени можно проверить текущую температуру при помощи термометра и если необходимо,



отрегулировать ее. При повороте ручки регулятора температуры по часовой стрелке температура понижается, а при повороте против часовой стрелки – повышается.

### **Замена лампочки внутреннего освещения**

- Выключите холодильник, отсоединив его от сети.
- Вывинтите винт крепления крышки лампочки подходящей для этого отверткой.
- Сдвиньте крышку немного назад и снимите ее.
- Замените неисправную лампочку новой (мощностью не более 15 Вт, тип цоколя E 14).
- Установите крышку на место и завинтите винт крепления.
- Подсоедините холодильник к сети.



### **Замораживание и хранение продуктов**

- При рабочей температуре  $-18^{\circ}\text{C}$  и ниже отделения морозильной камеры можно использовать для хранения замороженных или предварительно замороженных продуктов в течение нескольких месяцев, для приготовления кубиков льда и для замораживания свежих продуктов.
- Свежие (то есть не замороженные) или теплые продукты не должны соприкасаться с уже замороженными продуктами; это предохраняет замороженные продукты от частичного размораживания.
- Перед замораживанием свежие продукты (то есть мясо, рыба, мясной фарш) должны быть разделены на мелкие порции, пригодные для использования после оттаивания.
- При хранении предварительно замороженных продуктов особое внимание следует обратить на указания производителя, находящиеся на упаковке. Если такой информации на упаковке нет, время хранения продуктов после даты их покупки не должно превышать 3 месяцев.
- При покупке замороженных продуктов следует проверить, что продукты заморожены надлежащим образом и что на упаковке нет никаких следов повреждения.
- Чтобы сохранить качество глубокомороженных продуктов, их следует перевозить только в специальных контейнерах, а затем немедленно помещать в морозильную камеру.
- Тщательно проверяйте упаковку при покупке замороженных продуктов: если на упаковке имеются следы влаги, она пузырится или вспучена, это свидетельствует о том, что продукты могли неправильно храниться и были испорчены.
- Сроки хранения замороженных продуктов в большой степени зависят от окружающей температуры, от уставки температуры, от типа продуктов и времени, которое прошло от покупки продуктов до их помещения в морозильную камеру, но главным образом также от того, как часто открывалась дверца морозильной камеры и как долго она оставалась открытой. Всегда следуйте указаниям на упаковке продукта и не превышайте максимальный срок годности, указанный на упаковке.
- Упаковочные материалы, пригодные для замороженных продуктов, должны быть из прозрачной (то есть, не цветной) пластиковой фольги или пакетов или из алюминиевой фольги. Перед замораживанием продуктов упаковочные материалы необходимо тщательно проветрить, а затем проверить, не пропускают ли они воздух. Мы настоятельно рекомендуем Вам наносить этикетку на каждый продукт, хранящийся в морозильной камере, с указанием такой необходимой информации как тип, дата замораживания и срок годности продукта. Не кладите пищевые продукты в отделения морозильной камеры без надлежащей упаковки.
- Время заморозки можно сократить, разделив замораживаемые продукты на небольшие порции.
- Не пытайтесь подвергать глубокой заморозке газированные напитки, теплые продукты

или любые жидкости в бутылках.

- Замороженные продукты можно разморозить в холодильной камере. При таком способе продукты размораживаются медленнее, с сохранением своего вкуса. Кроме того, замороженные продукты помогают поддерживать нужный уровень температуры в холодильной камере.

**Сроки годности замороженных продуктов указаны (в месяцах) в нижеприведенной таблице.** Не превышайте эти сроки хранения. Всегда обращайтесь внимание на информацию производителя продукта и соблюдайте его рекомендации.

		
<b>2 • 6</b>	<b>4 • 8</b>	<b>8 • 12</b>
		

- Когда температура в морозильной камере повышается, например, при неполадке, сроки хранения уменьшаются.

### **Холодильная камера**

- Температура внутри холодильной камеры зависит в основном от окружающей температуры, положения ручки регулятора температуры и количества заложённых продуктов.
- Вначале следует установить ручку регулятора температуры в положение 4. Если охлаждающее действие слишком сильное, его нужно понизить, переведя ручку в положение 1-3, а если оно недостаточно, его нужно повысить, переведя ручку в положение 4-8.

**Если Вы заметили иней на задней стенке, то причиной этого является, скорее всего, то, что дверца оставалась открытой слишком долго или в холодильную камеру была положена теплая пища или установка температуры была слишком высокой.**

- Жидкости, продукты с сильным запахом или продукты, имеющие свойство поглощать сильные запахи (например, сыр, рыба, сливочное масло), необходимо хранить отдельно в герметически закрытой таре. Не храните в холодильнике бананы, потому что они чувствительны к холоду.
- **Прежде чем положить в холодильник теплые продукты, их следует охладить до комнатной температуры.**
- Различные зоны холодильной камеры охлаждаются по-разному из-за особенностей циркуляции воздуха в холодильнике.

Самая охлаждаемая зона находится у задней стенки и в нижней части камеры и наиболее пригодна для хранения деликатных продуктов, таких как рыба, приготовленное или сырое мясо или мясные закуски.

Самая теплая зона находится у дверцы и в верхней части камеры и наиболее пригодна для хранения, например, сыра, сливочного масла и других подобных продуктов. При этом сыр сохранит свой аромат, а масло останется способным к намазыванию.

- Всегда проверяйте, что дверца плотно закрыта, а герметичность закрытия не нарушена

продуктами, помещенными в камеру или в дверцу.

### **Приготовление кубиков льда**

Холодильник укомплектован специальным лотком для приготовления кубиков льда. Наполните лоток на 3/4 питьевой водой и поставьте его в морозильную камеру. Кубики льда извлекаются из лотка легче, если оставить его на 5 минут при комнатной температуре.

### **Размораживание и чистка**

- **Внимание! Всегда вынимайте штепсельную вилку из розетки перед чисткой или размораживанием аппарата.**
- Всегда следите за тем, чтобы на внутренней поверхности, а также на всех пластиковых частях холодильника не было следов жира или кислотных пищевых продуктов, соусов и т. п. Вместе с тем, в случае случайного загрязнения этих частей их следует немедленно вымыть теплой мыльной водой или мягким моющим средством. После этого все части нужно вытереть насухо.
- Дверные уплотнения следует периодически очищать.
- Испаритель холодильника нужно очищать не реже одного раза в год при помощи мягкой щетки, электростатических салфеток или пылесоса. В противном случае отложение слоя пыли приведет к повышению расхода электроэнергии.
- Все принадлежности нужно мыть в теплой мыльной воде. **Не** кладите их в посудомоечную машину.
- **Примечание.** Не используйте абразивные чистящие материалы, а также кислотные или спиртосодержащие чистящие средства. Мы также не рекомендуем вам пользоваться грубыми тканями или губками. Не используйте для размораживания или чистки электроприборы, такие, как, например, парочистки.

### **Холодильная камера**

Во время работы холодильная камера размораживается автоматически. Иней, образующийся на задней стенке камеры, будет оттаивать в периоды отключения компрессора. Талая вода стекает по дренажной трубке и скапливается в испарительном поддоне, откуда она абсорбируется воздухом.

- Чтобы талая вода стекала свободно, всегда проверяйте чистоту дренажного канала и сливного отверстия в корпусе камеры. Дренажный канал следует периодически прочищать.
- Чтобы не допустить появления неприятных запахов, поверхность и полки камеры следует мыть не реже одного раза в месяц теплой водой с применением, в случае необходимости, мягкого моющего средства. Всегда отсоединяйте аппарат от сети перед чисткой.

Следите за тем, чтобы не оторвать или не повредить заводскую табличку внутри камеры во время чистки.

### **Морозильная камера**

Чтобы не допустить образования льда толщиной свыше 5 мм, морозильную камеру необходимо размораживать не менее двух раз в год. Для этого нужно выполнить следующее:

- **выньте штепсельную вилку из розетки и отсоедините аппарат от сети;**
- выньте из морозильной камеры все продукты, положите их в пластиковую емкость, добавьте туда предварительно замороженные аккумуляторы холода и накройте емкость, чтобы не допускать повышения температуры,
- оставьте дверцу морозильной камеры открытой.

**Предупреждение.** Не используйте посторонние устройства или другие средства (например, нагреватели или тепловентиляторы) для ускорения размораживания.

**После размораживания холодильник нужно тщательно вымыть теплой водой и, если необходимо, с применением мягкого моющего средства. После этого тщательно протрите холодильник насухо и проветрите перед повторным включением.**

### Поиск и устранение неисправностей

Когда электроприбор включен, можно услышать некоторые типичные шумы. Эти шумы:

- производятся электродвигателем в компрессорном узле; во время запуска компрессора их уровень будет выше в течение некоторого времени;
- производятся хладагентом, циркулирующим в системе.

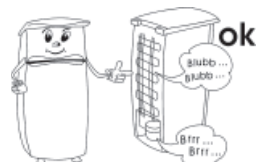

В приведенной здесь таблице перечислены возможные неисправности, их возможные причины и способы устранения. При возникновении неисправностей во время эксплуатации холодильника сначала проверьте наличие возможного способа их устранения в этой таблице.



Неисправность	Возможная причина и способ устранения
Аппарат подключен к сети, но не работает.	На розетку не подается питание или плохой контакт. Проверьте розетку и сетевую вилку.
Во время работы аппарата слышится аномальный шум.	Холодильник был неправильно установлен (например, на неровном полу) или контур охлаждения, смонтированный на задней стенке холодильника, касается шнура питания, стены или другого предмета или поверхности. Проверьте правильность выполнения всех рекомендаций по установке холодильника, приведенных в данном руководстве.
На дне аппарата скапливается вода.	Засор в системе отвода талой воды. Устраните засор и прочистите систему.

### Транспортировка аппарата

Холодильник нужно перевозить только в вертикальном положении.

Не наклоняйте его больше, чем на 45°. При транспортировке холодильника следует убедиться, что он надежно закреплен и защищен от ударов, вибрации и перемещения.

### Утилизация

 Данный электроприбор был изготовлен из материалов, пригодных для повторного использования. После извлечения сетевой вилки из розетки, прежде чем сдать  электроприбор на утилизацию в местный пункт сбора специального мусора в соответствии с местными нормами, необходимо сделать его непригодным для применения, отрезав шнур питания.

### Гарантия

Гарантийный срок на приборы фирмы „Severin“ - 2 года со дня их продажи. В течение этого времени мы бесплатно устраним все дефекты, возникшие в результате производственного

брака или применения некачественных материалов. Гарантия не распространяется на дефекты, возникшие из-за несоблюдения руководства по эксплуатации, грубого обращения с прибором, а также на бьющиеся (стеклянные и керамические) части. Данная гарантия не нарушает ваших законных прав, а также любых других прав потребителя, установленных национальным законодательством, регулирующим отношения, возникающие между потребителями и продавцами при продаже товаров. Гарантия аннулируется, если прибор ремонтировался не в указанных нами пунктах сервисного обслуживания. Вы можете по почте отправить прибор с перечнем неисправностей и приложенным кассовым чеком на наш ближайший пункт сервисного обслуживания. Какие-либо дополнительные гарантии продавца заводом-изготовителем не принимаются.

### **Информация, необходимая для Сервисного отдела**

Если у Вас возникнет необходимость в ремонте холодильника, свяжитесь, пожалуйста, с нашим Сервисным отделом, дав подробное описание неисправности и указав номер модели KS ..., имеющийся на заводской табличке электроприбора (см. иллюстрацию). Эта информация поможет нам быстрее обработать Вашу заявку.



**В случае неисправности или возникновения какой-либо проблемы, связанной с работой холодильника, обратитесь, пожалуйста, в наш Сервисный отдел. Адрес можно найти в приложении к данному Руководству.**

## Технические характеристики

Номер модели	KS 9765
Тип электроприбора	Холодильник-морозильник
Классификация энергетической эффективности в соответствии с Директивой 94/2 ЕС	A+
Потребление электроэнергии: кВт.ч в сутки кВт.ч в год	0.61 223
<b>Текущее потребление электроэнергии зависит от характера эксплуатации и места установки аппарата</b>	
Общий объем (литров)	215
Полезный объем холодильной камеры (литров)	170
Полезный объем морозильной камеры (литров)	45
Климатический класс	N
Диапазон температур окружающего воздуха, °C	16 – 32
	
Время безопасного хранения при неисправности, ч	12
Мощность замораживания, кг/сутки	3
Температура замораживания, °C	-18
Размеры (мм)	1445 x 550 x 570
Вес, кг	51
Электрическая спецификация	См. заводскую табличку
Изоляционная пена	Циклопентан
Уровень шумности	40 дБА

**Kundendienstzentralen**  
**Service Centres**  
**Centrales service-après-vente**  
**Oficinas centrales del servicio**  
**Centros de servicio**  
**Centrale del servizio clienti**  
**Service-centrales**  
**Centrale serviceafdelinger**  
**Centrala kundtjänstplatser**  
**Keskushuollot**  
**Servisné strediská**  
**Centrala obslugi klientów**  
**Serviz**  
**Κεντρικό σέρβις**

Kundendienst Ausland

#### **Belgique**

Dancal N.V.  
Bavikhoofsestraat 72  
8520 Kuurne  
Tel.: 056/71 54 51  
Fax: 056/70 04 49

#### **Bosnia i Herzegovina**

Malisic MP d.o.o  
Tromeda Medugorje bb  
88260 Čitluk  
Tel.: + 387 36 650 446  
Fax: + 387 36 651 062

#### **Bulgaria**

Noviz AG  
Khan Kubrat 1 Str.  
BG-4000 Plovdiv  
Tel.: + 359 32 275 617, 275 614  
e-mail: sales@noviz.com

#### **Czech Republic**

ARGO spol. s r.o.  
Žihobce 137  
CZ 342 01 Sušice  
Tel.: + 376 597 197  
Fax: + 376 597 197  
http://argo.zihobce.cz  
argo@zihobce.cz

#### **Croatia**

TD Medimurka d.d.  
Trg. Republike 6  
HR-40000 Kakovec  
Croatia  
Tel.: +385-40 328 650  
Fax: + 385 40 328 134  
e-mail: marija.s@medjimurka.hr

#### **Cyprus**

G.L.G. Trading  
4-6, Oidipodos Street  
Larnaca, Cyprus  
Tel.: 024/633133  
Fax: 024/635992

#### **Danmark**

Scandia Serviceteknik A/S  
Hedeager 5  
2605 Brøndby  
Tel.: 45-43202700  
Fax: 45-43202709

#### **Estonia:**

Tallinn: CENTRALSERVICE,  
Tammsaare tee 134B,  
tel: 654 3000  
Tartu: CENTRALSERVICE, Aleksandri 6,  
tel: 7 344 299, 7 344 337, 56 697 843  
Pärnu: CENTRALSERVICE, Riia mnt. 64,  
tel: 44 25 175  
Narva: CENTRALSERVICE, Tallinna 6A,  
tel: 35 60 708  
Haapsalu: Teco KM OÜ, Jalaka 1A,  
tel: 47 56 900  
Rakvere: Nirgi Tõnu FIE,  
tel: 32 40 515  
Viljandi: Aaber OÜ, Vabaduse pl. 4,  
tel: 43 33 802  
Kuressaare: Toomas Teder FIE, Pikk 1B,  
tel: 45 55 978  
Käina: Ilmar Pauk Elektroonika FIE, Mäe2S,  
tel: 46 36 379, 51 87 444

#### **Espana**

Severin Electrodom. España S.L.  
Plaza de la Almazara Portal 4, 1º E.  
45200 ILLESCAS(Toledo)  
Tel: 925 51 34 05  
Fax: 925 54 19 40  
eMail: severin@severin.es  
http://www.severin.es

#### **France**

SEVERIN France Sarl  
4, rue de Thal  
B.P. 38  
67211 Obernai Cedex  
Tel. 03 88 47 62 08  
Fax 03 88 47 62 09

#### **Greece**

BERSON  
C. Sarafidis Bros. S.A.  
Agamemnonos 47  
176 75 Kallithea, Athens  
Tel: 0030-210 9478700

Philippus Business Center  
Agias Anastasias & Laertou, Pilea  
Service Post of Thermi  
570 01 Thessaloniki, Greece  
Tel: 0030-2310954020

#### **Iran**

IRAN-SEVERIN KISH CO. LTD.  
No. 668, 7th. Floor  
Bahar Tower  
Ave. South Bahar  
TEHRAN - IRAN  
Tel.: 009821 - 77616767  
Fax: 009821 - 77616534  
info@iranseverin.com  
www.iranseverin.com

#### **Israel**

Etay Agencies  
109 Herzl St.  
Haifa  
Phone: 050-5358648  
Email: service@severin.co.il

#### **Italia**

Videoelettronica di Sgambati &  
Gabrini C.S.N.C.  
via Dino Col 52r-54r-56r,  
I - 16149 Genova  
Green Number: 800240279  
Tel.: 010/6 45 11 02 - 01041 86 09  
Fax: 010/6 42 50 09  
e-mail: videoelettronica@panet.it

#### **Jordan**

F.A. Kettaneh  
P.O. Box 485  
Amman, 11118, Jordan  
Tel: 00962-6-439 8642  
e-mail: app@kettaneh.com.jo

#### **Korea**

Jung Shin Electronics co., Ltd.  
501, Megaventurtower 77-9,  
Moonrae-Dong 3ga,  
Yongdeungpo-gu  
Seoul, Korea  
Tel: +82-22-637 3245~7  
Fax: +82-22-637 3244  
Service Hotline: 080-001-0190

#### **Latvia**

SERVO LTD.  
Mr. Janis Pivovarenoks  
Tel: + 371 7279892  
servo@apollo.lv

#### **Lebanon**

Khoury Home  
7th Floor, Cité Dora 3 Building, Dora  
P.O.Box 70611  
Antelias, Lebanon  
Telephone 01 244200, Fax 01 253535  
eMail: info@khouryhome.com  
Internet: www.khouryhome.com

#### **Luxembourg**

Ser-Tec  
Rue du Chateau d'Éua  
3364 Leudelange  
Tel.: 00352 -37 94 94 402  
Fax 00352 -37 94 94 400

#### **Macedonia**

KONCAR servis  
Bul. Partizanski odredi br. 105  
1000 Skopje  
Makedonija  
Tel: + 389 (2) 365-578  
Fax: + 389 (2) 365 621  
e-mail: koncarservis@mt.net.mk

#### **Magyarország**

TFK Elektronik Kft.  
Gyar.u.2  
H-2040 Budaörs  
Tel.: (+36) 23 444 266  
Fax: (+36) 23 444 267

#### **Nederland**

HAS b.v.  
Stedenbaan 8  
NL-5121 DP Rijen  
Tel: 0161-22 00 00  
Fax: 0161-29 00 50

#### **Norway**

Lakken Trading AS  
Trollåsveien 34, 1414 Trollåsen  
Tlf. 40 00 67 34  
Fax: 66 80 45 60

#### **Polska**

Serv-Servis Sp. z o.o.  
ul.Wspólna9  
45-831 Opole  
tel./fax (077) 457-50-06  
e-mail: centralny@serv-servis.pl

#### **Portugal**

Novalva  
Zona Industrial Maia I  
Sector X - Lote 293, N. 90  
4470 Maia  
Tel.: 02/9 44 03 84  
Fax: 02/9 44 02 68

#### **Russian Federation**

Orbita Service  
123362 r. Москва,  
ул. Свободы, д. 18.  
Тел.: (495) 585 05 73

Orbita Сервис  
123362 г. Москва,  
ул. Свободы, д. 18.  
Тел.: (495) 585-05-73

#### **Romania**

For Brands srl  
Str. Capitan Aviator Alexandru  
Serbanescu Nr. 33-35, Bl. 20E,  
Sc. 2, Et. 1, Ap.27, Sector 1, Bucuresti.  
Tel: + 40 21 233 41 12  
+ 40 21 233 41 13  
+ 40 21 688 66 13  
Fax: + 40 21 233 41 03  
+ 40 21 688 66 13  
E-mail: office@forbrands.ro  
Web site: www.forbrands.ro

#### **Schweiz**

VB Handels S&G GmbH  
Postfach 306  
1040 Echallens  
Tel: 021 881 60 45  
Fax: 021 881 60 46  
eMail: severin@helt.ch

#### **Serbia**

SMLL doo  
Pasiceva 28, Novi Sad  
Serbia and Montenegro  
tel: + 381-21-524-638  
tel: +381-21-553-594  
fax: +381-21-522-096

#### **Slovak Republic**

PREMT,s.r.o.  
Skladová 1  
917 01 Trnava  
Tel: 033/544 7177

#### **Finland**

Oy Harry Marcell Ab  
Rälsitie 6, PL 63  
01511 Vantaa  
Puh 0207 599 860  
Fax 0207 599 803

#### **Svenska**

Rakspecialisten HS  
Möllevångsgatan 34  
214 20 Malmö  
Fax: 040/6 11 03 35

#### **Slovenia**

SEVTIS d.o.o.  
Smartinska 130  
1000 Ljubljana  
Tel: 00386 1 542 1927  
Fax: 00386 1 542 1926

Stand: 07.2009 (Special)

# **SEVERIN**