

# Istruzioni d'uso e di montaggio

## Frigorifero



Leggere **assolutamente** le istruzioni d'uso e di montaggio prima di posizionare, installare e usare l'apparecchio per evitare di infortunarsi e di danneggiarlo.

# Indice

---

<b>Descrizione apparecchio</b> . . . . .	4
Accessori acquistabili . . . . .	6
<b>Tutela dell'ambiente</b> . . . . .	7
<b>Consigli e avvertenze</b> . . . . .	8
<b>Come risparmiare elettricità</b> . . . . .	17
<b>Accendere e spegnere l'apparecchio</b> . . . . .	19
Operazioni preliminari . . . . .	19
In caso di assenza prolungata . . . . .	20
<b>Temperatura corretta</b> . . . . .	21
... nella zona frigorifero . . . . .	21
... nel vano congelatore . . . . .	21
Indicatore temperatura . . . . .	22
Impostare la temperatura . . . . .	22
<b>Impostazioni</b> . . . . .	23
Modalità impostazioni . . . . .	23
Attivare/disattivare il dispositivo di blocco . . . . .	23
<b>Uso funzione SuperFreddo</b> . . . . .	25
Funzione SuperFreddo . . . . .	25
<b>Conservare gli alimenti nel vano frigorifero</b> . . . . .	26
Le differenti zone di freddo . . . . .	26
Alimenti non indicati per conservare nel frigo . . . . .	27
Avvertenze utili al momento di fare gli acquisti . . . . .	27
Conservare correttamente gli alimenti . . . . .	28
Frutta e verdura . . . . .	28
Alimenti con un alto contenuto di proteine . . . . .	28
<b>Modificare la disposizione interna</b> . . . . .	29
Spostare le mensole sullo sportello . . . . .	29
Spostare il fissabottiglie . . . . .	29
Spostare i ripiani . . . . .	29
<b>Congelare e conservare (a seconda del modello)</b> . . . . .	30
Congelare alimenti freschi . . . . .	30
Conservare prodotti già surgelati . . . . .	30

Congelare prodotti freschi . . . . .	31
Prodotti freschi da congelare . . . . .	31
Confezionare gli alimenti . . . . .	31
Prima di sistemare gli alimenti nel congelatore . . . . .	32
Sistemare gli alimenti nel congelatore . . . . .	32
Trascorse 24 ore circa . . . . .	32
Scongelare gli alimenti . . . . .	32
Preparare cubetti di ghiaccio . . . . .	33
Raffreddamento rapido bevande . . . . .	33
<b>Sbrinare</b> . . . . .	34
Vano frigorifero . . . . .	34
Vano congelatore. . . . .	34
<b>Pulizie</b> . . . . .	36
Vano interno, accessori . . . . .	37
Aperture di aerazione e sfiato . . . . .	37
Guarnizione sportello . . . . .	38
<b>In caso di anomalie</b> . . . . .	39
<b>Cause che provocano rumori</b> . . . . .	45
<b>Servizio assistenza/garanzia</b> . . . . .	46
Condizioni di garanzia e durata . . . . .	46
<b>Informazioni per gli istituti di controllo</b> . . . . .	47
<b>Collegamento elettrico</b> . . . . .	48
<b>Istruzioni per l'installazione</b> . . . . .	49
Collocazione . . . . .	49
Classe climatica . . . . .	49
Aerazione e sfiato . . . . .	50
Prima di incassare l'apparecchio . . . . .	51
Se il vecchio apparecchio aveva un'incernieratura diversa . . . . .	52
<b>Dimensioni incasso</b> . . . . .	53
<b>Regolare l'incernieratura dello sportello</b> . . . . .	54
<b>Cambiare l'incernieratura dello sportello</b> . . . . .	55
Sportello. . . . .	55
Sportello congelatore. . . . .	58
<b>Incassare l'apparecchio</b> . . . . .	59
Montare l'antina . . . . .	67
<b>Indirizzi</b> . . . . .	75

# Descrizione apparecchio

---

## Pannello comandi

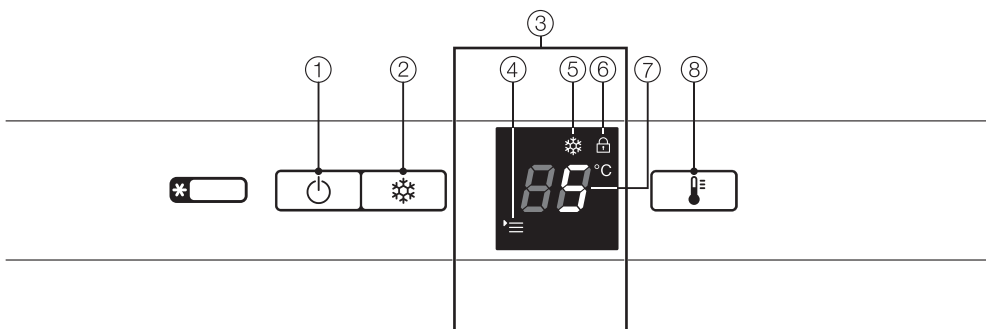

① tasto "acceso/spento" (On/Off)

② tasto SuperFreeze

③ **display**

④ simbolo menù  
(modalità impostazioni:  
blocco On/Off)

⑤ simbolo SuperFreeze

⑥ simbolo dispositivo di blocco

⑦ indicatore temperatura

⑧ tasto per impostare la temperatura

## Descrizione apparecchio

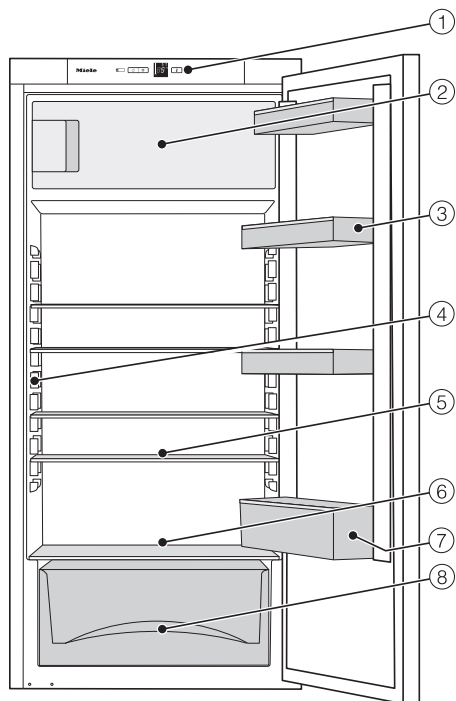

- ① pannello comandi
- ② vano congelatore \*
- ③ mensola di appoggio/per uova
- ④ luce interna
- ⑤ ripiano di appoggio
- ⑥ canaletto e apertura di deflusso acqua di sbrinamento
- ⑦ mensola per bottiglie
- ⑧ recipienti per frutta e verdura\* o cassette per frutta e verdura\*

\* a seconda del modello

L'immagine propone un modello come esempio.

# Descrizione apparecchio

---

## Accessori acquistabili

### Supporto bottiglie

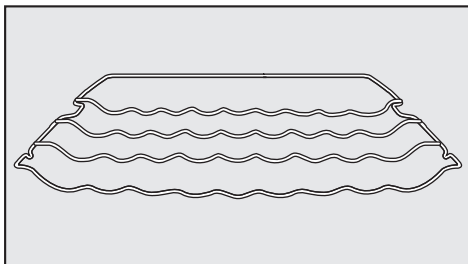

Il supporto consente di sistemare le bottiglie orizzontalmente per ottenere maggior spazio nel frigo.

Il supporto si può sistemare in diversi punti nel vano interno.

### Ripiano divisibile

Un ripiano è divisibile, ossia la parte anteriore può venire collocata con la dovuta precauzione sotto quella posteriore, per sistemare alimenti ingombranti sul ripiano sottostante, ad es. bottiglie o recipienti alti.

### Straccio multiuso in microfibre

Lo straccio in microfibre elimina impronte digitali e macchie superficiali poco tenaci da pannelli frontali in acciaio, pannelli di comando, vetri di finestre e di automobili, mobili, ecc.

Gli accessori si possono acquistare presso il servizio assistenza Miele, dal concessionario e in Internet.



[www.miele-shop.com](http://www.miele-shop.com)

## Smaltimento imballaggio

L'imballaggio protegge l'apparecchio da eventuali danni durante il trasporto. Le diverse parti dell'imballaggio sono fatte di materiali conformi alla tutela dell'ambiente e pertanto riciclabili.

Se dunque le diverse parti dell'imballaggio vengono smaltite correttamente, si contribuirà a ridurre il consumo di materie prime e a diminuire il volume dei rifiuti. Il fornitore ritira l'imballaggio.

## Smaltimento apparecchi fuori uso

In generale gli apparecchi fuori uso contengono materiali riutilizzabili. Contengono pure sostanze nocive per l'ambiente ma necessarie per il corretto funzionamento e la sicurezza dell'apparecchio. Se non smaltite correttamente, queste sostanze possono danneggiare la salute delle persone e l'ambiente. Evitare quindi assolutamente di smaltire il vecchio apparecchio coi rifiuti convenzionali.

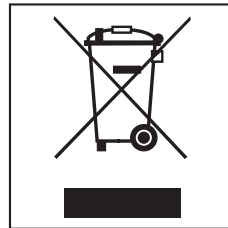

Si raccomanda quindi espressamente di depositarlo nei punti di raccolta ufficiali, riservati alle apparecchiature elettriche ed elettroniche.

Fino a quando l'apparecchio non viene prelevato, accertarsi che le tubature non vengano danneggiate per evitare che il prodotto refrigerante contenuto nel circuito di raffreddamento e il lubrificante contenuto nel compressore possano uscire inquinando l'ambiente.

Fino a quando il vecchio apparecchio non viene prelevato, accertarsi che non costituisca una fonte di pericolo per i bambini. Informazioni più dettagliate sono contenute nel capitolo "Consigli e avvertenze".

## Consigli e avvertenze

---

Questo apparecchio è fabbricato in conformità alle vigenti norme di sicurezza. Usi non consoni a quelli previsti possono costituire una fonte di pericolo per l'utente e danneggiare l'apparecchio.

Leggere attentamente le istruzioni d'uso e d'installazione prima di usare l'apparecchio per la prima volta. Il libretto contiene importanti informazioni riguardanti l'installazione, la sicurezza, l'uso e la manutenzione, per evitare di infortunarsi e di danneggiare l'apparecchio.

Miele declina ogni responsabilità derivanti dall'inosservanza delle avvertenze per l'uso e la sicurezza.

Conservare il libretto delle istruzioni per l'uso e l'installazione. Potrebbe servire ad un altro utente.

### Uso specifico

► L'apparecchio è destinato per uso domestico o in ambienti simili. Non è indicato per essere usato all'aperto.

► Usare esclusivamente l'apparecchio secondo gli scopi convenzionali di casa per refrigerare gli alimenti freschi o per conservare i prodotti surgelati, per congelare alimenti freschi e per preparare ghiaccio.

Ogni altro uso non è consentito.

► L'apparecchio non è indicato per conservare e mantenere al fresco medicinali, plasma sanguigno, preparati di laboratorio o sostanze e prodotti del campo medico. L'uso non adeguato dell'apparecchio può danneggiare o guastare la merce conservata. L'apparecchio, inoltre, non è indicato per essere usato in luoghi esposti al pericolo di esplosioni.

Miele declina ogni responsabilità per danni derivanti da usi non conformi a quelli previsti e da errate manipolazioni dei comandi.

► Le persone che a causa delle loro facoltà psichiche, sensoriali, mentali o per inesperienza e imperizia non sono in grado di far funzionare correttamente l'apparecchio da sole devono essere sorvegliate se lo usano.

Dette persone possono usare l'apparecchio senza essere sorvegliate solo se sono state istruite adeguatamente sulle modalità d'uso.

Dovranno soprattutto essere al corrente dei pericoli derivanti da un'errata manipolazione dei comandi e riconoscerli.

### **Sorvegliare i bambini**

► Tenere i bambini di età inferiore a otto anni lontani dall'apparecchio a meno che non siano sorvegliati.

► I più piccoli da otto anni in poi possono far funzionare l'apparecchio senza essere sorvegliati solo se sono stati adeguatamente istruiti sulle modalità d'uso. I bambini dovranno essere al corrente dei pericoli derivanti da un'errata manipolazione dei comandi e riconoscerli.

► I bambini non devono eseguire lavori di manutenzione e pulizia senza essere sorvegliati.

► Sorvegliare i bambini se sono vicini all'apparecchio. Evitare che i bambini giochino con l'apparecchio.

## Consigli e avvertenze

---

▶ Pericolo di soffocamento! Se i bambini giocano con le parti dell'imballaggio possono rimanere soffocati se, ad esempio, si coprono o infilano la testa in fogli o sacchetti di plastica. Conservare quindi le parti dell'imballaggio fuori dalla portata dei bambini.

### Sicurezza tecnica

▶ La tenuta stagna del circuito del prodotto refrigerante è stata controllata. L'apparecchio corrisponde alle vigenti norme di sicurezza e alle direttive UE.

▶ L'apparecchio contiene il prodotto refrigerante isobutano (R600a), un gas naturale rispettoso in larga misura dell'ambiente naturale ma infiammabile. Non compromette lo strato di ozono e non aumenta l'effetto serra.

L'uso di questo prodotto refrigerante, eco-sostenibile, aumenta i rumori dell'apparecchio quando è in funzione. Oltre al rumore provocato dal compressore possono verificarsene altri, purtroppo inevitabili, causati dal passaggio del prodotto nel circuito di raffreddamento. Tale inconveniente, tuttavia, non compromette minimamente la funzionalità dell'apparecchio.

Verificare quindi scrupolosamente che durante il trasporto o le operazioni d'incasso e d'installazione non venga danneggiato il circuito refrigerante. Il prodotto refrigerante può far male agli occhi!

In caso di danni al circuito:

- evitare contatti col fuoco o fonti di accensione,
- staccare l'apparecchio dalla rete elettrica,
- arieggiare per alcuni minuti il locale dove si trova l'apparecchio e
- avvisare il servizio assistenza.

► Più prodotto refrigerante è contenuto nell'apparecchio, più spazioso dovrà essere il locale dove viene installato. Diversamente, se il locale è piccolo, in caso di perdite si può formare una miscela di aria e gas.

Per 8 g di refrigerante il locale dovrà avere un volume di 1 m<sup>3</sup>. La quantità di refrigerante contenuta nell'apparecchio è riportata nella targhetta dati nel vano interno.

► I dati di collegamento (protezione, frequenza e voltaggio), riportati nella targhetta di matricola dell'apparecchio devono assolutamente corrispondere a quelli della rete elettrica. In caso diverso l'apparecchio rimane danneggiato.

Controllare i dati prima di collegare l'apparecchio. In caso di dubbio rivolgersi a un elettricista qualificato.

► La sicurezza elettrica è garantita solo se l'apparecchio è collegato a un conduttore di messa a terra installato conformemente alle norme in vigore. È oltremodo importante che questo dispositivo di sicurezza sia presente ed efficiente. In caso di dubbio, far controllare l'installazione di casa da un elettricista qualificato.

► Se il cavo elettrico di allacciamento rimanesse danneggiato, dovrà essere sostituito solo da persone autorizzate da Miele per evitare che l'utente rimanga infortunato.

► Prese multiple o prolunghe elettriche non garantiscono la sicurezza necessaria (pericolo d'incendio). Non usarle quindi per collegare l'apparecchio alla rete elettrica.

► L'umidità può provocare un corto circuito se giunge a contatto con parti sotto tensione o col cavo elettrico.

Evitare quindi di usare l'apparecchio in ambienti umidi, ad es. garage, lavanderia e simili.

## Consigli e avvertenze

---

▶ L'apparecchio non deve venire installato e usato in luoghi non fissi (ad es. imbarcazioni).

▶ Se l'apparecchio è danneggiato, la sicurezza dell'utente non è garantita. Controllare quindi se si notano danni visibili. Non usare mai l'elettrodomestico se si notano danni!

▶ Per il corretto funzionamento, usare il cassetto solo a installazione ultimata.

▶ Per i lavori di installazione e nel caso di interventi, l'apparecchio dovrà essere staccato dalla rete elettrica. L'apparecchio è staccato dalla rete elettrica se:

- la sicurezza elettrica dell'impianto elettrico è disinserita, oppure
- il fusibile a vite dell'impianto elettrico è svitato e rimosso di sede, oppure
- il cavo di collegamento è staccato dalla rete elettrica.  
Per staccare il cavo dalla presa afferrare sempre la spina e non tirare il cavo.

▶ I lavori di installazione e di manutenzione, oppure eventuali interventi non effettuati correttamente, possono costituire gravi pericoli per l'utente. I lavori di installazione e di manutenzione devono pertanto essere effettuati esclusivamente da persone esperte, autorizzate da Miele.

▶ Se gli interventi non vengono eseguiti da un servizio assistenza autorizzato da Miele, i diritti alla garanzia non sono più validi.

▶ Solo se si usano ricambi originali, Miele garantisce la sicurezza dell'apparecchio. Sostituire le parti difettose solo con pezzi originali Miele.

### Uso corretto

► L'apparecchio è abbinato a una determinata classe climatica, che dipende dalla temperatura ambiente, le cui gradazioni limite devono venire rispettate.

I dati riguardanti la classe climatica sono riportati nella targhetta di matricola nel vano interno. Se la temperatura ambiente è bassa, il compressore può rimanere spento a lungo e non mantenere quindi la temperatura necessaria per la conservazione.

► Evitare assolutamente di coprire o ostruire le aperture di aerazione e sfiato.

La ventilazione corretta dell'apparecchio risulterebbe compromessa. Il consumo di elettricità aumenta e l'apparecchio potrebbe rimanere danneggiato.

► Se sui ripiani o mensole dello sportello si sistemano alimenti contenenti grassi o olio, fare attenzione che eventuali perdite di olio o unto non giungano a contatto con le superfici in plastica.

Potrebbero verificarsi incrinature nelle superfici in materiale sintetico.

► Non conservare nell'apparecchio sostanze detonanti o bombolette con propellenti infiammabili, ad es. spray. Composti gassosi infiammabili potrebbero prender fuoco a contatto con le parti elettriche. Pericolo di incendio e di esplosione!

► Non usare apparecchiature elettriche nell'apparecchio (ad es. gelatiere). Potrebbero generarsi scintille. Pericolo di esplosione!

► Non conservare nel congelatore bevande gassate in lattine o bottiglie o altri liquidi che possono gelarsi. Se il contenuto gela potrebbero scoppiare.

Pericolo di ferirsi e di danneggiare l'apparecchio!

## Consigli e avvertenze

---

▶ Se si mettono nel congelatore bevande in bottiglia per raffreddarle in fretta, ricordarsi di toglierle al massimo dopo un'ora. Se le bevande gelano, la bottiglia può scoppiare. Pericolo di ferirsi e di danneggiare l'apparecchio!

▶ Non toccare i prodotti surgelati o le parti in metallo con le mani bagnate. La pelle potrebbe rimanere attaccata. Pericolo di ferirsi!

▶ Non mettere subito in bocca cubetti di ghiaccio e ghiaccioli appena tolti dal congelatore.

A causa delle basse temperature è possibile ustionarsi (ustioni da freddo) le labbra e la lingua! Pericolo di ferirsi!

▶ Non congelare di nuovo prodotti scongelati, nemmeno se solo in parte! Consumare i prodotti il più presto possibile, per evitare che perdano il loro potere nutritivo o addirittura si guastino. Gli alimenti scongelati si possono ricongelare solo se prima sono stati cotti.

▶ Non consumare prodotti alimentari surgelati rimasti troppo a lungo nel congelatore. Pericolo di intossicazione.

La durata di conservazione delle vivande dipende da diversi fattori, tra l'altro dal grado di freschezza, dalla qualità degli alimenti e dalla temperatura di conservazione.

Osservare la data di scadenza e le avvertenze per la conservazione dei prodotti alimentari!

▶ Usare esclusivamente accessori originali Miele. Se si usano o si installano accessori di altra fabbricazione, vengono annullati i diritti di garanzia e la responsabilità della casa produttrice.

### Manutenzione e pulizia

▶ Non trattare la guarnizione dello sportello con oli o grassi. Col tempo la guarnizione potrebbe diventare porosa.

▶ Non usare mai la macchina a vapore per pulire o sbrinare l'apparecchio.

Il getto di vapore potrebbe penetrare all'interno e giungere a contatto con componenti elettriche provocando un corto circuito.

▶ Non usare oggetti appuntiti o taglienti per:

- eliminare depositi di brina o di ghiaccio e per
- staccare alimenti.

I generatori di freddo, e conseguentemente l'apparecchio, potrebbero rimanere danneggiati.

▶ Per sbrinare l'apparecchio non usare mai apparecchi termici elettrici o candele. Le superfici in materiale sintetico potrebbero rimanere danneggiate.

▶ Non usare nemmeno spray o altri prodotti sbrinanti o antigelo. Tali prodotti possono formare gas detonanti, contenere componenti o propellenti che danneggiano le parti in plastica o sono nocivi alla salute.

## Consigli e avvertenze

---

### Trasporto

- ▶ Trasportare l'apparecchio sempre in modo che sia in posizione eretta nell'imballaggio da trasporto. Diversamente l'apparecchio può rimanere danneggiato.
- ▶ Per trasportare l'apparecchio farsi aiutare da un'altra persona, dato che l'apparecchio è molto pesante. Pericolo di ferirsi e di danneggiare l'apparecchio!

### Smaltimento apparecchi fuori uso

- ▶ Prima di eliminare il vecchio apparecchio rendere inservibile la chiusura a scatto per evitare che i bambini, giocando, possano rimanere chiusi all'interno col rischio di soffocare.
  - ▶ Al momento di smaltire il vecchio apparecchio fare attenzione a non danneggiare il circuito di refrigerazione:
    - forando con oggetti appuntiti i tubi refrigeranti dell'evaporatore,
    - piegando i tubi,
    - raschiando il rivestimento superficiale.
- Il prodotto refrigerante può far male agli occhi.

## Come risparmiare elettricità

	<b>Consumo normale</b>	<b>Consumo maggiore</b>
<b>Collocazione/ manutenzione</b>	In locali ventilati.	In locali chiusi, non ventilati.
	Al riparo dai raggi diretti del sole.	Esposizione diretta ai raggi del sole.
	Non vicino a una sorgente di calore (termosifone, cucina elettrica).	Vicino a una sorgente di calore (termosifone, cucina elettrica).
	Temperatura ambiente ideale attorno a 20 °C.	Temperatura ambiente elevata.
	Aperture di aerazione e sfianto non coperte e spolverate regolarmente.	Aperture di aerazione e sfianto coperte o impolverate.
<b>Impostazione temperatura</b>	Zona frigorifero da 4 a 5 °C.	In caso di impostazione bassa della temperatura: più bassa è la temperatura del vano frigorifero, maggiore è il consumo di elettricità!
	Vano congelatore: -18 °C.	

## Come risparmiare elettricità

	<b>Consumo normale</b>	<b>Consumo maggiore</b>
<b>Uso</b>	Collocazione cassetti, ripiani e mensole come alla consegna.	
	Aprire lo sportello solo in caso di bisogno e chiuderlo subito. Sistemare gli alimenti in ordine.	Se lo sportello viene aperto spesso subentrano perdite di freddo per l'afflusso di aria calda dall'esterno. Il compressore entra in funzione e rimane attivo più a lungo per abbassare la temperatura.
	Per gli acquisti portare con sé la borsa termica; non stipare gli alimenti nell'apparecchio. Rimettere in fretta nel frigo gli alimenti prelevati per evitare che si riscaldino troppo. Lasciar raffreddare alimenti e bevande prima di metterli nell'apparecchio.	Gli alimenti caldi e anche quelli rimasti a lungo a temperatura ambiente riscaldano l'interno dell'apparecchio. Il compressore entra in funzione e rimane attivo più a lungo per abbassare la temperatura.
	Sistemare i cibi ben confezionati o coperti.	I liquidi che evaporano nel frigorifero formano condensa e conseguentemente perdita di freddo.
	Scongelare i surgelati nel vano frigorifero.	
	Per una corretta ventilazione, non stipare gli alimenti.	
<b>Sbrinare</b>	Sbrinare il vano congelatore se si forma uno strato di ghiaccio di max. 0,5 cm.	Lo strato di ghiaccio compromette il passaggio del freddo agli alimenti.

# Accendere e spegnere l'apparecchio

## Operazioni preliminari

### Imballaggi

- Togliere tutti gli imballaggi dal vano interno.

### Fogli protettivi

I listelli in acciaio delle mensole e i ripiani sono protetti da un foglio per evitare danni durante il trasporto.

- Staccare il foglio protettivo dai listelli in acciaio.

### Pulizie

Attenersi alle istruzioni riportate alla voce "Pulizie".

- Pulire l'interno dell'apparecchio e gli accessori.

## Accessori - Fissabottiglie

Le lamelle del fissabottiglie sono rivolte verso l'interno della mensola, fissando bene le bottiglie quando si apre e chiude lo sportello.

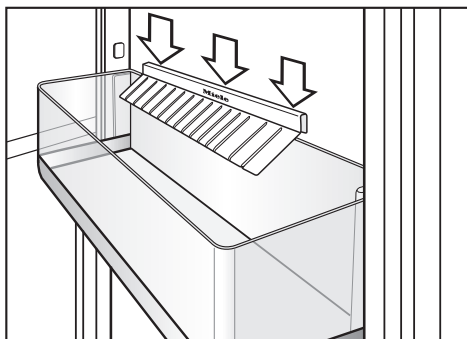

- Inserire il fissabottiglie al centro sul bordo posteriore della mensola.

# Accendere e spegnere l'apparecchio

## Accendere l'apparecchio



- Premere il tasto "On/Off".

L'indicatore temperatura si accende, l'apparecchio comincia a raffreddare e la luce interna si accende aprendo lo sportello.

Aspettare alcune ore prima di sistemare gli alimenti nel vano interno, fino a quando cioè la temperatura è sufficientemente bassa.

## Spegnere l'apparecchio



- Premere il tasto "On/Off" fino a quando il display si spegne.

Il raffreddamento viene disattivato. Se non è il caso, è stato attivato il dispositivo di blocco (v. voce "Impostazioni - Disattivare il dispositivo di blocco").

## In caso di assenza prolungata

Se l'apparecchio non viene usato per un periodo di tempo prolungato:

- spegnere l'apparecchio,
- togliere la spina dalla presa o staccare il fusibile dell'installazione di casa,
- sbrinare il vano congelatore (a seconda del modello),
- pulire l'apparecchio e
- lasciare aperto lo sportello quel tanto che basta per evitare che all'interno si formino odori sgradevoli.

Se, in caso di assenza prolungata, l'apparecchio viene disattivato, l'interno non viene pulito e lo sportello rimane chiuso, all'interno può formarsi muffa.

La temperatura corretta è di basilare importanza per conservare gli alimenti. A causa dei microrganismi che si sviluppano, gli alimenti si guastano in fretta se la temperatura non è adatta. La riproduzione dei microrganismi, infatti, viene influenzata dalla temperatura. Più bassa è la temperatura, meno veloce è il processo di riproduzione dei microrganismi.

L'innalzamento della temperatura interna dipende:

- dalla frequenza e durata di apertura dello sportello,
- dalla quantità dei cibi conservati,
- dalla temperatura iniziale dei cibi freschi messi nell'apparecchio,
- dalla temperatura ambiente.

L'apparecchio è predisposto per una determinata classe climatica, dipendente dalla temperatura ambiente, i cui valori vanno mantenuti.

## **. . . nella zona frigorifero**

Nel vano frigorifero si consiglia di mantenere una temperatura di **4 °C**.

## **. . . nel vano congelatore**

(a seconda del modello)

Per congelare alimenti freschi e conservarli a lungo è necessaria una temperatura di **-18 °C**. A questa temperatura, infatti, lo sviluppo di microrganismi è pressoché escluso. Appena la temperatura sale oltre a -10 °C, i microrganismi iniziano a proliferare e il periodo di conservazione dei prodotti alimentari si abbrevia. Per questo motivo si raccomanda espressamente di non ricongelare alimenti parzialmente o completamente scongelati, a meno che prima non vengano cotti. La temperatura di cottura, infatti, elimina gran parte dei microrganismi presenti nel cibo.

# Temperatura corretta

---

## Indicatore temperatura

L'indicatore della temperatura sul pannello comandi indica sempre la temperatura **impostata**.

## Impostare la temperatura

Se si apre frequentemente lo sportello, si mettono notevoli quantità di alimenti nel frigo o la temperatura ambiente è alta si consiglia di impostare una gradazione **da 3 a 5 °C**.

La temperatura del vano congelatore si regola automaticamente secondo la gradazione più o meno alta impostata per il vano frigorifero.

È possibile impostare temperature da 9 a 1 °C.



- Premere ripetutamente il tasto per impostare la temperatura fino a quando nell'indicatore viene visualizzata la gradazione desiderata.

La prima volta che si preme il tasto, nell'indicatore lampeggia l'ultima gradazione impostata.

Il valore della temperatura cambia in modo lineare. Quando viene raggiunta l'impostazione di 9 °C, si riparte nuovamente da 1 °C.

La temperatura selezionata viene memorizzata dopo poco tempo.

La temperatura interna si modifica lentamente a seconda della gradazione selezionata. Nel vano congelatore (a seconda del modello) si avrà una temperatura media di **-18 °C**.

## Modalità impostazioni

Con la modalità impostazioni è possibile attivare o disattivare il dispositivo di blocco.

Attivare/disattivare il dispositivo di blocco	⌘
---	---

La modalità impostazioni viene visualizzata nel display dal simbolo del menù  $\equiv$ .

Per **attivare o disattivare il dispositivo di blocco** procedere come segue.

### Attivare/disattivare il dispositivo di blocco

Il dispositivo di blocco evita di spegnere inavvertitamente l'apparecchio.

#### – Attivare il dispositivo



- Premere per circa 5 secondi il tasto SuperFreddo.

Il simbolo del menù  $\equiv$  si accende e nel display lampeggia  $\epsilon$ .

La modalità impostazioni è attivata.



- Premere brevemente il tasto SuperFreddo per accedere alla funzione di blocco.

Nel display appare  $\epsilon$ ?



- Premere brevemente il tasto SuperFreddo per attivare la funzione di blocco.

Il simbolo di blocco  $\square$  si accende.

Per uscire dalla modalità impostazioni:



- premere il tasto "On/Off".

Nel display viene visualizzata la temperatura.

# Impostazioni

---

## – Disattivare il dispositivo di blocco



- Premere per circa 5 secondi il tasto SuperFreddo.

Il simbolo di blocco  e il simbolo del menù  si accendono e  lampeggia nel display.

La modalità impostazioni è attivata.



- Premere brevemente il tasto SuperFreddo per accedere alla funzione di blocco.

Nel display appare .



- Premere brevemente il tasto SuperFreddo per disattivare la funzione di blocco.

Il simbolo di blocco  si spegne.

Per uscire dalla modalità impostazioni:



- premere il tasto "On/Off".

Nel display viene visualizzata la temperatura.

## Funzione SuperFreddo

Attivando la funzione SuperFreddo la temperatura del vano frigorifero scende ai valori più bassi (a seconda della temperatura ambiente).

È opportuno attivare la funzione se si desidera raffreddare in poco tempo notevoli quantità di alimenti e bevande appena messi nel frigo.

### Attivare la funzione SuperFreddo



- Premere il tasto SuperFreddo.

Il simbolo SuperFreddo ❄️ si accende. Il congelatore funziona a pieno regime e la temperatura nel vano si abbassa più in fretta.

## Disattivare la funzione SuperFreddo

La funzione SuperFreddo si disattiva automaticamente dopo 12 ore circa. Il simbolo SuperFreddo ❄️ si spegne e l'apparecchio raffredda di nuovo normalmente.

Per risparmiare energia elettrica è possibile disattivare manualmente la funzione SuperFreddo appena gli alimenti e le bevande si sono sufficientemente raffreddati.



- Per disattivare la funzione SuperFreddo, premere il simbolo ❄️.

L'apparecchio funziona nuovamente in base alla gradazione impostata.

# Conservare gli alimenti nel vano frigorifero

---

## Le differenti zone di freddo

A causa della naturale circolazione d'aria, nel vano frigorifero si formano differenti zone fredde. L'aria fredda e più pesante si deposita nella parte inferiore del vano frigorifero. Si consiglia di sfruttare le diverse zone di freddo per conservare in modo corretto gli alimenti.

### Zona più calda

La zona più calda si trova in alto nella parte anteriore del vano e sullo sportello. Si consiglia pertanto di conservarvi il burro, per spalmarlo più facilmente, e i formaggi, per conservare il loro aroma.

### Zona più fredda

La zona più fredda si trova direttamente sopra le bacinelle o i cassetti per la frutta e la verdura (a seconda del modello) e vicino alla parete interna posteriore.

Conservare in queste zone alimenti delicati e facilmente deperibili, ad esempio:

- carne, pesce, pollame,
- insaccati, pietanze già pronte,
- pietanze/dolci all'uovo o alla panna,
- pasta fresca, pasta per torte e pizza,
- formaggi e altri prodotti di latte non pastorizzato,
- verdure già pronte confezionate in pellicola e tutti gli alimenti conservabili alla temperatura di almeno 4 °C.

Non conservare nel frigo sostanze detonanti o bombolette con propellenti infiammabili, ad es. spray. Pericolo di esplosione!

Se sui ripiani o sulle mensole dello sportello si conservano alimenti contenenti grasso od olio, fare attenzione che le sostanze grasse che eventualmente possono colare non giungano a contatto con le parti in plastica.

Le superfici in materiale sintetico potrebbero screpolarsi.

Gli alimenti, inoltre, non devono toccare la parete posteriore. Si gelerebbero a contatto con la parete posteriore.

Non stipare gli alimenti nel frigo per non compromettere la circolazione dell'aria.

# Conservare gli alimenti nel vano frigorifero

---

## Alimenti non indicati per conservare nel frigo

Non tutti gli alimenti sono indicati per essere conservati nel frigo a una temperatura inferiore a 5 °C, in quanto sono sensibili al freddo.

A seconda degli alimenti, se la temperatura è troppo bassa, l'aspetto, la consistenza, il sapore e il contenuto di vitamine degli alimenti possono alterarsi.

Tra gli alimenti sensibili al freddo rientrano tra l'altro:

- ananas, avocado, banane, melegrane, mango, papaia, frutti della passione, agrumi (limoni, arance, mandarini, pompelmi),
- frutta non completamente matura,
- melanzane, cetrioli, patate, peperoni, pomodori, zucchini,
- formaggi a pasta dura (sbrinz, parmigiano, formaggi di montagna).

## Avvertenze utili al momento di fare gli acquisti

La premessa essenziale per una lunga conservazione è costituita come sempre dalla freschezza degli alimenti. La freschezza iniziale degli alimenti è determinante per la durata di conservazione.

Controllare quindi la data di scadenza e la corretta temperatura di conservazione.

La refrigerazione non dovrebbe venire interrotta. Osservare quindi che gli alimenti non rimangano a lungo al caldo nell'automobile.

Consiglio: per gli acquisti portare sempre una borsa isolante; disporre gli alimenti nel frigo distanziati tra loro.

# Conservare gli alimenti nel vano frigorifero

---

## Conservare correttamente gli alimenti

Gli alimenti dovranno sempre essere **confezionati con pellicola o coperti bene**. Si eviterà che assumano odori sgradevoli, si prosciughino e non ultimo che eventuali germi si propaghino agli altri alimenti. Tale norma precauzionale si dovrà osservare soprattutto per gli alimenti di origine animale.

Se la temperatura e le misure igieniche sono corrette, la durata di conservazione può prolungarsi notevolmente.

## Frutta e verdura

Frutti e ortaggi si possono conservare senza confezione nelle bacinelle o nei cassetti (a seconda del modello) per la frutta e la verdura.

## Alimenti con un alto contenuto di proteine

Tenere presente che gli alimenti ricchi di proteine si alterano più in fretta.

In altre parole, i molluschi e i crostacei si guastano più in fretta del pesce e il pesce più in fretta della carne.

## Modificare la disposizione interna

### Spostare le mensole sullo sportello

- Alzare la mensola o il ripiano per bottiglie ed estrarli di sede tirandoli in avanti.
- Sistemare la mensola o il ripiano per bottiglie nel posto desiderato. Fare attenzione che poggino correttamente sui supporti.

### Spostare il fissabottiglie

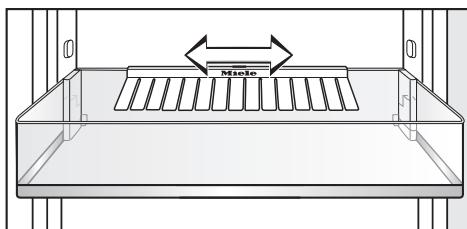

Il fissabottiglie si può spostare sia a destra che a sinistra. In tal modo si ha più spazio per le confezioni delle bevande.

Il fissabottiglie si può togliere di sede, ad es. per pulirlo.

- Alzare la mensola delle bottiglie ed estrarla di sede tirandola in avanti.
- Per togliere il fissabottiglie, afferrare il bordo posteriore ed alzarlo.

### Spostare i ripiani

I ripiani si possono spostare a seconda delle dimensioni degli alimenti.

- Alzare un po' il ripiano, estrarlo quel tanto che basta, alzarlo sulla parte della rientranza sopra i supporti e sistemarlo in alto o in basso.

Il bordo di battuta, vicino al listello di protezione posteriore, deve essere rivolto in alto per evitare che gli alimenti tocchino il pannello posteriore e gelino.

I ripiani sono dotati di un dispositivo di arresto per evitare di estrarli inavvertitamente.

# Congelare e conservare (a seconda del modello)

---

## Vano congelatore

Usare il vano congelatore per:

- conservare prodotti surgelati,
- preparare cubetti di ghiaccio,
- congelare e conservare pochi prodotti freschi.

Si possono congelare fino a 2 kg di alimenti in 24 ore.

## Congelare alimenti freschi

Gli alimenti freschi devono venire congelati nel minor tempo possibile affinché conservino in larga misura le sostanze nutritive, le vitamine, il sapore e l'aspetto.

Più lento è il processo di congelamento, più le cellule cedono liquido che si deposita negli spazi intercellulari. Le cellule, quindi, si atrofizzano.

Al momento di scongelare gli alimenti, solo una parte del liquido viene riassorbita dalle cellule.

In altre parole, gli alimenti perdono una notevole quantità di liquido. Tale fenomeno si riconosce dal fatto che gli alimenti scongelati perdono una notevole quantità di acqua.

Se invece gli alimenti vengono congelati in fretta e a fondo, la maggior parte del liquido rimane nelle cellule. Le cellule quindi si atrofizzano in modo irrilevante.

Al momento di scongelare i prodotti surgelati, il poco liquido depositatosi negli spazi intercellulari viene riassorbito dalle cellule e gli alimenti rimangono più succosi. Si noterà che la quantità di liquido persa è minima.

## Conservare prodotti già surgelati

Se si desidera avere una scorta di prodotti già surgelati, al momento dell'acquisto si consiglia di controllare:

- se la confezione è intatta,
- la data di scadenza,
- la temperatura del bancone di vendita. Se la temperatura è superiore a 18 °C sotto lo zero, la durata di conservazione dei prodotti surgelati è più breve.

- Si consiglia di acquistare i prodotti surgelati per ultimi e di avvolgerli in carta da giornale o riporli nell'apposita borsa refrigerante.
- A casa, mettere subito i surgelati nel congelatore.

Evitare assolutamente di ricongelare prodotti scongelati anche in parte. I prodotti surgelati si possono ricongelare solo dopo averli cotti.

# Congelare e conservare (a seconda del modello)

## Congelare prodotti freschi

Se si desidera congelare in casa alimenti, osservare che siano di ottima qualità e soprattutto freschi.

### Prodotti freschi da congelare

#### – Sono indicati:

carni fresche, pollame, selvaggina, pesce, verdure, erbe aromatiche, frutta fresca, latticini, dolci, resti, tuorli, albumi e numerose pietanze precotte.

#### – Non sono indicati:

uva, insalata, ravanelli, panna acida, maionese, uova intere, cipolle, pomodori, mele e pere fresche.

– Per conservare il colore, il sapore, l'aroma e il contenuto di vitamina C, si consiglia di sbollentare la frutta e la verdura prima di congelarle. Portare ad ebollizione l'acqua e tuffarvi per 2 – 3 minuti la verdura suddivisa in porzioni. Togliere poi la verdura e raffreddarla in fretta con acqua fredda. Sgocciolare la verdura prima di congelarla.

– La carne magra è più adatta da congelare di quella grassa e si conserva anche più a lungo.

– Separare le costole, le bistecche o le fettine di carne con un foglietto di pellicola. Si eviterà così che si congelino formando un unico blocco.

– Gli alimenti crudi e le verdure non vanno salati né insaporiti con spezie. Insaporire eventualmente le pietanze precotte. Molte spezie perdono o alterano il loro aroma se vengono surgelate.

– Alimenti e bevande calde vanno lasciati raffreddare prima di metterli nel congelatore, per evitare che i cibi già congelati si scongelino e un inutile consumo di energia elettrica.

## Confezionare gli alimenti

■ Surgelare gli alimenti confezionati in porzioni.

### Materiali adatti:

- pellicola trasparente
- sacchetti di polietilene
- fogli di stagnola
- contenitori per surgelati.

### Materiali non adatti:

- carta da pacchi
- pergamena
- cellofan
- sacchi per i rifiuti
- borse di plastica.

■ Eliminare l'aria, premendo la confezione.

■ Chiudere bene la confezione con:

- elastici
- fermagli di plastica
- spago
- nastro adesivo per surgelati.

Se a disposizione, saldare i sacchetti di plastica con la speciale saldatrice.

■ Indicare sulla confezione il contenuto e la data di inizio del congelamento.

# Congelare e conservare (a seconda del modello)

## Prima di sistemare gli alimenti nel congelatore

- All'incirca 4 ore prima di mettere gli alimenti nel congelatore, impostare una gradazione da media a bassa (5 °C o più bassa).

In tal modo gli alimenti già congelati diventano più freddi.

## Sistemare gli alimenti nel congelatore

Non mettere i prodotti freschi da congelare insieme a quelli congelati per evitare che questi ultimi si scongelino in parte.

- Osservare che le confezioni siano asciutte per evitare che durante il processo di congelamento si attacchino tra loro.
- Per accelerare il processo di congelamento, sistemare sul fondo del congelatore i prodotti freschi da congelare.

## Trascorse 24 ore circa

gli alimenti sono congelati a fondo.

- Selezionare nuovamente la temperatura desiderata.

## Scongelare gli alimenti

I prodotti surgelati si possono scongelare:

- nel forno a microonde,
- nel forno convenzionale con le funzioni "aria calda" oppure "scongelare",
- a temperatura ambiente,
- nel frigorifero (il freddo ceduto dai surgelati servirà a mantenere freddi gli altri alimenti),
- nel forno a vapore.

**Le fettine di carne o di pesce**, scongelate in parte, si possono mettere direttamente nella padella calda.

**Carne e pesce a porzioni** (ad es. carne macinata, pollo, filetti di pesce) si dovranno scongelare evitando che tocchino gli altri alimenti. Raccogliere l'acqua che si forma ed eliminarla accuratamente.

**La frutta** si può scongelare a temperatura ambiente nella confezione oppure in un recipiente coperto.

**La verdura** congelata si può mettere, in via di massima, direttamente nell'acqua bollente o nell'olio o grasso di cottura molto caldi. A causa della struttura modificata delle cellule, il tempo di preparazione è leggermente inferiore a quello necessario per cuocere la verdura fresca.

Evitare assolutamente di ricongelare prodotti scongelati anche in parte. I prodotti surgelati si possono ricongelare solo dopo averli cotti.

## Congelare e conservare (a seconda del modello)

---

### Preparare cubetti di ghiaccio

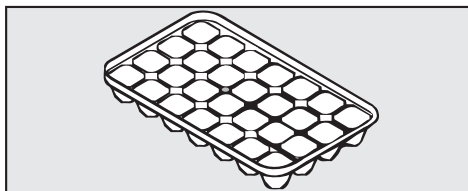

- Riempire per 3/4 la vaschetta con acqua e sistemarla sul fondo del vano congelatore.
- Per staccare la vaschetta dal fondo del vano servirsi di un oggetto smussato, ad esempio il manico del cucchiaio.
- Per togliere i cubetti di ghiaccio, mettere brevemente la vaschetta sotto l'acqua corrente.

### Raffreddamento rapido bevande

Per raffreddare in fretta le bevande, attivare la funzione SuperFreddo.  
Se si mettono bevande nel vano congelatore per raffreddarle in fretta, toglierle **assolutamente dopo un'ora** per evitare che la bottiglia scoppi!

# Sbrinare

## Vano frigorifero

Il vano frigorifero si sbrina automaticamente.

Quando il compressore è in funzione, sulla parete interna posteriore del frigorifero possono formarsi goccioline d'acqua e brina. Non è necessario eliminarle in quanto evaporano automaticamente col calore sviluppato dal compressore.

L'acqua di sbrinamento si raccoglie nell'apposito canaletto e viene convogliata dal tubicino di scarico nel dispositivo di evaporazione sulla parete esterna posteriore del frigorifero.

Osservare che l'acqua di sbrinamento possa scorrere liberamente. Controllare quindi che il canaletto e l'apertura di scarico sulla parete interna posteriore siano sempre puliti.

## Vano congelatore

Il vano congelatore non si sbrina automaticamente.

Col normale funzionamento, sulle pareti interne del vano congelatore si formano col tempo depositi di brina e ghiaccio. La quantità di brina e ghiaccio può dipendere dai seguenti fattori:

- lo sportello è stato aperto di frequente oppure è rimasto aperto,
- nel congelatore è stata messa una notevole quantità di alimenti freschi,
- l'umidità dell'aria nel locale è aumentata.

A causa dei depositi di ghiaccio, può succedere che lo sportello del congelatore non chiuda più bene. Anche la potenza di raffreddamento diminuisce e conseguentemente il consumo di elettricità aumenta.

- È indispensabile sbrinare periodicamente il congelatore, al più tardi quando si forma in più punti uno strato di ghiaccio di 0,5 cm.

Sbrinare il congelatore quando:

- all'interno ci sono pochi alimenti o è vuoto,
- l'umidità dell'aria e la temperatura ambiente sono basse.

Evitare di grattar via dalle superfici le incrostazioni di ghiaccio. Non usare utensili appuntiti o affilati. Il generatore di freddo e il frigorifero potrebbero rimanere irrimediabilmente danneggiati.

## Prima di sbrinare il congelatore

- Togliere i prodotti surgelati e avvolgerli in più strati di carta da giornale o in una coperta.
- Conservare i surgelati in un luogo fresco fino a quando il congelatore viene rimesso in funzione.

## Sbrinare il congelatore

Sbrinare il congelatore nel minor tempo possibile. Più a lungo i surgelati rimangono a temperatura ambiente, più breve è la loro durata di conservazione.

Per sbrinare il congelatore, evitare assolutamente di usare la macchina a vapore.

Il getto di vapore potrebbe giungere a contatto con componenti elettriche e provocare un corto circuito.

Evitare pure di usare apparecchi elettrici di riscaldamento o candele accese: il rivestimento in plastica potrebbe rimanere danneggiato.

Non usare spray o prodotti sbrinanti o antigelo, in quanto potrebbero generare gas detonanti o contenere solventi o altri agenti nocivi alla salute.

- Spegnere l'apparecchio.

Il display si spegne e il raffreddamento viene disattivato.

In caso diverso, è attivato il dispositivo di blocco (v. voce "Impostazioni - Disattivare il dispositivo di blocco").

- Togliere la spina dalla presa o staccare il fusibile dell'installazione di casa.
- Lasciare aperto lo sportello del vano congelatore.

Per accelerare i lavori di sbrinamento si consiglia di sistemare nel congelatore un recipiente di acqua calda (non bollente), posato su sottopentola. Se si usa questo accorgimento, lo sportello rimarrà chiuso per evitare che il calore dell'acqua si disperda.

- Togliere il ghiaccio staccatosi dalle superfici.

Fare attenzione che l'acqua non bagni il mobile d'incasso.

- Asciugare più volte l'acqua di sbrinamento con una spugna o uno straccio.

## Dopo i lavori di sbrinamento

- Pulire e asciugare bene l'apparecchio.  
Evitare che durante i lavori di pulizia, l'acqua fluisca nel canaletto e nell'apertura di scarico dell'acqua di sbrinamento.
- Collegare l'apparecchio alla rete elettrica e accenderlo.
- Sistemare di nuovo i surgelati nel congelatore appena la temperatura è sufficientemente bassa.

# Pulizie

---

Fare attenzione che l'acqua non penetri nei dispositivi elettronici o nell'illuminazione.

Osservare altresì che l'acqua per le pulizie non scorra nell'apertura di scarico dell'acqua di sbrinamento.

Per le pulizie non usare la macchina a vapore. Il getto di vapore, infatti, potrebbe penetrare all'interno, giungere a contatto con componenti elettriche e provocare un corto circuito.

Non togliere la targhetta dati all'interno dell'apparecchio. Sarà necessario consultarla in caso di guasti!

## **Per non danneggiare le superfici, evitare di usare per le pulizie:**

- prodotti contenenti soda, ammoniaca, acidi o cloro,
- prodotti decalcificanti,
- prodotti abrasivi, ad es. pomice, latte detergente abrasivo, pietra pulente,
- prodotti contenenti diluenti,
- prodotti specifici per acciaio,
- detersivo per lavastoviglie,
- spray per forno,
- prodotti per pulire il vetro,
- spugnette ruvide o abrasive (ad es. per le pentole) e spazzole,
- gomme pulenti,
- raschietti affilati!

## **Prima dei lavori di pulizia**

- Spegnere l'apparecchio.  
Il display si spegne e il raffreddamento viene disattivato.  
In caso diverso, è attivato il dispositivo di blocco (v. voce "Impostazioni - Disattivare il dispositivo di blocco").
- Togliere la spina dalla presa o staccare il fusibile dell'installazione di casa.
- Togliere gli alimenti dai vani interni e conservarli in un luogo fresco.
- Sbrinare il vano congelatore.
- Togliere le altre parti asportabili e pulirle a parte.

## **Ripiani di appoggio**

Prima di pulire i ripiani, asportare i listelli in acciaio e il listello protettivo posteriore. Procedere come segue

- Dopo aver tolto di sede il ripiano, metterlo sul piano di lavoro con sotto un canovaccio.
- Togliere dal ripiano il listello in acciaio cominciando da una parte.
- Asportare anche il listello posteriore di protezione.
- Dopo i lavori di pulizia, rimettere al loro posto i listelli in acciaio e il listello di protezione.

## Vano interno, accessori

Pulire regolarmente l'apparecchio, almeno una volta al mese, e il vano congelatore (a seconda del modello) ogni volta che si sbrina l'apparecchio.

Evitare che i residui di sporco si essicchino ma eliminarli subito.

- Pulire i vani interni e gli accessori con acqua tiepida e un po' di detersivo per piatti. Sciacquare a fondo le superfici e gli accessori e asciugarli bene con uno straccio.

Le seguenti parti **si possono lavare a macchina**:

- fissabottiglie, portauova, vaschetta per i cubetti di ghiaccio, (in dotazione a seconda del modello)
- le mensole sull'interno dello sportello,
- i ripiani di appoggio (senza listello in acciaio e quello di protezione).

La temperatura del programma di lavaggio non deve superare i 55 °C!

Le parti in materiale sintetico possono tingersi nella lavastoviglie se vengono a contatto con sostanze coloranti presenti nei residui di cibo, ad es. carote, pomodori, rape rosse, ketchup.

Le macchie non compromettono la stabilità degli accessori.

Le seguenti parti **non si possono lavare a macchina**:

- i listelli in acciaio e quelli di protezione dei ripiani di appoggio,
- le vaschette o i cassetti per la frutta e la verdura (a seconda del modello).
- Pulire quindi a mano queste parti e accessori.

- Pulire frequentemente il canaletto e l'apertura di deflusso dell'acqua di sbrinamento servendosi di un bastoncino o qualcosa di simile per permettere all'acqua di scorrere bene.

- Lasciare aperto lo sportello per un po' di tempo.

## Aperture di aerazione e sfiato

- Pulire regolarmente le aperture di aerazione e sfiato servendosi di un pennello o con l'aspirapolvere. I depositi di polvere sulle griglie aumentano il consumo di elettricità.

# Pulizie

---

## Guarnizione sportello

Non trattare la guarnizione dello sportello con lubrificanti o grasso. Col tempo potrebbe diventare porosa.

- Pulire regolarmente la guarnizione con acqua e asciugarla bene con uno straccio.

## Dopo i lavori di pulizia



- Sistemare in sede tutte le parti.
- Collegare l'apparecchio alla rete elettrica e accenderlo.
- Attivare per un po' la funzione Super-Freddo per abbassare più in fretta la temperatura interna.
- Sistemare gli alimenti nell'apparecchio e chiudere lo sportello.

Nella maggior parte dei casi, le anomalie che si verificano con l'uso giornaliero possono venire eliminate facilmente dall'utente. Qui di seguito alcune indicazioni di aiuto.

Se, nondimeno, non è possibile accertare la causa di un'anomalia ed eliminarla, rivolgersi al servizio assistenza.

Fino a quando l'anomalia non viene eliminata, si consiglia di non aprire possibilmente lo sportello per evitare perdite di freddo.

I lavori di installazione e di manutenzione, oppure eventuali interventi non effettuati correttamente, possono costituire gravi pericoli per l'utente. I lavori di installazione e di manutenzione devono pertanto essere effettuati esclusivamente da persone esperte, autorizzate da Miele.

Anomalia	Cause possibili	Intervento
<b>L'apparecchio non raffredda, la luce interna non si accende se si apre lo sportello e il display rimane spento.</b>	L'apparecchio non è acceso.	■ Accendere l'apparecchio, il display deve essere acceso.
	La spina non è inserita correttamente nella presa.	■ Inserire la spina nella presa. Se l'apparecchio è spento, nel display viene visualizzato il simbolo della connessione elettrica  .
	Il fusibile dell'installazione di casa è saltato. Il frigorifero o un altro apparecchio sono difettosi o il voltaggio è sovraccarico.	■ Eventualmente contattare un elettricista qualificato o il servizio assistenza Miele.
<b>L'apparecchio non raffredda; si possono tuttavia attivare i comandi e la luce interna funziona.</b>	La modalità fiera è attivata e nel display viene visualizzato il simbolo  . La funzione consente di presentare l'apparecchio senza attivare il raffreddamento. Per uso domestico, tale impostazione non ha alcun utilizzo.	■ Chiedere al servizio assistenza come spegnere la modalità fiera.

## In caso di anomalie

<b>Il compressore si attiva più frequentemente e più a lungo; la temperatura interna si abbassa.</b>		
<b>Anomalia</b>	<b>Cause possibili</b>	<b>Intervento</b>
<b>La temperatura interna è troppo bassa.</b>	È stata impostata una gradazione troppo bassa.	■ Correggere l'impostazione della temperatura.
	Lo sportello del congelatore (a seconda del modello) non è chiuso correttamente.	■ Controllare se lo sportello del congelatore (a seconda del modello) chiude bene.
	È stata messa nel congelatore una gran quantità di alimenti in una sola volta.	■ Attenersi alle indicazioni nel capitolo "Congelare e conservare".
	Forse è ancora attiva la funzione "SuperFreddo". La funzione si disattiva automaticamente dopo 12 ore circa.	Per risparmiare elettricità è possibile disattivare la funzione SuperFreddo prima del tempo. ■ Premere il tasto SuperFreddo.
<b>Il compressore entra più spesso in funzione.</b>	Per risparmiare energia, il compressore funziona con un numero inferiore di giri se non deve raffreddare l'apparecchio. In cambio, però, rimane in funzione più a lungo.	Nessun intervento.

## In caso di anomalie

Anomalia	Cause possibili	Intervento
<b>Il compressore funziona più frequentemente e a lungo.</b>	Le aperture di aerazione e sfiato nel mobile d'incasso sono ostruite o impolverate.	<ul style="list-style-type: none"> <li>■ Non coprire le aperture di ventilazione e sfiato.</li> <li>■ Togliere regolarmente la polvere dalle aperture di aerazione e sfiato.</li> </ul>
	Forse lo sportello del congelatore (a seconda del modello) è stato aperto di frequente o sono stati sistemati nel congelatore molti alimenti freschi in una sola volta.	<ul style="list-style-type: none"> <li>■ Aprire quindi lo sportello solo se indispensabile e il più breve tempo possibile.</li> </ul> <p>La temperatura necessaria viene raggiunta automaticamente dopo un certo tempo.</p>
	Lo sportello dell'apparecchio o del congelatore (a seconda del modello) non è chiuso correttamente. Forse nel congelatore (a seconda del modello) si è formato uno spesso strato di ghiaccio.	<ul style="list-style-type: none"> <li>■ Chiudere gli sportelli.</li> </ul> <p>La temperatura necessaria viene raggiunta automaticamente dopo un certo tempo.</p> <p>Se si è formato uno spesso strato di ghiaccio, la potenza di raffreddamento risulta compromessa e il consumo di elettricità aumenta.</p> <ul style="list-style-type: none"> <li>■ Sbrinare l'apparecchio e pulirlo.</li> </ul>
	La temperatura ambiente è troppo calda. Più alta è la temperatura ambiente, più frequentemente si attiva il compressore.	<ul style="list-style-type: none"> <li>■ Attenersi alle indicazioni nel capitolo "Istruzioni per l'installazione - Collocazione".</li> </ul>
	L'apparecchio non è stato incassato correttamente nel vano.	<ul style="list-style-type: none"> <li>■ Attenersi alle istruzioni riportate alle voci "Istruzioni per l'installazione - Incassare l'apparecchio".</li> </ul>

## In caso di anomalie

**Il compressore si attiva meno frequentemente e più brevemente; la temperatura interna s'innalza.**

Anomalia	Cause possibili	Intervento
<b>La temperatura interna è troppo calda.</b>	Non si tratta di un guasto!	<ul style="list-style-type: none"><li>■ Correggere l'impostazione della temperatura.</li><li>■ Controllare di nuovo la temperatura dopo 24 ore.</li></ul>
<b>I surgelati cominciano a scongelarsi.</b>	Forse la temperatura ambiente è più bassa dei valori indicati per l'apparecchio. Il compressore si attiva con minor frequenza se la temperatura ambiente è troppo bassa. Conseguentemente la temperatura sale nel congelatore (a seconda del modello).	<ul style="list-style-type: none"><li>■ Attenersi alle indicazioni nel capitolo "Istruzioni per l'installazione - Collocazione".</li><li>■ Alzare la temperatura ambiente.</li></ul>

### Visualizzazione nel display

Anomalia	Cause possibili	Intervento
<b>Nel display appaiono le indicazioni da "F0 a F9".</b>	Si tratta di un guasto.	<ul style="list-style-type: none"><li>■ Contattare il servizio assistenza.</li></ul>

Luce interna		
Anomalia	Cause possibili	Intervento
<b>La luce interna non funziona.</b>	L'apparecchio non è acceso.	<ul style="list-style-type: none"> <li>■ Premere il tasto On/Off</li> </ul>
	<p>Per evitare un aumento della temperatura, la luce interna si spegne automaticamente se lo sportello rimane aperto per circa 15 minuti. Se non è il caso, si tratta di un guasto.</p>	<ul style="list-style-type: none"> <li>■ Contattare il servizio assistenza.</li> </ul> <p>I LED dell'illuminazione devono essere riparati o sostituiti solo dal servizio assistenza. Sotto il coprilampada si trovano parti sotto tensione. Pericolo di ferirsi e di danneggiare l'apparecchio!</p> <div style="border: 1px solid gray; padding: 5px; margin-top: 10px;"> <p>Evitare assolutamente di smontare il coprilampada! Nel caso il coprilampada rimanesse danneggiato o si rendesse necessario toglierlo: <b>attenzione!</b> Non guardare la luce con strumenti ottici, ad es. una lente (radiazioni laser classe 1M)!</p> </div>

## In caso di anomalie

Altre anomalie		
Anomalia	Cause possibili	Intervento
<b>I prodotti surgelati si sono attaccati formando un blocco unico.</b>	Le confezioni dei surgelati non erano asciutte al momento di metterle nel congelatore.	■ Separare le diverse confezioni servendosi di un oggetto smussato, ad es. il manico di un cucchiaio.
<b>Non è possibile spegnere l'apparecchio.</b>	Il dispositivo di blocco è attivato. Nel display è acceso il simbolo  .	■ Disattivare il dispositivo di blocco (v. voce "Impostazioni - Disattivare il dispositivo di blocco").
<b>Le pareti esterne dell'apparecchio sono calde.</b>	Non si tratta di un guasto! Il calore prodotto dal compressore evita che sulle pareti si depositi condensa.	Nessun intervento.
<b>Il fondo del vano frigorifero è bagnato.</b>	L'apertura di deflusso dell'acqua di sbrinamento è ostruita.	■ Pulire il canaletto e l'apertura di deflusso dell'acqua di sbrinamento.

## Cause che provocano rumori

Rumori normali	Cause dei rumori normali
<b>Brrrrr ...</b>	Il ronzio è causato dal motore (compressore). È accentuato per breve tempo quando il compressore si mette in funzione.
<b>Blubb, blubb ...</b>	Il gorgoglio è provocato dal liquido refrigerante che passa nei tubi.
<b>Clic ...</b>	Il clic si sente quando il termostato accende o spegne il compressore.
<b>Sssrrrrr ...</b>	Negli apparecchi con più zone o dotati di funzione NoFrost si genera un leggero fruscio causato dalla circolazione dell'aria nei vani interni.
	Negli apparecchi con serbatoio per l'acqua si sente un ronzio della pompa quando viene prelevata acqua dal serbatoio.
<b>Cnac ...</b>	Lo scricchiolio si genera quando i materiali dell'apparecchio si dilatano.

Si deve tenere presente che i rumori provocati dal compressore e dal circuito di raffreddamento non sono del tutto evitabili!

Rumori facili da sopprimere	Cause possibili	Intervento
<b>Vibrazioni, tintinnii, colpetti</b>	L'apparecchio non è in piano.	Sistamarlo correttamente servendosi di una livella a bolla d'aria. Regolarlo in piano agendo coi piedini avvitabili o mettervi qualcosa sotto.
	L'apparecchio tocca mobili o apparecchiature vicine.	Spostare quel tanto che basta l'apparecchio dai mobili o le apparecchiature attigue.
	Cassetti, cestelli o ripiani traballano o sono rimasti incastrati.	Controllare le parti asportabili ed eventualmente sistemarle correttamente in sede.
	Bottiglie o recipienti si toccano.	Distanziarli tra loro quel tanto che basta.
	Il fissacavo si trova ancora sulla parete posteriore esterna.	Togliere di sede il fissacavo.

## Servizio assistenza/garanzia

---

In caso di anomalie che non possono essere riparate dall'utente, contattare

– il concessionario Miele

oppure

– il servizio assistenza Miele.

Il numero di telefono del servizio assistenza è riportato alla fine del libretto delle istruzioni d'uso e di montaggio.

Comunicare all'operatore il modello e il numero di matricola dell'apparecchio.

I dati sono riportati nella targhetta di matricola all'interno dell'apparecchio.

### Condizioni di garanzia e durata

La durata di garanzia è di 2 anni.

Per ulteriori informazioni sulle condizioni di garanzia nel paese dell'utente, telefonare al numero di telefono indicato.

Il numero è riportato alla fine del libretto delle istruzioni d'uso e di montaggio.

## Informazioni per gli istituti di controllo

---

Le verifiche vanno effettuate secondo le direttive riguardanti le **norme e disposizioni in vigore**.

Per le operazioni preliminari e l'attuazione delle verifiche si dovranno, inoltre, osservare i seguenti dati del produttore:

- **piani riguardanti il carico,**
- avvertenze riportate nelle **Istruzioni d'uso e di montaggio.**

## Collegamento elettrico

---

L'apparecchio è pronto per essere collegato a corrente alternata 50 Hz, 220 – 240 V.

La protezione deve essere di almeno 10 A.

Il collegamento deve essere effettuato con presa elettrica di sicurezza conforme alle norme. L'impianto elettrico deve essere conforme alle norme in vigore.

Per staccare l'apparecchio dalla rete elettrica in caso di emergenza, la presa elettrica non deve trovarsi dietro l'apparecchio e deve essere facilmente accessibile.

Se a installazione ultimata la presa non fosse più accessibile, si dovrà installare un interruttore onnipolare. L'apertura tra i contatti dovrà essere di almeno 3 mm, ad es. interruttori automatici LS e protezione (EN 60335).

La presa elettrica e il cavo di collegamento non devono toccare la parte posteriore dell'apparecchio in quanto potrebbero rimanere danneggiati dalle vibrazioni dell'apparecchio. Conseguentemente potrebbe verificarsi un corto circuito.

Evitare pure di collegare altri apparecchi a prese installate dietro questo apparecchio.

Non usare prolunghe per il collegamento. La sicurezza elettrica non sarebbe garantita. Pericolo di surriscaldamento!

L'apparecchio non deve venire collegato a invertitori, attivabili in caso di fonti elettriche autonome, ad es. **energia solare**.

Quando l'apparecchio entra in funzione potrebbero subentrare voltaggi limite che provocherebbero uno stacco automatico di sicurezza dell'apparecchio.

Le componenti elettroniche potrebbero rimanere danneggiate!

L'apparecchio non deve neppure venire collegato a cosiddette **prese per risparmiare elettricità** in quanto l'apporto di corrente verrebbe ridotto e l'apparecchio si surriscalderebbe.

Se si rende necessario sostituire il cavo di collegamento, i lavori dovranno essere effettuati da un elettricista qualificato.

Se l'apparecchio non è incassato può ribaltarsi!

## Collocazione

Non sistemare l'apparecchio vicino a cucine elettriche, termosifoni o finestre esposte al sole. Più alta è la temperatura ambiente, più frequentemente si attiva il compressore e il consumo di elettricità aumenta. Ideale è un locale asciutto e ventilato.

Al momento di incassare l'apparecchio osservare quanto segue.

- La presa elettrica non deve trovarsi dietro l'apparecchio e, in caso di bisogno, deve rimanere facilmente accessibile.
- La spina e il cavo elettrico non devono toccare la parete posteriore dell'apparecchio in quanto potrebbero rimanere danneggiati dalle vibrazioni.
- Evitare pure di collegare altri apparecchi a prese installate dietro questo apparecchio.

### **Importante! Se l'umidità è elevata**

sulle superfici esterne dell'apparecchio può formarsi condensa. Col tempo, la condensa può intaccare l'involucro esterno dell'apparecchio.

Si consiglia pertanto di installare l'apparecchio in una stanza asciutta, sufficientemente ventilata o climatizzata.

Dopo aver installato l'apparecchio, controllare che lo sportello chiuda bene, i canali di aerazione e sfiato siano adeguati e che le operazioni per l'installazione siano state effettuate correttamente.

## Classe climatica

L'apparecchio è abbinato a una determinata classe climatica, che dipende dalla temperatura ambiente, le cui gradazioni limite devono venire rispettate. I dati riguardanti la classe climatica sono riportati nella targhetta di matricola nel vano interno.

Classe climatica	Temperatura ambiente
SN	da +10 °C a +32 °C
N	da +16 °C a +32 °C
ST	da +16 °C a +38 °C
T	da +16 °C a +43 °C

Se la temperatura ambiente è inferiore ai dati indicati, il compressore rimarrà inattivo per un intervallo più prolungato. Conseguentemente la temperatura all'interno dell'apparecchio può salire e provocare danni.

# Istruzioni per l'installazione

## Aerazione e sfiato

Mantenere assolutamente le dimensioni per le aperture di aerazione e sfiato. In caso diverso il compressore si attiva con maggiore frequenza e rimane in funzione più a lungo. Conseguentemente il consumo di elettricità aumenta e il compressore si riscalda e può rimanere danneggiato.

Sulla parte posteriore dell'apparecchio l'aria si riscalda. L'aerazione e lo sfiato dovranno quindi essere garantiti nel mobile d'incasso (v. voce "Dimensioni in-casso").

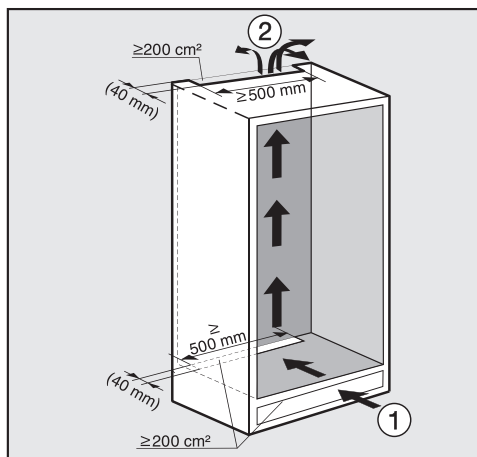

- L'afflusso d'aria ① avviene dallo zoccolo; lo sfiato ② in alto dalla parte posteriore del mobile.
- Per la ventilazione e lo sfiato dell'apparecchio, sulla parte posteriore si dovrà lasciare uno spazio di almeno 40 mm di profondità.

- Le aperture di aerazione e sfiato nello zoccolo, nel mobile d'incasso e sotto il soffitto devono essere continue e di almeno 200 cm<sup>2</sup> per consentire l'evacuazione corretta dell'aria calda.
- Avvertenza! Più grandi sono le aperture di aerazione e sfiato, meno elettricità consuma l'apparecchio.

In nessun caso le aperture di aerazione e sfiato devono venire ostruite e, inoltre, si dovranno pulire periodicamente.

## Apertura superiore di sfiato

L'apertura di sfiato in alto si può effettuare in diversi modi:

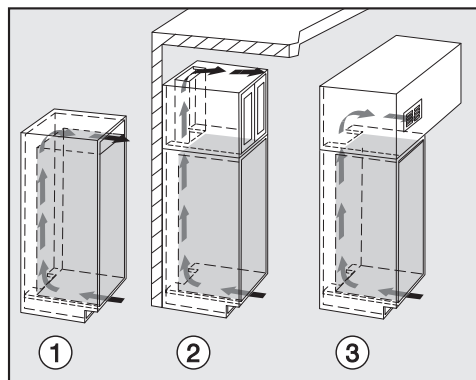

- ① direttamente sopra l'apparecchio con una griglia di sfiato (apertura libera di almeno 200 cm<sup>2</sup>)
- ② tra il mobile d'incasso e il soffitto
- ③ in un controsoffitto.

## Prima di incassare l'apparecchio

- Prima di incassare l'apparecchio, togliere il sacchetto con gli accessori per l'installazione e gli altri accessori. Asportare anche il profilo di ermetizzazione dallo sportello esterno.
- **Evitare assolutamente di togliere** sul retro dell'apparecchio

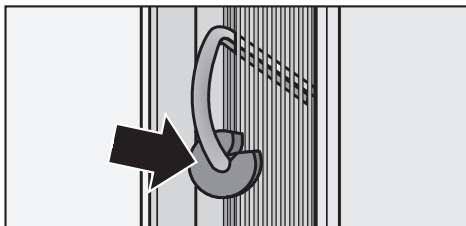

- i distanziatori (a seconda del modello). Sono indispensabili per mantenere la corretta distanza dell'apparecchio dalla parete;
- i sacchetti sistemati, a seconda del modello, nella griglia metallica (scambiatore di calore). Sono indispensabili per il corretto funzionamento; il loro contenuto non è né velenoso né pericoloso.
- Togliere assolutamente il fissacavo sulla parete esterna posteriore.
- Verificare che tutte le componenti sulla parete posteriore possano vibrare liberamente. Eventualmente piegare quel tanto che basta e con la dovuta precauzione le parti che vibrano se sono a contatto con la parete.

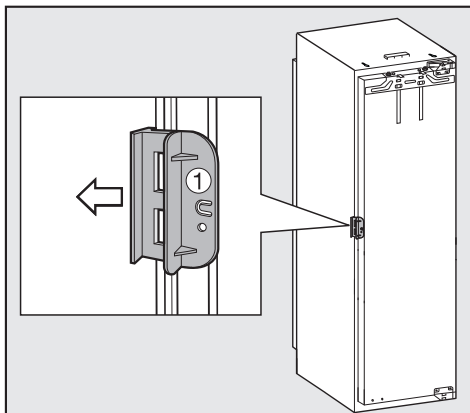

- Aprire lo sportello e asportare la sicurezza per il trasporto, color rosso ① (a seconda del modello).

## Istruzioni per l'installazione

---

### **Se il vecchio apparecchio aveva un'incernieratura diversa**

È possibile usare l'antina del vecchio apparecchio, anche se l'incernieratura è diversa. In questo caso si dovranno togliere i vecchi supporti dal mobile d'incasso. Non verranno più usati in quanto l'antina verrà montata sullo sportello dell'apparecchio. Tutti gli accessori necessari sono in dotazione o disponibili presso il servizio assistenza.

## Dimensioni incasso

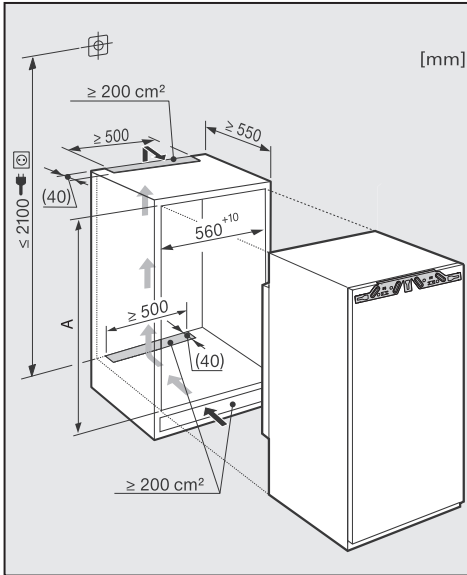

Prima di incassare l'apparecchio, controllare che il mobile abbia le dimensioni richieste. Le dimensioni dell'apertura di aerazione e sfiato dovranno essere adeguate per garantire il perfetto funzionamento dell'apparecchio.

	<b>altezza vano incasso [mm]</b>
	<b>A</b>
<b>K 32222 i</b>	874 - 890
<b>K 32242 iF</b>	874 - 890
<b>K 34242 iF</b>	1220 - 1236

## Regolare l'incernieratura dello sportello

Alla consegna l'incernieratura è regolata in modo da poter aprire lo sportello al massimo.

Se per motivi d'installazione si deve ridurre l'angolo di apertura dello sportello, si dovrà regolare adeguatamente l'incernieratura.

- Se, ad esempio, lo sportello batte contro la parete attigua quando si apre, si dovrà limitare l'angolo di apertura a 90°.

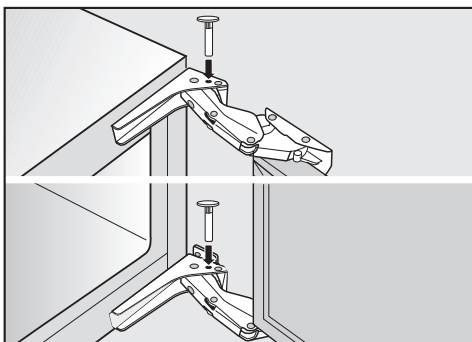

- Per limitare l'angolo di apertura, inserire dall'alto nella cerniera i perni in dotazione.

Successivamente lo sportello si aprirà solo a 90° circa.

### Per apparecchi alti fino a 1220 mm

- Se si desidera aprire lo sportello piano e non di colpo, si dovrà aumentare il tiraggio delle molle dello sportello.

Regolare quindi la cerniera degli sportelli usando la chiave da brugola in dotazione.

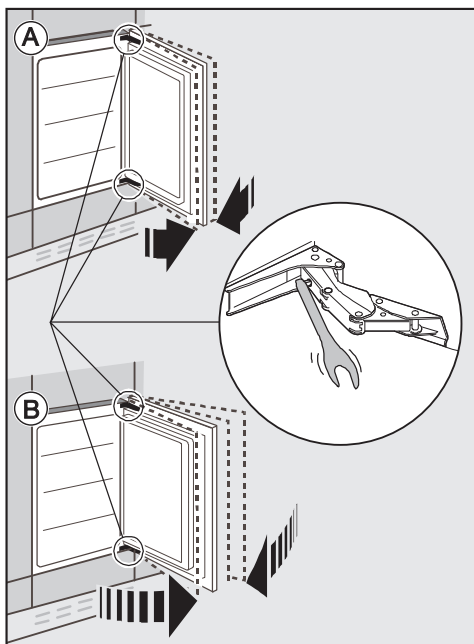

Ⓐ Per ridurre l'apertura dello sportello:

- girare la chiave da brugola in senso orario.

L'incernieratura è fissata maggiormente e non si apre facilmente e del tutto.

Ⓑ Per aprire maggiormente lo sportello:

- girare la chiave da brugola in senso antiorario.

# Cambiare l'incernieratura dello sportello

Consigliamo espressamente di farsi aiutare da un'altra persona se si cambia l'incernieratura.

Alla consegna, l'apparecchio ha l'incernieratura a destra. Se si deve sistemare l'incernieratura sull'altro lato, procedere come segue.

**Per cambiare l'incernieratura occorrono i seguenti strumenti:**

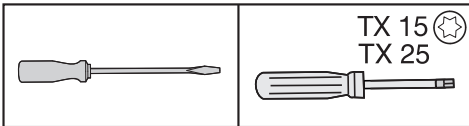

## Sportello

- Aprire lo sportello.
- Togliere le mensole e il supporto per bottiglie sullo sportello.

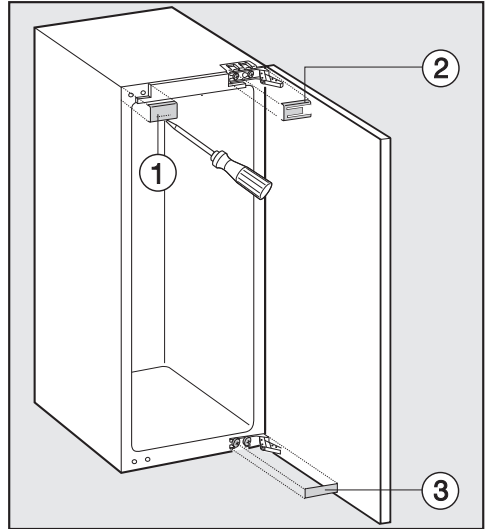

- Asportare i pezzi di copertura ①, ② e ③.

## Cambiare l'incernieratura dello sportello

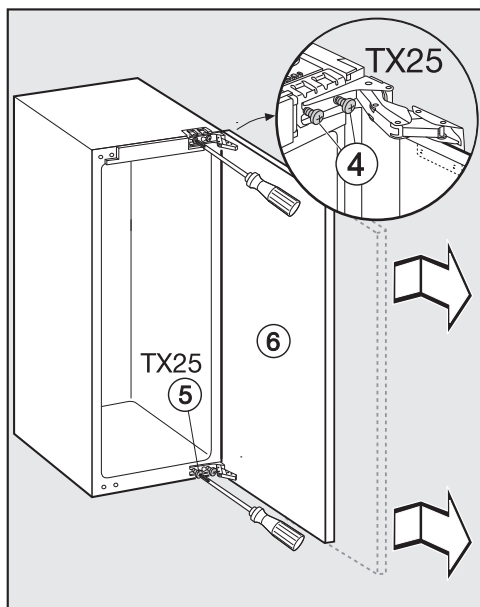

- Allentare quel tanto che basta le viti ④ e ⑤ sulle cerniere.
- Inclinare lo sportello ⑥ lateralmente verso l'esterno e sganciarlo.

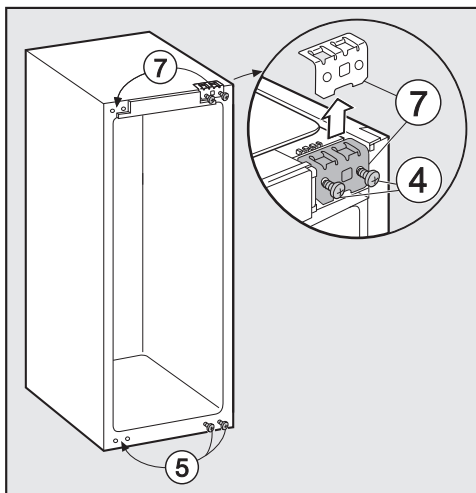

- Svitare e togliere le viti ④.
- Sistemare il pezzo di fissaggio ⑦ sul lato opposto e avvitare quel tanto che basta le viti ④.
- Svitare completamente le viti ⑤ e avvitarle quel tanto che basta sul lato opposto.

Se nella cerniera sono stati inseriti gli appositi perni per limitare l'apertura dello sportello:

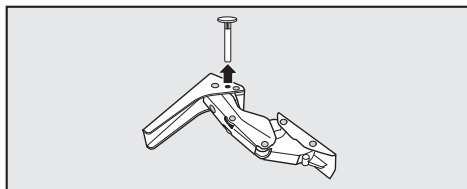

- estrarre dall'alto i perni dalla cerniera.

## Cambiare l'incernieratura dello sportello

- Smontare lo sportello e sistemarlo su una superficie stabile con la parte esterna rivolta in alto.

**Non** chiudere le cerniere. Pericolo di ferirsi!

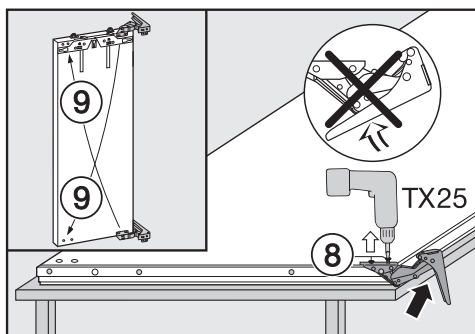

- Svitare le viti ⑧.
- Spostare e montare la cerniera in senso diagonale ⑨.

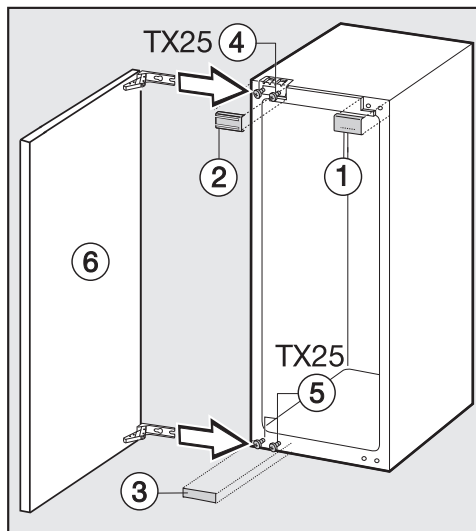

- Spostare lo sportello ⑥ sulle viti precedentemente avvitate ④ e ⑤ e avvitare completamente le viti ④ e ⑤.
- Inserire i pezzi di copertura ①, ② e ③.

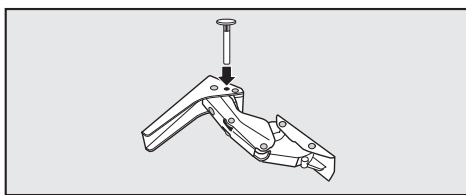

- Rimettere dall'alto nella cerniera i perni per limitare l'apertura dello sportello.

# Cambiare l'incernieratura dello sportello

## Sportello congelatore

(a seconda del modello)

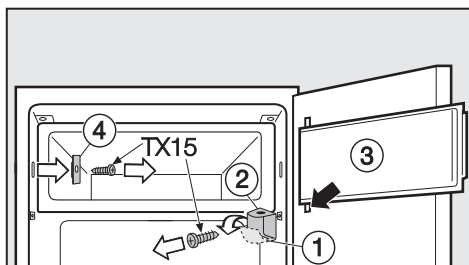

- Aprire lo sportello del congelatore ③.
- Ribaltare in basso il pezzo di copertura ① sul supporto sportello.
- Svitare il supporto ② e smontare lo sportello del vano congelatore ③ unitamente al supporto.
- Svitare la chiusura ④.

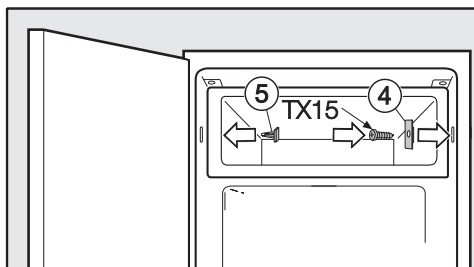

- Girare di 180° la chiusura ④ e avvitare sul lato opposto.
- Chiudere i fori rimasti aperti con i tappi ⑤ in dotazione.

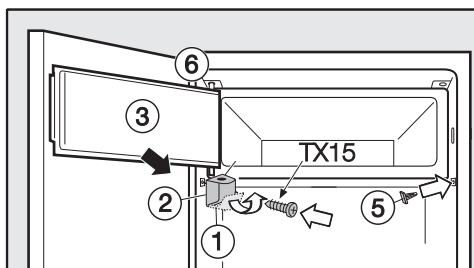

- Inserire il supporto sportello ② unitamente allo sportello del congelatore ③ in alto ⑥ e avvitare bene il supporto sportello ②.
- Chiudere nuovamente il pezzo di copertura ① sul supporto sportello.

## Incassare l'apparecchio

Per le operazioni d'incasso farsi aiutare da un'altra persona.

- Incassare l'apparecchio in un mobile stabile che poggi su un pavimento perfettamente in piano.

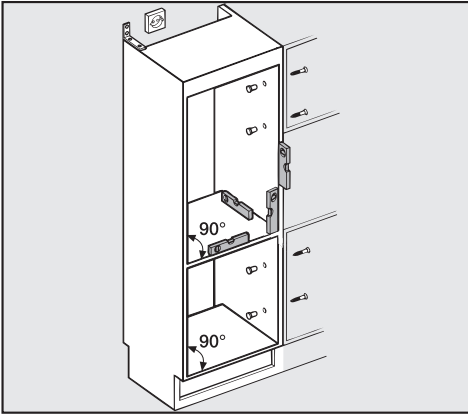

Per incassare l'apparecchio occorrono i seguenti strumenti:

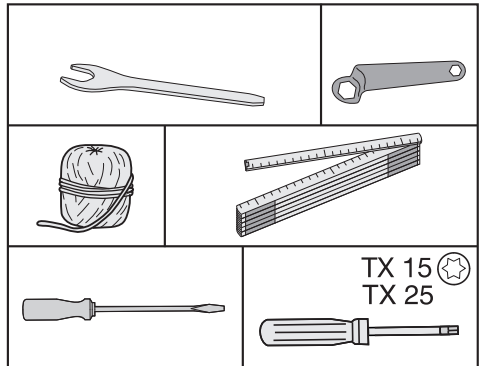

- Servendosi della livella a bolla d'aria, regolare il mobile in piano. Gli angoli del mobile devono essere di 90°. In caso contrario l'antina non sarà allineata nei quattro angoli del mobile.
- Fissare il mobile per evitare che si ribalti.
- Osservare che le aperture di aerazione e sfiato siano corrette (v. voce "Istruzioni per l'installazione - Aerazione e sfiato"; "Dimensioni incasso").

# Incassare l'apparecchio

## Accessori per il montaggio

Tutti gli accessori sono contrassegnati da numeri. I numeri di contrassegno sono riportati anche nelle diverse operazioni per il montaggio.

### – Per l'incasso in un vano:

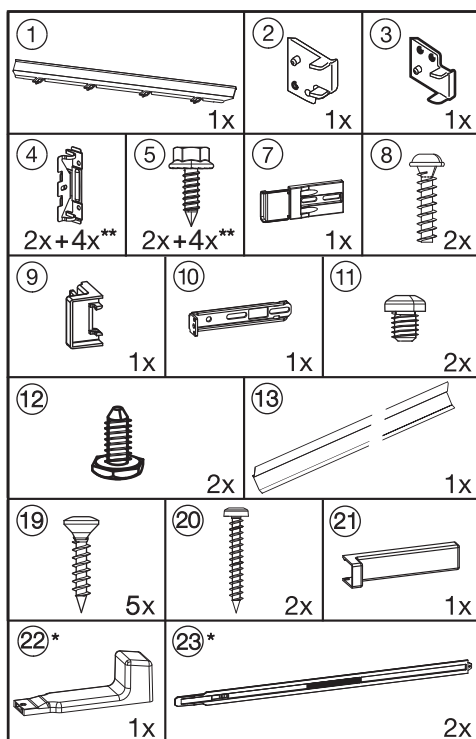

\* Gli accessori sono allegati solo agli apparecchi incassabili in vani da 140 cm e oltre.

\*\* Numero in base all'altezza del vano d'incasso. Contiene anche ulteriori pezzi per il montaggio di ante mobili grandi o divise.

### – Per il montaggio dello sportello del mobile:

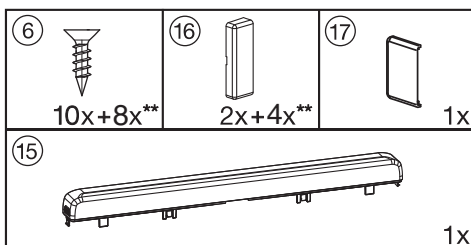

\*\* Numero in base all'altezza del vano d'incasso. Contiene anche ulteriori pezzi per il montaggio di ante mobili grandi o divise.

Per le diverse operazioni di incasso, lo sportello dell'apparecchio ha **l'incernieratura a destra**. Se è sistemata sul lato opposto, si dovranno tenere presenti le modifiche.

## Operazioni preliminari

- Sistemare l'apparecchio direttamente davanti al vano del mobile.

# Incassare l'apparecchio

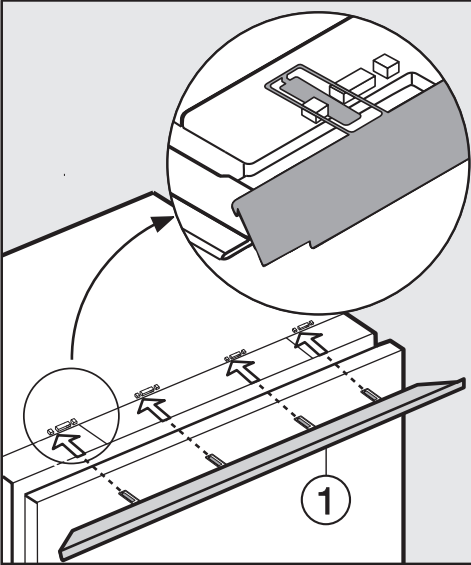

- Inserire le linguette della mascherina di compensazione ① da davanti nelle aperture del supporto.

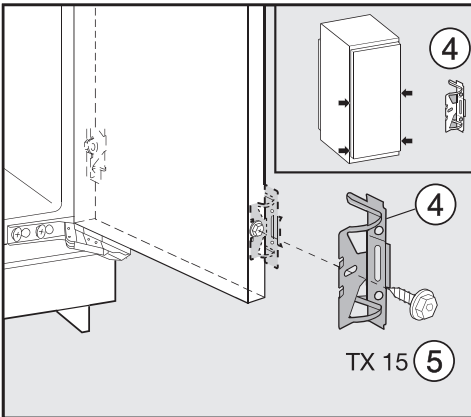

- Avvitare la squadretta di fissaggio ④ con la vite esagonale ⑤ nei fori preforati sullo sportello. Avvitare un altro paio di squadrette di fissaggio ④ in prossimità della maniglia dello sportello. Usare i fori preforati nello sportello.

- Sistemare l'apparecchio fino a due terzi nel vano di incasso. Durante l'operazione, osservare che il cavo elettrico non rimanga incastrato!

## Consiglio per l'incasso:

fissare uno spago alla spina elettrica per prolungare il cavo. Tirare il cavo attraverso il mobile d'incasso per collegare facilmente l'apparecchio alla rete elettrica a incasso ultimato.

## Solo per mobili con pareti di 16 mm di spessore:

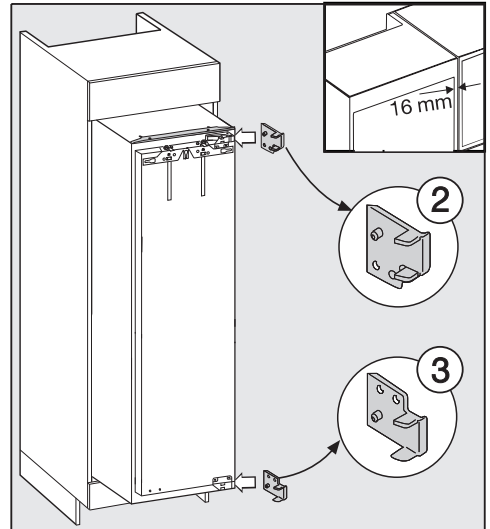

- Ribaltare i pezzi di copertura ② e ③ a destra sulle cerniere.
- Aprire lo sportello.

## Incassare l'apparecchio

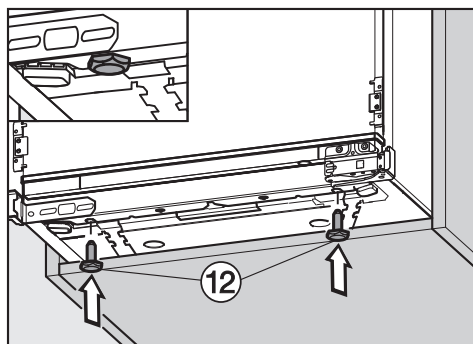
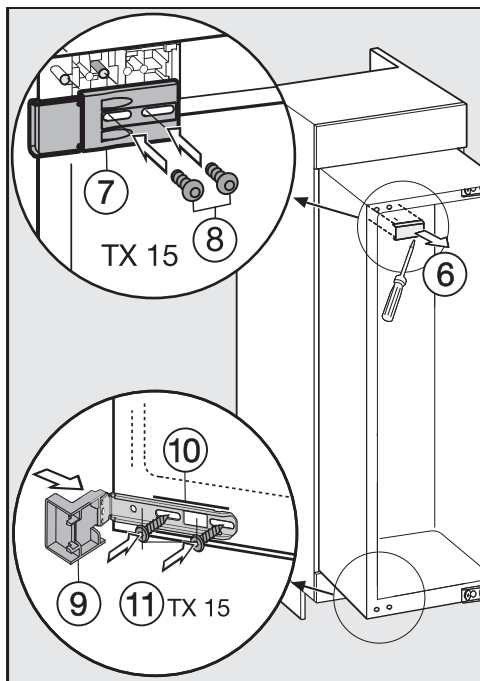

- Avvitare completamente i piedini regolabili in dotazione ⑫.

- Smontare la mascherina di copertura ⑥.
- Avvitare quel tanto che basta il pezzo di fissaggio ⑦ con le viti ⑧ a sinistra in alto dell'apparecchio. Avvitare le viti in modo allentato da poter spostare il pezzo.
- Inserire il pezzo di battuta ⑨ sulla squadretta di fissaggio ⑩.
- Avvitare quel tanto che basta la squadretta di fissaggio ⑩ con le viti ⑪ a sinistra in alto dell'apparecchio. Avvitare le viti in modo allentato da poter spostare la squadretta.

# Incassare l'apparecchio

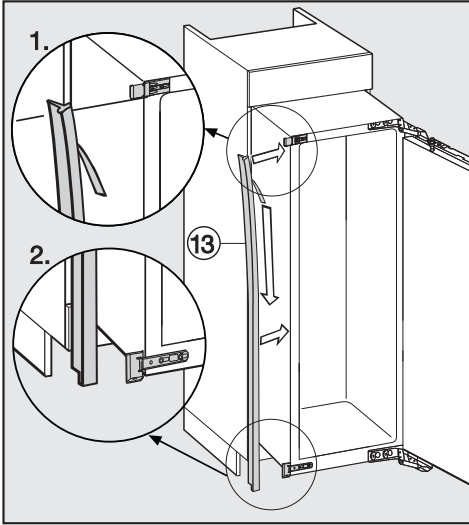

■ Staccare il foglio protettivo dal nastro di ermetizzazione ⑬.

■ Incollare il nastro di ermetizzazione ⑬ sul lato di apertura dello sportello dell'apparecchio.

1. Applicare il nastro di ermetizzazione cominciando dal bordo inferiore del pezzo di fissaggio superiore.
2. Incollarlo bene per tutta la lunghezza.

## Incassare l'apparecchio

■ Inserire nel vano d'incasso l'apparecchio quel tanto fino a che i pezzi di fissaggio toccano nei quattro angoli il bordo anteriore della parete laterale del mobile.

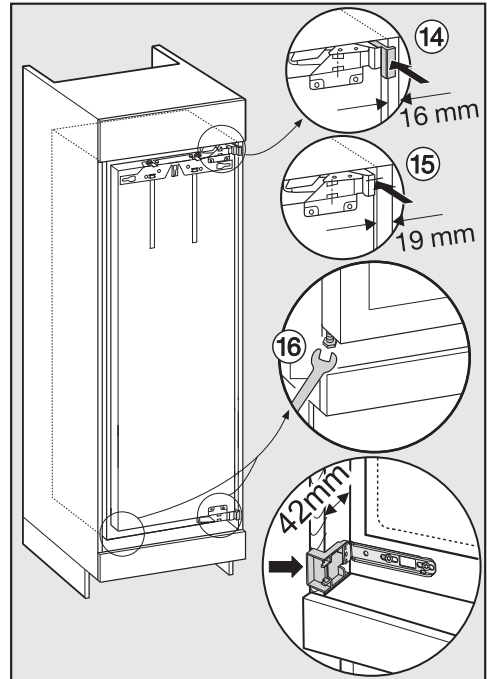

- ⑭ **Se le pareti del mobile hanno uno spessore di 16 mm:**  
i pezzi distanziatori toccano in alto e in basso il bordo anteriore della parete laterale del mobile d'incasso.
- ⑮ **Se le pareti del mobile hanno uno spessore di 19 mm:**  
i bordi anteriori in alto e in basso della cerniera sono posizionati a raso col bordo anteriore della parete laterale del mobile.

## Incassare l'apparecchio

- Controllare nuovamente se le squadrette di fissaggio toccano in alto e in basso il bordo anteriore della parete laterale del mobile d'incasso.

In tal modo si manterrà una distanza perimetrale di **42 mm** dai bordi anteriori delle pareti del mobile.

**Se il mobile d'incasso è provvisto di pezzi per chiudere lo sportello, ad es. sporgenze, spigoli di tenuta e altro**, si dovranno tenere presenti le dimensioni di queste parti in modo da mantenere, anche in questo caso, una distanza perimetrale di **42 mm**.

- Estrarre l'apparecchio in ragione delle dimensioni delle parti sporgenti.

La cerniera e i pezzi di copertura risulteranno quindi distanziati a seconda delle dimensioni delle parti sporgenti.

**Consiglio:** eliminare le parti dell'incernieratura sportello. Anche in questo caso l'allineamento risulterà a raso con gli sportelli dei mobili attigui.

- ①⑥ Servendosi della chiave a forcella in dotazione, allineare perfettamente in piano l'apparecchio su entrambi i lati, agendo con i piedini regolatori.

Se non si mantiene una distanza continua e regolare di 42 mm dall'apparecchio al bordo anteriore delle pareti laterali del mobile, può verificarsi che lo sportello dell'apparecchio non chiuda correttamente. In questo caso possono formarsi depositi di ghiaccio e di condensa e subentrare anomalie nel funzionamento con conseguente aumento del consumo di elettricità.

## Fissare l'apparecchio nel vano d'incasso

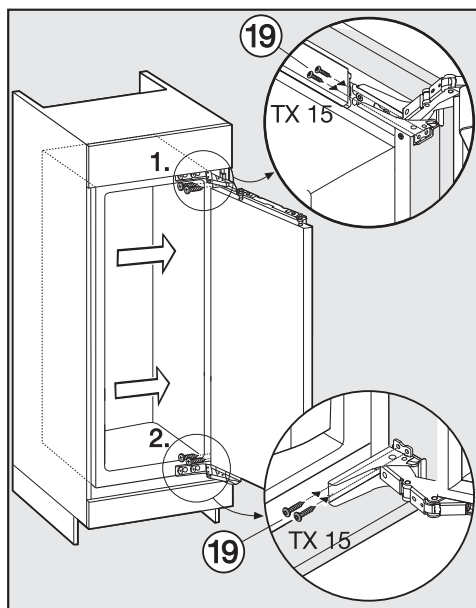

- Premere l'apparecchio contro la parete del mobile dalla parte della cerniera.
- Per fissare l'apparecchio al mobile d'incasso, avvitare le viti da truciolo ①⑨ in alto e in basso nelle linguette delle cerniere.

## Incassare l'apparecchio

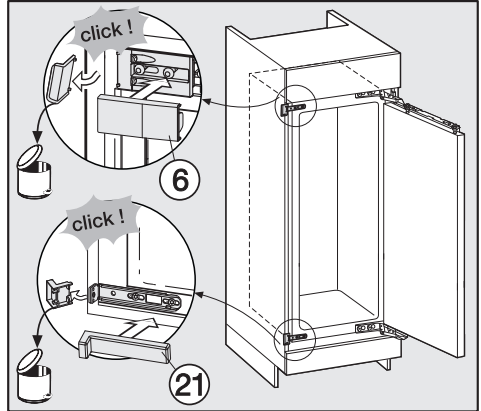
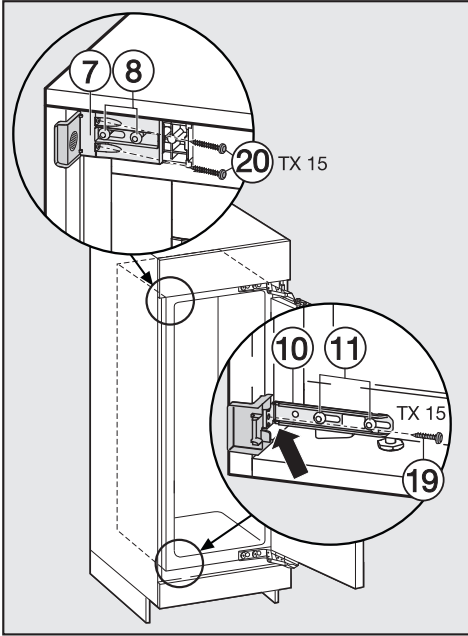

- Spostare la squadretta allentata fino a toccare la parete del mobile.
  - Avvitare bene alla parete del mobile la squadretta di fissaggio ⑩ con la vite ⑲. Preforare eventualmente il foro nella parete del mobile.
  - Avvitare bene alla parete del mobile la squadretta di fissaggio ⑦ con le viti ⑳. Preforare eventualmente i fori nella parete del mobile.
- Avvertenza!** Premere col pollice la parte alzata della squadretta contro la parete del mobile mentre si avvita bene la vite. L'apparecchio non deve tirare all'indietro.
- Avvitare nuovamente bene le viti ⑧ e ⑪.

- Staccare le parti terminali sporgenti delle squadrette di fissaggio. Non vengono più usate e si possono eliminare.
- Sistemare le coperture ⑥ e ⑳ sulle squadrette di fissaggio.

## Incassare l'apparecchio

### Solo per gli apparecchi incassabili in un vano alto da 140 cm in su

Per migliorare la stabilità dell'apparecchio nel mobile, inserire le stecche allegate sotto l'apparecchio tra il fondo del mobile e quello dell'apparecchio.

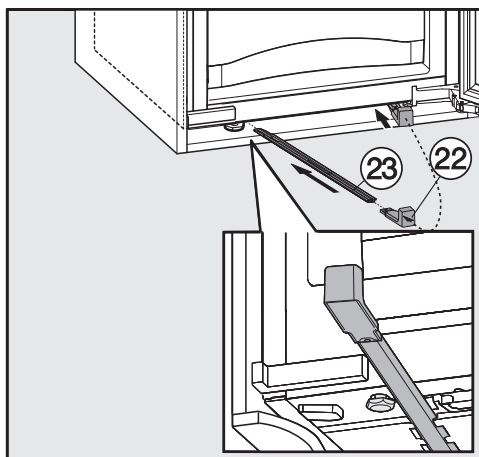

- Fissare dapprima l'impugnatura ② a una stecca ③.
  - Inserire la stecca nel canale di guida fino all'arresto.  
Successivamente staccare l'impugnatura, inserirla sull'altra stecca che verrà introdotta come la prima nel canale.
- Importante! Conservare l'impugnatura per il caso in cui l'apparecchio venga incassato di nuovo.
- Chiudere lo sportello.

## Montare l'antina

Lo sportello del mobile deve avere uno spessore minimo di 16 mm e massimo di 19 mm.

Per le fessure si devono mantenere i seguenti valori:

- la fessura tra lo sportello del mobile e lo sportello dell'armadietto soprastante deve essere di almeno 3 mm;
- la fessura verticale tra gli sportelli dei mobili deve essere in generale di 3 mm. Il valore esatto dipende dal raggio del bordo dello sportello del mobile.

Il bordo superiore dello sportello del mobile dovrebbe trovarsi all'altezza degli sportelli dei mobili adiacenti nel caso in cui l'apparecchio venga incassato in una fila di mobili.

Lo sportello del mobile deve essere montato in piano e senza tensioni.

Se lo sportello del mobile supera il peso consentito, le cerniere possono rimanere danneggiate e verificarsi anomalie nel funzionamento!

Prima di montare lo sportello del mobile, controllare che non superi il peso consentito.

Apparecchio	peso massimo dell'antina in kg
K 32222 i	17
K 32242 iF	17
K 34242 iF	17

Per l'installazione di sportelli più grandi o divisi, presso il servizio assistenza Miele o nel commercio specializzato si può acquistare un altro paio di squadrette di fissaggio.

## Incassare l'apparecchio

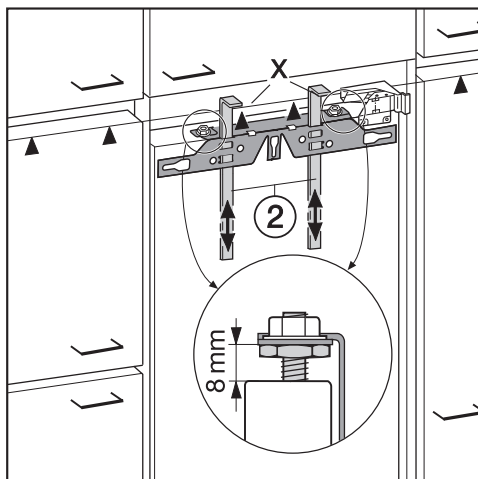

- Alla consegna, la distanza tra lo sportello dell'apparecchio e la traversa di fissaggio è di 8 mm. Controllare se la distanza è corretta ed eventualmente regolarla.
- Inserire i supporti per il montaggio ② sull'antenna. Il bordo inferiore X dei supporti dovrà trovarsi alla stessa altezza del bordo superiore dell'antenna (contrassegno ▲).

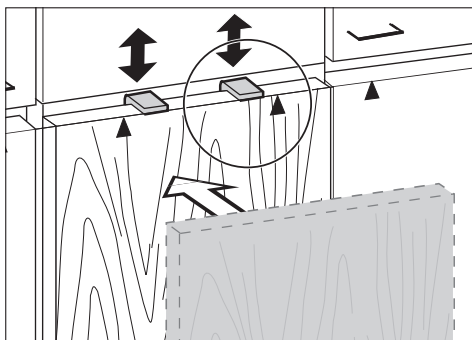

**Consiglio:** con la parte frontale del mobile, spostare i supporti per il montaggio ② all'altezza dello sportello dei mobili attigui.

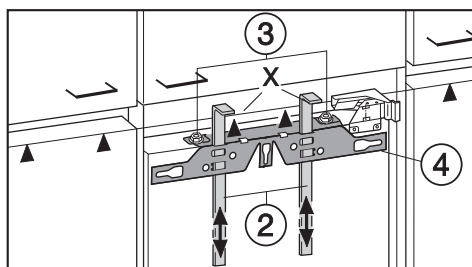

- Svitare i dadi ③ e togliere la traversa di fissaggio ④ insieme ai supporti per il montaggio ②.

## Incassare l'apparecchio

- Sistemare lo sportello su una superficie stabile con la parte esterna rivolta in basso.

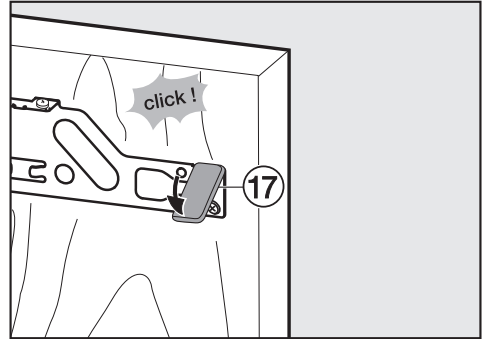
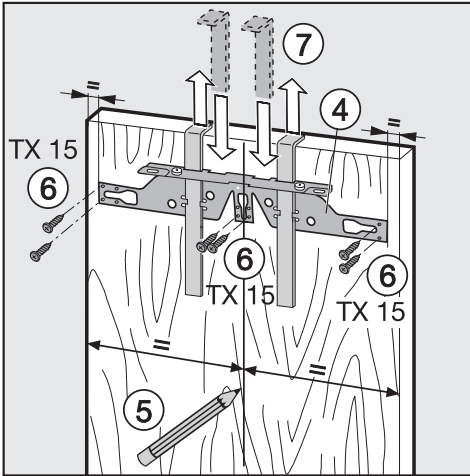

- Servendosi di una matita, tracciare una linea verticale sul retro dell'antenna al centro (5).
- Agganciare la traversa di fissaggio (4) unitamente ai supporti per il montaggio sulla **parte interna** dell'antenna. Centrare la traversa di fissaggio.
- Avvitare bene la traversa di fissaggio con almeno 6 viti corte da truciolo (6). (Se l'antenna è cassetata bastano 4 viti avvitate sui bordi). Preforare eventualmente i fori nello sportello del mobile.
- Togliere i supporti per il montaggio estraendoli verso l'alto (7). Girare i supporti per il montaggio e, per conservarli, inserirli completamente nelle fessure mediane della traversa di fissaggio.

- Spostare la mascherina laterale (17) sulla traversa di fissaggio di fronte al lato della cerniera.
- Voltare lo sportello del mobile e, se necessario, fissare la maniglia.

# Incassare l'apparecchio

- Aprire lo sportello.

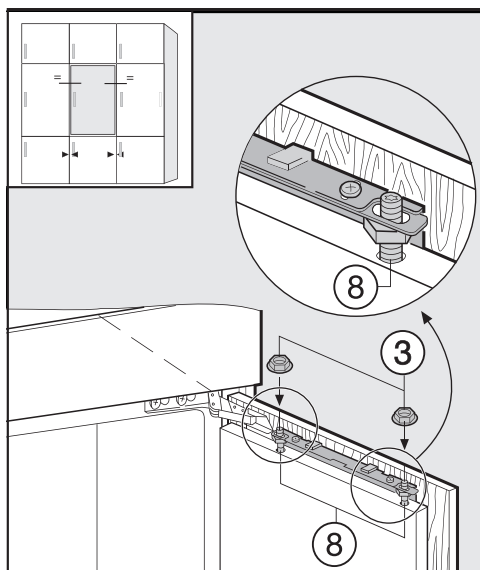

- Agganciare l'antina sui perni di regolazione ⑧.
- Avvitare quel tanto che basta i dadi ③ sui perni di regolazione.
- Chiudere lo sportello e verificare la distanza con gli sportelli dei mobili attigui. La distanza dovrebbe essere uguale.

## Regolare la posizione dello sportello

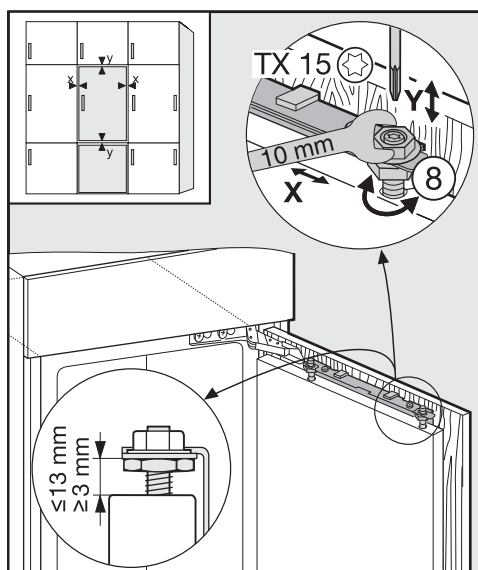

- **Regolazione laterale (X)**
- Spostare lo sportello del mobile.
- **Regolazione in altezza (Y)**
- Girare il perno di regolazione ⑧ con un cacciavite.

La distanza tra lo sportello dell'apparecchio e la traversa di fissaggio è di 8 mm. Regolare la distanza solo nei limiti indicati.

## Incassare l'apparecchio

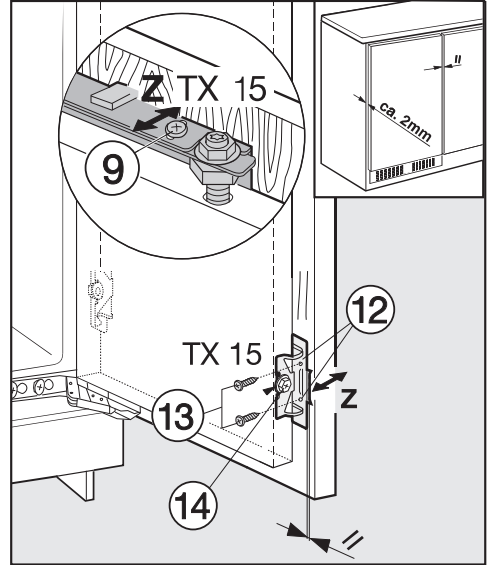
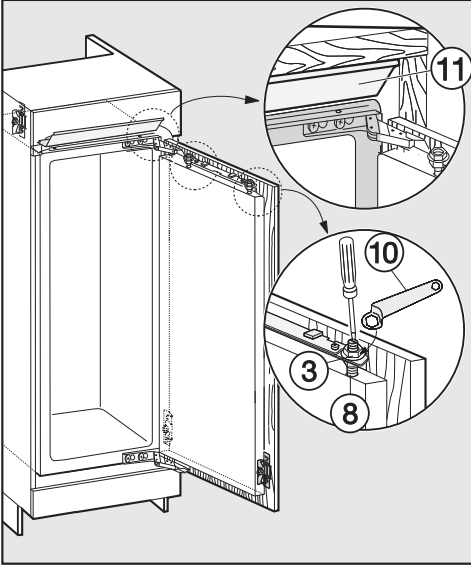

- Stringere i dadi ③ sugli sportelli dell'apparecchio con la chiave ad anello ⑩, mantenendo fermi i perni di regolazione ⑧ con un cacciavite convenzionale.
- Il pezzo di compensazione ⑪ non deve sporgere ma trovarsi completamente nel vano d'incasso.

- Praticare col trapano i fori di fissaggio ⑫ nell'antina e avvitarvi le viti ⑬. Osservare che entrambi gli spigoli in metallo siano allineati (simbolo //).
- Chiudere lo sportello dell'apparecchio e quello del mobile.

### Regolare la posizione dello sportello

#### – Regolazione in profondità (Z)

- Allentare le viti ⑨ in alto sullo sportello e la vite ⑭ in basso sulla squadretta di fissaggio. Spostando adeguatamente l'antina, mantenere una fessura di 2 mm per l'aria tra l'antina e il mobile d'incasso.

## Incassare l'apparecchio

- Avvitare bene tutte le viti.

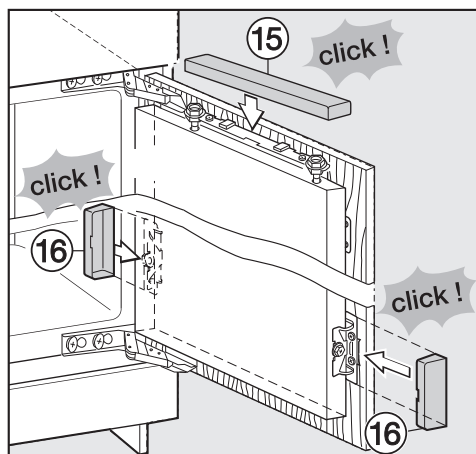

- Inserire in sede il pezzo di copertura superiore ⑮ e incastrarlo bene.

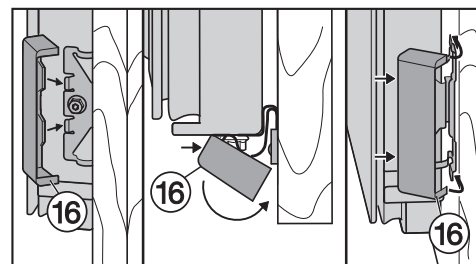

- Inserire in sede i pezzi di copertura laterali ⑯ e incastrarli correttamente.

### L'apparecchio è incassato correttamente se:

- lo sportello chiude bene,
  - lo sportello non tocca il mobile d'incasso,
  - la guarnizione nell'angolo superiore dalla parte della maniglia aderisce bene.
- Per controllare meglio: sistemare nell'apparecchio una pila accesa e chiudere lo sportello. Spegner la luce della cucina e controllare se sui bordi esce luce dall'apparecchio. In caso affermativo, controllare le singole operazioni per il montaggio.







### **Miele AG**

Limmatstrasse 4, 8957 Spreitenbach  
telefono 056 417 20 00, fax 0 800 555 355  
Internet: <http://www.miele.ch>

### **Miele SA**

Sous-Riette 23, 1023 Crissier  
telefono 021 637 02 70, fax 0 800 551 727  
Internet: <http://www.miele.ch>

### **Germania**

#### **Miele & Cie. KG**

Carl-Miele-Straße 29  
33332 Gütersloh  
telefono +49 5241 89-0, fax +49 5241 89-2090  
Internet: <http://www.miele.de>

K 32222 i, K 32242 iF, K 34242 iF