

# Istruzioni d'uso e di montaggio frigorifero



Leggere **assolutamente** le presenti istruzioni d'uso e di montaggio prima di procedere al posizionamento, all'installazione e alla messa in funzione dell'elettrodomestico. In questo modo si evitano danni a se stessi e alle apparecchiature.

# Indice

---

<b>Descrizione apparecchio</b> . . . . .	4
Accessori su richiesta . . . . .	7
<b>Il Vostro contributo alla tutela dell'ambiente</b> . . . . .	8
Smaltimento rifiuti apparecchiature elettriche ed elettroniche (RAEE) . . . . .	8
<b>Istruzioni per la sicurezza e avvertenze</b> . . . . .	9
<b>Come risparmiare energia</b> . . . . .	17
<b>Accensione e spegnimento dell'apparecchio</b> . . . . .	19
Uso dell'apparecchio . . . . .	20
Accensione . . . . .	20
Spegnimento . . . . .	20
Disattivare la modalità Sabbath . . . . .	20
In caso di inattività prolungata . . . . .	21
<b>La giusta temperatura</b> . . . . .	22
. . . nel vano frigorifero e nella zona PerfectFresh . . . . .	22
Sistema automatico di distribuzione della temperatura (DynaCool) . . . . .	22
Indicazione temperatura . . . . .	22
Impostare la temperatura . . . . .	23
Impostare la temperatura nella zona PerfectFresh . . . . .	24
<b>Superraffreddamento</b> . . . . .	25
<b>Allarme sportello</b> . . . . .	26
Disattivare l'allarme acustico in anticipo . . . . .	26
<b>Altre impostazioni</b> . . . . .	27
Blocco  . . . . .	27
Segnali acustici  . . . . .	28
Luminosità display  . . . . .	29
Funzione Sabbath  . . . . .	30
<b>Disposizione degli alimenti</b> . . . . .	32
Aree di raffreddamento differenti . . . . .	32
Alimenti non adatti alla conservazione in frigorifero . . . . .	33
Da considerare al momento dell'acquisto degli alimenti . . . . .	33
Corretta conservazione degli alimenti . . . . .	33
<b>Disporre gli alimenti nella zona PerfectFresh</b> . . . . .	34
Cassetto aria secca  . . . . .	35
Cassetto aria umida  ,  . . . . .	35
Umidità dell'aria non aumentata  . . . . .	35
Umidità dell'aria aumentata  ,  . . . . .	35
<b>Disposizione degli alimenti</b> . . . . .	37

Spostare il balconcino / la mensola per bottiglie . . . . .	37
Spostare il sostegno per le bottiglie . . . . .	37
Ripiano / Ripiano con illuminazione . . . . .	37
Spostare il ripiano / il ripiano con illuminazione . . . . .	37
Spostare il supporto per bottiglie . . . . .	38
Cassetti nella zona PerfectFresh . . . . .	38
<b>Sbrinamento automatico</b> . . . . .	40
<b>Pulizia e manutenzione</b> . . . . .	41
Prima della pulizia . . . . .	42
Ripiano / Ripiano con illuminazione . . . . .	42
Vano interno, accessori . . . . .	44
Guarnizione sportello . . . . .	45
Aerazione e fuoriuscita dell'aria . . . . .	45
Dopo la pulizia . . . . .	46
<b>Guida guasti</b> . . . . .	47
<b>Possibili cause di rumori</b> . . . . .	55
<b>Miele@home</b> . . . . .	56
<b>Assistenza tecnica/Garanzia</b> . . . . .	58
Informazioni importanti sulla garanzia . . . . .	58
<b>Nota per istituti di verifica</b> . . . . .	59
<b>Informazioni per i rivenditori</b> . . . . .	60
Modalità fiera ■ . . . . .	60
<b>Allacciamento elettrico</b> . . . . .	62
<b>Istruzioni di montaggio</b> . . . . .	63
Luogo di posizionamento . . . . .	63
Classe climatica . . . . .	63
Aerazione del locale di installazione e fuoriuscita dell'aria . . . . .	64
Prima di incassare l'apparecchio . . . . .	65
L'incernieratura del vecchio apparecchio era differente? . . . . .	66
Frontale in acciaio inox . . . . .	66
<b>Misure d'incasso</b> . . . . .	67
<b>Registrare le cerniere dello sportello</b> . . . . .	68
<b>Modificare l'incernieratura dello sportello</b> . . . . .	69
<b>Incasso dell'apparecchio</b> . . . . .	73
Montare l'antina del mobile . . . . .	81
<b>Garanzia</b> . . . . .	87
<b>Indirizzi</b> . . . . .	91

# Descrizione apparecchio



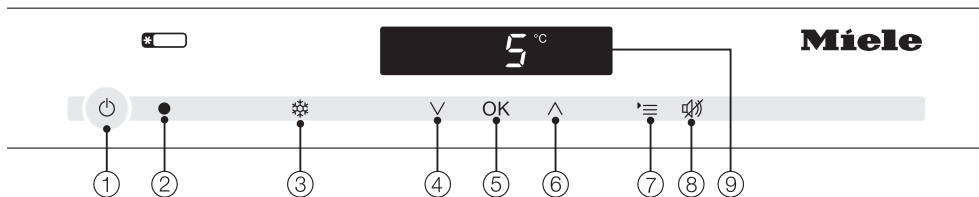





## Pannello comandi



- ① Accensione/spengimento intero apparecchio (tasto on/off)
- ② Interfaccia ottica (solo per assistenza tecnica)
- ③ Accensione/spengimento funzione Superraffreddamento
- ④ Impostazione temperatura (V più freddo),  
tasto di selezione modalità impostazioni
- ⑤ Tasto OK per confermare la selezione effettuata
- ⑥ Impostazione temperatura (V più caldo),  
tasto di selezione modalità impostazioni
- ⑦ Attivare/Disattivare la modalità impostazioni
- ⑧ Disattivare allarme sportello
- ⑨ Display temperatura e simboli (simboli visibili solo in modalità impostazioni, in caso di allarme/segnalazione; per la spiegazione dei simboli v. tabella)

# Descrizione apparecchio

## Legenda

Simbolo	Significato	Funzione
	Blocco	Protezione contro lo spegnimento indesiderato, modifica indesiderata della temperatura, accensione indesiderata Superraffreddamento e modifica indesiderata delle impostazioni
	Segnali acustici	Opzioni di scelta acustica tasti e segnale acustico allarme sportello
	Miele@home	Visibile solo con modulo di comunicazione Miele@home collegato (v. "Miele@home")
	Luminosità display	Per impostare la luminosità display
	Temperatura PerfectFresh	Per modificare la temperatura nella zona PerfectFresh
	Funzione Sabbath	Per accendere e spegnere la funzione Sabbath
	Allacciamento alla rete elettrica	Conferma che l'apparecchio è collegato alla corrente elettrica, quando non è acceso.
	Allarme	Si accende in caso di allarme sportello; lampeggia in caso di segnalazioni di guasto.
	Modalità fiera (visibile solo quando la modalità fiera è attiva)	Spegnimento della modalità fiera

## Descrizione apparecchio

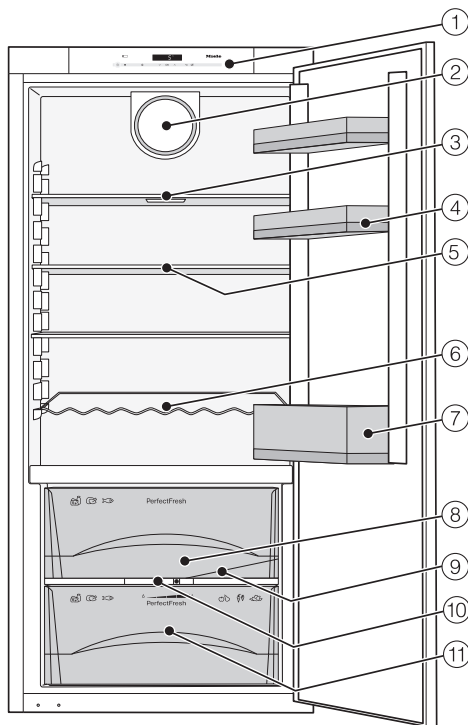

- ① Pannello comandi
- ② Ventola
- ③ Ripiano con illuminazione (FlexiLight)
- ④ Balconcino / portauova
- ⑤ Ripiano
- ⑥ Supporto per bottiglie
- ⑦ Mensola per bottiglie
- ⑧ Cassetto aria asciutta zona PerfectFresh
- ⑨ Canaletta di raccolta e foro di scarico per l'acqua di sbrinatorio
- ⑩ Regolatore per l'impostazione del tasso di umidità nei cassettei aria umida\*
- ⑪ Cassetto aria umida zona PerfectFresh\*

L'immagine mostra un esempio di apparecchio.

\* a seconda del modello

## Accessori su richiesta

### Listello in acciaio inox con illuminazione LED per ripiano (FlexiLight)

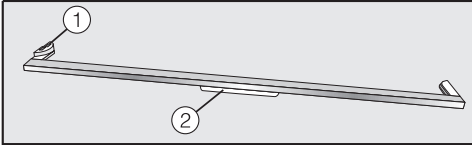

Sul listello in acciaio inossidabile si trova l'illuminazione a LED (2), alimentata di corrente tramite piastrine metalliche (contatti) (1).

Spostando i ripiani è possibile creare nel vano frigorifero l'illuminazione desiderata.

### Supporto per bottiglie

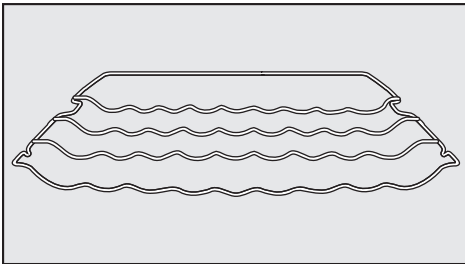

Con il supporto per bottiglie è possibile disporre le bottiglie in orizzontale e conservarle risparmiando spazio.

Il supporto per bottiglie può essere inserito nell'apparecchio in modo variabile.

### Pulizia e manutenzione dell'acciaio inossidabile

- Il prodotto Miele per acciaio inossidabile crea una pellicola protettiva idrorepellente e antisporcio a ogni applicazione. Rimuove in modo delicato macchie d'acqua, impronte e altre impurità e lascia dietro di sé una superficie lucida e uniforme.
- Il panno per la pulizia dell'acciaio inossidabile è imbevuto dello specifico prodotto di pulizia per acciaio inossidabile. Possiede le stesse caratteristiche pulenti e protettive dello specifico prodotto per acciaio inossidabile.

### Panno in microfibra multiuso

Il panno in microfibra multiuso rimuove impronte e sporco leggero su frontali in acciaio inossidabile, pannelli, finestre, mobili, finestrini, ecc.

I prodotti per la cura e la pulizia e altri accessori si trovano presso l'assistenza tecnica Miele, presso il proprio rivenditore di fiducia o su internet.



[www.miele-shop.com](http://www.miele-shop.com)

# Il Vostro contributo alla tutela dell'ambiente

## Smaltimento dell'imballaggio

L'imballaggio ha lo scopo di proteggere la merce da eventuali danni che potrebbero verificarsi durante le operazioni di trasporto. I materiali utilizzati per l'imballaggio sono riciclabili, per cui selezionati secondo criteri di rispetto dell'ambiente e di facilità di smaltimento finalizzata alla reintegrazione nei cicli produttivi. Tale meccanismo permette da un lato di ridurre il volume degli scarti, mentre dall'altro rende possibile un utilizzo più razionale delle risorse non rinnovabili.

## Smaltimento rifiuti apparecchiature elettriche ed elettroniche (RAEE)

**ai sensi del Decr. Legisl. 25 luglio 2005, n. 151 in attuazione delle Direttive 2002/95/CE, 2002/96/CE e 2003/108/CE sullo smaltimento dei rifiuti di apparecchiature elettriche ed elettroniche.**

Il simbolo del cassonetto barrato indica che il prodotto alla fine della propria vita utile deve essere raccolto separatamente dagli altri rifiuti.

L'utente dovrà conferire l'apparecchiatura giunta a fine vita agli idonei centri di raccolta differenziata dei rifiuti elettronici ed elettrotecnici oppure riconsegnarla al rivenditore al momento dell'acquisto di una nuova apparecchiatura di tipo equivalente, in ragione di uno a uno.

L'adeguata raccolta differenziata per l'avvio successivo dell'apparecchiatura dismessa al riciclaggio, al trattamento e allo smaltimento ambientalmente com-

patibile contribuisce a evitare possibili effetti negativi sull'ambiente e sulla salute e favorisce il riciclo dei materiali di cui è composta l'apparecchiatura.

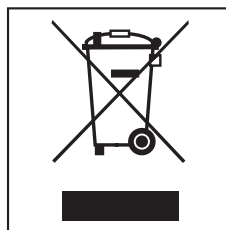

Per la gestione del recupero e dello smaltimento degli elettrodomestici, Miele Italia aderisce al consorzio Ecodom (Consorzio Italiano Recupero e Riciclaggio Elettrodomestici).

Non danneggiare i tubi di frigoriferi e congelatori che contengono gas e refrigeranti affinché possano essere recuperati correttamente. Un trattamento non appropriato comporta la diffusione nell'ambiente di sostanze dannose.

Lo smaltimento abusivo del prodotto da parte dell'utente comporta l'applicazione di sanzioni amministrative previste dalla legislazione vigente.

Il trattamento non appropriato e lo smaltimento non corretto dei rifiuti contenenti gas ozonolesivi (clorofluorocarburi e idrofluorocarburi) comportano la diffusione nell'ambiente di sostanze dannose per la salute e per l'intero ecosistema.

Accertarsi che fino al momento dello smaltimento l'apparecchiatura sia tenuta lontana dai bambini (v. "Istruzioni per la sicurezza e avvertenze").

## Istruzioni per la sicurezza e avvertenze

---

Questo frigorifero è conforme alle vigenti norme in materia di sicurezza. L'uso improprio può provocare danni a persone e/o cose.

Leggere attentamente le presenti istruzioni d'uso e di montaggio prima di mettere in funzione l'apparecchio. Contiene informazioni importanti sull'incasso, la sicurezza, l'uso e la manutenzione. Osservandole si evitano pericoli per le persone e danni materiali.

Miele non risponde dei danni causati dall'inosservanza delle presenti istruzioni per la sicurezza e avvertenze.

Conservare le presenti istruzioni d'uso e di montaggio e consegnarle anche a eventuali altri utenti.

### Uso previsto

- ▶ Il frigorifero è predisposto per l'impiego domestico. Questo frigorifero non è destinato all'impiego in ambienti esterni.
- ▶ Utilizzare questo apparecchio esclusivamente in ambienti domestici per raffreddare e conservare alimenti. Ogni altro tipo di impiego non è consentito.

## Istruzioni per la sicurezza e avvertenze

---

► Questo apparecchio non è indicato per stoccare e raffreddare medicinali, plasma, preparati di laboratorio, sostanze e prodotti simili indicati nella direttiva sui dispositivi medici. Un uso improprio dell'apparecchio può danneggiare la merce introdotta o causarne il deterioramento. Inoltre l'apparecchio non è adatto al funzionamento in ambienti a rischio di esplosione.

La casa produttrice non risponde dei danni causati da un uso diverso da quello previsto o da impostazioni dell'apparecchio sbagliate.

► Le persone che per le loro capacità fisiche, sensoriali o psichiche o per la loro inesperienza o non conoscenza non siano in grado di utilizzare in sicurezza il frigorifero, non devono farne uso senza la sorveglianza e la guida di una persona responsabile.

Queste persone possono utilizzare l'apparecchio da sole solo se è stato loro chiaramente spiegato come funziona, in modo tale da utilizzarlo in sicurezza. È importante che sappiano riconoscere e comprendere quali pericoli possono derivare da un uso non corretto dell'apparecchio.

### Bambini

► Tenere lontano dall'apparecchio i bambini al di sotto degli otto anni, in alternativa sorvegliarli costantemente.

► I bambini a partire dagli otto anni possono utilizzare il frigorifero da soli solo se è stato loro chiaramente spiegato come funziona e se sono in grado di usarlo correttamente. È importante che sappiano riconoscere e comprendere quali pericoli possono derivare da un uso non corretto dell'apparecchio.

► I bambini non possono eseguire lavori di pulizia o di manutenzione del frigorifero senza sorveglianza.

► Sorvegliare i bambini che si trovano nelle immediate vicinanze dell'apparecchio; Non permettere loro di giocare con l'apparecchio.

## Istruzioni per la sicurezza e avvertenze

---

▶ Pericolo di soffocamento! I bambini potrebbero per gioco avvolgersi nel materiale di imballaggio (ad es. nella pellicola) o avvolgervi la testa e soffocare. Tenere lontano dai bambini il materiale di imballaggio.

### Sicurezza tecnica

▶ E' stata verificata l'ermeticità del circuito refrigerante. Questo apparecchio è conforme alle norme di sicurezza e alle direttive europee vigenti in materia.

▶ Questo apparecchio contiene refrigerante isobutano (R600a), un gas naturale ecologico, ma infiammabile. Non è dannoso per lo strato di ozono e non favorisce l'effetto serra.

L'impiego di questo refrigerante rispettoso dell'ambiente determina in parte un aumento della rumorosità durante il funzionamento dell'apparecchio. Oltre a rumori di funzionamento del compressore possono percepirsi rumori di flusso nell'intero circuito refrigerante. Questi effetti non si possono purtroppo evitare, ma non compromettono in alcun modo la funzionalità dell'apparecchio.

Durante il trasporto e l'incasso/l'installazione dell'apparecchio prestare attenzione affinché non venga danneggiato alcun componente del circuito refrigerante. Se il refrigerante fuoriesce e giunge al viso può causare lesioni agli occhi.

In caso di danneggiamento:

- evitare fiamme vive o sorgenti d'accensione,
- staccare l'apparecchio dalla rete elettrica,
- aerare per alcuni minuti l'ambiente in cui è installato l'apparecchio e
- rivolgersi all'assistenza tecnica Miele.

## Istruzioni per la sicurezza e avvertenze

---

► Maggiore è la quantità di refrigerante nell'apparecchio, più grande deve essere l'ambiente in cui viene installato. In caso di perdite, in un ambiente troppo piccolo può formarsi una miscela infiammabile di gas e aria.

In termini di dimensioni dell'ambiente, per ogni 8 g di refrigerante dovrebbe corrispondere almeno 1 m<sup>3</sup>. La quantità di refrigerante è indicata sulla targhetta dati apposta all'interno dell'apparecchio.

► I dati di allacciamento (protezione, frequenza e tensione) riportati sulla targhetta dati del frigorifero devono corrispondere assolutamente con quelli della rete elettrica, altrimenti l'apparecchio potrebbe danneggiarsi.

Verificare il tutto prima di effettuare l'allacciamento. In caso di dubbi, rivolgersi a un elettricista.

► La sicurezza elettrica è garantita solo se l'apparecchio è allacciato a un regolare collegamento a terra. Assicurarsi che questa condizione fondamentale per la sicurezza sia verificata. In caso di dubbi far controllare l'impianto da un elettricista specializzato.

► Se il cavo di alimentazione è danneggiato, farlo sostituire completamente da personale tecnico autorizzato Miele per evitare all'utente qualsiasi pericolo.

► Prese multiple o prolunghe non garantiscono la necessaria sicurezza (pericolo di incendio). Non utilizzare questi dispositivi per allacciare il frigorifero alla rete elettrica.

► Se l'umidità giunge a parti dell'apparecchio sotto tensione, può causare un corto circuito.

Non utilizzare l'apparecchio in ambienti umidi o soggetti a spruzzi d'acqua (ad es. garage, lavanderie ecc.).

► Non utilizzare questo frigorifero in luoghi non stazionari (ad es. sulle navi).

## Istruzioni per la sicurezza e avvertenze

---

- ▶ Danni al frigorifero possono mettere a rischio la sicurezza degli utenti. Verificare che non siano presenti eventuali danni visibili. Non mettere mai in funzione un apparecchio danneggiato.
- ▶ Per questioni di sicurezza, l'apparecchio deve essere usato solo una volta incassato.
- ▶ Per eseguire lavori di installazione, di manutenzione nonché di riparazione staccare l'apparecchio dalla rete elettrica. Il frigorifero è staccato dalla rete elettrica solo se:
  - l'interruttore generale dell'impianto elettrico è disinserito,
  - sono stati svitati completamente i fusibili dell'impianto elettrico, oppure
  - il cavo di alimentazione è staccato dalla rete elettrica; per staccarlo dalla rete non tirare il cavo, bensì afferrare la spina.
- ▶ Riparazioni o lavori di installazione e di manutenzione non correttamente eseguiti possono mettere seriamente in pericolo l'utente. Lavori di installazione e di manutenzione nonché riparazioni possono essere eseguiti solo da personale tecnico qualificato.
- ▶ Eventuali diritti alla garanzia decadono se il frigorifero non viene riparato da un servizio di assistenza tecnica autorizzato Miele.
- ▶ Solo usando pezzi di ricambio originali, Miele garantisce il rispetto degli standard di sicurezza. Sostituire eventuali pezzi guasti o difettosi con ricambi originali Miele.

## Istruzioni per la sicurezza e avvertenze

---

### Impiego corretto

► L'apparecchio è predisposto per una determinata classe climatica (area temperatura ambiente), i cui limiti devono essere rispettati. La classe climatica può essere rilevata dalla targhetta, situata all'interno dell'apparecchio. Una temperatura ambiente più bassa causa il prolungato fermo del compressore, per cui l'apparecchio non riesce a mantenere la temperatura necessaria.

► Le aperture di aerazione e sfiato non devono essere coperte o ostruite.

In caso contrario non sarebbe garantita la sufficiente circolazione dell'aria, aumenterebbe il consumo di corrente e non si escludono danni a componenti dell'apparecchio.

► Non conservare alimenti contenenti grasso o olio nell'apparecchio o nello sportello dell'apparecchio. Eventuali fuoriuscite di sostanze oleose potrebbero danneggiare il materiale sintetico.

► Non conservare nell'apparecchio sostanze esplosive o prodotti con gas combustibili (p.es. bombolette spray). Miscele gassose infiammabili possono incendiarsi a causa di componenti elettrici. Pericolo di incendio e di esplosione!

► All'interno di frigoriferi e congelatori non devono assolutamente essere azionati apparecchi e congegni elettrici (ad es. per la produzione di gelato). Possono causare scintille. Pericolo di esplosione.

## Istruzioni per la sicurezza e avvertenze

---

► Se si consumano alimenti conservati per molto tempo c'è pericolo di intossicazione.

La durata di conservazione dipende da molti fattori, ad es. dal grado di freschezza, dalla qualità e dalla temperatura di conservazione. Prestare attenzione alla data di scadenza e alle indicazioni di conservazione del produttore degli alimenti!

► Utilizzare esclusivamente pezzi di ricambio originali Miele. Se si montano altri accessori, il diritto alla garanzia e a prestazioni in garanzia per vizi e/o difetti del prodotto decade.

### **Pulizia e manutenzione**

► Non trattare la guarnizione dello sportello con oli o grassi. Con il passare del tempo, la guarnizione potrebbe diventare porosa.

► Il vapore di un apparecchio a vapore per la pulizia può giungere a parti conduttrici di tensione e causare un cortocircuito.

Per pulire il frigorifero non utilizzare mai un apparecchio a vapore.

► Non utilizzare oggetti appuntiti o taglienti per

- eliminare strati di brina o di ghiaccio,
- staccare le vaschette dei cubetti di ghiaccio o alimenti congelati.

I generatori potrebbero danneggiarsi e l'apparecchio non funzionare più.

► Per sbrinare il frigorifero non introdurre nel vano apparecchi elettrici di riscaldamento oppure candele. Danneggiano il materiale plastico.

► Non utilizzare spray sbrinanti poiché questo tipo di prodotto può generare gas esplosivi, contenere solventi o propellenti oppure essere nocivo alla salute.

# Istruzioni per la sicurezza e avvertenze

---

## Trasporto

- ▶ Trasportare l'apparecchio provvisto di imballaggio e sempre in verticale, di modo da non danneggiarlo.
- ▶ Farsi aiutare da una seconda persona per il trasporto, dal momento che l'apparecchio è molto pesante. Sussiste il pericolo di ferirsi e di provocare danni.

## Quando si dismette l'apparecchio

- ▶ Rendere inservibile la serratura dello sportello del vecchio frigorifero prima di eliminarlo per impedire che i bambini possano accidentalmente chiudervisi all'interno mentre giocano.
- ▶ Non danneggiare il circuito di refrigerazione, ad es.
  - bucando i canali refrigeranti dell'evaporatore;
  - piegando le condutture;
  - raschiando i rivestimenti della superficie.

Il refrigerante è nocivo per gli occhi.

## Come risparmiare energia

	<b>Consumo energetico normale</b>	<b>Consumo energetico più alto</b>
<b>Posizionamento/ manutenzione</b>	in ambienti aerati	in ambienti chiusi, non aerati
	non direttamente esposto a raggi solari	direttamente esposto a raggi solari
	non adiacente a una fonte di calore (termosifoni, cucina elettrica)	adiacente a una fonte di calore (termosifoni, cucina elettrica)
	a una temperatura ambiente ideale di 20 °C	a una temperatura ambiente superiore
	Non coprire le sezioni di aerazione ed eliminare regolarmente la polvere depositata.	In caso di sezioni di aerazione nascoste o ricoperte di polvere.
<b>Impostazione temperatura</b>	Zona di raffreddamento da 4 a 5°C	Con impostazione bassa della temperatura: più bassa è la temperatura nel frigorifero, maggiore sarà il consumo energetico.
	Zona PerfectFresh vicina a 0°C	

## Come risparmiare energia

	<b>Consumo energetico normale</b>	<b>Consumo energetico più alto</b>
<b>Uso</b>	Disposizione dei cassetti, ripiani e balconcini come da fornitura.	
	Aprire lo sportello solo quando necessario e per breve tempo. Disporre gli alimenti ordinatamente.	Aprire frequentemente lo sportello e tenerlo aperto a lungo causa la fuoriuscita di aria fredda e l'afflusso nell'apparecchio di aria ambiente calda. L'apparecchio cerca di raffreddare e il compressore funziona più a lungo.
	Quando si fa la spesa portare sempre con sé una borsa termica e, al rientro, riporre gli alimenti subito nell'apparecchio. Reintrodurre rapidamente gli alimenti prelevati dal frigorifero prima che si riscaldino eccessivamente. Attendere che alimenti e bevande calde si raffreddino all'esterno dell'apparecchio.	Gli alimenti caldi o riscaldatisi a temperatura ambiente apportano calore nell'apparecchio. L'apparecchio cerca di raffreddare e il compressore funziona più a lungo.
	Disporre gli alimenti ben confezionati oppure ben coperti.	A causa dell'evaporazione e della condensa dei liquidi nel vano frigorifero si disperde potenza refrigerante.
	Disporre nel vano frigorifero alimenti congelati da scongelare.	
	Non riempire eccessivamente gli scomparti per permettere all'aria di circolare.	

# Accensione e spegnimento dell'apparecchio

## Prima messa in funzione

### Materiali d'imballaggio

- Rimuovere tutti i materiali di imballaggio dal vano interno.

### Pellicola protettiva

I listelli e i pannelli in acciaio inox sono dotati di una pellicola protettiva per il trasporto.

- Rimuovere la pellicola protettiva dai listelli/pannelli in acciaio inox.

### Pulizia e manutenzione

Attenersi alle indicazioni riportate al capitolo "Pulizia e manutenzione".

- Subito dopo aver tolto la pellicola protettiva pulire le superfici in acciaio inox con lo specifico prodotto Miele.

Importante! Il prodotto Miele per acciaio crea una pellicola protettiva idrorepellente e antisporco a ogni applicazione.

- Pulire l'interno dell'apparecchio e gli accessori in dotazione. Attenersi alle indicazioni riportate al capitolo "Pulizia e manutenzione".

## Accessori - Sostegno per bottiglie

Le lamelle del sostegno per bottiglie posizionate nella mensola per bottiglie trattengono le bottiglie più saldamente al momento di aprire e chiudere lo sportello.

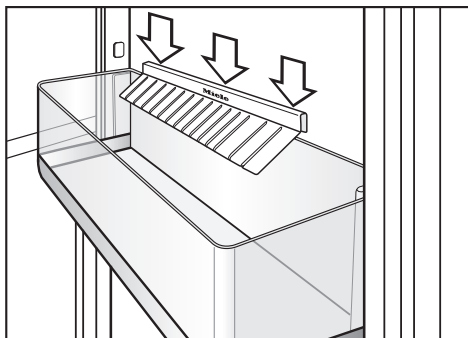

- Inserire il sostegno per bottiglie al centro sul bordo posteriore della mensola per bottiglie.

# Accensione e spegnimento dell'apparecchio

## Uso dell'apparecchio

Per utilizzare questo apparecchio è sufficiente agire sui tasti sensore.

A ogni contatto è associato un segnale acustico. Il segnale acustico può essere disattivato (v. cap. "Altre impostazioni - Segnali acustici").

## Accensione

Non appena si collega l'apparecchio alla rete elettrica, compare dopo poco a display il simbolo di allacciamento alla rete  $\text{---}\text{G}$ .



- Toccare il tasto on/off.

Il simbolo di allacciamento alla rete  $\text{---}\text{G}$  scompare e a display compare la temperatura.

L'apparecchio inizia a raffreddare. Quando si apre lo sportello si accende l'illuminazione interna e l'illuminazione a LED dei ripiani diventa più chiara fino a raggiungere la massima luminosità.

Per consentire che la temperatura all'interno dell'apparecchio scenda sufficientemente, attendere un po' di tempo prima di introdurre gli alimenti.

## Spegnimento



- Toccare il tasto on/off.

Se non fosse possibile, significa che è attivo il blocco.

A display scompare l'indicazione della temperatura e compare il simbolo di allacciamento alla rete elettrica  $\text{---}\text{G}$ .

La luce interna si spegne e l'apparecchio non raffredda più.

## Disattivare la modalità Sabbath

È possibile in ogni momento spegnere direttamente l'apparecchio.



- Toccare il tasto On/Off.

A display scompare l'indicazione della temperatura, mentre compare il simbolo di allacciamento alla rete elettrica  $\text{---}\text{G}$ .

L'illuminazione interna si spegne e l'apparecchio non raffredda più.

Quando si riaccende l'apparecchio, la modalità Sabbath è disattivata.

## In caso di inattività prolungata

Se non si utilizza l'apparecchio per un certo periodo è opportuno:

- spegnerlo,
- sfilare la spina dalla presa oppure disattivare l'interruttore dell'impianto elettrico principale.
- Pulire l'apparecchio e
- lasciare lo sportello leggermente aperto per evitare che all'interno si generino cattivi odori.

In caso di assenza prolungata, se si spegne l'apparecchio, non lo si pulisce all'interno e si lascia chiuso lo sportello si favorisce la formazione di muffa.

# La giusta temperatura

---

Impostare la giusta temperatura è importante per conservare gli alimenti in modo corretto. Gli alimenti si deteriorano rapidamente a causa dei microrganismi e ciò può essere impedito oppure ritardato grazie a una corretta temperatura di conservazione. La temperatura condiziona infatti la velocità di proliferazione dei microrganismi; riducendo la temperatura questi processi rallentano.

La temperatura all'interno dell'apparecchio sale,

- se lo sportello viene aperto frequentemente e rimane aperto per un certo periodo,
- quanti più alimenti vi vengono conservati,
- quanto più caldi sono gli alimenti introdotti nell'apparecchio,
- quanto più alta è la temperatura ambiente.

L'apparecchio è predisposto per una determinata classe climatica (area temperatura ambiente), i cui limiti devono essere rispettati.

## . . . nel vano frigorifero e nella zona PerfectFresh

Nel vano frigorifero è consigliata una temperatura di **4°C**.

Nella zona PerfectFresh la temperatura viene regolata automaticamente e oscilla tra **0°C e 3°C**.

## Sistema automatico di distribuzione della temperatura (DynaCool)

Quando si attiva il compressore del vano frigorifero, si attiva automaticamente anche la ventola. In questo modo il freddo viene distribuito uniformemente all'interno del vano frigorifero. Gli alimenti riposti sui vari ripiani del vano frigorifero vengono raffreddati a una temperatura approssimativamente uguale.

## Indicazione temperatura

Il display temperatura indica la temperatura effettiva che si trova al momento **al centro del vano frigorifero** durante il funzionamento normale.

A seconda della temperatura ambiente e dell'impostazione è possibile che passino alcune ore fino al raggiungimento della temperatura desiderata e della sua costante visualizzazione.

## Impostare la temperatura

- Impostare la temperatura, servendosi di entrambi i tasti sotto il display.

Premendo il tasto



- la temperatura diminuisce



- la temperatura aumenta.

Durante l'impostazione la temperatura visualizzata lampeggia.

Premendo i tasti si notano le seguenti modifiche sul display:

- premendo una volta: lampeggia **l'ultimo** valore impostato.
- a ogni successiva pressione dei tasti: il valore della temperatura si modifica in scatti di 1°C.
- tenendo il tasto premuto: il valore della temperatura si modifica progressivamente.

Circa 5 secondi dopo l'ultima pressione del tasto il display temperatura commuta automaticamente sull'**effettivo** valore della temperatura rilevabile in quel momento nell'apparecchio.

## oppure

- premere il tasto OK, per confermare la scelta effettuata.

Se la temperatura è stata modificata si consiglia di controllare l'indicazione **dopo circa 6 ore se l'apparecchio non è completamente carico e dopo circa 24 ore se l'apparecchio è carico**. Solo a questo punto nell'apparecchio è impostata la temperatura reale.

Qualora la temperatura fosse troppo alta o troppo bassa dopo questo lasso di tempo, si consiglia di procedere nuovamente all'impostazione.

## Valori di temperatura impostabili

La temperatura è impostabile da 3 a 9°C.

# La giusta temperatura

## Impostare la temperatura nella zona PerfectFresh

Nella zona PerfectFresh viene automaticamente mantenuta una temperatura tra 0°C e 3°C. Volendo aumentare o abbassare la temperatura, per esempio per conservarvi del pesce, essa può essere leggermente modificata.

La pre-impostazione della temperatura nella zona PerfectFresh è 5. Con un'impostazione compresa tra 1 e 9 si possono raggiungere temperature molto basse, e gli alimenti potrebbero congelare.

## Modificare la temperatura



- Premere il tasto delle impostazioni.

A display compaiono tutti i simboli, il simbolo  lampeggia.



- Premere ripetutamente i tasti per impostare la temperatura (∨ o ∧), finché a display lampeggia il simbolo .



- Premere il tasto OK, per confermare la scelta effettuata.

A display lampeggia l'ultima impostazione effettuata, si accende il simbolo .



- Premendo i tasti ∨ o ∧ è possibile modificare la temperatura nella zona PerfectFresh. I livelli impostabili vanno da 1 a 9:  
1: temperatura più bassa,  
9: temperatura più alta.



- Premere il tasto OK, per confermare la scelta effettuata.

Viene salvata l'impostazione selezionata, il simbolo  lampeggia.



- Premere il tasto impostazioni, per uscire dalla modalità impostazioni. Altrimenti dopo ca. 1 minuto l'elettronica esce automaticamente dalla modalità impostazioni.

La nuova temperatura impostata per la zona PerfectFresh si imposta lentamente.

## Funzione Superraffreddamento

Con la funzione Superraffreddamento il vano frigorifero raggiunge rapidamente la temperatura più bassa (in base alla temperatura ambiente).

### Attivare la funzione Superraffreddamento

La funzione Superraffreddamento è indicata soprattutto per raffreddare rapidamente grandi quantità di alimenti freschi o bevande.



- Premere il tasto Superraffreddamento, che si retroillumina di giallo.

La temperatura nell'apparecchio si abbassa, perché l'apparecchio funziona con la massima capacità di raffreddamento possibile.

### Disattivare la funzione Superraffreddamento

La funzione Superraffreddamento si disattiva automaticamente dopo ca. 12 ore. L'apparecchio funziona nuovamente a regime normale.

Per risparmiare corrente elettrica è possibile disattivare manualmente la funzione Superraffreddamento quando gli alimenti oppure le bevande raggiungono una temperatura sufficientemente bassa.



- Premere il tasto Superraffreddamento, che non risulta più retroilluminato di giallo.

L'apparecchio raffredda nuovamente a regime normale.

## Allarme sportello

---

L'apparecchio è dotato di un sistema d'allarme che si attiva per evitare inutili consumi di energia elettrica a sportello aperto e per evitare che il caldo dell'ambiente possa penetrare nel vano e deteriorare gli alimenti conservati.

Se lo sportello rimane aperto a lungo, l'allarme acustico suona. Si accende il simbolo di allarme .

Il lasso di tempo fino all'attivazione dell'allarme sportello dipende dall'impostazione selezionata e può variare dai 2 (impostazione di serie) ai 4 minuti. L'allarme sportello può anche essere disattivato. (v. "Altre impostazioni - Segnali acustici")

Non appena si chiude lo sportello, il segnale acustico si disattiva e il simbolo di allarme  a display si spegne.

Se non suona nessun segnale acustico, nonostante vi sia l'allarme sportello, significa che è stato disattivato nella modalità impostazioni (v. "Altre impostazioni - Segnali acustici").

### Disattivare l'allarme acustico in anticipo

Il segnale acustico può essere comunque spento in anticipo qualora dovesse disturbare.



- Premere il tasto per spegnere l'allarme sportello.





L'allarme acustico è disattivato.

Il simbolo di allarme  continua a rimanere acceso finché non si chiude lo sportello.

Determinate impostazioni dell'apparecchio possono essere effettuate solo nella modalità impostazioni.

Nella modalità impostazioni l'allarme sportello o qualsiasi altra segnalazione di errore non viene visualizzata automaticamente, a display però si accende il simbolo di allarme .

## Impostazioni

	Attivare/disattivare il blocco
	Accensione/spengimento segnali acustici
	Modificare la luminosità del display
	Modificare la temperatura nella zona PerfectFresh
	Attivare/disattivare la funzione Sabbath

Come modificare la **temperatura nella zona PerfectFresh**, è descritto nel capitolo "La giusta temperatura".

Tutte le ulteriori impostazioni vengono descritte di seguito.

## Blocco

Grazie al blocco si previene che:

- l'apparecchio venga spento inavvertitamente,
- si imposti la temperatura sbagliata,
- si imposti inavvertitamente la funzione Superraffreddamento,
- si scelgano delle impostazioni sbagliate (è possibile solo disattivare il blocco).

In questo modo è possibile prevenire che persone non autorizzate, ad es. bambini, possano spegnere o modificare le impostazioni inavvertitamente.

## Attivare/disattivare il blocco



- Premere il tasto delle impostazioni.

A display compaiono tutti i simboli, il simbolo  lampeggia.



- Premere il tasto OK, per confermare la scelta effettuata.

A display lampeggia l'ultima impostazione effettuata, si accende il simbolo .

## Altre impostazioni



- Premendo il tasto ∇ o ▲ è possibile attivare o disattivare il blocco.

∇: blocco disattivo

▲: blocco attivo



- Premere il tasto OK, per confermare la scelta effettuata.

Viene salvata l'impostazione selezionata, il simbolo  lampeggia.



- Premere il tasto impostazioni, per uscire dalla modalità impostazioni. Altrimenti dopo ca. 1 minuto l'elettronica esce automaticamente dalla modalità impostazioni.

Se il blocco è attivo a display è acceso .

## Segnali acustici

L'apparecchio dispone di segnali acustici come l'acustica tasti e l'allarme sportello.

È possibile attivare o disattivare l'acustica tasti o l'allarme sportello.

Si può scegliere tra quattro impostazioni. Di serie è impostato il 3, ovvero l'acustica tasti e l'allarme sportello sono attivi.

## Accensione/spengimento segnali acustici



- Premere il tasto delle impostazioni.

A display compaiono tutti i simboli, il simbolo  lampeggia.



- Premere ripetutamente i tasti per impostare la temperatura (∇ o ▲), finché a display lampeggia il simbolo .



- Premere il tasto OK, per confermare la scelta effettuata.

A display lampeggia l'ultima impostazione effettuata, si accende il simbolo .



- Premendo i tasti V o ^ è possibile selezionare:

0: acustica tasti disattiva; allarme sportello disattivo

1: acustica tasti disattiva; allarme sportello attivo (dopo 4 minuti)

2: acustica tasti disattiva; allarme sportello attivo (dopo 2 minuti)

3: acustica tasti attiva; allarme sportello attivo (dopo 2 minuti)



- Premere il tasto OK, per confermare la scelta effettuata.

Viene salvata l'impostazione selezionata, il simbolo 🎵 lampeggia.



- Premere il tasto impostazioni, per uscire dalla modalità impostazioni. Altrimenti dopo ca. 1 minuto l'elettronica esce automaticamente dalla modalità impostazioni.

### Luminosità display ☀

È possibile adeguare la luminosità del display in base alla luce presente nell'ambiente in cui è installato l'apparecchio.

La luminosità del display può essere modificata per livelli da 1 a 3. Di serie è impostata la massima luminosità, 3.

### Modificare la luminosità del display



- Premere il tasto delle impostazioni.

A display compaiono tutti i simboli, il simbolo 🗝 lampeggia.



- Premere ripetutamente i tasti per impostare la temperatura (V o ^), finché a display lampeggia il simbolo ☀.



- Premere il tasto OK, per confermare la scelta effettuata.

A display lampeggia l'ultima impostazione effettuata, si accende il simbolo ☀.

## Altre impostazioni



- Premendo i tasti ∨ o ∧ è possibile modificare la luminosità del display:  
1: luminosità minima  
2: luminosità media,  
3: luminosità massima.



- Premere il tasto OK, per confermare la scelta effettuata.

Viene salvata l'impostazione selezionata, il simbolo ☼ lampeggia.



- Premere il tasto impostazioni, per uscire dalla modalità impostazioni. Altrimenti dopo ca. 1 minuto l'elettronica esce automaticamente dalla modalità impostazioni.

## Funzione Sabbath ☼

L'apparecchio dispone della funzione Sabbath a supporto di particolari abitudini religiose.

Si spengono:

- l'illuminazione interna a sportello aperto,
- tutti i segnali acustici e ottici,
- le indicazioni della temperatura,
- Superraffreddamento (se precedentemente impostato).

Sono selezionabili

- il tasto impostazioni per spegnere la modalità Sabbath
- e il tasto On/Off.

La regolazione della temperatura nella modalità Sabbath è limitata.

Accertarsi che gli sportelli siano ben chiusi poiché gli allarmi acustici e ottici sono disattivati.

Un'eventuale interruzione della corrente elettrica in questo lasso di tempo non viene segnalata. Dopo l'interruzione, l'apparecchio si avvia nella modalità Sabbath.

### Attivare la modalità Sabbath



- Premere il tasto impostazioni.

A display compaiono tutti i simboli, il simbolo  lampeggia.



- Premere ripetutamente i tasti per impostare la temperatura ( $\nabla$  o  $\wedge$ ), finché a display lampeggia il simbolo .



- Premere il tasto OK, per confermare la selezione effettuata.

A display lampeggia l'ultima impostazione selezionata, il simbolo  è acceso.



- Premendo i tasti  $\nabla$  o  $\wedge$  è possibile attivare la modalità Sabbath. Scegliere l'impostazione 7.



- Premere il tasto OK, per confermare la selezione effettuata.

Viene memorizzata l'impostazione selezionata, il simbolo  è acceso.

Non appena il simbolo  a display si spegne, la modalità Sabbath è attivata.

- Spegnere la modalità Sabbath dopo il Sabbath.

### Disattivare la modalità Sabbath



- Premere il tasto delle impostazioni per uscire da questa modalità,

a display appare la temperatura e si accende la luce.

# Disposizione degli alimenti

## Aree di raffreddamento differenti

Per la naturale circolazione dell'aria, nel vano frigorifero si creano aree di temperatura differenti. L'aria fredda e pesante scende nella zona inferiore dell'apparecchio. Sfruttare quindi le diverse zone quando si introducono gli alimenti.

Questo frigorifero è dotato di raffreddamento dinamico automatico per cui quando la ventola è in funzione all'interno del vano si imposta una temperatura uniforme. Le diverse zone di freddo sono in questo modo più omogenee in termini di temperatura.

### Area con temperatura più alta

L'area con la temperatura più alta nel vano frigorifero si trova in alto nella zona anteriore e nello sportello. Utilizzare quest'area per conservare burro e formaggio. Il burro non si indurisce e si può quindi spalmare facilmente; il sapore del formaggio rimane inalterato.

### Area con temperatura più bassa

L'area più fredda nel vano frigorifero è quella direttamente sopra la piastra che divide la zona PerfectFresh e sulla parete posteriore. Nei cassetti della zona PerfectFresh le temperature sono tuttavolta ancora più basse.

Utilizzare la zona più fredda nel vano frigorifero e nella zona PerfectFresh per la conservazione di alimenti facilmente deteriorabili come:

- pesce, carne, pollame,
- insaccati, pietanze cotte,

- pietanze contenenti uova o panna,
- pasta fresca, impasti per torte o pizza,
- formaggi e latticini di latte non pastorizzato,
- verdura precotta confezionata e in generale alimenti freschi la cui data di scadenza si riferisce all'alimento conservato a una temperatura di almeno 4°C.

Non conservare sostanze esplosive e prodotti contenenti gas propellenti (ad es. bombolette spray).

Pericolo di esplosione.

Posizionare nell'apparecchio contenitori con liquidi contenenti un'elevata percentuale di alcool solo in posizione verticale e chiusi ermeticamente.

Se nell'apparecchio o nello sportello si conservano alimenti contenenti oli e grassi, accertarsi che il grasso eventualmente fuoriuscito non tocchi le parti dell'apparecchio in materiale plastico.

Si possono formare delle crepe dovute a tensione e il materiale plastico può quindi rompersi.

Gli alimenti non devono toccare la parete posteriore. Se così fosse potrebbero attaccarsi alla parete.

Conservare gli alimenti disponendoli ordinatamente nel vano, di modo che l'aria possa circolare.

Non coprire la ventola situata sulla parete posteriore; è importante per la potenza di raffreddamento.

### **Alimenti non adatti alla conservazione in frigorifero**

Non tutti gli alimenti possono essere conservati in frigorifero sotto i 5°C, perché particolarmente sensibili al freddo. Se la temperatura fosse troppo bassa, potrebbero insorgere variazioni nell'aspetto, nella consistenza, nel sapore e/o nel contenuto di vitamine nei vari tipi di alimenti.

Sono da considerarsi alimenti sensibili alle basse temperature:

- ananas, avocado, banana, melograno, mango, melone, papaya, frutto della passione, agrumi (come limoni, arance, mandarini, pompelmi),
- frutta non completamente matura,
- melanzane, cetrioli, patate, peperoni, pomodori, zucchine,
- formaggio duro (parmigiano).

### **Da considerare al momento dell'acquisto degli alimenti**

Premessa fondamentale per una lunga conservazione è la freschezza degli alimenti al momento dell'acquisto e quindi della successiva introduzione nell'apparecchio. La freschezza iniziale degli alimenti è di fondamentale importanza per la durata di conservazione. Fare attenzione anche alla data di scadenza e alla giusta temperatura di conservazione.

Non interrompere la cd. catena del freddo. Per es. si raccomanda di non tenere la spesa a lungo nell'automobile calda.

Suggerimento: quando si fa la spesa accertarsi di avere sempre una borsa frigo con sé e, una volta a casa, introdurre immediatamente gli alimenti nell'apparecchio.

### **Corretta conservazione degli alimenti**

Conservare gli alimenti nel vano frigorifero confezionati oppure coperti (nella zona PerfectFresh vi sono delle eccezioni). Si impedisce così che si secchino o emanino odori sgradevoli e che eventuali germi possano diffondersi tra le altre pietanze conservate in frigorifero. Osservare queste disposizioni in particolare nella conservazione degli alimenti di origine animale.

Se si imposta correttamente la temperatura di conservazione e si mantiene una corretta igiene, si può allungare considerevolmente la durata degli alimenti.

## Disporre gli alimenti nella zona PerfectFresh

---

Nella zona PerfectFresh vi sono le condizioni di conservazione ideali per frutta, verdura, carne, pesce e latticini. Gli alimenti si mantengono freschi più a lungo, sapore e vitamine rimangono inalterati.

Nella zona PerfectFresh la temperatura è regolata automaticamente da 0 a 3°C. Si tratta di temperature più basse rispetto a quelle del vano frigorifero tradizionale; per gli alimenti non particolarmente sensibili al freddo questa è la temperatura di conservazione ottimale. Poiché con questa temperatura si prolunga la durata di conservazione degli alimenti, questi ultimi possono essere conservati più a lungo senza che perdano freschezza.

Inoltre è possibile regolare l'umidità dell'aria presente nella zona PerfectFresh in base agli alimenti da conservare. Un'umidità dell'aria più alta consente agli alimenti di mantenere la propria umidità e di non asciugarsi rapidamente. Rimangono quindi croccanti e freschi per un periodo più lungo.

Ricordarsi che il grado di freschezza dell'alimento è fondamentale per un buon risultato di conservazione.

Estrarre gli alimenti dalla zona PerfectFresh ca. 30-60 minuti prima della consumazione. Sapore e aroma si sviluppano solamente a temperatura ambiente.

### La zona PerfectFresh è suddivisa in due parti:

- nella zona superiore **secca** la temperatura è di 0 - 3°C, l'umidità dell'aria non viene aumentata ▲; qui si conservano carne, pesce, latticini e alimenti di ogni genere a condizione che siano confezionati.
- Nella zona inferiore **umida** (in numero variabile a seconda del modello) la temperatura è di 0 - 3°C, l'umidità dell'aria in base alla posizione del cursore non viene aumentata ▲ o viene aumentata ▲▲. Se l'umidità dell'aria viene aumentata conservare qui frutta e verdura.

# Disporre gli alimenti nella zona PerfectFresh

## Cassetto aria secca 🌧

Questo scomparto è adatto in particolare per conservare alimenti facilmente deperibili come:

- pesce fresco, molluschi;
- carne, pollame, insaccati;
- insalate;
- latticini come yogurt, formaggio, pan-na, ricotta, ecc;
- inoltre qui si possono conservare tutti gli alimenti confezionati.

Nel cassetto aria secca è quindi fondamentale la bassa temperatura.

L'umidità dell'aria nello scomparto secco corrisponde all'umidità dell'aria di un vano frigorifero tradizionale.

Alimenti ricchi di proteine si deteriorano più facilmente. Questo significa che molluschi e crostacei si deteriorano prima del pesce e il pesce prima della carne.

È opportuno conservare gli alimenti per motivi igienici solo **coperti o confezionati**.

## Cassetto aria umida 🌧, 🌧🌧

Lo scomparto aria umida dispone di un cursore con il quale si può regolare l'umidità dell'aria contenuta nel cassetto.

Posizionare il cursore sull'impostazione 🌧 o 🌧🌧.

### Umidità dell'aria non aumentata 🌧

Con questa impostazione 🌧 dallo scomparto con aria umida si ottiene lo scomparto con aria secca. Il cursore apre le fessure verso lo scomparto in modo che l'umidità possa fuoriuscire (v. "Cassetto aria secca 🌧").

### Umidità dell'aria aumentata 🌧🌧

Con questa impostazione 🌧🌧 lo scomparto aria umida è adatto per la conservazione di frutta e verdura.

Il cursore chiude le fessure verso lo scomparto in modo che l'umidità dell'aria contenuta non si disperda.

Il livello di umidità dell'aria nello scomparto con aria umida dipende sostanzialmente dal tipo e dalla quantità di alimenti conservati, se non sono confezionati.

Con un carico ridotto l'umidità dell'aria può essere troppo bassa.

**Consiglio:** confezionare gli alimenti in piccole buste ermetiche.

Con umidità dell'aria aumentata nello scomparto aria umida a determinate circostanze si può formare della condensa. Eliminarla con un panno.

## Disporre gli alimenti nella zona PerfectFresh

---

**In caso di risultati di conservazione degli alimenti insoddisfacenti (ad es. perché flosci e vizi), osservare le seguenti indicazioni.**

- Conservare solo alimenti freschi. Lo stato di freschezza iniziale degli alimenti è fondamentale per un buon risultato di conservazione.
- Pulire i cassetti della zona PerfectFresh prima di introdurvi degli alimenti.
- Far sgocciolare gli alimenti particolarmente umidi prima di riporli per la conservazione.
- Non conservare nella zona PerfectFresh alimenti particolarmente sensibili al freddo (v. "Alimenti non adatti alla conservazione in frigorifero").
- Per conservare gli alimenti scegliere lo scomparto corretto e la posizione giusta del cursore per lo scomparto con aria umida (umidità dell'aria non aumentata e/o aumentata).
- L'umidità dell'aria aumentata  nello scomparto aria umida si ottiene automaticamente grazie all'umidità contenuta negli alimenti conservati, vale a dire più alimenti sono conservati, maggiore sarà l'umidità.  
Se sul fondo dello scomparto si raccoglie troppa umidità e gli alimenti ne risentono, asciugare il fondo con un panno oppure inserire una griglia o similari in modo che questa possa separare l'umidità in eccesso.  
Se l'umidità dell'aria dovesse essere per una volta troppo bassa, confezionare gli alimenti in buste ermetiche.
- Qualora nella zona PerfectFresh si percepisse una temperatura troppo alta o troppo bassa, provare a regolarla nel vano frigorifero, variandola di 1 o 2°C.  
Al più tardi quando sul fondo della zona PerfectFresh si saranno formati dei cristalli di ghiaccio, alzare la temperatura, altrimenti gli alimenti rischiano di danneggiarsi.

### Spostare il balconcino / la mensola per bottiglie

- Sollevare il balconcino dello sportello / la mensola per bottiglie ed estrarli tirandoli verso di sé.
- Reinserire il balconcino dello sportello / la mensola per le bottiglie nel punto desiderato. Accertarsi che il balconcino sia fissato e quindi stabile nelle apposite guide.

### Spostare il sostegno per le bottiglie

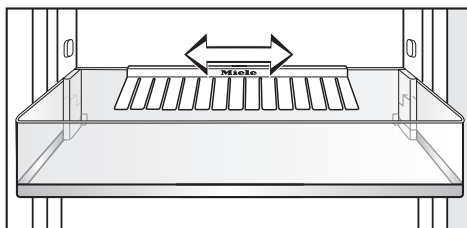

Il sostegno per le bottiglie può essere spostato verso destra o verso sinistra. In questo modo si crea più spazio per le bevande in cartone.

Il sostegno può essere anche smontato, p.es. per pulirlo.

- Sollevare la mensola per bottiglie verso l'alto ed estrarla tirandola verso di sé.
- Estrarre il sostegno dal bordo posteriore della mensola per bottiglie verso l'alto.

### Ripiano / Ripiano con illuminazione

L'illuminazione a LED si trova sul listello in acciaio inox del ripiano. Spostando i ripiani si può illuminare il vano frigorifero a piacimento.

Se l'illuminazione non funziona, controllare il corretto posizionamento dei ripiani sulle guide: il ripiano ha sull'angolo anteriore sinistro una piastrina di metallo (contatti), per rifornire di corrente elettrica l'illuminazione a LED. Quando si inserisce il ripiano, fare attenzione che i contatti si aggancino sulle guide.

### Spostare il ripiano / il ripiano con illuminazione

I ripiani possono essere spostati a seconda dell'altezza degli oggetti.

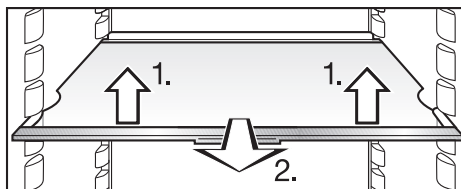

- Sul lato anteriore sollevare un poco il ripiano, tirarlo leggermente verso di sé, sganciarlo dalle guide e spostarlo verso l'alto o verso il basso.

## Disposizione degli alimenti

Il bordo posteriore del ripiano deve essere rivolto verso l'alto, affinché gli alimenti non tocchino la parete posteriore rischiando di attaccarsi.

I ripiani sono stabili grazie ad appositi dispositivi di fissaggio per impedire che possano essere estratti inavvertitamente.

### Spostare il supporto per bottiglie

Il supporto per bottiglie può essere inserito in modo variabile nell'apparecchio.

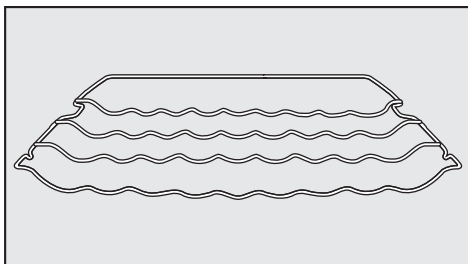

- Sollevare un poco il supporto per bottiglie sul lato anteriore, tirarlo leggermente verso di sé, sganciarlo dalle guide e spostarlo verso l'alto o verso il basso.

L'asticella posteriore di arresto deve essere rivolta verso l'alto, di modo che le bottiglie non tocchino la parete posteriore.

Il supporto per bottiglie è stabile grazie ad appositi dispositivi di bloccaggio per impedire che possa essere estratto inavvertitamente.

### Cassetti nella zona PerfectFresh

I cassetti della zona PerfectFresh si spostano su guide telescopiche che permettono di estrarli completamente quando vi si introducono gli alimenti o quando li si deve pulire

Per estrarre più comodamente i cassetti, rimuovere la mensola per bottiglie posizionata nello sportello.

- Estrarre i cassetti fino alla battuta d'arresto.

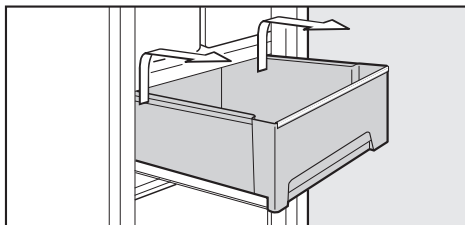

- Afferrare il cassetto di lato nella parte posteriore, sollevarlo verso l'alto e verso di sé.

Successivamente reinserire le guide telescopiche. In questo modo si evita che si verifichino danni.

- Tirare leggermente verso di sé il coperchio esistente tra i cassetti ed estrarlo verso il basso.

Durante la pulizia dell'apparecchio fare attenzione a non rimuovere lo speciale grasso dalle guide telescopiche. Pulirle semplicemente con un panno umido.

- Per rimontarlo inserire il coperchio del cassetto, dal basso verso l'alto, negli appositi sostegni. Spingerlo poi verso il retro e agganciarlo.

Per reinserire il cassetto:

- appoggiarlo sulle guide telescopiche completamente inserite.
- Spingerlo nell'apparecchio finché il cassetto non si incastra.

## Sbrinamento automatico

---

La zona frigorifero si sbrina automaticamente.

Quando il compressore è in funzione, sulla parete posteriore del vano frigorifero si possono formare brina o goccioline d'acqua. Non occorre eliminarle poiché esse evaporano automaticamente grazie al calore del compressore.

L'acqua di sbrinamento scorre in una canaletta di raccolta e attraverso un foro di scarico nel sistema di evaporazione sul retro dell'apparecchio.

Fare in modo che l'acqua di sbrinamento possa sempre defluire senza impedimenti. A questo proposito tenere sempre puliti sia la canaletta sia il foro di scarico.

Fare attenzione che non giunga acqua nell'elettronica, nell'illuminazione o nella piastrina metallica (contatti) nelle guide di sinistra.

Evitare che l'acqua per pulire scorra nello scarico dell'acqua di sbrinamento.

Non usare pulitori a vapore. Il vapore potrebbe giungere alle parti conduttrici di tensione e causare un corto circuito.

Non rimuovere la targhetta dati posizionata all'interno dell'apparecchio. In caso di guasti è necessaria per poter rilevare i dati.

### Indicazioni sul prodotto di pulizia

Per non danneggiare le superfici, **non** usare i seguenti prodotti per la pulizia:

- detersivi contenenti soda, ammoniacale, acidi o cloruri,
- prodotti anticalcare,
- detersivi abrasivi, ad es. polveri o latte abrasivi, pietre di pulizia (cleaning stone),
- solventi,
- detersivi per acciaio inox,
- detersivi per lavastoviglie,
- spray per forno,
- detersivi per vetro,

- spugne dure abrasive e spazzole, ad es. pagliette o spugne per i piatti,
- gomma cancella-sporco,
- raschietti di metallo taglienti.

Per pulire le superfici in acciaio inox dell'apparecchio utilizzare lo specifico prodotto Miele per acciaio inossidabile (v. "Descrizione apparecchio - Accessori su richiesta").

Contiene sostanze che agiscono in maniera delicata e rispetto a un generico prodotto per acciaio, non contiene sostanze lucidanti. Così rimuove delicatamente le incrostazioni e a ogni passaggio forma una pellicola protettiva idrorepellente e antisporco.

All'interno dell'apparecchio utilizzare solo prodotti per la pulizia che non possano compromettere gli alimenti.

Per la pulizia consigliamo acqua tiepida e un po' di detersivo per i piatti.

Indicazioni importanti sulla pulizia sono riportate alle pagine seguenti.

# Pulizia e manutenzione

---

## Prima della pulizia

- Spegnerne l'apparecchio.  
Il display si oscura e il raffreddamento si spegne.  
Qualora questo non fosse il caso, è attivo il blocco (v. "Altre impostazioni - Blocco").
- Sfilare la spina dalla presa oppure disinserire l'interruttore principale dell'impianto elettrico.
- Togliere gli alimenti dall'apparecchio e conservarli in un luogo fresco.
- Rimuovere i balconcini / le mensole per bottiglie dello sportello.
- Estrarre i cassetti della zona PerfectFresh e il coperchio del cassetto (v. "Disposizione degli alimenti - Cassetti nella zona PerfectFresh").
- Rimuovere la piastra in vetro, inserita nel divisorio.
- Estrarre le parti interne amovibili dell'apparecchio per procedere alla pulizia.

## Ripiano / Ripiano con illuminazione

Il listello in acciaio inossidabile con illuminazione a LED o i listelli in acciaio inossidabile dei ripiani **non** sono adatti al lavaggio in lavastoviglie!

Il listello in acciaio inox con illuminazione a LED del ripiano non deve mai essere immerso in acqua per la pulizia!

Per rimuovere il listello in acciaio inossidabile con illuminazione a LED o i listelli in acciaio e il listello di protezione posteriore, procedere nel modo seguente:

- appoggiare il ripiano con la parte superiore rivolta verso il basso su una base morbida (p.es. uno strofinaccio) sul piano di lavoro.

### Listello in acciaio inossidabile con illuminazione a LED

Attenzione! Rimuovere sempre il lato sul quale **non** si trovano i contatti (placchetta metallica) per l'illuminazione a LED.

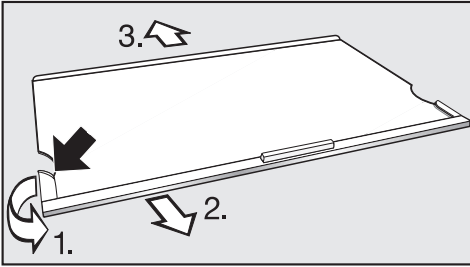

- Sul lato sinistro afferrare il punto maggiormente posteriore del bordo in plastica del listello in acciaio inossidabile.
  1. Allontanare il bordo in plastica dal ripiano e 2. rimuovere contemporaneamente il listello. Adesso si rimuove anche il lato opposto.
- 3. Rimuovere il listello protettivo.
- Dopo la pulizia del listello in acciaio inossidabile o del listello protettivo fissare il pezzo al ripiano seguendo le sopraccitate istruzioni in ordine inverso.

### Balconcini e mensole per bottiglie

I pannelli in acciaio inox sui balconcini e sulle mensole per bottiglie **non** sono adatti al lavaggio in lavastoviglie!

Per smontare i pannelli in acciaio inox, procedere nel modo seguente:

- disporre il balconcino/la mensola per bottiglie con la parte anteriore sul piano di lavoro.

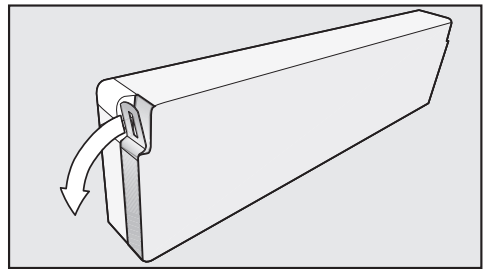

- Afferrare le estremità del pannello e allontanarle dal ripiano, piegandole. Adesso l'intero pannello in acciaio inossidabile si stacca dal balconcino.
- Dopo averlo pulito rimontare il pannello in acciaio inossidabile sul balconcino in ordine inverso.

# Pulizia e manutenzione

## Vano interno, accessori

Pulire regolarmente l'apparecchio, almeno una volta al mese.

Fare in modo che le impurità non si incrostino, ma rimuoverle subito.

- Pulire gli interni con acqua tiepida e un po' di detersivo. Ultimate le operazioni di pulizia, risciacquare tutto con acqua pulita e asciugare con un panno morbido.

I seguenti accessori sono **adatti al lavaggio in lavastoviglie**:

- il sostegno per bottiglie, il contenitore per il burro, il contenitore per le uova (in dotazione a seconda del modello)
- la mensola per bottiglie e i balconcini dello sportello (senza pannello in acciaio inox)
- i ripiani (senza listelli in acciaio inossidabile con illuminazione a LED / listelli in acciaio inossidabile e listelli protettivi).

La temperatura del programma della lavastoviglie impostato non deve eccedere i 55°C.

Il contatto nella lavastoviglie con coloranti naturali, presenti ad es. nelle carote, nei pomodori e nel ketchup, possono decolorare le parti in plastica.

Tale decolorazione non pregiudica tuttavia la stabilità dei pezzi.

I seguenti accessori **non** sono **adatti al lavaggio in lavastoviglie**:

- i pannelli in acciaio inossidabile dei balconcini e delle mensole per bottiglie
- i listelli in acciaio inossidabile con illuminazione LED / listelli in acciaio inossidabile e i listelli protettivi dei ripiani
- il supporto per bottiglie
- i cassette della zona PerfectFresh e i relativi coperchi.

- Pulire questi accessori a mano.

- Pulire spesso la canaletta e il foro di scarico dell'acqua di sbrinamento del vano frigorifero con l'ausilio di uno stuzzicadenti o simili affinché l'acqua possa scorrere senza impedimenti.

A tal fine estrarre i cassetti della zona PerfectFresh.

- I cassetti della zona PerfectFresh si muovono su guide telescopiche. Pulire le guide telescopiche con un panno umido.

Fare attenzione a non rimuovere dalle guide telescopiche lo speciale grasso.

- Rimuovere eventuale sporco dai pannelli e dai listelli in acciaio inossidabile con lo specifico prodotto Miele per acciaio inox.
- Dopo la pulizia passare sempre lo speciale prodotto Miele per acciaio inox, così da proteggere le superfici in acciaio inossidabile e rallentare la formazione dello sporco.
- Lasciare aperto lo sportello dell'apparecchio per un po' di tempo.

### Guarnizione sportello

Non trattare la guarnizione dello sportello con sostanze oleose o grasse. Col tempo infatti la guarnizione potrebbe diventare porosa.

- Pulire regolarmente la guarnizione dello sportello con acqua pulita e asciugarla infine accuratamente con un panno.

### Aerazione e fuoriuscita dell'aria

- Pulire le fessure di aerazione regolarmente con un pennello o con l'aspirapolvere. Eventuali depositi di polvere accrescono il consumo di corrente elettrica.

# Pulizia e manutenzione

---

## Dopo la pulizia

- Reinserire tutti i componenti nell'apparecchio.

Le guide di sinistra per i ripiani hanno nella fessura di presa una piastrina metallica (contatti), per rifornire di corrente elettrica l'illuminazione a LED.

Fare attenzione, che i contatti siano puliti e asciutti, prima di inserire il ripiano con illuminazione.



Inserire il ripiano, finché s'incestra percettibilmente. Solo in questo modo l'illuminazione funziona.

- Inserire la spina nella presa di corrente elettrica e accendere l'apparecchio.
- Attivare la funzione Superraffreddamento per un certo tempo per abbassare velocemente la temperatura all'interno dell'apparecchio.
- Reintrodurre gli alimenti nell'apparecchio e chiudere lo sportello.

La maggior parte dei guasti o difetti che si verificano durante l'uso quotidiano della macchina, può essere eliminata personalmente. Qualora non fosse possibile trovare la causa di un guasto o eliminarlo, rivolgersi all'assistenza tecnica.

Fino a che il guasto non sarà risolto, non aprire lo sportello dell'apparecchio per evitare perdite di freddo.

Riparazioni o lavori di installazione e di manutenzione non correttamente eseguiti possono mettere seriamente in pericolo l'utente. Lavori di installazione e di manutenzione nonché riparazioni possono essere eseguiti solo da personale tecnico qualificato.

Problema	Possibile causa	Rimedio
<p><b>L'apparecchio non raffredda, l'illuminazione interna non funziona a sportello aperto e il display non si accende.</b></p>	<p>L'apparecchio non è acceso e a display si illumina il simbolo di allacciamento alla rete elettrica .</p>	<p>■ Toccare il tasto on/off.</p>
	<p>La spina non è inserita correttamente nella presa elettrica.</p>	<p>■ Infilare la spina nella presa. Se l'apparecchio è spento, a display compare il simbolo di allacciamento alla rete elettrica .</p>
	<p>L'interruttore principale dell'impianto elettrico di casa è scattato. Il frigorifero, la tensione di rete o un altro apparecchio potrebbero essere difettosi.</p>	<p>■ Rivolgersi a un elettricista qualificato oppure all'assistenza tecnica autorizzata Miele.</p>
<p><b>L'apparecchio non raffredda, però i comandi e l'illuminazione interna funzionano.</b></p>	<p>La modalità fiera è attiva, a display si illumina il simbolo . Questa modalità consente ai rivenditori di presentare l'apparecchio senza azionare il raffreddamento. Questa impostazione non è assolutamente necessaria per l'utilizzo privato.</p>	<p>■ Spegnerne la modalità fiera (v. "Informazioni per i rivenditori/Modalità fiera").</p>

## Guida guasti

**Il compressore si accende sempre più spesso e per periodi prolungati, la temperatura all'interno dell'apparecchio scende.**

<b>Problema</b>	<b>Possibile causa</b>	<b>Rimedio</b>
<b>La temperatura nell'apparecchio è troppo bassa.</b>	La temperatura nell'apparecchio è stata impostata troppo bassa.	■ Verificare l'impostazione della temperatura.
	Lo sportello non è chiuso bene.	■ Verificare che lo sportello chiuda correttamente.
	La funzione Superraffreddamento è ancora accesa. Si disattiva automaticamente dopo ca. 12 ore.	Per risparmiare energia è possibile spegnere anzitempo la funzione Superraffreddamento.  ■ Premere il tasto Superraffreddamento.
<b>Il compressore continua a funzionare.</b>	Per risparmiare energia elettrica il compressore scatta a un numero di giri basso in caso di ridotta necessità di freddo. In questo modo aumenta il tempo di funzionamento del compressore.	Nessuno.

**Il compressore si accende sempre più spesso e per periodi prolungati, la temperatura all'interno dell'apparecchio scende.**

Problema	Possibile causa	Rimedio
<p><b>Il compressore si accende sempre più spesso e per periodi prolungati.</b></p>	<p>Le aperture di aerazione e fuoriuscita dell'aria sono ostruite o piene di polvere.</p>	<ul style="list-style-type: none"> <li>■ Non coprire le aperture di aerazione e fuoriuscita dell'aria.</li> <li>■ Rimuovere la polvere con regolarità dalle aperture di aerazione e fuoriuscita dell'aria.</li> </ul>
	<p>Lo sportello dell'apparecchio è stato aperto frequentemente oppure sono stati conservati grandi quantitativi di alimenti freschi.</p>	<ul style="list-style-type: none"> <li>■ Aprire lo sportello solo all'occorrenza e per il minor tempo possibile.</li> </ul> <p>Dopo un certo lasso di tempo si imposta automaticamente la temperatura necessaria.</p>
	<p>La temperatura ambiente è troppo alta. Più alta è la temperatura ambiente, più a lungo dovrà lavorare il compressore.</p>	<ul style="list-style-type: none"> <li>■ Seguire le indicazioni riportate al capitolo "Istruzioni di montaggio - Posizionamento".</li> </ul>
	<p>L'apparecchio non è stato incassato correttamente nella nicchia.</p>	<ul style="list-style-type: none"> <li>■ Osservare le indicazioni riportate nei capitoli "Istruzioni di montaggio; incasso dell'apparecchio".</li> </ul>

## Guida guasti

**Il compressore si accende sempre meno spesso e per periodi più corti, la temperatura all'interno dell'apparecchio sale.**

<b>Problema</b>	<b>Possibile causa</b>	<b>Rimedio</b>
<b>La temperatura nell'apparecchio è troppo calda.</b>	Non è un guasto.	<ul style="list-style-type: none"><li>■ Verificare l'impostazione della temperatura.</li><li>■ Verificare un'altra volta la temperatura dopo 24 ore.</li></ul>

### **Indicazione sul display**

<b>Problema</b>	<b>Possibile causa</b>	<b>Rimedio</b>
<b>A display compare da "F0 a F9".</b>	Si tratta di un guasto.	<ul style="list-style-type: none"><li>■ Rivolgersi al servizio di assistenza tecnica Miele autorizzato.</li></ul>

Illuminazione interna		
Problema	Possibile causa	Rimedio
<b>L'illuminazione a LED non funziona su un unico ripiano.</b>	Il ripiano non è posizionato correttamente sulle guide.	<ul style="list-style-type: none"> <li>■ Inserire il ripiano finché si incastra percettibilmente.</li> </ul>
<b>Sui ripiani l'illuminazione a LED non funziona.</b>	<p>Del liquido è finito sull'illuminazione a LED di un ripiano o sulla piastrina metallica (contatti) nelle guide di sinistra.</p> <p>Lo spegnimento di sicurezza spegne l'illuminazione interna.</p>	<ul style="list-style-type: none"> <li>■ Passare con un panno umido il listello in acciaio inossidabile con illuminazione a LED, asciugarlo o farlo asciugare fuori dall'apparecchio. Pulire anche la piastrina metallica (contatti) delle guide.</li> </ul> <p>Fare attenzione che i contatti siano puliti e asciutti, prima di inserire i ripiani con illuminazione.</p> <ul style="list-style-type: none"> <li>■ Inserire il ripiano finché si incastra percettibilmente.</li> <li>■ Chiudere lo sportello.</li> </ul> <p>Dopo aver riaperto lo sportello l'illuminazione interna funziona di nuovo.</p>
	Se questo non è il motivo, si è verificato un guasto.	<ul style="list-style-type: none"> <li>■ Rivolgersi al servizio di assistenza tecnica Miele autorizzato.</li> </ul>

# Guida guasti

Illuminazione interna		
Problema	Possibile causa	Rimedio
<b>Sui ripiani l'illuminazione a LED non funziona.</b>	L'illuminazione a LED si spegne automaticamente dopo 15 minuti per surriscaldamento se lo sportello rimane aperto.	<ul style="list-style-type: none"><li>■ Chiudere lo sportello.</li></ul> Dopo aver riaperto lo sportello l'illuminazione interna funziona di nuovo.
	L'illuminazione a LED sul listello in acciaio inossidabile è difettosa.	<ul style="list-style-type: none"><li>■ Sostituire il listello in acciaio inossidabile con l'illuminazione a LED (a richiesta presso l'assistenza tecnica Miele o i rivenditori specializzati).</li></ul>

Evitare assolutamente di rimuovere il coprilampada! Nel caso il coprilampada fosse danneggiato o si rendesse necessario smontarlo: **attenzione!** Non guardare la luce (radiazioni laser classe 1M) con strumenti ottici (una lente o simili)!

Sotto il coprilampada si trovano parti conduttrici di corrente. Pericolo di ferirsi e di danneggiare l'apparecchio.

Illuminazione interna		
Problema	Possibile causa	Rimedio
<b>L'illuminazione a LED del contenitore per frutta e verdura (a seconda del modello) non funziona.</b>	L'illuminazione a LED si spegne automaticamente dopo 15 minuti per surriscaldamento se lo sportello rimane aperto.	<ul style="list-style-type: none"> <li>■ Chiudere lo sportello.</li> </ul> Dopo aver riaperto lo sportello l'illuminazione interna funziona di nuovo.
	Se questo non è il motivo, si è verificato un guasto.	<ul style="list-style-type: none"> <li>■ Rivolgersi al servizio di assistenza tecnica Miele autorizzato.</li> </ul> L'illuminazione a LED può essere riparata e sostituita esclusivamente dall'assistenza tecnica Miele autorizzata. Sotto il coprilampada si trovano parti sotto tensione. Pericolo di ferirsi e di danneggiare l'apparecchio.

## Guida guasti

Altri guasti		
Problema	Possibile causa	Rimedio
<b>Non è possibile spegnere l'apparecchio.</b>	È attivo il dispositivo di blocco. A display si illumina il simbolo  .	■ Disattivare il blocco (v. "Altre impostazioni - Blocco").
<b>Le pareti esterne dell'apparecchio sono calde.</b>	Non è un guasto. Il calore che si genera con la produzione di freddo viene impiegato per evitare la formazione di umidità.	Nessuno.
<b>Il fondo del vano frigorifero è bagnato.</b>	Il foro di deflusso dell'acqua di sbrinamento è otturato.	■ Pulire la canaletta dell'acqua di sbrinamento e il foro di deflusso.

## Possibili cause di rumori

Rumori "normali"	A cosa attribuirli?	
<b>Ronzio</b>	Il ronzio deriva dal motore (compressore). Questo rumore può diventare più forte quando si avvia il motore.	
<b>Gorgoglio</b>	Il gorgoglio deriva dal refrigerante, che scorre nei tubi.	
<b>Clic</b>	Questo rumore è percettibile quando il termostato accende o spegne il motore.	
<b>Fruscio</b>	Negli apparecchi con funzione NoFrost o con zone a temperatura differenziata è possibile che la circolazione dell'aria provochi dei rumori percettibili all'interno dell'apparecchio.	
<b>Scricchiolio</b>	Gli scricchiolii sono causati dalla dilatazione del materiale nell'apparecchio.	
Si tenga presente che i rumori del motore e di corrente nel circuito del freddo sono inevitabili.		
Rumori che possono essere eliminati facilmente	Possibile causa	Rimedio
<b>Strepito, cigolio, tintinnio</b>	L'apparecchio non è in bolla.	Registrare l'apparecchio con l'ausilio di una livella a bolla d'aria. Utilizzare i piedini svitabili situati sotto l'apparecchio oppure inserire uno spessore.
	L'apparecchio tocca altri mobili o apparecchi.	Allontanare l'apparecchio dai mobili oppure dagli apparecchi.
	I cassetti, i cestelli oppure i ripiani traballano oppure sono incastrati.	Controllare le parti mobili ed eventualmente reinserirle.
	Le bottiglie o i recipienti si toccano.	Scostarli leggermente.
	Il supporto del cavo per il trasporto è ancora appeso alla parete posteriore.	Rimuovere il supporto del cavo.

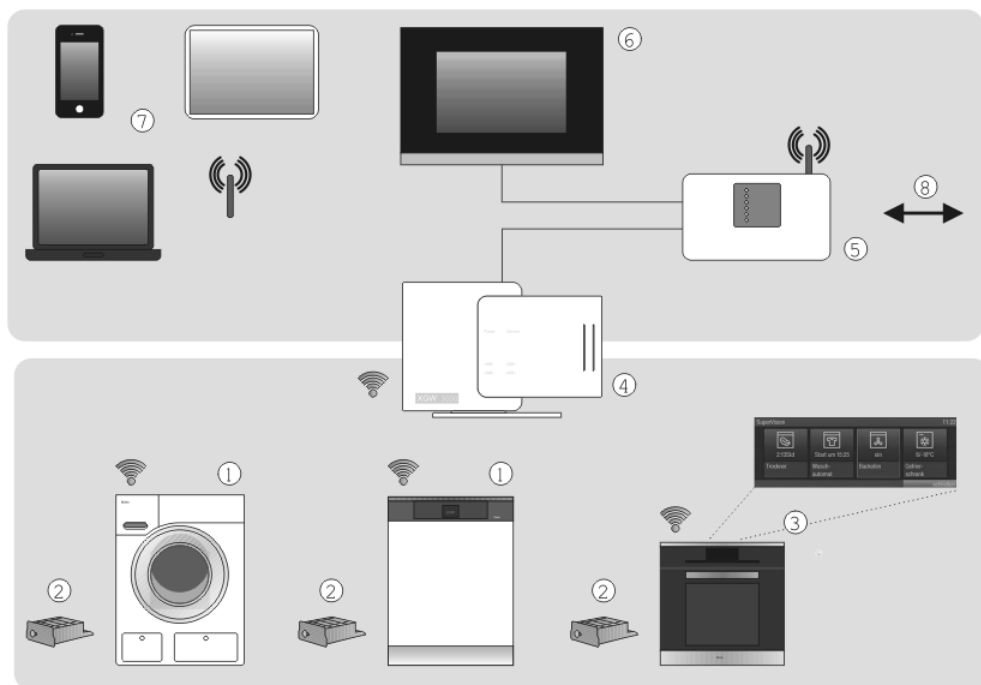

- ① Elettrodomestico predisposto per Miele@home
- ② Modulo di comunicazione XKM3000Z Miele@home
- ③ Elettrodomestico predisposto per Miele@home con funzione SuperVision
- ④ Miele@home Gateway XGW3000
- ⑤ Router WiFi
- ⑥ Collegamento a sistemi home automation
- ⑦ Smartphone, Tablet-PC, Laptop
- ⑧ Collegamento a Internet

Questo elettrodomestico ①/③ è predisposto per essere collegato al sistema Miele@home tramite un modulo di comunicazione ② acquistabile in un secondo momento e un eventuale kit di modifica.

Grazie al sistema Miele@home gli elettrodomestici predisposti per la comunicazione inviano attraverso l'impianto elettrico informazioni sul proprio stato e sullo svolgimento dei programmi a un visualizzatore ③, p. es. un forno con funzione SuperVision.

## Visualizzazione informazioni, comandi elettrodomestici

- Elettrodomestico SuperVision ③  
Sul display di alcuni elettrodomestici predisposti per la comunicazione è possibile visualizzare lo stato di altri elettrodomestici.
- Terminali portatili ⑦  
Nel campo di ricezione della rete WLAN ⑤ domestica è possibile visualizzare lo stato degli elettrodomestici ed eseguire comandi tramite PC, notebook, PC tablet o smartphone.
- Collegamenti in rete ⑥  
Il sistema Miele@home consente di vivere in modo intelligente l'ambiente domestico. Con Miele@home Gateway ④ è possibile integrare gli elettrodomestici comunicanti ad altri sistemi bus domestici.

In Germania, in alternativa al sistema Miele@home Gateway, gli elettrodomestici comunicanti possono essere integrati nella piattaforma QIVICON Smart Home ([www.qivicon.de](http://www.qivicon.de)).

## SmartStart

Gli elettrodomestici allacciati a Smart Grid si possono avviare automaticamente nelle ore in cui le tariffe elettriche sono più convenienti o quando è disponibile un'alimentazione elettrica sufficiente (ad es. dall'impianto fotovoltaico).

## Componenti necessari acquistabili successivamente

- Modulo di comunicazione XKM 3000Z
- Kit di modifica per la preparazione alla comunicazione XKV (dipende dall'elettrodomestico)
- Miele@home Gateway XGW3000

Agli accessori sono allegate proprie istruzioni d'uso e di installazione.

## Ulteriori informazioni

Per ulteriori informazioni su Miele@home, consultare il sito internet di Miele e le istruzioni d'uso dei singoli componenti Miele@home.

## Assistenza tecnica/Garanzia

---

Nel caso di guasti che non possono essere eliminati personalmente rivolgersi al

– a un rivenditore specializzato Miele

oppure

– al servizio assistenza Miele.

Il numero di telefono del servizio assistenza è riportato alla fine del libretto delle istruzioni d'uso e di montaggio.

indicando sempre il modello e il numero dell'apparecchio.

Questi dati possono essere rilevati dalla targhetta applicata all'interno dell'apparecchio.



### Informazioni importanti sulla garanzia

La durata della garanzia prevista dalla legislazione vigente è di 2 anni.

Per ulteriori informazioni sulla garanzia o richiedere il libretto completo di garanzia rivolgersi al Servizio Clienti al numero sotto indicato.

Il numero è riportato alla fine del libretto delle istruzioni d'uso e di montaggio.

Eseguire le verifiche in aderenza **alla normativa e alle direttive vigenti**.

Inoltre durante la preparazione ed esecuzione delle verifiche osservare le seguenti indicazioni del produttore:

- **schemi di carico**,
- indicazioni riportate nelle **istruzioni d'uso e di montaggio**.

La zona PerfectFresh soddisfa i requisiti di uno scomparto per il raffreddamento ai sensi della norma EN ISO 15502.

# Informazioni per i rivenditori

---

## Modalità fiera ■

L'apparecchio può essere presentato presso i rivenditori o nelle sale espositive con la modalità fiera. Attivando questa modalità i comandi e la luce interna dell'apparecchio sono funzionanti, solo il compressore rimane spento.

### Attivare la modalità fiera



- Spegnere l'apparecchio, toccando il tasto On/Off.

Se non fosse possibile, significa che è attivo il blocco.

A display scompare l'indicazione della temperatura e compare il simbolo di allacciamento alla rete elettrica  $\text{⏻}$ .



- Toccare il tasto V e tenerlo premuto.



- Premere contemporaneamente una volta il tasto On/Off (senza rilasciare il tasto V).



- Tenere premuto il tasto V, finché a display compare il simbolo ■.
- Rilasciare il tasto V.

La modalità fiera è disattivata, si spegne il simbolo ■.

### Spegnere la modalità fiera

A display si accende il simbolo .



- Premere il tasto delle impostazioni.



A display compaiono tutti i simboli, il simbolo  lampeggia.



- Premere ripetutamente i tasti per impostare la temperatura (V o ^), finché a display lampeggia il simbolo .



- Premere il tasto OK, per confermare la scelta effettuata.

A display lampeggia  (ovvero: modalità fiera attiva), si accende il simbolo .



- Premere il tasto V o ^, a display compare  (ovvero: modalità fiera disattivata).



- Premere il tasto OK, per confermare la scelta effettuata.

Viene salvata l'impostazione selezionata, il simbolo  lampeggia.



- Premere il tasto impostazioni, per uscire dalla modalità impostazioni. Altrimenti dopo ca. 1 minuto l'elettronica esce automaticamente dalla modalità impostazioni.

La modalità fiera è disattivata, si spegne il simbolo .

## Allacciamento elettrico

---

L'apparecchio viene fornito pronto per l'allacciamento a corrente alternata 50 Hz, 220 - 240 V.

La protezione deve essere di almeno 10 A.

L'apparecchio può essere allacciato solo a una regolamentare presa elettrica. L'elettrodomestico deve essere allacciato a un impianto elettrico realizzato a regola d'arte e nel rispetto delle norme vigenti.

In caso di emergenza si deve poter staccare velocemente l'apparecchio dalla corrente elettrica. Per questo motivo la presa non deve trovarsi dietro l'apparecchio e deve essere facilmente accessibile.

Qualora dopo l'incasso la presa non fosse più accessibile, deve essere disposta da parte dell'installatore un dispositivo di separazione per ogni polo. Valgono come dispositivi di separazione gli interruttori con un'apertura di contatto di almeno 3 mm, quali interruttori LS, valvole e teleruttori (EN 60335).

La spina e il cavo di alimentazione non devono toccare la parte posteriore del congelatore, in quanto si potrebbero danneggiare a causa delle vibrazioni dell'apparecchio e potrebbero causare un corto circuito.

Non collegare altri apparecchi alle prese poste dietro l'apparecchio.

L'allacciamento con una prolunga non è consentito in quanto non garantisce la necessaria sicurezza dell'apparecchio (ad es. pericolo di surriscaldamento).

L'apparecchio non può essere allacciato agli inverter a isola, utilizzati solitamente per fonti di energia alternative, per es. **energia solare**.

Quando si accende l'apparecchio, a causa dei picchi di tensione, si causerebbe altrimenti uno spegnimento di sicurezza. L'elettronica potrebbe danneggiarsi.

Inoltre l'apparecchio non può essere messo in funzione se vengono utilizzate le cosiddette **spine a basso consumo** che riducono l'afflusso di energia elettrica verso l'apparecchio così da diventare molto caldo.

L'eventuale sostituzione del cavo di alimentazione può essere eseguita solo da un elettricista qualificato.

Un apparecchio non incassato potrebbe rovesciarsi.

## Luogo di posizionamento

Non collocare l'apparecchio direttamente accanto a cucine elettriche, termosifoni o finestre esposti direttamente ai raggi del sole. Più alta è la temperatura ambiente, più a lungo funziona il compressore, maggiore è il consumo di corrente elettrica. Un ambiente secco e con possibilità di aerazione è l'ideale.

Al momento dell'incasso dell'apparecchio osservare che:

- la presa non deve trovarsi dietro l'apparecchio e in caso di necessità deve essere facilmente raggiungibile.
- La spina e il cavo di alimentazione non devono toccare la parte posteriore dell'apparecchio, perché potrebbero subire dei danni a causa delle vibrazioni dell'apparecchio stesso.
- Non collegare altri apparecchi alle prese poste dietro l'apparecchio.

**Importante! In caso di umidità elevata** la condensa potrebbe depositarsi sulle superfici esterne dell'apparecchio. L'acqua di condensa potrebbe causare la corrosione delle pareti esterne dell'apparecchio. Per prevenire questo fenomeno si consiglia di posizionare l'apparecchio in un ambiente asciutto e/o con aria condizionata, dotato di sufficiente aerazione.

Dopo il posizionamento accertarsi che lo sportello si chiuda bene, le griglie di aerazione non siano coperte o ostruite e l'apparecchio sia stato installato a regola d'arte.

## Classe climatica

L'apparecchio è predisposto per una determinata classe climatica (area temperatura ambiente), i cui limiti devono essere rispettati. La classe climatica può essere rilevata dalla targhetta dati, situata all'interno dell'apparecchio.

Classe climatica	Temperatura ambiente
SN	da +10°C a +32°C
N	da +16°C a +32°C
ST	da +16°C a +38°C
T	da +16°C a +43°C

Una temperatura ambiente più bassa causa il prolungato fermo del compressore e quindi l'innalzamento della temperatura all'interno dell'apparecchio causando di conseguenza dei danni.

# Istruzioni di montaggio

## Aerazione del locale di installazione e fuoriuscita dell'aria

Attenersi assolutamente alle indicazioni relative alle fessure di aerazione e sfiato. Il compressore altrimenti scatta troppo spesso e funziona per un lasso di tempo più lungo. Questo causa un eccessivo consumo di energia elettrica e anche la temperatura di funzionamento del compressore aumenta: due situazioni che potrebbero danneggiare il compressore.

L'aria sulla parete posteriore dell'apparecchio si riscalda. Il mobile in cui l'apparecchio viene incassato deve essere realizzato in maniera tale da garantire un'aerazione e uno sfiato perfetti dell'apparecchio (v. "Misure d'incasso"):

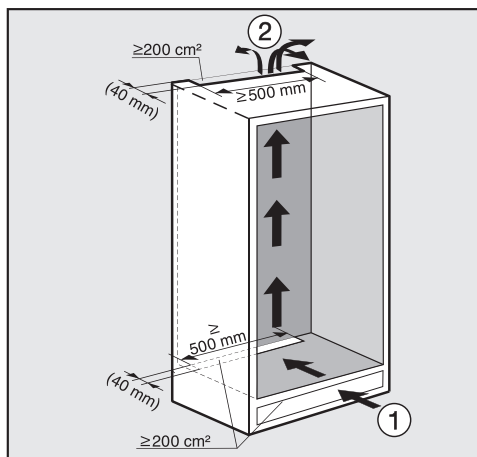

- L'aria entra ① dallo zoccolo ed esce ② in alto, nell'area posteriore del mobile cucina.

- Per l'aerazione e lo sfiato predisporre sul retro dell'apparecchio un canale di sfiato di almeno 40 mm di profondità.
- Le sezioni di aerazione e sfiato nello zoccolo del mobile, intorno al mobile e sotto il soffitto devono essere continue e di almeno  $200 \text{ cm}^2$ , affinché l'aria riscaldata possa fuoriuscire senza incontrare ostacoli.
- Importante! L'apparecchio funziona più a risparmio energetico quanto maggiori sono le fessure di aerazione e sfiato.

Le fessure di aerazione e di fuoriuscita dell'aria non devono essere coperte o ostruite. Inoltre occorre eliminare regolarmente la polvere che vi si deposita.

## Sezione di aerazione superiore

La sezione di aerazione superiore può essere eseguita in modi diversi:

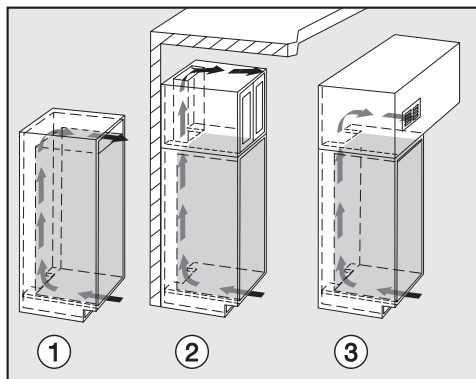

- ① direttamente sopra l'apparecchio con una griglia di aerazione (passaggio libero di aria di min. 200 cm<sup>2</sup>)
- ② tra mobile cucina e soffitto
- ③ in un controsoffitto

## Prima di incassare l'apparecchio

- Prima di incassare l'apparecchio estrarre dal vano interno i pezzi per il montaggio e gli altri accessori e rimuovere il nastro adesivo dallo sportello esterno.
- Dalla parete posteriore dell'apparecchio **non rimuovere in nessun caso**

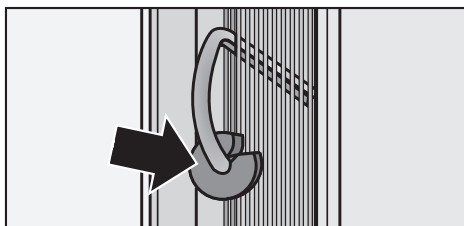

- i distanziatori (a seconda del modello). Consentono di mantenere la giusta distanza tra la parete posteriore dell'apparecchio e il muro.
  - i cuscinetti situati (a seconda del modello) nella griglia metallica (scambiatore di calore); sono essenziali per il funzionamento dell'apparecchio. Il loro contenuto non è né tossico né pericoloso.
- Staccare il portacavo sul retro dell'apparecchio.

## Istruzioni di montaggio

- Controllare che tutte le parti sulla parete posteriore dell'apparecchio possano oscillare liberamente. Piegarle delicatamente verso l'esterno le parti eventualmente appoggiate.

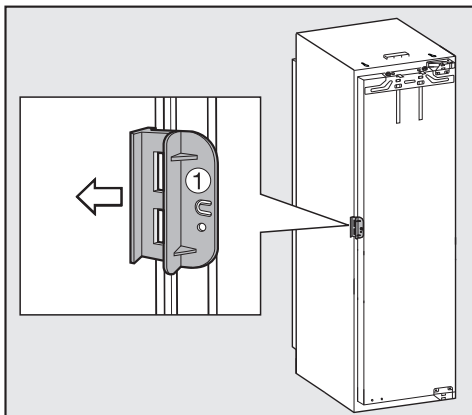

- Aprire lo sportello dell'apparecchio e rimuovere le sicurezze per il trasporto ① (a seconda del modello).

### L'incernieratura del vecchio apparecchio era differente?

Anche se l'incernieratura dell'apparecchio precedente era diversa è possibile comunque riutilizzare l'anta del mobile. In questo caso smontare le vecchie cerniere dal mobile poiché non sono più di alcuna utilità. L'anta del mobile viene infatti montata direttamente sullo sportello dell'apparecchio. Tutti gli accessori occorrenti sono forniti di serie o possono eventualmente essere richiesti al servizio di assistenza Miele.

### Frontale in acciaio inox

(a seconda del modello)

Se il vecchio frigorifero era dotato di una cerniera differente e non si desidera o non si può utilizzare l'anta del vecchio mobile è possibile sostituire quest'ultima con un frontale in acciaio inox.

Richiedere all'assistenza tecnica informazioni su come reperire il frontale in acciaio.

## Misure d'incasso

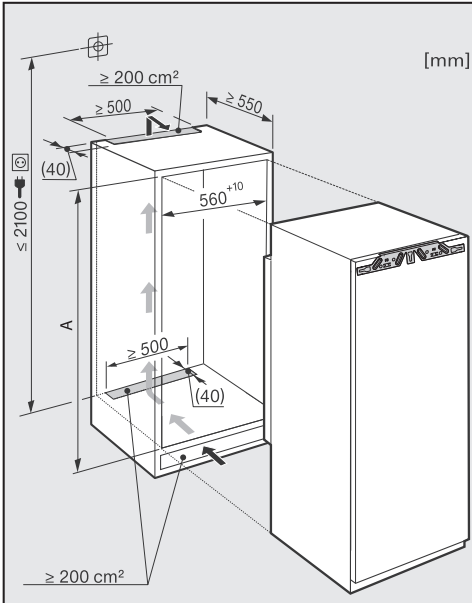

Prima dell'incasso accertarsi che il mobile corrisponda esattamente alle misure indicate. Le fessure di aerazione e sfiato indicate devono essere rispettate per garantire il corretto funzionamento dell'apparecchio.

	<b>Altezza nicchia [mm]</b>
	<b>A</b>
<b>K 34472 iD</b>	1220 - 1236
<b>K 34473 iD</b>	1220 - 1236
<b>K 35472 iD</b>	1397 - 1413
<b>K 35473 iD</b>	1397 - 1413
<b>K 37472 iD</b>	1772 - 1788

## Registrare le cerniere dello sportello

---

Di serie le cerniere dello sportello sono registrate in modo che lo sportello possa essere aperto completamente.

Se l'angolare di apertura dello sportello dell'apparecchio dovesse comunque essere limitato per motivi specifici, occorre registrarlo sulla cerniera.

- Se lo sportello del frigorifero dovesse sbattere contro un muro limitrofo occorre limitare l'angolare di apertura dello sportello a 90°:

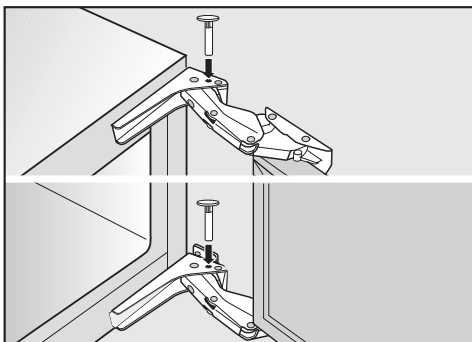

- inserire i perni allegati dall'alto nella cerniera per limitare l'apertura dello sportello.

L'angolare di apertura dello sportello del frigorifero è ora limitato a 90°.

## Modificare l'incernieratura dello sportello

Eseguire la sostituzione dell'incernieratura dello sportello esclusivamente con una seconda persona che possa essere d'aiuto.

L'apparecchio è fornito con incernieratura a destra. Se lo si desidera è possibile spostare le cerniere a sinistra.

**Per modificare l'incernieratura servono i seguenti attrezzi:**

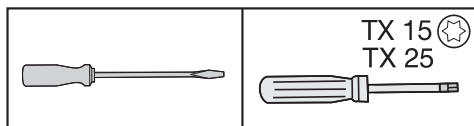

- Aprire lo sportello.
- Rimuovere i balconcini / la mensola per bottiglie dello sportello (a seconda del modello).

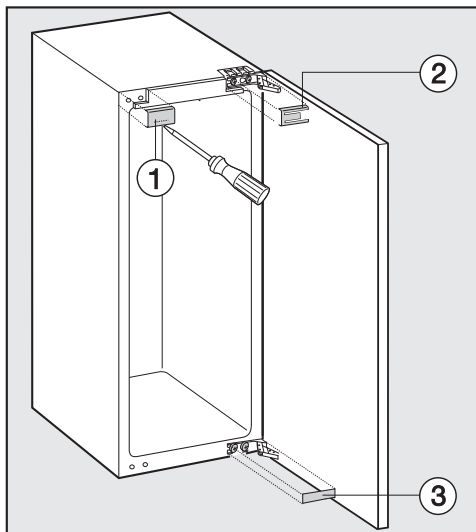

- Sollevare le parti di copertura ①, ② e ③.

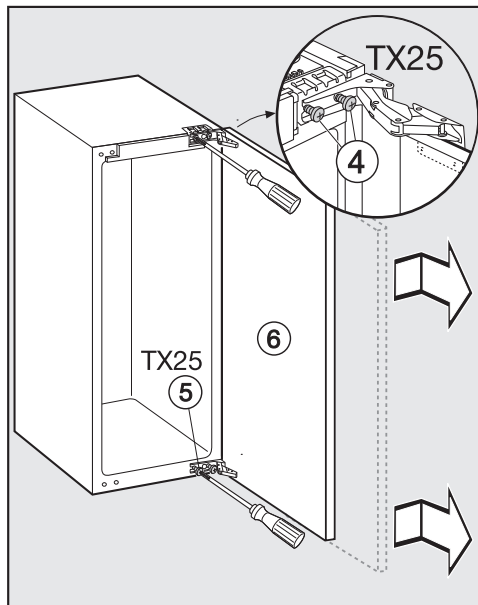

- Svitare leggermente le viti ④ e ⑤ delle cerniere.
- Spingere lo sportello ⑥ verso l'esterno e sganciarlo.

# Modificare l'incernieratura dello sportello

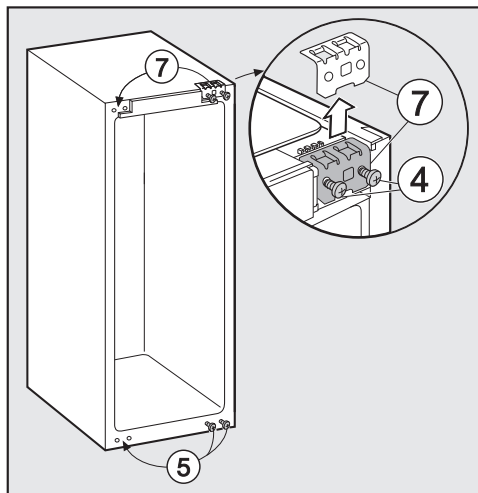

- Svitare completamente le viti ④.
- Posizionare l'elemento di fissaggio ⑦ sul lato opposto e avvitare leggermente le viti ④.
- Svitare completamente le viti ⑤ e avvitarle leggermente sul lato opposto.

Se per limitare l'angolare relativo all'apertura dello sportello sono stati inseriti dei perni nella cerniera:

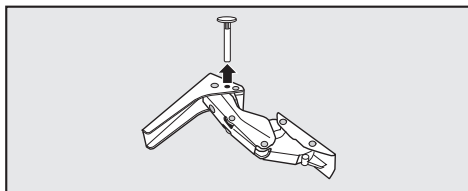

- estrarre i perni dalla cerniera, sfilandoli dall'alto.

## Svitare l'ammortizzatore di chiusura dello sportello

Attenzione: l'ammortizzatore di chiusura dello sportello si chiude quando è smontato. Pericolo di ferirsi.

- Appoggiare lo sportello smontato con il frontale esterno rivolto verso il basso su una base stabile.

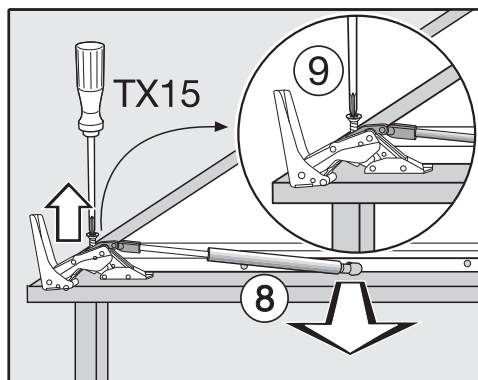

- Rimuovere l'ammortizzatore di chiusura sportello ⑧ dal perno sferico.
- Svitare il supporto ⑨ e rimuovere l'ammortizzatore di chiusura della sportello ⑧.

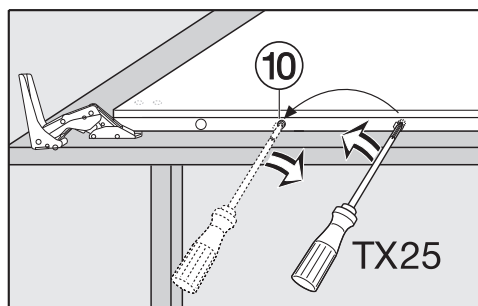

- Svitare il perno sferico ⑩ con l'ausilio di un cacciavite e riposizionarlo.

# Modificare l'incernieratura dello sportello

- Girare lo sportello, di modo che quest'ultimo assieme al frontale esterno sia rivolto verso l'alto (le cerniere rimangono aperte).

**Non** chiudere le cerniere. Pericolo di ferirsi.

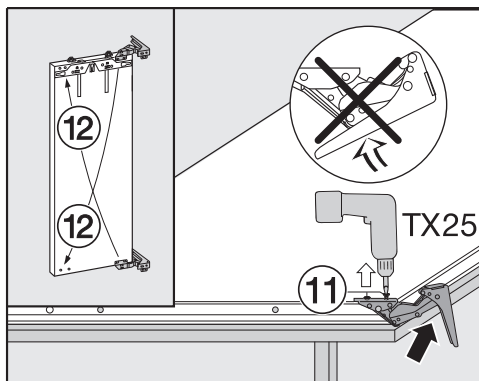

- Svitare le viti ⑪.
- Riposizionare le cerniere diagonalmente ⑫.

## Fissare l'ammortizzatore di chiusura dello sportello

- Girare lo sportello, di modo che quest'ultimo assieme al frontale esterno sia rivolto verso il basso.

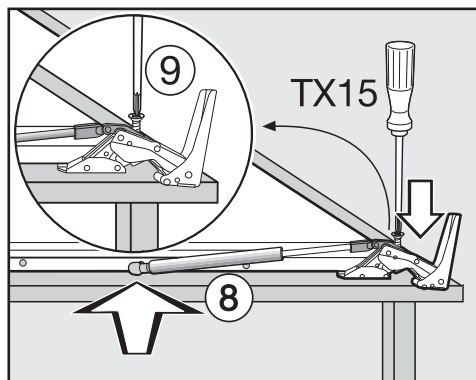

- Avvitare saldamente il supporto ⑨ sulla cerniera.
- Smontare l'ammortizzatore di chiusura dello sportello ⑧ e agganciarlo al perno sferico.

## Modificare l'incernieratura dello sportello

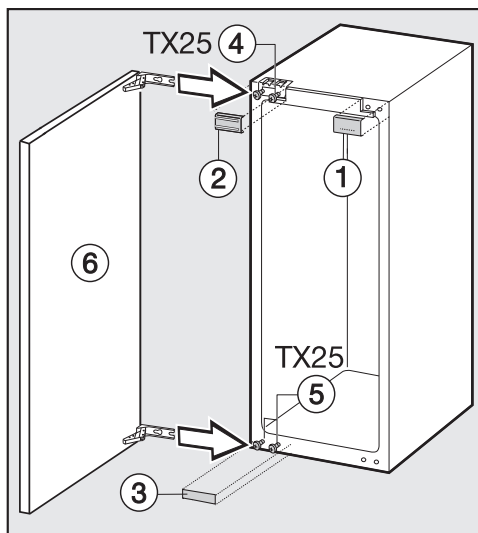

- Spingere lo sportello ⑥ sulle viti pre-montate ④ e ⑤ e avvitare saldamente le viti ④ e ⑤.
- Agganciare le parti di copertura ①, ② e ③.

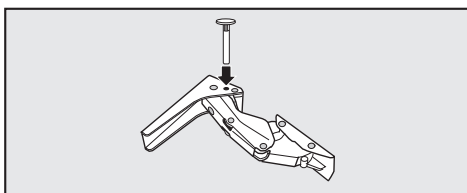

- Applicare i perni per limitare l'angolare del dispositivo di chiusura dello sportello rispettivamente dall'alto nella cerniera.

## Incasso dell'apparecchio

Posizionare l'apparecchio con l'aiuto di una seconda persona.

- Montare l'apparecchio solo in un mobile cucina stabile posizionato su un pavimento orizzontale e piano.
- Fissare i mobili d'incasso per evitare che possano ribaltarsi.

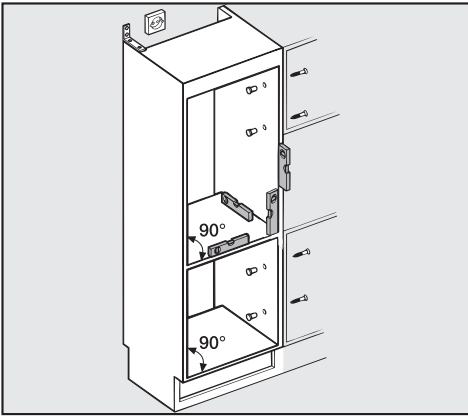

- Registrare i mobili cucina con una livella. Gli angoli del mobile devono formare un angolo di 90°, altrimenti l'anta non poggerà sui 4 angoli del mobile.
- Rispettare assolutamente le indicazioni relative alle fessure di aerazione e sfiato (v. "Istruzioni di montaggio, aerazione e sfiato", "Misure d'incasso").

**Per incassare l'apparecchio servono i seguenti attrezzi:**

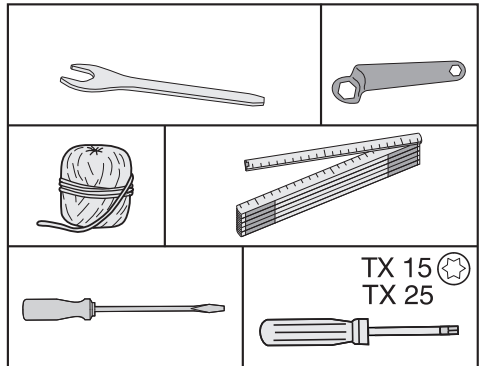

# Incasso dell'apparecchio

Sono necessari i seguenti elementi di montaggio

Tutti i pezzi di montaggio sono contrassegnati con dei numeri. La dicitura di ogni pezzo di montaggio è descritta anche nella rispettiva fase di montaggio.

– per l'incasso dell'apparecchio nella nicchia:

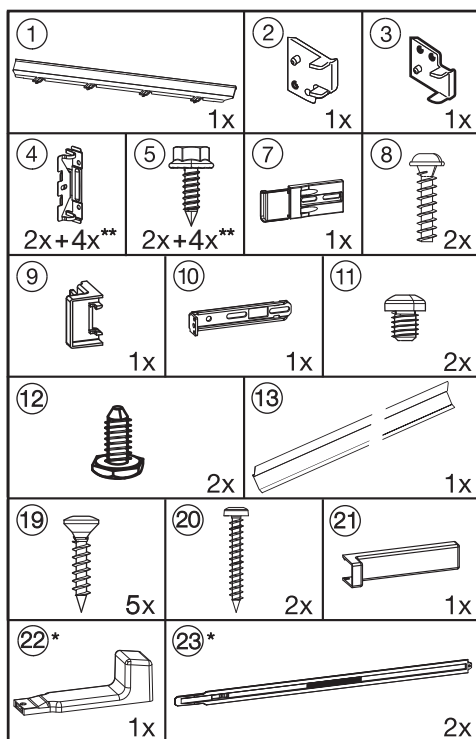

\* i pezzi sono allegati agli apparecchi da un'altezza nicchia di 140 cm.

\*\* Numero in base all'altezza della nicchia. Contiene anche ulteriori pezzi per il montaggio di ante mobili grandi o divise.

– per il montaggio dello sportello del mobile:

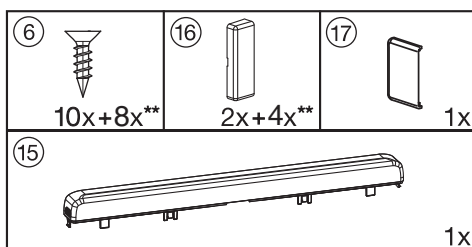

\*\* Numero in base all'altezza della nicchia. Contiene anche ulteriori pezzi per il montaggio di ante mobili grandi o divise.

Le fasi di montaggio di seguito descritte riguardano un apparecchio con incernieratura a destra dello sportello. Se la posizione delle cerniere è stata modificata a sinistra, tenerne conto al momento del montaggio.

## Prima dell'uso

- Posizionare l'apparecchio immediatamente davanti alla nicchia del mobile cucina.

## Incasso dell'apparecchio

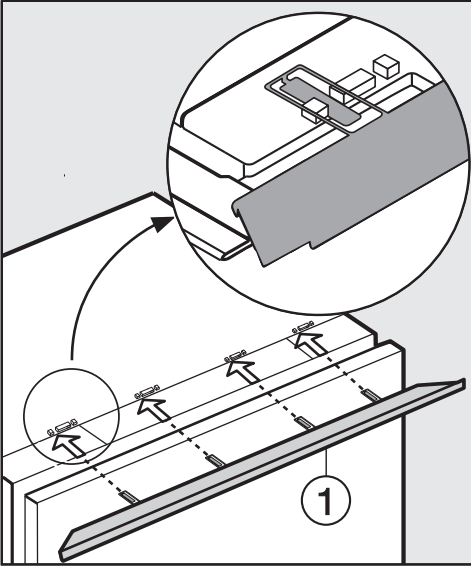

- Spingere le linguette del pannello di compensazione ① sul davanti nelle traversine.

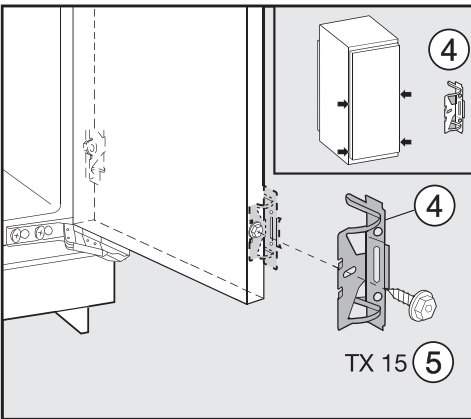

- Avvitare l'angolare di fissaggio ④ con la vite a testa esagonale ⑤ sui fori dello sportello. Avvitare una seconda coppia di angolari di fissaggio ④ nell'area della maniglia dello sportello. Utilizzare a tale scopo i fori dello sportello.

- Inserire l'apparecchio per due terzi nella nicchia d'incasso. Fare attenzione a non incastrare il cavo di alimentazione.

### Suggerimento per inserire l'apparecchio facilmente:

fissare sulla spina un pezzo di cordoncino e "allungare" così il cavo di alimentazione.

Tirare poi il cavo di alimentazione dall'estremità del cavo attraverso il mobile cucina in modo che l'apparecchio dopo l'incasso possa essere allacciato senza difficoltà alla rete elettrica.

### Solo per pareti del mobile spesse 16 mm:

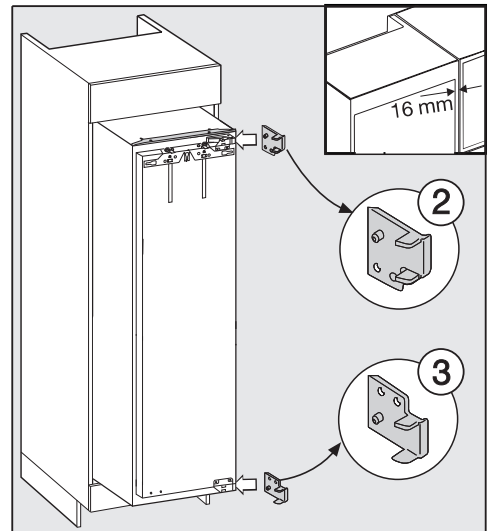

- agganciare i distanziatori ② e ③ a destra sulla cerniera.
- Aprire lo sportello.

## Incasso dell'apparecchio

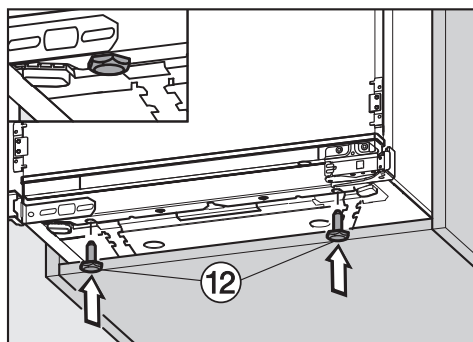
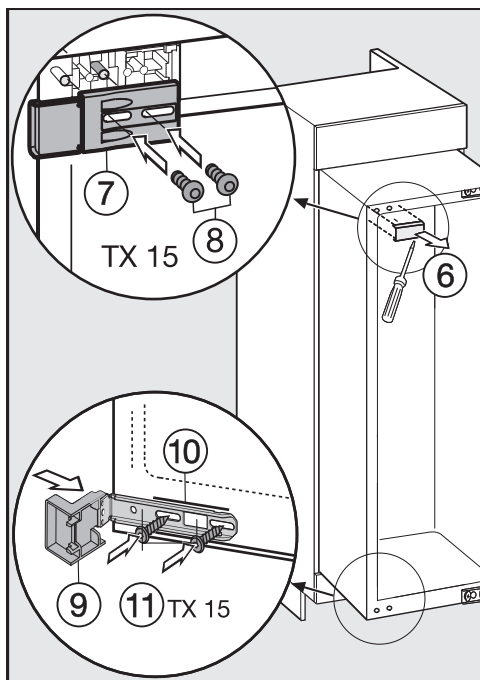

- Avvitare completamente i piedini allegati 12.

- Togliere la copertura 6.
- Avvitare il pezzo di fissaggio 7 con le viti 8 a sinistra in alto sull'apparecchio senza fissarlo. Non stringere le viti in modo che il pezzo possa essere ancora spostato.
- Applicare il pezzo di battuta 9 sull'angolare di fissaggio 10.
- Avvitare (non completamente) il cantonale di fissaggio inferiore 10 con le viti 8. Non stringere le viti in modo che il pezzo possa essere ancora spostato.

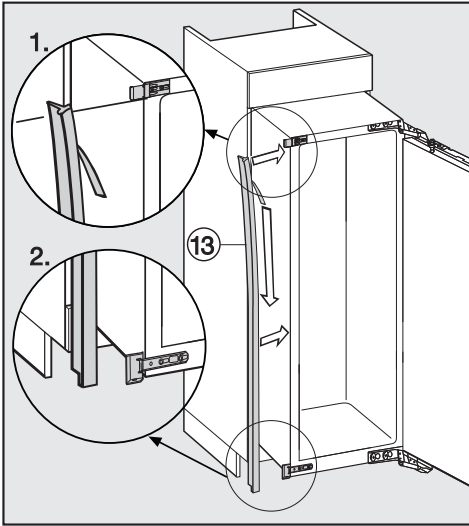

- Staccare la pellicola protettiva dal profilo ⑬.
- Incollare il profilo ⑬ a filo sul lato dell'apparecchio, sul quale lo sportello viene aperto. 1. Applicare il profilo sul bordo inferiore del pezzo superiore di fissaggio. 2. Incollarlo per lungo.

## Incasso dell'apparecchio

- Spingere l'apparecchio nella nicchia d'incasso su tutti e quattro i lati gli angolari di fissaggio poggiano al bordo anteriore della parete laterale del mobile.

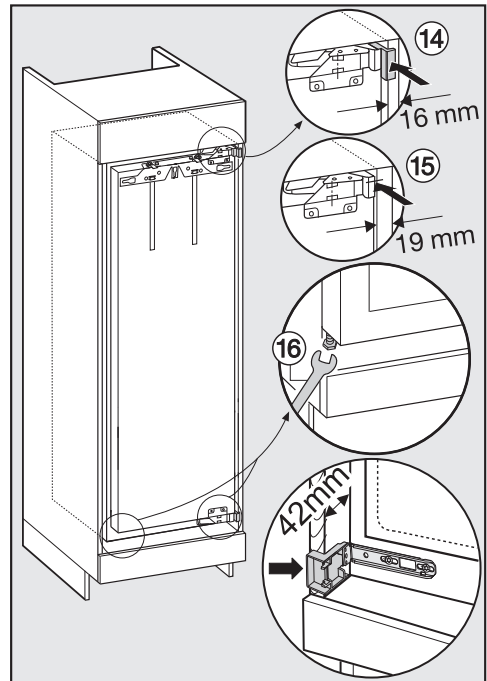

- ⑭ **Per pareti dei mobili spesse 16 mm:**  
gli elementi distanziatori toccano in alto e in basso sul bordo anteriore della parete laterale del mobile.
- ⑮ **Per pareti dei mobili spesse 19 mm:**  
i bordi anteriori delle cerniere in alto e in basso sono allineati al bordo anteriore della parete laterale del mobile.

## Incasso dell'apparecchio

- Controllare nuovamente se gli angolari di fissaggio in alto e in basso poggiano sul bordo anteriore della parete laterale del mobile.

In questo modo si mantiene una distanza perimetrale di **42 mm** dai bordi anteriori delle pareti laterali del mobile.

**Per mobili con elementi per l'incernieratura dello sportello (come pezzi di guarnizione, ecc.)** occorre tenere in considerazione la misura di questi elementi di modo che anche in questo caso venga mantenuta una distanza perimetrale di **42 mm**.

- Tirare verso di sé l'apparecchio per la relativa misura.

La cerniera e le coperture sporgono della relativa misura.

**Sugge:** rimuovere le parti dell'incernieratura sportello! Anche in quel caso è garantita la disposizione a filo rispetto alle ante dei mobili adiacenti.

- **16** Posizionare l'apparecchio in modo stabile mediante i piedini regolabili disposti su entrambi i lati con la chiave a forcilla in dotazione.

Se la distanza perimetrale di 42 mm (dall'apparecchio al bordo anteriore delle pareti laterali del mobile) non viene rispettata, lo sportello può non chiudersi correttamente.

Questo può causare formazione di brina, acqua di condensa e altri guasti di funzionamento che come conseguenza fanno aumentare i consumi energetici.

## Fissare l'apparecchio nella nicchia

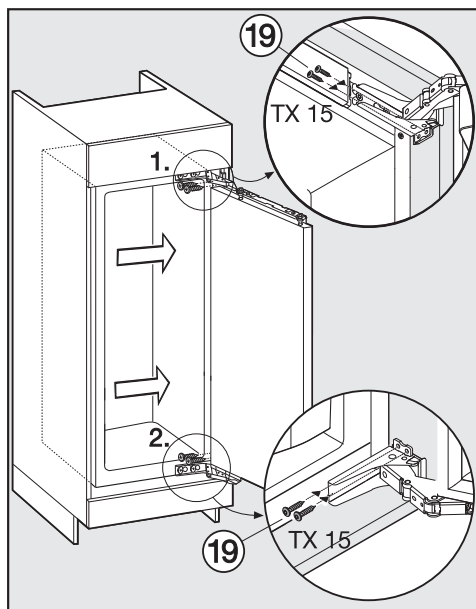

- Spingere l'apparecchio contro la parete del mobile, dal lato dell'incernieratura.
- Per collegare l'apparecchio con il mobile, avvitare le viti per truciolare **19** in alto e in basso attraverso le cerniere.

## Incasso dell'apparecchio

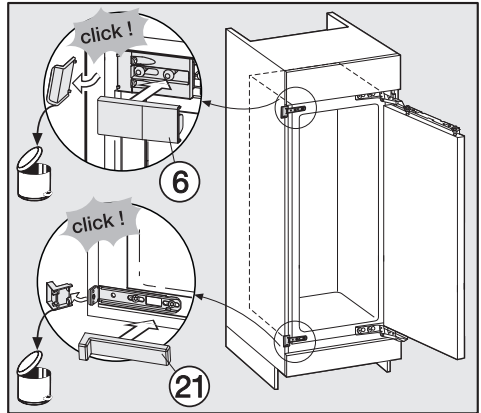
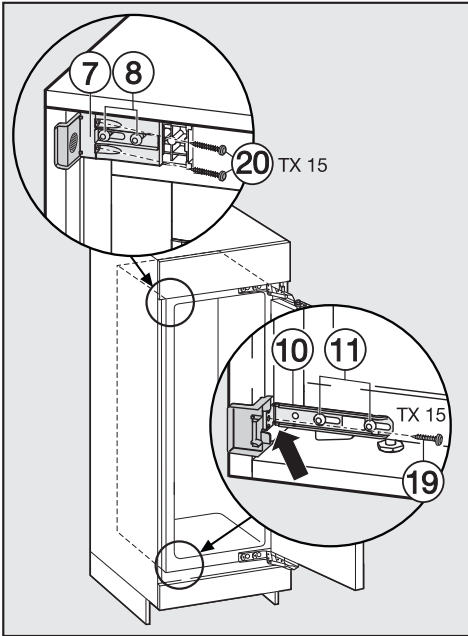

- Spingere gli angolari di fissaggio non ancora fissati fino alla parete del mobile.
  - Fissare gli angolari di fissaggio ⑩ con le viti ⑲ alla parete del mobile. Preforare il foro nella parete del mobile.
  - Fissare gli angolari di fissaggio ⑦ con le viti ⑳ alla parete del mobile. Preforare i fori nella parete del mobile.
- Attenzione!** Premere l'angolare sporgente con i pollici alla parete del mobile mentre si stringono le viti. L'apparecchio non si può spingere verso il retro.
- Fissare di nuovo le viti ⑧ e ⑪.

- Staccare le estremità sporgenti degli angolari di fissaggio. Non sono più necessari e possono essere eliminati.
- Applicare le rispettive coperture ⑥ e ⑳ sugli angolari di fissaggio.

## Incasso dell'apparecchio

**Solo per un apparecchio con altezza nicchia a partireda 140 cm.**

Per fissare ulteriormente l'apparecchio nel mobile d'incasso inserire tra apparecchio e base del mobile sul lato inferiore dell'apparecchio le asticelle allegate:

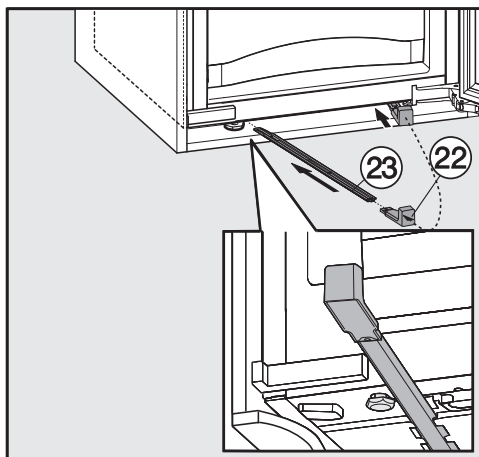

- Fissare dapprima la maniglia ②② su una delle asticelle ②③.
  - Inserire questa asticella nel canale di introduzione finché non è più possibile.  
Rimuovere la maniglia, appoggiarla sull'altra asticella allegata e inserire anche quest'ultima.
- Importante. Sollevare la maniglia se si vuole nuovamente incassare l'apparecchio in un secondo momento.
- Chiudere lo sportello.

### Montare l'antina del mobile

Lo spessore dell'anta del mobile deve essere di min. 16 mm o max. 19 mm.

Rispettare le seguenti misure delle fessure:

- la fessura tra anta del mobile e anta sovrastante deve essere di almeno 3 mm.
- La fessura verticale tra le ante del mobile deve essere in generale di 3 mm. Il valore preciso dipende dal raggio del bordo dell'anta del mobile.

Il bordo superiore dell'anta del mobile deve essere all'altezza delle ante dei mobili adiacenti se l'apparecchio si incassa in una fila di mobili.

L'anta del mobile deve essere montata regolarmente e non deve presentare tensioni.

Le ante dei mobili che superano il peso consentito possono danneggiare le cerniere dell'apparecchio che potrebbero inoltre causare danni di funzionamento.

Prima di montare il frontale del mobile accertarsi che non venga superato il peso consentito dei frontali da montare:

Apparecchio	peso massimo dello sportello del mobile in kg
K 34472 iD	19
K 34473 iD	19
K 35472 iD	21
K 35473 iD	21
K 37472 iD	26

## Incasso dell'apparecchio

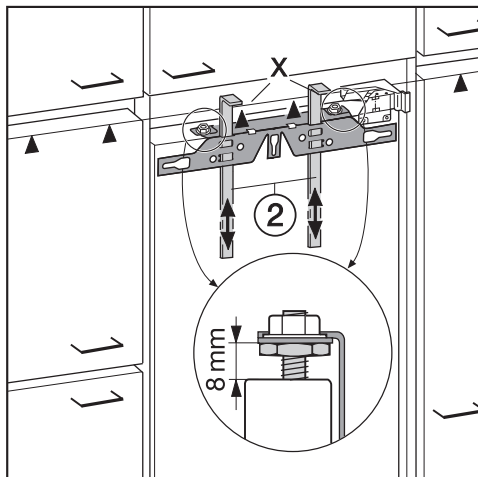

- Di serie la distanza tra lo sportello dell'apparecchio e la traversa di fissaggio è impostata su 8 mm. Verificare la distanza ed eventualmente impostarla.
- Infilare gli ausili di montaggio ② ad altezza dell'antina mobile: lo spigolo di battuta inferiore X dei sostegni deve essere alla stessa altezza del bordo superiore dell'anta da montare, simbolo ▲.

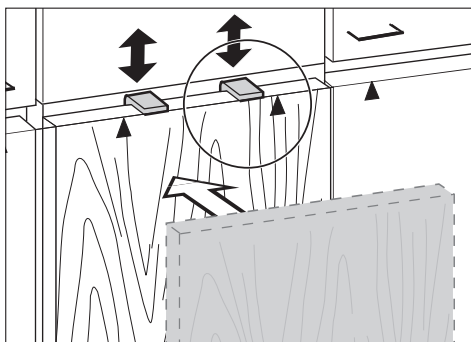

**Suggerimento:** inserire con l'anta del mobile gli ausili di montaggio ② all'altezza dell'anta dei mobili adiacenti.

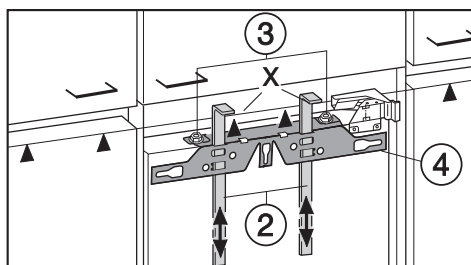

- Svitare i dadi ③ e togliere la traversa di fissaggio ④ insieme agli ausili per il montaggio ②.

## Incasso dell'apparecchio

- Appoggiare l'anta del mobile con il frontale esterno rivolto verso il basso su una base stabile.

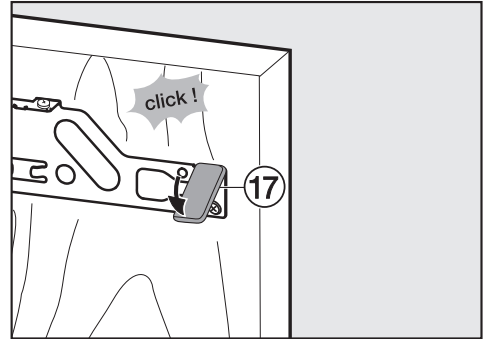
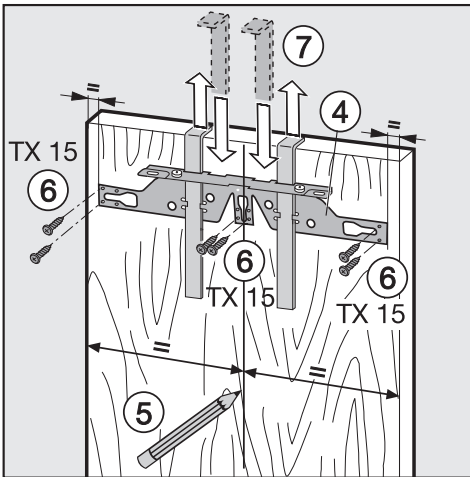

- Tracciare con una matita una sottile linea centrale sul lato interno dell'anta del mobile (5).
- Appoggiare la traversina di fissaggio (4) con gli ausili di montaggio sul **lato interno** dell'anta del mobile. Fissare la traversa in posizione centrale.
- Avvitare la traversa di fissaggio con almeno 6 viti per piastre corte (6). (Per ante cassetate utilizzare solo 4 viti sul bordo). Preforare i fori nell'anta del mobile.
- Sfilare verso l'alto gli ausili per il montaggio (7). Ruotare gli ausili per il montaggio e inserirli completamente nelle fessure centrali della traversina (per non perderli).

- Inserire la copertura laterale (17) sulla traversina di fissaggio sul lato opposto alle cerniere.
- Voltare l'anta del mobile e fissare la maniglia (se necessario).

# Incasso dell'apparecchio

- Aprire lo sportello.

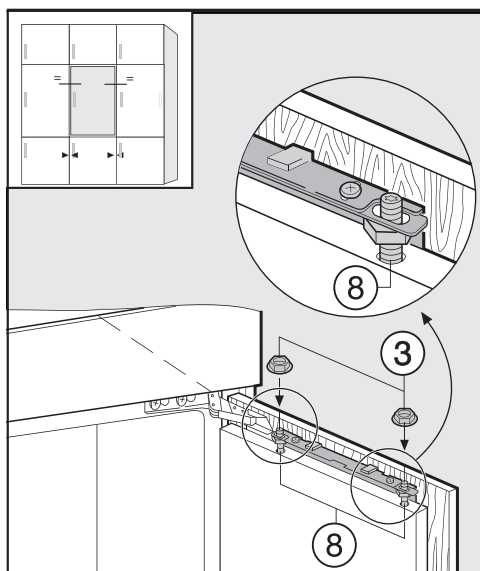

- Agganciare l'antina del mobile sui perni di registrazione ⑧.
- Avvitare leggermente i dadi ③ sui perni di registrazione.
- Chiudere lo sportello e controllare la distanza tra lo sportello e le ante dei mobili adiacenti. La distanza deve essere uguale.

## Regolare lo sportello

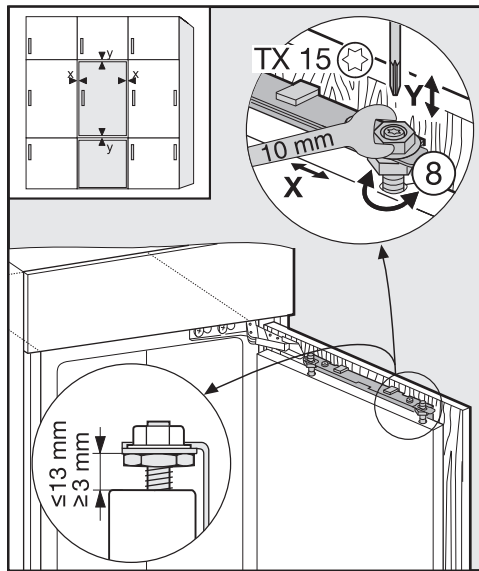

- **Regolazione verso i lati (X)**
- Spostare l'anta del mobile.
- **Regolazione in altezza (Y)**
- Ruotare i perni di regolazione ⑧ con un cacciavite.

La distanza tra lo sportello dell'apparecchio e la traversa di fissaggio è impostata su 8 mm. Regolare questa distanza solo nell'area indicata.

## Incasso dell'apparecchio

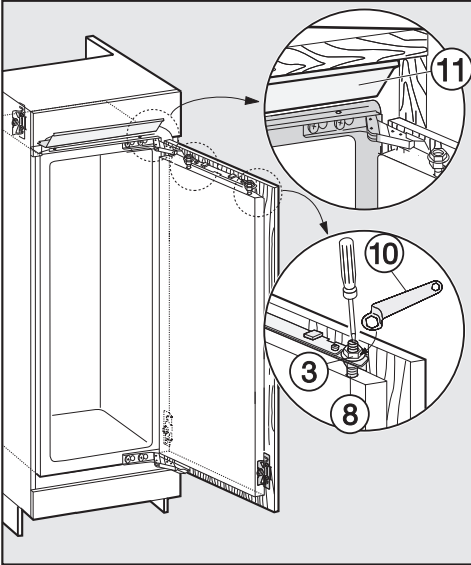

- Stringere i dadi ③ con una chiave a testa anulare ⑩ tenendo contrapposti i perni di registrazione ⑧ con un cacciavite piatto.
- Il pannello di compensazione ⑪ non deve sporgere; deve scomparire completamente nella nicchia.

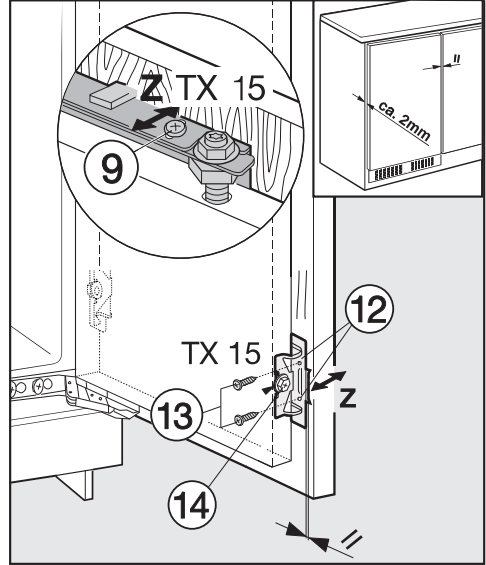

- Preforare i rispettivi fori di fissaggio ⑫ sull'anta del mobile e avvitare le viti ⑬.
- Accertarsi che i due bordi in metallo siano a filo (simbolo //).
- Chiudere lo sportello dell'apparecchio e l'anta del mobile.

### Regolare lo sportello

#### – Regolazione in profondità (Z)

- Svitare le viti ⑨ in alto sullo sportello dell'apparecchio e la vite ⑭ in basso sull'angolare di fissaggio. Lasciare una fessura di aerazione di 2 mm tra anta del mobile e corpo del mobile, spostando l'anta.

## Incasso dell'apparecchio

- Stringere di nuovo tutte le viti.

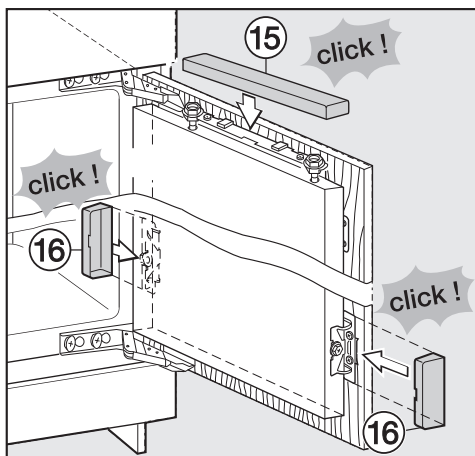

- Applicare rispettivamente la copertura superiore (15) e fissarla.

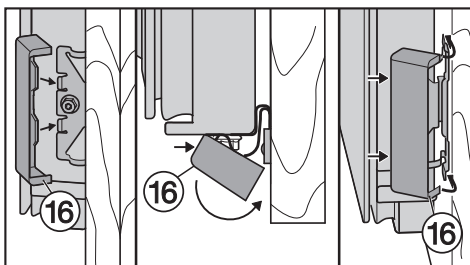

- Applicare le coperture laterali (16) finché percettibile l'incastro.

### Verificare se l'apparecchio è stato incassato correttamente:

- gli sportelli si devono chiudere perfettamente.
- gli sportelli non devono appoggiare al corpo del mobile.
- in corrispondenza dell'angolo in alto sul lato della maniglia la guarnizione deve aderire bene.

- Per la verifica introdurre una torcia elettrica accesa nell'apparecchio e chiudere lo sportello. Oscurare l'ambiente e controllare se sui lati dell'apparecchio si vede la luce. In caso affermativo, controllare le singole fasi di montaggio.

Oltre ai diritti di garanzia riconosciuti per legge al consumatore nei confronti del venditore, Miele Italia concede all'acquirente un'ulteriore garanzia convenzionale, qui di seguito definita.

## I. Durata e decorrenza

1. La garanzia è concessa per un periodo di 24 mesi:
  - a) sugli elettrodomestici impiegati per uso domestico;
  - b) sulle macchine Professional impiegate per attività professionali.
2. La garanzia decorre dalla data riportata sul documento d'acquisto dell'apparecchio (ad es. scontrino fiscale o fattura).

L'erogazione di servizi e la consegna di pezzi di ricambio in virtù della presente garanzia non comportano un prolungamento del periodo di garanzia.

## II. Premessa

1. L'apparecchio è stato acquistato in un negozio autorizzato o direttamente da Miele in un Paese appartenente all'Unione Europea, in Svizzera o Norvegia e ivi installato.
2. Su richiesta dell'assistenza tecnica Miele autorizzata l'acquirente è tenuto a esibire il documento d'acquisto.

## III. Contenuto e ambito

1. Eventuali difetti dell'apparecchio denunciati saranno eliminati entro un adeguato arco temporale senza alcun costo per il cliente mediante riparazione o sostituzione del pezzo difettoso. A tal fine i costi insorti per il trasporto, la manodopera, i pezzi di ricambio sono a carico di Miele Italia. I pezzi o gli apparecchi sostituiti diventano proprietà di Miele Italia.
2. La garanzia non contempla ulteriori diritti al risarcimento danni a carico di Miele Italia, salvo l'assistenza tecnica Miele autorizzata agisca con dolo o colpa grave.
3. Si esclude la consegna di materiali di consumo e accessori.

## IV. Limiti

Dalla presente garanzia non sono coperti difetti o anomalie da ricondursi a:

1. posizionamento o installazione scorretti, ad es. per la non osservanza delle disposizioni di sicurezza o delle istruzioni d'uso, d'installazione e di montaggio.
2. uso improprio, impiego o sollecitazioni scorretti, ad es. l'uso di detersivi, detergenti o prodotti chimici inadatti.
3. specifiche tecniche relative a un apparecchio acquistato in un altro Paese dell'Unione Europea, in Svizzera o Norvegia, che ne limitano l'utilizzo o ne consentono un uso parziale in Italia.
4. influssi esterni, ad es. danni dovuti a trasporto, urti, condizioni meteorologiche o altri fenomeni naturali.
5. esecuzione di riparazioni o modifiche da parte di tecnici non formati e autorizzati da Miele.
6. impiego di pezzi di ricambio non originali Miele, così come accessori non autorizzati da Miele.
7. lampadine difettose e rottura di parti in vetro.
8. oscillazioni di corrente e di tensione superiori o inferiori ai limiti di tolleranza indicati dalla casa produttrice.
9. non osservanza degli interventi di cura e manutenzione indicati nelle istruzioni d'uso.

## V. Riservatezza dei dati

I dati personali saranno utilizzati esclusivamente per l'espletamento dell'incarico e ai fini della presente garanzia nel pieno rispetto del Codice in materia di protezione dei dati personali ai sensi del decreto legislativo 30 giugno 2003, n. 196.

**Miele Italia S.r.l. Strada di Circonvallazione 27 - 39057 Appiano (BZ - Italia)**







Il Contact Center è a disposizione per una consulenza personalizzata sui nostri prodotti per rispondere con competenza e professionalità a qualsiasi richiesta di informazione.

Il consumatore può inoltre essere messo automaticamente in contatto con il centro di assistenza tecnica autorizzato più vicino per richiedere un intervento.

Per gettare uno sguardo sul mondo Miele e lasciarsi coinvolgere dall'eleganza e dalla funzionalità dei nostri elettrodomestici, ma anche per conoscere gli accessori, i servizi e vantaggi esclusivi che Miele riserva ai suoi clienti.

Miele Italia S.r.l.  
39057 Appiano - S. Michele (BZ)  
Strada di Circonvallazione, 27

Centri di assistenza tecnica autorizzati Miele in tutte le regioni italiane.



[www.miele-shop.com](http://www.miele-shop.com)



**Contact Center**  
**199.155.155**

Al costo massimo di 14 cent/min da rete fissa e in media 35 cent/min da cellulare.



**[www.miele.it](http://www.miele.it)**  
**[info@miele.it](mailto:info@miele.it)**

Produttore: Miele & Cie. KG, Carl-Miele-Straße 29, 33332 Gütersloh - Germania

K 34472 iD, K 34473 iD, K 35472 iD, K 35473 iD, K 37472 iD