



istruzioni per l'uso

\* *On pense à vous*

Lavastoviglie

ASL 65055

# Electrolux. Thinking of you.

Per conoscere meglio il nostro modo di pensare, visitate il sito [www.electrolux.com](http://www.electrolux.com)

## INDICE

Informazioni per la sicurezza	2	Sistemazione di posate e stoviglie	9
Descrizione del prodotto	4	Selezione e avvio di un programma di lavaggio	12
Pannello dei comandi	5	Programmi di lavaggio	13
Uso dell'apparecchiatura	6	Pulizia e cura	14
Regolazione del decalcificatore dell'acqua	7	Cosa fare se...	14
Uso del sale per lavastoviglie	8	Dati tecnici	17
Uso del detersivo e del brillantante	8	Considerazioni ambientali	17
Uso di pastiglie combinate	9		

Con riserva di modifiche



## INFORMAZIONI PER LA SICUREZZA

Leggere attentamente il presente libretto di istruzioni prima dell'installazione e dell'uso:

- Per la propria sicurezza e per la sicurezza dei propri oggetti.
- Per motivi ecologici.
- Per il buon funzionamento dell'apparecchiatura.

Conservare sempre queste istruzioni assieme all'apparecchio anche in caso di trasferimento o di vendita dell'apparecchio stesso. Il costruttore non risponde di danni da ascrivere a un'installazione e uso non corretti.

### Sicurezza dei bambini e delle persone con problemi

- Non permettere alle persone, compresi i bambini, con capacità fisiche, sensoriali o mentali ridotte, o con mancanza di esperienza e conoscenza di utilizzare l'apparecchio, a meno che tale utilizzo non avvenga sotto la supervisione o la guida di una persona responsabile della loro sicurezza.
- Tenere i materiali di imballaggio al di fuori della portata dei bambini. Sussiste il rischio di soffocamento o lesioni.
- Conservare i detersivi in un luogo sicuro. Evitare che i bambini tocchino i detersivi.
- Tenere lontani i bambini e gli animali domestici dall'apparecchio quando la porta è aperta.

### Norme di sicurezza generali

- Non apportare modifiche alle specifiche di questo prodotto. Vi è il rischio di ferirsi o danneggiare l'apparecchio.
- Seguire le istruzioni di sicurezza del produttore di detersivo per evitare ustioni chimiche a occhi, bocca e gola.
- Non bere l'acqua dell'apparecchio. Potrebbe contenere particelle di detersivo.
- Non tenere la porta dell'apparecchio aperta senza supervisione. In questo modo si prevengono lesioni e la caduta su una porta aperta.
- Non sedersi o salire sullo sportello aperto.

### Uso dell'apparecchiatura

- Questo apparecchio è destinato solo all'uso domestico. Non utilizzare l'apparecchio per altri utilizzi per prevenire lesioni alle persone e danni alle cose.
- Utilizzare l'apparecchio solo per lavare accessori idonei alla lavastoviglie.
- Non appoggiare o tenere liquidi o materiali infiammabili, né oggetti facilmente incendiabili sull'apparecchio, al suo interno o nelle immediate vicinanze. Si può verificare un'esplosione o un incendio.
- Mettere i coltelli e gli altri utensili appuntiti nel cestello delle posate con la punta rivolta verso il basso, altrimenti sistemarli orizzontalmente nel cestello superiore o nell'apposito cestello (non tutti i modelli hanno questo cestello).

- Usare solo prodotti specifici per lavastoviglie (detersivo, sale, brillantante).
- Altri tipi di sale possono danneggiare il decalcificatore.
- Riempire l'apparecchio di sale prima di avviare un programma di lavaggio. Il sale residuo nell'apparecchio può causare corrosione o creare un foro sul fondo dell'apparecchio.
- Non introdurre nel contenitore del brillantante altre sostanze (detergenti per lavastoviglie, detersivi liquidi). Ciò potrebbe danneggiare l'apparecchio.
- Prima di avviare un programma di lavaggio, assicurarsi che i mulinelli possano ruotare liberamente.
- L'apparecchio può rilasciare vapore caldo se si apre lo sportello durante un programma di lavaggio. Vi è rischio di scottature.
- Non rimuovere i piatti dall'apparecchio fino al completamento del programma di lavaggio.

### Pulizia e cura

- Prima di pulire l'apparecchio, spegnerlo ed estrarre la spina dalla presa.
- Non usare prodotti infiammabili o che possono causare corrosione.
- Non usare la lavastoviglie senza i filtri. Controllare che i filtri siano stati installati correttamente. Un'installazione non corretta dei filtri influisce negativamente sui risultati del lavaggio e può danneggiare l'apparecchiatura.
- Non usare acqua spray né vapore per pulire l'apparecchio. Vi è il rischio di scosse elettriche o di danni all'apparecchio.

### Installazione

- Controllare che l'apparecchio non sia danneggiato. Non installare né collegare un apparecchio danneggiato; contattare il fornitore in questo caso.
- Rimuovere tutti gli imballaggi prima di installare e usare l'apparecchio.
- Solo una persona qualificata deve eseguire l'installazione elettrica, i collegamenti idraulici e l'installazione dell'apparecchio. Ciò consente di evitare i rischi legati a danni strutturali o lesioni.
- Verificare che la spina sia staccata dalla presa elettrica durante l'installazione.

- Non forare le pareti laterali della lavastoviglie per evitare di danneggiare i componenti idraulici ed elettrici.
- **Importante!** Rispettare le istruzioni nel modello fornito assieme all'apparecchio:
  - Installare l'apparecchiatura.
  - Per montare il pannello dello sportello:
  - Collegare l'apparecchio all'alimentazione ed allo scarico.
- Assicurarsi che l'apparecchio sia installato sotto e vicino a parti adeguatamente ancorate a una struttura fissa.

### Precauzioni antigelo

- Non collocare l'apparecchio in un luogo in cui la temperatura possa scendere al di sotto di 0°C.
- Il produttore non è responsabile di eventuali danni dovuti al gelo.

### Collegamento dell'acqua

- Utilizzare tubi nuovi per il collegamento dell'apparecchiatura all'alimentazione dell'acqua. Non utilizzare tubi usati.
- Non collegare l'apparecchiatura a tubazioni nuove o rimaste inutilizzate per molto tempo. Lasciar scorrere l'acqua per alcuni minuti prima di collegare il tubo di carico dell'acqua.
- Accertarsi di non schiacciare o danneggiare i tubi di carico e scarico dell'acqua quando si installa l'apparecchiatura.
- Per evitare perdite, assicurarsi che gli accoppiamenti siano serrati a fondo.
- La prima volta che si usa la lavastoviglie, accertarsi che non vi siano perdite nei tubi.

### Collegamento elettrico

- L'apparecchio deve disporre di una messa a terra.
- Verificare che i dati elettrici riportati sulla targhetta del modello corrispondano a quelli dell'impianto.
- Utilizzare sempre una presa di corrente collegata a terra e correttamente installata.
- Non utilizzare prese multiple e prolunghe. Vi è il rischio di incendio.
- Non sostituire o modificare mai il cavo elettrico da soli. Contattare il centro assistenza.
- Evitare di schiacciare o danneggiare la presa e il cavo dietro il dispositivo.
- Verificare che la spina di alimentazione rimanga accessibile dopo l'installazione.

- Non tirare il cavo di alimentazione per scollegare l'apparecchio. Tirare solo la spina.

### Centro assistenza

- Le riparazioni o i lavori all'apparecchio devono essere svolti esclusivamente da una persona qualificata. Contattare il centro assistenza.
- Devono essere utilizzati esclusivamente ricambi originali.

### Per smaltire l'apparecchio

- Per evitare il rischio di danni o lesioni:
  - Scollegare la spina dalla presa di corrente.
  - Tagliare il cavo di rete e smaltirlo.
  - Rimuovere il fermo della porta. Ciò evita che i bambini o gli animali domestici restino chiusi nell'apparecchio. Vi è il rischio di soffocamento.
  - Scartare l'apparecchio presso il locale centro di smaltimento dei rifiuti.

**⚠ Avvertenza I detersivi per lavastoviglie sono pericolosi e possono causare corrosione!**

- Se durante l'utilizzo di questi detersivi dovesse verificarsi un incidente, richiedere l'immediato intervento di un medico.
- Se il detersivo dovesse penetrare nella bocca, richiedere l'immediato intervento di un medico.
- In caso di contatto con gli occhi, contattare immediatamente un medico e lavare gli occhi con acqua.
- Tenere tutti i detersivi per lavastoviglie in un luogo sicuro e fuori della portata dei bambini.
- Non lasciare lo sportello dell'apparecchio aperto quando è presente detersivo nell'apposito contenitore.
- Riempire il contenitore del detersivo solo prima di avviare un programma di lavaggio.

## DESCRIZIONE DEL PRODOTTO

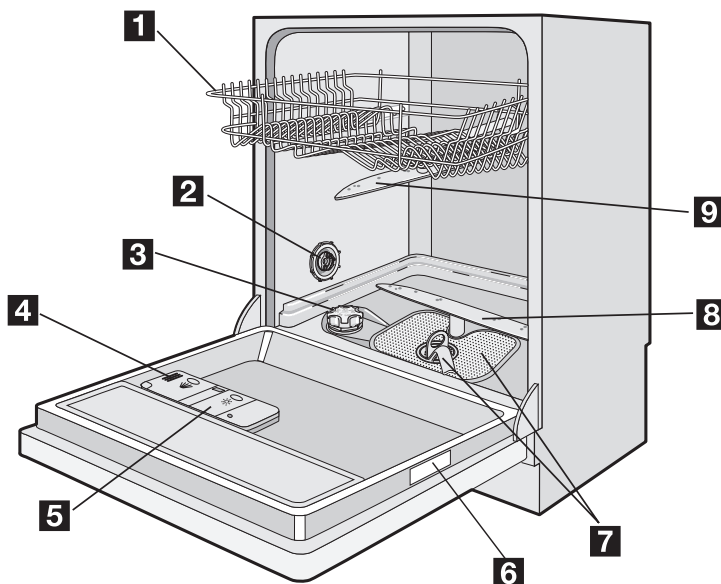

**1** Cestello superiore

**2** Selettore di durezza dell'acqua

**3** Contenitore del sale

**4** Contenitore del detersivo

**5** Contenitore del brillantante

**6** Targhetta dati

- 7 Filtri
- 8 Mulinello inferiore

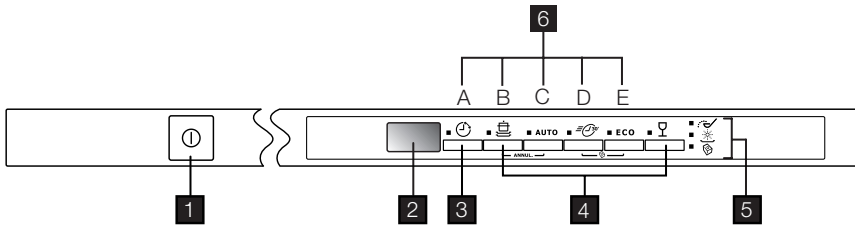

- 9 Mulinello superiore

## PANNELLO DEI COMANDI



- 1 Tasto On/Off
- 2 Display
- 3 Tasto Partenza ritardata
- 4 Tasti Selezione programmi
- 5 Spie
- 6 Tasti funzione

### Spie

Sale <sup>1)</sup> 	La spia si accende quando è necessario riempire il contenitore del sale. Fare riferimento al capitolo "Uso del sale per lavastoviglie". Dopo avere riempito il contenitore, la spia del sale può rimanere ancora accesa per qualche ora. Ciò non compromette il corretto funzionamento dell'apparecchiatura.
Brillantante <sup>1)</sup> 	Si accende quando è necessario aggiungere il brillantante. Fare riferimento al capitolo "Uso del detersivo e del brillantante".
Funzione Multi-tab 	Si accende quando si attiva la funzione Multitab. Fare riferimento al capitolo "Uso di pastiglie combinate".

*1) Quando il contenitore del sale e/o il contenitore del brillantante sono vuoti, la spia corrispondente non si accende durante l'esecuzione di un programma.*

### Display

Il display mostra:

- La regolazione elettronica del livello del decalcificatore dell'acqua.
- Attivazione/disattivazione del contenitore del brillantante (solo con la funzione Multi-tab attiva).
- La durata del programma di lavaggio.
- Tempo residuo al termine di un programma di lavaggio.
- La fine del programma di lavaggio. Il display mostra uno zero.
- Tempo residuo al termine dell'avvio ritardato.
- Codici di errore.

- Attivazione/disattivazione dei segnali acustici.

### Tasto Avvio ritardato

Usare questo tasto per ritardare l'avvio del programma di lavaggio da 1 ora fino a un massimo di 19 ore. Fare riferimento al capitolo "Selezione e avvio di un programma di lavaggio".

### Tasti Selezione programmi

Questi tasti consentono di selezionare un programma di lavaggio. Premendo il tasto di un programma, la spia corrispondente si accende.  
Fare riferimento al capitolo "Programmi di lavaggio" per ulteriori informazioni.

## Tasti funzione

Utilizzare i tasti funzione per queste operazioni:

- Regolare elettronicamente il livello del decalcificatore dell'acqua. Fare riferimento al capitolo "Regolazione del decalcificatore dell'acqua".
- Attivare/disattivare la funzione Multitab. Fare riferimento al capitolo "Uso di pastiglie combinate".
- Attivare/disattivare il contenitore del brillantante quando è attiva la funzione Multitab. Fare riferimento al capitolo "Cosa fare se...".
- Per annullare il programma di lavaggio in corso o una partenza ritardata. Fare riferimento al capitolo "Selezione e avvio di un programma di lavaggio".
- Disattivare/attivare i segnali acustici. Fare riferimento al capitolo "Segnali acustici".

## Modalità impostazione

L'apparecchiatura deve essere in modalità impostazione per le seguenti operazioni:

- Selezionare e avviare un programma di lavaggio e/o una partenza ritardata.
- Regolare elettronicamente il livello del decalcificatore dell'acqua.
- Disattivare/attivare i segnali acustici.
- Attivare/disattivare la funzione Multitab.
- Attivare/disattivare il contenitore del brillantante.

**Premere il tasto On/Off. L'apparecchiatura è in modalità impostazione quando:**

- Tutte le spie dei programmi si accendono.

**Premere il tasto On/Off. L'apparecchiatura non è in modalità impostazione quando:**

- Si accende solo una spia dei programmi.
- Il display mostra la durata di un programma di lavaggio o una partenza ritardata.

## USO DELL'APPARECCHIATURA

1. Accertarsi che il livello stabilito del decalcificatore dell'acqua sia conforme alla durezza dell'acqua locale. In caso contrario, regolare il decalcificatore dell'acqua.
2. Riempire il contenitore del sale.
3. Riempire il contenitore del brillantante.
4. Caricare le stoviglie nella lavastoviglie.
5. Impostare il programma corretto per il tipo di carico ed il grado di sporco.

- Annullare il programma o la partenza ritardata per tornare alla modalità di impostazione. Fare riferimento al capitolo "Selezione e avvio di un programma di lavaggio".

## Segnali acustici

I segnali acustici indicano:

- Termine del programma di lavaggio.
- La regolazione elettronica del livello del decalcificatore dell'acqua
- L'apparecchiatura riscontra un malfunzionamento.

Per disattivare i segnali acustici procedere nel modo seguente:

1. Accendere l'apparecchiatura.
2. Verificare che l'apparecchiatura sia in modalità impostazione.
3. Tenere premuti i tasti funzione B e C fino a quando le spie dei tasti funzione A, B e C non incominciano a lampeggiare.
4. Rilasciare i tasti funzione A e B.
5. Premere il tasto funzione C.
  - Le spie dei tasti funzione A e B si spengono.
  - La spia del tasto funzione C lampeggia.
  - Il display mostra l'impostazione corrente.

**lb**

Segnali acustici attivati

**Ob**

Segnali acustici disattivati

6. Premere nuovamente il tasto funzione C.
  - Il display mostra la nuova regolazione.
7. Spegnerne l'apparecchiatura per mantenere l'operazione.

- i** Seguire la procedura precedente per attivare nuovamente i segnali acustici.

6. Riempire il contenitore con un quantitativo corretto di detersivo.
7. Avviare il programma di lavaggio.

- i** Se si utilizzano pastiglie combinate ("3 in 1", "4 in 1", "5 in 1"), usare la funzione MULTITAB (fare riferimento al capitolo "Funzione Multitab").

## REGOLAZIONE DEL DECALCIFICATORE DELL'ACQUA

Il decalcificatore dell'acqua rimuove i sali e i minerali presenti nell'acqua della rete idrica. Questi minerali e sali possono danneggiare l'apparecchiatura.

Regolare il livello del decalcificatore dell'acqua se non dovesse corrispondere alla durezza dell'acqua locale.

Contattare l'ente locale di erogazione idrica per informarsi circa la durezza dell'acqua nella propria area.

Durezza dell'acqua				Regolazione della durezza dell'acqua	
gradi tedeschi	gradi francesi	mmol/l	gradi Clarke	Manuale	Elettronica
51 - 70	91 - 125	9,1 - 12,5	64 - 88	2 <sup>1)</sup>	10
43 - 50	76 - 90	7,6 - 9,0	53 - 63	2 <sup>1)</sup>	9
37 - 42	65 - 75	6,5 - 7,5	46 - 52	2 <sup>1)</sup>	8
29 - 36	51 - 64	5,1 - 6,4	36 - 45	2 <sup>1)</sup>	7
23 - 28	40 - 50	4,0 - 5,0	28 - 35	2 <sup>1)</sup>	6
19 - 22	33 - 39	3,3 - 3,9	23 - 27	2 <sup>1)</sup>	5 <sup>1)</sup>
15 - 18	26 - 32	2,6 - 3,2	18 - 22	1	4
11 - 14	19 - 25	1,9 - 2,5	13 - 17	1	3
4 - 10	7 - 18	0,7 - 1,8	5 - 12	1	2
< 4	< 7	< 0,7	< 5	1 <sup>2)</sup>	1 <sup>2)</sup>

1) Impostazione di fabbrica.

2) Non utilizzare il sale a questo livello.

**i** Il decalcificatore dell'acqua deve essere regolato manualmente ed elettronicamente.

### Impostazione manuale

Ruotare la manopola per la durezza dell'acqua sulla posizione 1 o 2 (fare riferimento alla tabella).

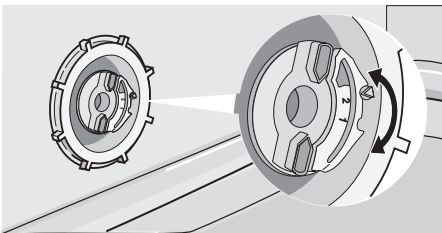

### Regolazione elettronica

1. Accendere l'apparecchiatura.
2. Verificare che l'apparecchiatura sia in modalità impostazione.

3. Tenere premuti i tasti funzione B e C fino a quando le spie dei tasti funzione A, B e C non incominciano a lampeggiare.
4. Rilasciare i tasti funzione B e C.
5. Premere il tasto funzione A.

- Le spie dei tasti funzione B e C si spengono.
- La spia del tasto funzione A lampeggia.
- Il display mostra la regolazione corrente.
- I segnali acustici intermittenti indicano la regolazione corrente.

Esempio: Il display mostra **5 L / 5** segnali acustici intermittenti = livello 5.

6. Premere ripetutamente il tasto funzione A fino a quando il display visualizza la regolazione necessaria.
7. Premere il tasto On/Off per mantenere l'operazione.

**i** Se il decalcificatore dell'acqua viene impostato elettronicamente sul livello 1, la spia del sale rimane spenta.

## USO DEL SALE PER LAVASTOVIGLIE

### Come riempire il contenitore del sale:

1. Ruotare il tappo in senso antiorario e aprire il contenitore del sale.
2. Versare 1 litro di acqua all'interno del contenitore del sale (solo la prima volta che lo si riempie di sale).
3. Riempire il contenitore con il sale servendosi dell'imbuto.
4. Togliere l'eventuale sale rimasto attorno all'apertura del contenitore.
5. Ruotare il tappo in senso orario per chiudere il contenitore del sale.

**i** È normale che dell'acqua fuoriesca dal contenitore quando si riempie con il sale.

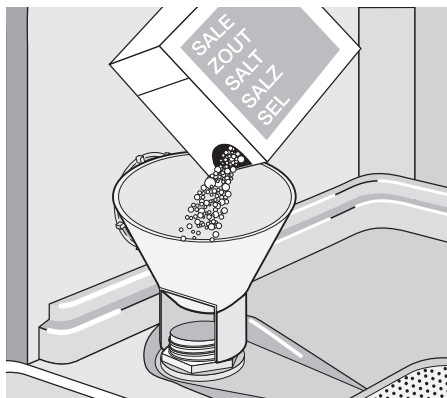

## USO DEL DETERSIVO E DEL BRILLANTANTE

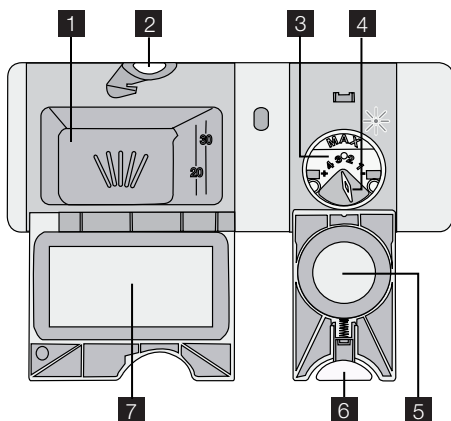

### Uso del detersivo

**🌿** Per contribuire alla protezione dell'ambiente, non usare una dose di detersivo superiore alla quantità raccomandata. Seguire i dosaggi consigliati dal produttore del detersivo riportati sulla confezione.

Riempire il contenitore del detersivo procedendo nel modo seguente:

1. Premere il tasto di sgancio **2** per aprire il coperchio **7** del contenitore del detersivo.
2. Mettere il detersivo nel contenitore **1**.
3. Se il programma prevede una fase di prelavaggio, mettere una piccola quantità di

detersivo nella parte interna dello sportello della lavastoviglie.

4. Se si utilizzano tavolette combinate, inserire la tavoletta nel contenitore **1**.
5. Chiudere il contenitore. Premere il coperchio fino a che non si blocca.

**i** Detersivi di marca diversa si sciolgono in tempi differenti. Alcune pastiglie combinate non garantiscono ottimi risultati di pulizia nei programmi brevi. Usare programmi di lavaggio lunghi se si utilizzano detersivi in pastiglie, per garantire il completo scioglimento del detersivo.

### Uso del brillantante

**i** Il brillantante permette di asciugare le stoviglie senza strisce o macchie. Il contenitore del brillantante aggiunge automaticamente il brillantante durante l'ultima fase di risciacquo.

Riempire il contenitore del brillantante procedendo nel modo seguente:

1. Premere il tasto di sgancio **6** per aprire il coperchio **5** del contenitore del brillantante.
2. Riempire il contenitore del brillantante **3** con il brillantante. Il simbolo "max" indica il livello massimo.
3. Togliere l'eventuale brillantante fuoriuscito con un panno assorbente per evitare



la formazione di schiuma eccessiva durante il lavaggio.

4. Chiudere il contenitore del brillantante. Premere il coperchio fino a che non si blocca.

### Regolare il dosaggio del brillantante

Impostazione di fabbrica: posizione 3.

## USO DI PASTIGLIE COMBinate

La funzione Multitab è per pastiglie di detersivo combinate.

Questi prodotti esercitano una funzione integrata e combinata di detersivo, brillantante e sale. Alcuni tipi di pastiglie possono contenere altri agenti.

Verificare che questi detersivi siano adatti alla durezza dell'acqua del proprio impianto. Vedere le istruzioni del produttore riportate sulla confezione.

Quando si imposta la funzione Multitab, rimane attiva fino a quando non viene disattivata.

La funzione Multitab disattiva l'erogazione di brillantante e sale.

La funzione Multitab disattiva le spie del sale e del brillantante.

La durata del programma può aumentare se si utilizza la funzione Multitab.

- i** Attivare la funzione Multitab prima di avviare un programma di lavaggio. Non è possibile attivare la funzione Multitab quando un programma è in corso.

È possibile impostare il livello del brillantante da 1 (dosaggio minore) a 4 (dosaggio maggiore).

Ruotare il selettore del brillantante **4** per aumentare o diminuire il dosaggio.

### Per attivare la funzione Multitab:

1. Accendere l'apparecchiatura.
2. Verificare che l'apparecchiatura sia in modalità impostazione.
3. Premere e tenere premuti i tasti funzione D ed E fino a quando la spia Multitab non si accende.

### Per disattivare la funzione Multitab ed usare separatamente detersivo, sale e brillantante:

1. Accendere l'apparecchiatura.
2. Verificare che l'apparecchiatura sia in modalità impostazione.
3. Premere e tenere premuti i tasti funzione D ed E fino a quando la spia Multitab non si spegne.
4. Riempire di nuovo i contenitori del sale e del brillantante.
5. Impostare il decalcificatore dell'acqua sul livello più alto.
6. Eseguire un programma di lavaggio senza piatti.
7. Regolare il decalcificatore dell'acqua.
8. Regolare il dosaggio del brillantante.

## SISTEMAZIONE DI POSATE E STOVIGLIE

### Suggerimenti

- Non inserire nell'apparecchiatura oggetti che possano assorbire acqua (spugne, panni).
- Eliminare i residui di cibo dalle stoviglie.
- Ammorbidire le tracce di bruciato nelle stoviglie.
- Disporre gli utensili cavi (tazze, bicchieri e padelle) con l'apertura rivolta verso il basso
- Assicurarsi che l'acqua non si depositi nei contenitori o nelle ciotole.
- Assicurarsi che le posate e i piatti non aderiscano tra loro.
- Verificare che i bicchieri non si tocchino l'un l'altro.
- Disporre gli oggetti piccoli nel cestello portaposate.
- Collocare i cucchiari insieme ad altri tipi di posate per evitare che aderiscano tra loro.
- Quando si inseriscono le stoviglie nei cestelli, assicurarsi che l'acqua raggiunga tutte le superfici.
- Sistemare gli oggetti leggeri nel cestello superiore in modo tale che non possano muoversi.
- Le stoviglie in plastica e i tegami in materiale antiaderente tendono a trattenere le gocce d'acqua.

### Cestello inferiore

Mettere nel cestello inferiore salsiere, coperchi, piatti, insalatiere e posate. Disporre piat-

ti di portata e coperchi di grandi dimensioni ai lati del cestello.

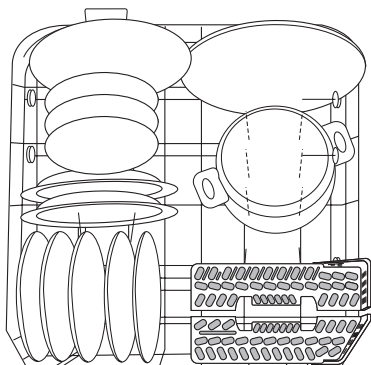

Le file di supporti nel cestello inferiore possono essere abbassate per caricare pentole, padelle ed insalatiere.

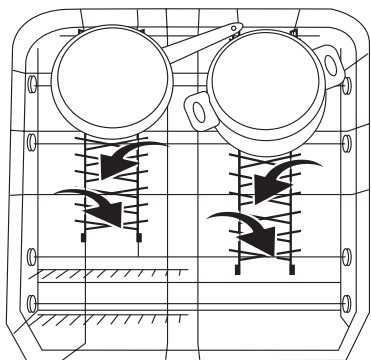

### Cestello portaposate

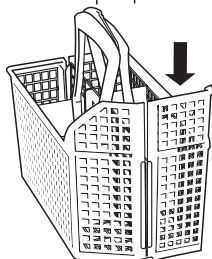
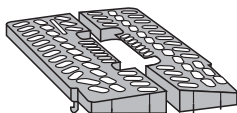

- Posizionare le griglie divisorie sul cestello portaposate.

- Per posate di grandi dimensioni, utilizzare solo una delle due griglie divisorie
- Collocare forchette e cucchiai con l'impugnatura rivolta verso il basso.
- Collocare i coltelli con il manico rivolto verso l'alto.

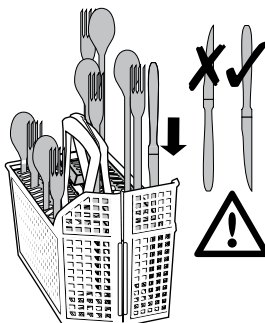

- Collocare i cucchiai insieme ad altri tipi di posate per evitare che aderiscano tra loro.

### Cestello superiore

Il cestello superiore è ideale per salsiere, insalatiere, tazze, bicchieri, piccoli tegami e coperchi. Disporre gli oggetti in modo che l'acqua raggiunga tutte le superfici.

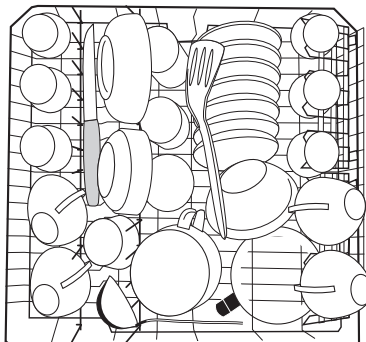

- Per oggetti più grandi, sollevare la griglia portatazze.

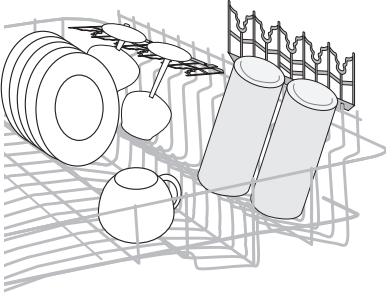

- Collocare i bicchieri a calice nelle apposite griglie portatazze con lo stelo rivolto verso l'alto.
- Per i bicchieri a calice, piegare il supporto verso sinistra o destra.

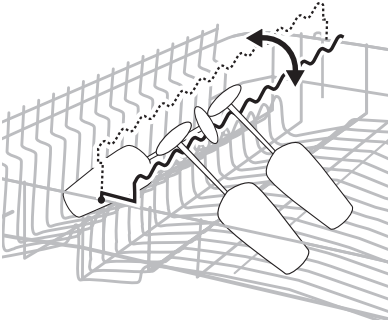

- Le file di supporti sul lato sinistro del cestello possono essere ripiegate in alto o in basso per offrire una maggiore flessibilità di carico.

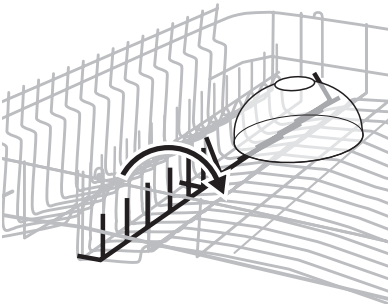

## Regolazione dell'altezza del cestello superiore

Il cestello superiore può essere spostato in due diverse posizioni per offrire una maggiore flessibilità di carico.

**Altezza massima delle stoviglie nel:**

	cestello superiore	cestello inferiore
Posizione più alta	22 cm	30 cm
Posizione più bassa	24 cm	29 cm

### Per spostare il cestello superiore nella posizione più alta o bassa, procedere nel modo seguente:

1. Estrarre il cestello superiore fino all'arresto.
2. Tenendo per la maniglia il cestello superiore, sollevarlo completamente, quindi abbassarlo verticalmente. Il cestello superiore si aggancia nella posizione più bassa o alta.

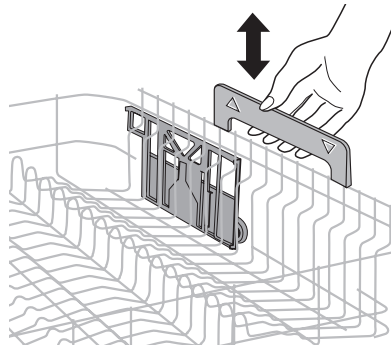

## SELEZIONE E AVVIO DI UN PROGRAMMA DI LAVAGGIO

### Selezione ed avvio di un programma di lavaggio senza avvio ritardato

1. Accendere l'apparecchiatura.
2. Verificare che l'apparecchiatura sia in modalità impostazione.
3. Selezionare un programma di lavaggio. Consultare la tabella "Programmi di lavaggio".
  - La spia del programma corrispondente si accende.
  - Il display mostra la durata del programma di lavaggio.
4. Chiudere lo sportello della lavastoviglie. Il programma di lavaggio si avvia automaticamente.

### Selezione e avvio ritardato di un programma di lavaggio

1. Accendere l'apparecchiatura e selezionare un programma di lavaggio.
2. Premere ripetutamente il tasto di avvio ritardato fino a quando il display mostra il numero di ore del ritardo di avvio.
3. Chiudere lo sportello della lavastoviglie.
  - Il conto alla rovescia incomincia automaticamente.
  - Appena è completato il conto alla rovescia, il programma si avvia automaticamente.

**i** L'apertura dello sportello interrompe il conto alla rovescia. Quando si chiude nuovamente lo sportello, il conto alla rovescia viene ripreso dal punto in cui era stato interrotto.

### Interruzione del programma di lavaggio

- Aprire lo sportello della lavastoviglie.
  - Il programma si interrompe.
- Chiudere lo sportello della lavastoviglie.
  - Il programma riprende dal punto in cui era stato interrotto.

### Come annullare un programma di lavaggio od un avvio ritardato

**i** Se un programma di lavaggio o un avvio ritardato non è ancora partito, è possibile modificare la selezione. Durante lo svolgimento di un programma di lavaggio od un avvio ritardato

non è possibile modificare la selezione. Per eseguire una nuova selezione, occorre annullare il programma o l'avvio ritardato.

**i** Quando si annulla un avvio ritardato, si annulla automaticamente anche il programma di lavaggio selezionato. In questo caso, è necessario selezionare di nuovo il programma di lavaggio.

1. Tenere premuti i tasti funzione B e C fino a quando non si accendono le spie del programma.
2. Verificare che vi sia del detersivo nel contenitore del detersivo prima di impostare un nuovo programma di lavaggio.

### Fine del programma di lavaggio

Al termine del programma di lavaggio, viene emesso un segnale acustico intermittente.

1. Aprire lo sportello dell'apparecchiatura.
  - Il display mostra uno zero.
2. Disattivare l'apparecchiatura.
3. Per ottenere risultati di asciugatura migliori, lasciare lo sportello dell'apparecchiatura socchiuso per alcuni minuti.

**i** • Se non si spegne la lavastoviglie, dopo tre minuti dalla fine del programma di lavaggio:
 

- tutte le spie si spengono,
- sul display compare un trattino orizzontale,

Ciò contribuisce a ridurre il consumo di energia elettrica.



Premendo uno dei tasti (non quello On/Off) il display e le spie si riaccendono.

### Rimuovere tali elementi dai cestelli

- Lasciare raffreddare i piatti prima di estrarli dalla lavastoviglie. Le stoviglie calde possono essere più facilmente danneggiabili.
- Vuotare prima il cestello inferiore e quindi quello superiore.
- Sulle pareti laterali e sulla porta della lavastoviglie può formarsi della condensa perché l'acciaio inox si raffredda più velocemente della ceramica.

## PROGRAMMI DI LAVAGGIO

### Programmi di lavaggio



Programma	Grado di sporco	Tipo di carico	Descrizione programma
 Intensivo	Sporco intenso	Stoviglie miste, posate e pentole	Prelavaggio Lavaggio principale 70 °C 2 risciacqui intermedi Ultimo risciacquo Asciugatura
<b>AUTO</b> Automatico 1)	Di ogni tipo	Stoviglie miste, posate e pentole	Prelavaggio Lavaggio principale 45 °C o 70 °C 1 o 2 risciacqui intermedi Ultimo risciacquo Asciugatura
 Breve 2)	Sporco normale o leggero	Stoviglie e posate	Lavaggio principale 60 °C Risciacquo
<b>ECO</b> 3)	Sporco normale	Stoviglie e posate	Prelavaggio Lavaggio principale 50 °C 1 risciacquo intermedio Risciacquo finale Asciugatura
 Cristalli	Sporco normale o leggero	Stoviglie miste e bicchieri delicati	Lavaggio principale 45 °C 1 risciacquo intermedio Ultimo risciacquo Asciugatura

1) L'apparecchio regola automaticamente la temperatura e la quantità dell'acqua in base al livello di carico della lavastoviglie e al grado di sporco delle stoviglie. La durata ed i consumi dei programmi possono variare.

2) Questo programma offre una soluzione di lavaggio veloce con risultati perfetti per i piccoli carichi.

3) Programma di prova a fini normativi. Per i risultati del test, fare riferimento all'opuscolo in dotazione.

### Valori di consumo

Programma 1)	Energia elettrica (kWh)	Acqua (in litri)
 Intensivo	1,8 - 2,0	23 - 25
<b>AUTO</b> Automatico	1,1 - 1,7	12 - 23
 Breve	0,9	9
<b>ECO</b>	1,0 - 1,1	12 - 13
 Cristalli	0,8 - 0,9	14 - 15

1) Sul display compare la durata del programma.

**i** I valori di consumo possono variare a seconda della pressione e della temperatura dell'acqua, delle variazioni dell'ali-

mentazione elettrica e della quantità di stoviglie.

## PULIZIA E CURA

### Rimuovere e pulire i filtri

I filtri sporchi diminuiscono le prestazioni di lavaggio.

La lavastoviglie ha 3 filtri:

1. Filtro a maglie larghe (A).
2. Microfiltro (B)
3. Filtro piatto (C).

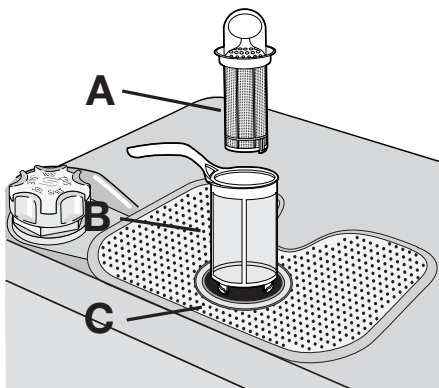

1. Per sbloccare il gruppo di filtraggio, ruotare la maniglia del microfiltro (B) di circa 1/4 di giro in senso antiorario. Estrarre il filtro dal filtro piatto (C).

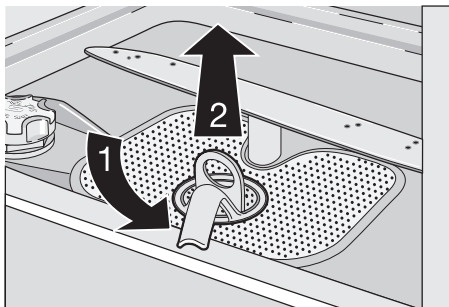

2. Estrarre il filtro a maglie larghe (A) dal microfiltro (B).

3. Estrarre il filtro piatto (C) dal fondo dell'apparecchio.

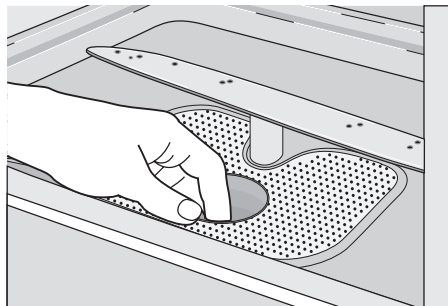

4. Pulire i filtri sotto l'acqua corrente.
5. Collocare nuovamente il filtro piatto (C) nel fondo dell'apparecchio.
6. Collocare nuovamente il filtro a maglie larghe (A) nel microfiltro (B) e spingere i filtri insieme.
7. Riposizionare il gruppo di filtraggio.
8. Per bloccare il gruppo di filtraggio, ruotare la maniglia sul microfiltro (B) in senso orario fino a quando si blocca.

### Pulire i mulinelli

Non rimuovere i mulinelli.

Se i fori dei mulinelli sono ostruiti da residui di sporco, liberarli servendosi di un oggetto a punta fine.

### Pulire le superfici esterne

Pulire le superfici esterne dell'apparecchiatura e il pannello dei comandi con un panno morbido inumidito.

Utilizzare solo detersivi neutri.

Non usare prodotti abrasivi, spugnette abrasive o solventi (acetone).

## COSA FARE SE...

La lavastoviglie non si avvia o si blocca durante il funzionamento.

Cercare dapprima di risolvere il problema (fare riferimento alla tabella). Se ciò non è possibile rivolgersi al centro assistenza.

Malfunzionamento	Codice d'errore	Possibile causa	Possibile soluzione
L'apparecchiatura non carica acqua.	Il display mostra <b>10</b>	Il rubinetto dell'acqua è bloccato o intasato dal calcare.	Pulire il rubinetto dell'acqua.

Malfunzionamento	Codice d'errore	Possibile causa	Possibile soluzione
		La pressione dell'acqua è troppo bassa.	Contattare l'ente erogatore locale.
		Il rubinetto dell'acqua è chiuso.	Aprire il rubinetto dell'acqua.
		Il filtro nel tubo di ingresso dell'acqua è ostruito.	Pulire il filtro.
		Il tubo di ingresso dell'acqua non è collegato correttamente.	Controllare che il collegamento sia corretto.
		Il tubo di carico dell'acqua è danneggiato.	Accertarsi che il tubo di carico dell'acqua non sia danneggiato.
L'apparecchiatura non scarica l'acqua.	Il display mostra <b>,20</b>	Lo scarico del lavello è ostruito.	Pulire lo scarico del lavello.
		Il tubo di scarico dell'acqua non è collegato correttamente.	Controllare che il collegamento sia corretto.
		Il tubo di scarico dell'acqua è danneggiato.	Accertarsi che il tubo di scarico dell'acqua non sia danneggiato.
Il dispositivo antiallagamento è attivato.	Il display mostra <b>,30</b>		Chiudere il rubinetto dell'acqua e contattare il centro assistenza.
Il programma non si avvia.		Lo sportello dell'apparecchiatura è aperto.	Chiudere lo sportello correttamente.
		La spina di alimentazione non è inserita nella presa di corrente.	Inserire la spina di alimentazione elettrica.
		Un fusibile del quadro elettrico di casa è bruciato.	Sostituire il fusibile.
		È stata impostata la partenza ritardata (solo per le apparecchiature dotate della partenza ritardata).	Per avviare immediatamente il programma, annullare la partenza ritardata.

Una volta effettuati questi controlli, accendere l'apparecchiatura. Il programma riprende dal punto in cui era stato interrotto.

In caso di ricomparsa del codice di allarme o dell'anomalia, contattare il centro assistenza.

Se il display mostra altri codici di errore, contattare il centro assistenza.

Le informazioni necessarie per il centro assistenza sono indicate sulla targhetta dei dati. Consigliamo di annotarle in questo spazio:

Model (MOD.) .....  
 Numero prodotto (PNC) .....  
 Numero serie (S.N.) .....

## I risultati del lavaggio e dell'asciugatura non sono soddisfacenti

Problema	Possibile causa	Possibile soluzione
Le stoviglie non sono pulite.	Il programma di lavaggio selezionato non era corretto per il tipo di carico ed il grado di sporco.	Accertarsi che il programma di lavaggio selezionato sia corretto per il tipo di carico ed il grado di sporco.
	I cestelli non sono stati caricati correttamente, l'acqua non raggiungeva tutte le superfici.	Caricare correttamente i cestelli.
	I mulinelli non ruotavano liberamente a causa della sistemazione non corretta delle stoviglie.	Accertarsi che una sistemazione non corretta delle stoviglie non blocchi i mulinelli.
	I filtri sono sporchi o non sono montati correttamente.	Controllare che i filtri siano puliti e montati correttamente.
	È stata utilizzata una dose insufficiente di detersivo o addirittura mancava.	Accertarsi che la quantità di detersivo sia sufficiente.
Ci sono depositi di calcare sulle stoviglie.	Il contenitore del sale è vuoto.	Riempire il contenitore del sale.
	Regolazione errata del decalcificatore dell'acqua	Regolare il decalcificatore dell'acqua.
	Il tappo del contenitore del sale non è chiuso correttamente.	Assicurarsi che il tappo del contenitore del sale sia chiuso correttamente.
Bicchieri e stoviglie presentano striature, macchie biancastre o una patina bluastro.	Il dosaggio del brillantante è troppo alto.	Ridurre il dosaggio del brillantante.
Tracce di gocce d'acqua che si sono asciugate su bicchieri e stoviglie.	Il dosaggio del brillantante è troppo basso.	Aumentare il dosaggio del brillantante.
	La causa potrebbe essere il detersivo.	Utilizzare un detersivo di marca diversa.
Le stoviglie sono bagnate.	E' stato selezionato un programma di lavaggio senza la fase di asciugatura o con una fase di asciugatura ridotta.	Lasciare lo sportello della lavastoviglie socchiuso ed attendere alcuni minuti prima di estrarre le stoviglie.
Le stoviglie sono bagnate ed opache.	Il contenitore del brillantante è vuoto.	Riempire il contenitore del brillantante.
	La funzione Multitab è attiva (questa funzione disattiva automaticamente il contenitore del brillantante).	Attivare il contenitore del brillantante.

### Come attivare l'erogazione del brillantante

1. Accendere l'apparecchiatura.
2. Verificare che l'apparecchiatura sia in modalità impostazione.
3. Tenere premuti i tasti funzione B e C.
  - Le spie dei tasti funzione A, B e C lampeggiano.
4. Rilasciare i tasti funzione B e C.

5. Premere il tasto funzione B.
  - Le spie dei tasti funzione A e C si spengono.
  - La spia del tasto funzione B lampeggia.
  - Il display mostra l'impostazione corrente.

Contenitore del brillantante disattivato



**Id**

Contenitore del brillantante attivato

6. Premere nuovamente il tasto funzione B.

- Il display mostra la nuova regolazione.
7. Spegnerne l'apparecchiatura per mantenere l'operazione.

## DATI TECNICI

Dimensioni	Larghezza	596 mm
	Altezza	818 - 898 mm
	Profondità	550 mm
Pressione di carico dell'acqua	Minima	0,5 bar (0,05 MPa)
	Massima	8 bar (0,8 MPa)
Alimentazione dell'acqua <sup>1)</sup>	Acqua fredda o calda	massimo 60°C
Capacità	Coperti	12

1) Collegare il tubo di carico dell'acqua a un rubinetto con filettatura 3/4".

- i** La targhetta dei dati applicata sul lato interno dello sportello della lavastoviglie reca le informazioni sul collegamento elettrico.
- i** Se l'acqua calda proviene da fonti alternative di energia (per esempio pannelli solari o fotovoltaici ed impianti eolici), utilizzare l'acqua calda per diminuire il consumo di energia elettrica.

## CONSIDERAZIONI AMBIENTALI

Il simbolo  sul prodotto o sulla confezione indica che il prodotto non deve essere considerato come un normale rifiuto domestico, ma deve essere portato nel punto di raccolta appropriato per il riciclaggio di apparecchiature elettriche ed elettroniche. Provvedendo a smaltire questo prodotto in modo appropriato, si contribuisce a evitare potenziali conseguenze negative per l'ambiente e per

la salute, che potrebbero derivare da uno smaltimento inadeguato del prodotto. Per informazioni più dettagliate sul riciclaggio di questo prodotto, contattare l'ufficio comunale, il servizio locale di smaltimento rifiuti o il negozio in cui è stato acquistato il prodotto.

Riciclare i materiali con il simbolo . Smaltire i materiali di imballaggio negli appositi contenitori per il riciclaggio.







[www.electrolux.com/shop](http://www.electrolux.com/shop)

