



Thinking of you
Electrolux
REX



TP9453X

IT LAVASTOVIGLIE

ISTRUZIONI PER L'USO



INDICE

1. ISTRUZIONI DI SICUREZZA	3
2. DESCRIZIONE DEL PRODOTTO	5
3. PANNELLO DEI COMANDI	6
4. PROGRAMMI	7
5. OPZIONI	8
6. PREPARAZIONE AL PRIMO UTILIZZO	9
7. UTILIZZO QUOTIDIANO	11
8. CONSIGLI E SUGGERIMENTI UTILI	13
9. PULIZIA E CURA	14
10. RISOLUZIONE DEI PROBLEMI	16
11. DATI TECNICI	17
12. CONSIDERAZIONI AMBIENTALI	18

PENSATI PER VOI

Grazie per aver acquistato un'apparecchiatura Electrolux. Avete scelto un prodotto che ha alle spalle decenni di esperienza professionale e innovazione. Ingegnoso ed elegante, è stato progettato pensando a voi. Quindi, in qualsiasi momento desiderate utilizzarlo, potete esser certi di ottenere sempre i migliori risultati.

Benvenuti in Electrolux.

Visitate il nostro sito web per:



ricevere consigli, scaricare i nostri opuscoli, eliminare eventuali anomalie, ottenere informazioni sull'assistenza.

www.electrolux.com



registrare il vostro prodotto e ricevere un servizio migliore:

www.electrolux.com/productregistration



acquistare accessori, materiali di consumo e ricambi originali per la vostra apparecchiatura:

www.electrolux.com/shop

SERVIZIO CLIENTI E MANUTENZIONE

Consigliamo sempre l'impiego di ricambi originali.

Quando si contatta l'Assistenza, accertarsi di disporre dei seguenti dati.

Le informazioni si trovano sulla targhetta di identificazione. Modello, numero dell'apparecchio (PNC), numero di serie.



Avvertenza / Attenzione - Importanti Informazioni di Sicurezza



Informazioni e consigli generali



Informazioni in materia di sicurezza ambientale

Con riserva di modifiche.

1. ISTRUZIONI DI SICUREZZA

Leggere attentamente le istruzioni fornite prima di installare e utilizzare l'apparecchiatura. Il produttore non è responsabile se un'installazione ed un uso non corretto dell'apparecchiatura provocano lesioni e danni. Tenere sempre le istruzioni a portata di mano in caso di necessità durante l'utilizzo.

1.1 Sicurezza dei bambini e delle persone vulnerabili



AVVERTENZA!

Rischio di soffocamento, lesioni o invalidità permanente.

- Non permettere alle persone, compresi i bambini, con capacità fisiche, sensoriali o mentali ridotte, o con mancanza di esperienza e conoscenza, di utilizzare l'apparecchiatura; a meno che tale utilizzo non avvenga sotto la supervisione o la guida di una persona responsabile della loro sicurezza.
- Non consentire ai bambini di giocare con l'apparecchiatura.
- Tenere i materiali di imballaggio al di fuori della portata dei bambini.
- Tenere i detersivi fuori dalla portata dei bambini.
- Tenere i bambini e gli animali domestici lontano dalla porta dell'apparecchiatura quando è aperta.

1.2 Installazione

- Rimuovere tutti i materiali di imballaggio.
- Non installare o utilizzare l'apparecchiatura se è danneggiata.
- Non collocare o usare l'apparecchiatura in un luogo in cui la temperatura possa scendere al di sotto di 0°C.
- Attenersi alle istruzioni fornite insieme all'apparecchiatura.
- Assicurarsi che l'apparecchiatura sia installata sotto e vicino a parti adeguatamente ancorate a una struttura fissa.

Collegamento elettrico



AVVERTENZA!

Rischio di incendio e scossa elettrica.

- L'apparecchiatura deve disporre di una messa a terra.
- Verificare che i dati elettrici riportati sulla targhetta del modello corrispondano a quelli dell'impianto. In caso contrario, contattare un elettricista.
- Utilizzare sempre una presa elettrica con contatto di protezione correttamente installata.
- Non utilizzare prese multiple e prolunghes.
- Accertarsi di non danneggiare la spina e il cavo. Qualora il cavo elettrico debba essere sostituito, l'intervento dovrà essere effettuato dal Centro di Assistenza del produttore.
- Inserire la spina di alimentazione nella presa solo al termine dell'installazione. Verificare che la spina di alimentazione rimanga accessibile dopo l'installazione.
- Non tirare il cavo di alimentazione per scollegare l'apparecchiatura. Tirare solo la spina.
- Non toccare il cavo di alimentazione o la spina di alimentazione con la mani bagnate.
- Questa apparecchiatura è conforme alle direttive CEE.

Collegamento dell'acqua

- Accertarsi di non danneggiare i tubi di carico e scarico dell'acqua.
- Prima di collegare l'apparecchiatura a tubazioni nuove o non utilizzate per un lungo periodo, far scorrere l'acqua finché non è limpida.
- La prima volta che si usa l'apparecchiatura, accertarsi che non vi siano perdite.
- Il tubo di carico dell'acqua ha una valvola di sicurezza che evita che il tubo si allenti. Per scollegare il tubo, premere la leva **(B)** e ruotare il dispositivo di fissaggio **(A)** in senso antiorario.

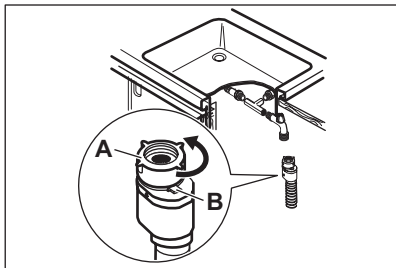

- Il tubo di carico dell'acqua è dotato di una guaina protettiva esterna trasparente. Se il tubo è danneggiato, l'acqua nel tubo diventa scura.
- Se il tubo di carico è danneggiato, scollegare immediatamente la spina dalla presa elettrica. Contattare il Centro di Assistenza per sostituire il tubo di carico dell'acqua.

1.3 Utilizzo

- L'apparecchiatura è destinata all'uso domestico e applicazioni simili, come:
 - Cucine di negozi, uffici e altri ambienti di lavoro
 - Fattorie
 - Clienti di hotel, motel e altri ambienti residenziali
 - Bed and breakfast.



AVVERTENZA!

Rischio di lesioni, scottature o scosse elettriche.

- Non apportare modifiche alle specifiche di questa apparecchiatura.
- Sistemare i coltelli e le posate appuntite nel cestello portaposate con l'estremità

rivolta verso il basso o in posizione orizzontale.

- Non tenere la porta dell'apparecchiatura aperta senza supervisione per evitare di caderci.
- Non sedersi o salire sulla porta aperta.
- I detersivi per la lavastoviglie sono pericolosi. Osservare le istruzioni di sicurezza riportate sulla confezione del detersivo.
- Non bere o giocare con l'acqua all'interno dell'apparecchiatura.
- Non rimuovere i piatti dall'apparecchiatura fino al completamento del programma. Potrebbe rimanere del detersivo sulle stoviglie.
- L'apparecchiatura può rilasciare vapore caldo se si apre la porta durante lo svolgimento del programma.
- Non appoggiare o tenere liquidi o materiali infiammabili, né oggetti facilmente incendiabili sull'apparecchiatura, al suo interno o nelle immediate vicinanze.
- Non usare acqua spray né vapore per pulire l'apparecchiatura.

1.4 Smaltimento



AVVERTENZA!

Rischio di lesioni o soffocamento.

- Staccare la spina dall'alimentazione elettrica.
- Tagliare il cavo di rete e smaltirlo.
- Rimuovere il blocco porta per evitare che bambini e animali domestici rimangano chiusi all'interno dell'apparecchiatura.

2. DESCRIZIONE DEL PRODOTTO

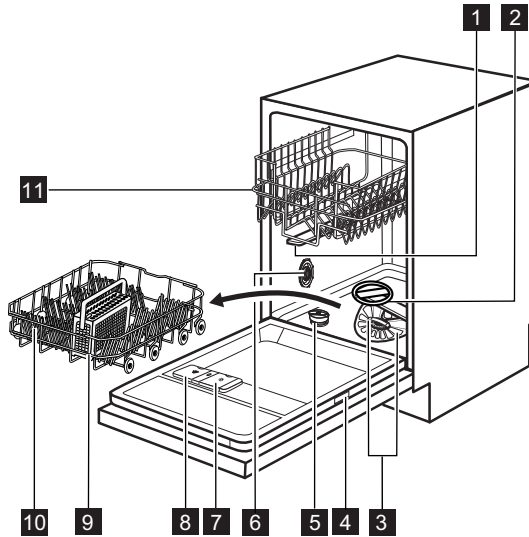

- | | |
|---|---------------------------------------|
| 1 Mulinello superiore | 7 Contenitore del brillantante |
| 2 Mulinello inferiore | 8 Contenitore del detersivo |
| 3 Filtri | 9 Cestello portaposate |
| 4 Targhetta dei dati | 10 Cestello inferiore |
| 5 Contenitore del sale | 11 Cestello superiore |
| 6 Selettore della durezza dell'acqua | |

3. PANNELLO DEI COMANDI

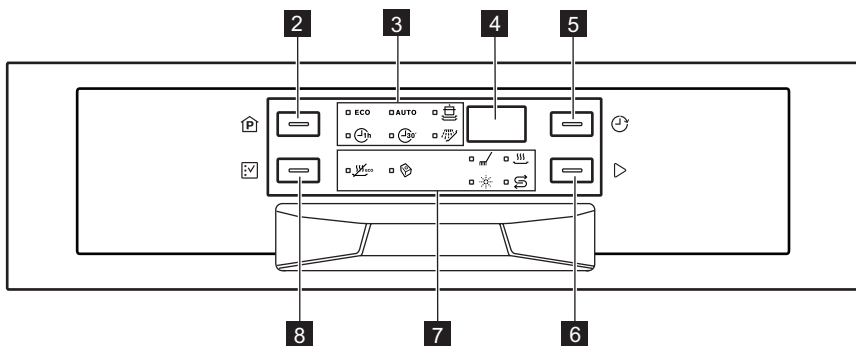
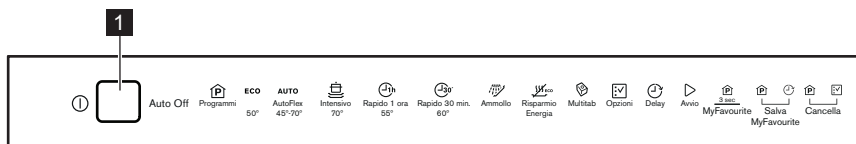

1 Tasto on/off

2 Tasto **Programmi**

3 Spie del programma

4 Display

5 Tasto **Delay**





6 Tasto **Avvio**

7 Spie

8 Tasto **Opzioni**





Spie	Descrizione
	Spia fase di lavaggio. Si accende quando sono in corso le fasi di lavaggio e risciacquo.
	Spia fase di asciugatura. Si accende quando è in corso la fase di asciugatura.
	Spia del sale. La spia è spenta durante l'esecuzione del programma.
	Spia del brillantante. La spia è spenta durante l'esecuzione del programma.
	Spia Multitab.
	Spia Risparmio Energia .

4. PROGRAMMI

Programma	Grado di sporco Tipo di carico	Fasi del programma	Opzioni
ECO ¹⁾	Sporco normale Stoviglie e posate	Prelavaggio Lavaggio 50 °C Risciacqui Asciugatura	Risparmio Ener- gia
AUTO ²⁾	Tutto Stoviglie miste, po- sate e pentole	Prelavaggio Lavaggio da 45 °C a 70 °C Risciacqui Asciugatura	Risparmio Ener- gia
	Sporco intenso Stoviglie miste, po- sate e pentole	Prelavaggio Lavaggio 70 °C Risciacqui Asciugatura	Risparmio Ener- gia
	Sporco normale Stoviglie e posate	Lavaggio 55 °C Risciacqui	
	Sporco fresco Stoviglie e posate	Lavaggio 60 °C Risciacquo	
	Tutto	Prelavaggio	

- 1) Questo programma consente un utilizzo più efficiente di acqua ed elettricità per lavare stoviglie e posate con grado di sporco normale. (Programma standard per gli istituti di prova).
- 2) L'apparecchiatura rileva il grado di sporco e la quantità di stoviglie presenti nei cestelli. Regola automaticamente la temperatura e la quantità dell'acqua, il consumo di elettricità e la durata del programma.
- 3) Con questo programma è possibile lavare un carico di stoviglie con sporco fresco. Garantisce buoni risultati di lavaggio in breve tempo.
- 4) Utilizzare questo programma per un risciacquo veloce delle stoviglie. Ciò evita la formazione di cattivi odori all'interno della lavastoviglie. Non utilizzare il detersivo con questo programma.

Valori di consumo

Programma ¹⁾	Durata (min)	Energia (kWh)	Acqua (l)
ECO	170 - 190	0.7 - 0.8	8 - 9
AUTO	40 - 150	0.5 - 1.2	6 - 11
	140 - 150	1.1 - 1.2	10 - 11
	40 - 50	0.8 - 0.9	8 - 9
	30	0.8	7
	10	0.010	4

- 1) I valori possono variare a seconda della pressione e della temperatura dell'acqua, delle variazioni dell'alimentazione elettrica, delle opzioni selezionate e della quantità di stoviglie.

Informazioni per gli istituti di prova

Per le informazioni necessarie, relative alle prestazioni inviare una mail a:

info.test@dishwasher-production.com

Riportare il numero del prodotto (PNC) che si trova sulla targhetta dei dati.

5. OPZIONI



Attivare o disattivare le opzioni prima di avviare un programma. Non è possibile attivare o disattivare le opzioni quando un programma è in corso.



Se sono state impostate una o più opzioni, assicurarsi che le rispettive spie siano accese prima di avviare il programma.

5.1 Risparmio Energia

Questa opzione diminuisce la temperatura nella fase di risciacquo.

L'uso di questa opzione riduce il consumo di energia (fino al 25%) e la durata del programma.

Al termine del programma le stoviglie possono risultare ancora umide.

Come attivare l'opzione Risparmio Energia

1. Premere **Opzioni** finché si illumina la spia Risparmio Energia. Il display mostra la durata del programma aggiornata.
 - Se questa opzione non è disponibile per il programma, la spia corrispondente non si accende.

5.2 Multitab

Attivare questa opzione solo se si utilizza il detersivo in pastiglie multifunzione.

Questa opzione disattiva l'erogazione di brillantante e sale. Le rispettive spie sono disattivate.

La durata del programma può aumentare.

Come attivare l'opzione Multitab

1. Premere il tasto On/Off per accendere l'apparecchiatura.

2. Premere **Opzioni** finché la spia Multitab si accende.

L'opzione rimane attiva fino a quando viene disattivata. Premere **Opzioni** finché la spia Multitab si spegne.

Se si smette di utilizzare il detersivo in pastiglie multifunzione, prima di iniziare ad utilizzare il detersivo, il brillantante e il sale per lavastoviglie separatamente, eseguire le seguenti operazioni:

1. Disattivare l'opzione Multitab.
2. Impostare il decalcificatore dell'acqua sul livello più alto.
3. Assicurarsi che i contenitori del sale e del brillantante siano pieni.
4. Avviare il programma più breve con una fase di risciacquo, senza detersivo e senza piatti.
5. Regolare il decalcificatore dell'acqua in base alla durezza dell'acqua locale.
6. Regolare la quantità di brillantante rilasciata.

5.3 MyFavourite

Questa opzione consente di impostare e memorizzare il programma usato più di frequente.



È possibile memorizzare solo un programma alla volta. Una nuova impostazione annulla la precedente.

Come memorizzare un programma

1. Premere il tasto On/Off per accendere l'apparecchiatura.
2. Impostare il programma che si desidera memorizzare. È anche possibile impostare le opzioni disponibili per il pro-

gramma scelto. Non è possibile memorizzare le opzioni Multitab e Delay.

3. Premere e tenere premuti contemporaneamente **Programmi** e **Delay** finché le spie del programma e delle opzioni non lampeggiano.

Come impostare il programma MyFavourite

1. Premere e tenere premuto **Programmi** finché le spie corrispondenti al programma MyFavourite e alle opzioni non si accendono
 - Sul display compare la durata del programma.

5.4 Segnali acustici

Dei segnali acustici vengono emessi quando l'apparecchiatura presenta un'anomalia o quando si effettua la regolazione del livello del decalcificatore dell'acqua. Non è possibile disattivare questi segnali acustici.

C'è inoltre un segnale acustico che viene emesso al termine del programma. Per impostazione predefinita, questo segnale acustico è disattivato ma è possibile attivarlo.

Come attivare il segnale acustico che indica il termine del programma

1. Premere il tasto On/Off per accendere l'apparecchiatura.

2. Tenere premuti contemporaneamente **Programmi** e **Opzioni** per alcuni secondi.

3. Premere e tenere premuti contemporaneamente **Delay** e **Avvio** finché le spie del programma **ECO**,

AUTO e  non lampeggiano.

4. Premere **Delay**.

- Le spie del programma **ECO** e **AUTO** si spengono.
- La spia del programma  continua a lampeggiare.
- Il display mostra l'impostazione corrente.

1b	Segnale acustico attivo
-----------	-------------------------

0b	Segnale acustico spento
-----------	-------------------------

5. Premere **Delay** per cambiare l'impostazione.
6. Premere il tasto On/Off per spegnere l'apparecchiatura e confermare l'impostazione.

6. PREPARAZIONE AL PRIMO UTILIZZO

1. Accertarsi che il livello del decalcificatore dell'acqua preimpostato dalla fabbrica sia conforme alla durezza dell'acqua locale. In caso contrario, regolare il decalcificatore dell'acqua. Contattare l'ente locale di erogazione idrica per conoscere la durezza locale dell'acqua.
2. Riempire il contenitore del sale.
3. Riempire il contenitore del brillantante.

4. Aprire il rubinetto dell'acqua.

5. Potrebbero rimanere dei residui di lavorazione all'interno dell'apparecchiatura. Avviare un programma per eliminarli. Non utilizzare il detersivo e non caricare stoviglie.



Se si utilizza il detersivo in pastiglie multifunzione, attivare l'opzione Multitab .

6.1 Regolare il decalcificatore dell'acqua

Durezza dell'acqua				Regolazione del decalcificatore dell'acqua	
Tedesco gradi (°dH)	Francese gradi (°fH)	mmol/l	Gradi Clarke	Manuale	Elettronica
51 - 70	91 - 125	9.1 - 12.5	64 - 88	2 1)	10
43 - 50	76 - 90	7.6 - 9.0	53 - 63	2 1)	9
37 - 42	65 - 75	6.5 - 7.5	46 - 52	2 1)	8
29 - 36	51 - 64	5.1 - 6.4	36 - 45	2 1)	7
23 - 28	40 - 50	4.0 - 5.0	28 - 35	2 1)	6
19 - 22	33 - 39	3.3 - 3.9	23 - 27	2 1)	5 1)
15 - 18	26 - 32	2.6 - 3.2	18 - 22	1	4
11 - 14	19 - 25	1.9 - 2.5	13 - 17	1	3
4 - 10	7 - 18	0.7 - 1.8	5 - 12	1	2
< 4	< 7	< 0.7	< 5	1 2)	1 2)

1) Impostazione di fabbrica.

2) Non utilizzare il sale a questo livello.



Il decalcificatore dell'acqua deve essere regolato manualmente ed elettronicamente.

Impostazione manuale

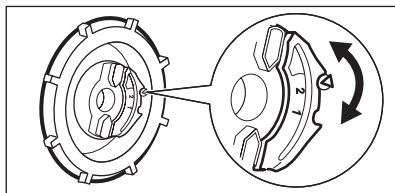

Ruotare il selettore della durezza dell'acqua nella posizione 1 o 2.

Impostazione elettronica

1. Premere il tasto On/Off per accendere l'apparecchiatura.
2. Tenere premuti contemporaneamente **Programmi** e **Opzioni** per alcuni secondi.
3. Premere e tenere premuti contemporaneamente **Delay** e **Avvio** finché le spie del programma **ECO**,

AUTO e  non lampeggiano.

4. Premere **Programmi**.

- Le spie del programma **AUTO** e  si spengono.
- La spia del programma **ECO** continua a lampeggiare.
- Vengono emessi segnali acustici; ad es. cinque segnali acustici intermittenti = livello 5.

- Il display visualizza l'impostazione corrente del decalcificatore dell'acqua. Ad es. **5 L** = livello 5.
5. Premere ripetutamente il tasto **Programmi** per modificare l'impostazione.

6.2 Riempire il contenitore del sale

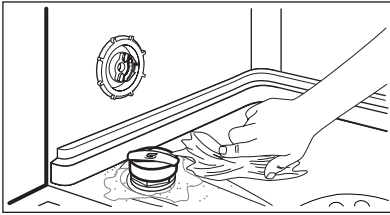
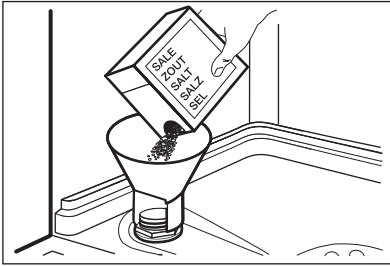

1. Ruotare il tappo in senso antiorario e aprire il contenitore del sale.
2. Versare 1 litro d'acqua nel contenitore del sale (solo la prima volta).
3. Riempire il contenitore del sale.
4. Togliere l'eventuale sale rimasto attorno all'apertura del contenitore.
5. Riavvitare il tappo in senso orario per chiudere il contenitore del sale.



ATTENZIONE

Acqua e sale potrebbero fuoriuscire dal contenitore del sale durante il riempimento. Rischio di corrosione. Per evitarla, avviare un programma dopo aver riempito il contenitore del sale.

6.3 Riempire il contenitore del brillantante

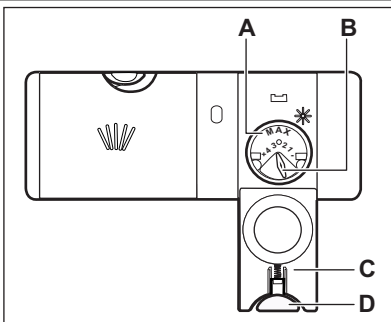

1. Premere il pulsante di sgancio (**D**) per aprire il coperchio (**C**).
2. Riempire il contenitore del brillantante (**A**) non oltre il segno di "max.".
3. Rimuovere l'eventuale brillantante fuoriuscito con un panno assorbente, per evitare che si formi troppa schiuma.
4. Chiudere il coperchio. Assicurarsi che il pulsante di sgancio si blocchi in posizione.



È possibile ruotare il selettore del dosaggio (**B**) tra la posizione 1 (quantità minima) e la posizione 4 (quantità massima).

7. UTILIZZO QUOTIDIANO

1. Aprire il rubinetto dell'acqua.
2. Premere il tasto On/Off per accendere l'apparecchiatura.

- Se la spia del sale è accesa, riempire il contenitore del sale.
 - Se la spia del brillantante è accesa, riempire il contenitore del brillantante.
3. Caricare i cestelli.

7.1 Utilizzo del detersivo

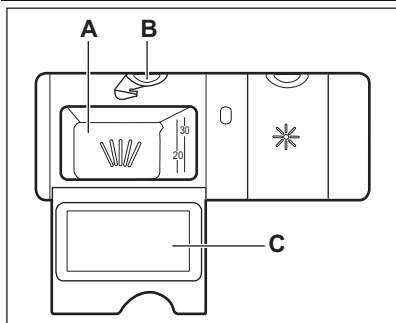

4. Aggiungere il detersivo.
5. Impostare ed avviare il programma corretto per il tipo di carico ed il grado di sporco.

1. Premere il pulsante di sgancio (B) per aprire il coperchio (C).
2. Mettere il detersivo nel rispettivo contenitore (A).
3. Se il programma ha una fase di prelavaggio, mettere una piccola quantità di detersivo nella parte interna della porta dell'apparecchiatura.
4. Se si usa detersivo in pastiglie, mettere la pastiglia nel contenitore (A).
5. Chiudere il coperchio. Assicurarsi che il pulsante di sgancio si blocchi in posizione.

7.2 Impostazione ed avvio di un programma

Funzione Auto Off

Per ridurre il consumo di energia, questa funzione spegne automaticamente l'apparecchiatura dopo alcuni minuti:

- Se non è stata chiusa la porta.
- Se non è stato premuto **Avvio** per avviare il programma.
- Al termine del programma di lavaggio.

Avvio del programma senza partenza ritardata

1. Aprire il rubinetto dell'acqua.
2. Premere il tasto On/Off per accendere l'apparecchiatura. La spia e la durata dell'ultimo programma impostato si accendono.
3. Chiudere la porta dell'apparecchiatura.
4. Impostare un programma.
 - Se si desidera avviare l'ultimo programma impostato, premere **Avvio**.
 - Se si desidera impostare il programma MyFavourite, premere e tenere premuto **Programmi** finché le spie corrispondenti al programma MyFa-

vourite e alle opzioni non si accendono.

- Se si desidera impostare un programma differente, premere ripetutamente **Programmi** finché la spia del programma che si vuole impostare si accende. È anche possibile impostare le opzioni disponibili.

Sul display compare la durata del programma.

5. Premere **Avvio** per avviare il programma.
 - La spia della fase di lavaggio si accende.
 - La durata del programma inizia a diminuire ad intervalli di 1 minuto.

Avvio del programma con partenza ritardata

1. Impostare il programma.
 2. Continuare a premere **Delay** finché il display indica l'intervallo desiderato per la partenza ritardata (da 1 a 24 ore).
 3. Il conto alla rovescia incomincia automaticamente.
- Al termine del conto alla rovescia il programma si avvia.

Apertura della porta durante il funzionamento dell'apparecchiatura

Se si apre la porta, l'apparecchiatura si blocca. Quando si chiude nuovamente la porta, l'apparecchiatura riprende dal punto in cui era stata interrotta.

Annullamento della partenza ritardata mentre è in corso il conto alla rovescia

1. Premere e tenere premuti contemporaneamente **Programmi** e **Opzioni** finché la durata del programma impostato non si accende.
2. Premere **Avvio** per avviare il programma.



L'annullamento della partenza ritardata, cancella anche le opzioni impostate (ad eccezione di Multi-tab). Accertarsi di aver impostato nuovamente le opzioni, prima di premere **Avvio**.

Annullamento del programma

Tenere premuti contemporaneamente **Programmi** e **Opzioni** per alcuni secondi.



Verificare che vi sia del detersivo nell'apposito contenitore prima di avviare un nuovo programma.

Al termine del programma

Al termine del programma, il display indica 0:00.

- Le spie della fase si spengono.
 - La spia del programma rimane accesa.
1. Premere il tasto on/off o attendere che la funzione Auto Off spenga automaticamente l'apparecchiatura.
 2. Chiudere il rubinetto dell'acqua.

Importante

- Lasciare raffreddare i piatti prima di estrarli dalla lavastoviglie, e stoviglie calde possono essere più facilmente danneggiabili.
- Vuotare prima il cestello inferiore e quindi quello superiore.
- Sulle pareti laterali e sulla porta della lavastoviglie può formarsi della condensa. Perché l'acciaio inox si raffredda più velocemente della ceramica

8. CONSIGLI E SUGGERIMENTI UTILI

8.1 Il decalcificatore dell'acqua

L'acqua dura contiene un'elevata quantità di minerali che possono causare danni all'apparecchiatura e risultati di lavaggio scadenti. Il decalcificatore dell'acqua neutralizza tali minerali.

Il sale per lavastoviglie mantiene il decalcificatore dell'acqua pulito e in buone condizioni. È importante impostare il livello corretto del decalcificatore dell'acqua. Ciò assicura che il decalcificatore dell'acqua utilizzi l'esatta quantità di sale per lavastoviglie.

8.2 Se si utilizzano sale, brillantante e detersivo

- Utilizzare soltanto sale, brillantante e detersivo specifici per lavastoviglie. Altri prodotti possono danneggiare l'apparecchiatura.
- Durante l'ultima fase di risciacquo, il brillantante favorisce l'asciugatura delle stoviglie senza lasciare striature e macchie.
- Le pastiglie multifunzione contengono agenti che conglobano le funzioni di detersivo, brillantante e sale. Verificare che le pastiglie siano idonee per la durezza dell'acqua locale. Consultare le indicazioni riportate sulle confezioni dei prodotti.

Se si desidera usare queste pastiglie anche con una durezza dell'acqua non consigliata, sarà necessario utilizzare anche il sale per lavastoviglie. Attivare innanzitutto l'opzione Multitab, quindi regolare il decalcificatore in base alla durezza dell'acqua a livello locale e utilizzare il sale per lavastoviglie.

- Le pastiglie possono non sciogliersi completamente nei cicli brevi. Per evitare residui di detersivo sulle stoviglie, consigliamo di utilizzare il detersivo in pastiglie con i programmi lunghi.



Non usare una dose di detersivo superiore alla quantità raccomandata. Osservare le istruzioni riportate sulla confezione del detersivo.

8.3 Caricare i cestelli



Fare riferimento all'opuscolo in dotazione per gli esempi su come caricare i cestelli.

- Utilizzare l'apparecchiatura esclusivamente per lavare articoli idonei al lavaggio in lavastoviglie.
- Non introdurre nell'apparecchiatura articoli di legno, osso, alluminio, petro o rame.
- Non inserire nell'apparecchiatura oggetti che possano assorbire acqua (spugne, panni).
- Eliminare i residui di cibo dalle stoviglie.
- Per rimuovere senza fatica tracce di bruciato, lasciare pentole e recipienti a bagno nell'acqua prima di introdurli nell'apparecchiatura.

- Disporre gli utensili cavi (tazze, bicchieri e padelle) con l'apertura rivolta verso il basso.
- Assicurarsi che le posate e i piatti non aderiscano tra loro. Mescolare i cucchiai con le altre posate.
- Verificare che i bicchieri non si tocchino l'un l'altro.
- Disporre gli oggetti piccoli nel cestello portaposate.
- Sistemare gli oggetti leggeri nel cestello superiore in modo tale che non possano muoversi.
- Prima di avviare un programma, assicurarsi che i mulinelli possano ruotare liberamente.

8.4 Prima di avviare il programma

Verificare che:

- I filtri siano puliti e installati correttamente.
- I fori sui mulinelli non siano ostruiti.
- Le stoviglie siano riposte correttamente nei cestelli.
- Il programma sia adatto al tipo di carico e al grado di sporco.
- Si utilizzi la quantità corretta di detersivo e additivi.
- Siano presenti il sale per lavastoviglie e il brillantante (a meno che non si utilizzino le pastiglie multifunzione).
- Il tappo del contenitore del sale sia serrato.

9. PULIZIA E CURA



AVVERTENZA!

Prima di eseguire qualunque intervento di manutenzione, spegnere l'apparecchiatura ed estrarre la spina dalla presa.



Filtri sporchi e mulinelli ostruiti riducono i risultati di lavaggio. Eseguire controlli periodici e pulirli, se necessario.

9.1 Pulizia dei filtri

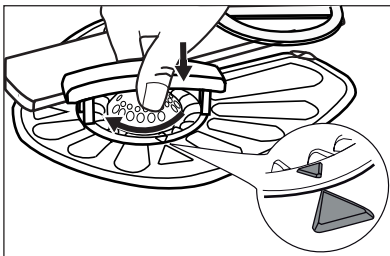
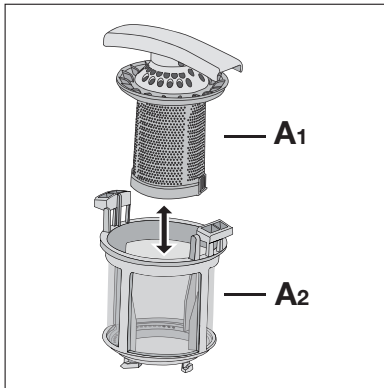
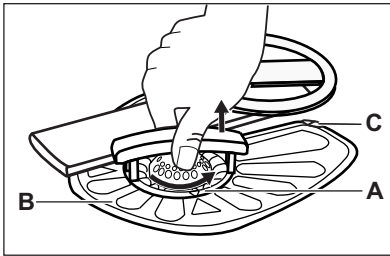

1. Ruotare il filtro (A) in senso antiorario e rimuoverlo.

2. Per smontare il filtro (A), estrarre (A1) e (A2).

3. Rimuovere il filtro (B).

4. Sciacquare i filtri con acqua.

5. Ricollocare il filtro (B) nella posizione iniziale. Verificare che sia montato correttamente sotto le due guide (C).

6. Montare il filtro (A) e posizionarlo all'interno del filtro (B). Ruotarlo in senso orario finché non si blocca in posizione.



Un'errata posizione dei filtri può comportare scadenti risultati di lavaggio e danni all'apparecchiatura.

9.2 Pulizia dei mulinelli

Non rimuovere i mulinelli.

Se i fori dei mulinelli sono ostruiti da residui di sporco, liberarli servendosi di un oggetto a punta fine.

9.3 Pulizia esterna

Pulire l'apparecchiatura con un panno inumidito e morbido.

Utilizzare solo detersivi neutri. Non usare prodotti abrasivi, spugnette abrasive o solventi.

10. RISOLUZIONE DEI PROBLEMI

L'apparecchiatura non si avvia o si blocca durante il funzionamento.

Prima di contattare il Centro di Assistenza, consultare le seguenti informazioni per tentare di trovare una soluzione al problema.

Il display visualizza un codice allarme in alcuni casi:

- **,10** - L'apparecchiatura non carica l'acqua.

- **,20** - L'apparecchiatura non scarica l'acqua.
- **,30** - Il dispositivo anti-allagamento è attivo.



AVVERTENZA!

Spegnere l'apparecchiatura prima di eseguire i controlli.

Problema	Possibile soluzione
Non è possibile accendere l'apparecchiatura.	Verificare che la spina sia collegata alla presa elettrica.
	Assicurarsi che il fusibile all'interno del quadro elettrico non sia danneggiato.
Il programma non si avvia.	Controllare che la porta dell'apparecchiatura sia chiusa.
	Premere Avvio .
	Se è stata impostata la Partenza ritardata, annullare l'impostazione o attendere il termine del conto alla rovescia.
L'apparecchiatura non carica acqua.	Controllare che il rubinetto dell'acqua sia aperto.
	Controllare che la pressione dell'acqua di alimentazione non sia troppo bassa. Per ottenere informazioni a questo proposito, contattare l'ente erogatore locale.
	Controllare che il rubinetto dell'acqua non sia ostruito.
	Controllare che il filtro nel tubo di carico non sia ostruito.
	Verificare che il tubo di carico non sia attorcigliato o piegato.
L'apparecchiatura non scarica l'acqua.	Controllare che lo scarico del lavello non sia ostruito.
	Verificare che il tubo di scarico non sia attorcigliato o piegato.
Il dispositivo anti-allagamento è attivo.	Chiudere il rubinetto dell'acqua e contattare il Centro di Assistenza.

Una volta effettuati questi controlli, accendere l'apparecchiatura. Il programma riprende dal punto in cui era stato interrotto.

In caso di ricomparsa dell'anomalia, contattare il Centro di Assistenza.

Se il display mostra altri codici di allarme, contattare il Centro di Assistenza.

10.1 Se i risultati di lavaggio e di asciugatura non sono soddisfacenti

Su bicchieri e stoviglie rimangono delle striature biancastre o striature bluastre

- La quantità di brillantante erogata è eccessiva. Impostare il selettore del brillantante nella posizione inferiore.
- È stata utilizzata una dose eccessiva di detersivo.

Macchie e tracce di gocce d'acqua su bicchieri e stoviglie

- La quantità di brillantante erogata non è insufficiente. Impostare il selettore del brillantante nella posizione superiore.
- La causa potrebbe essere la qualità del detersivo.

Le stoviglie sono bagnate

- Il programma non prevede la fase di asciugatura o l'asciugatura viene eseguita a bassa temperatura.
- Il contenitore del brillantante è vuoto.
- La causa potrebbe essere la qualità del brillantante.
- La causa potrebbe essere la qualità del detersivo in pastiglie multifunzione. Provare un prodotto di una marca diversa o attivare il contenitore del brillantante e utilizzare il brillantante insieme al detersivo in pastiglie multifunzione.



Fare riferimento alla sezione "CONSIGLI E SUGGERIMENTI UTILI" per trovare altre possibili cause.

10.2 Come attivare il contenitore del brillantante

L'attivazione del contenitore del brillantante può avvenire solo con l'opzione Multitab attiva.

1. Premere il tasto On/Off per accendere l'apparecchiatura.
2. Tenere premuti contemporaneamente **Programmi** e **Opzioni** per alcuni secondi.

3. Premere e tenere premuti contemporaneamente **Delay** e **Avvio** finché le spie del programma **ECO**,

AUTO e  non lampeggiano.

4. Premere **Opzioni**.

- Le spie del programma **ECO** e



si spengono.

- La spia del programma **AUTO** continua a lampeggiare.
- Il display mostra l'impostazione corrente.

0 d

Contenitore del brillantante disattivo

1 d

Contenitore del brillantante attivo

5. Premere **Opzioni** per cambiare l'impostazione.
6. Premere il tasto On/Off per spegnere l'apparecchiatura e confermare l'impostazione.
7. Regolare la quantità di brillantante rilasciata.
8. Riempire il contenitore del brillantante.

11. DATI TECNICI

Dimensioni

Larghezza x Altezza x Profondità (mm)

446 / 818 - 898 / 575

Collegamento elettrico	Fare riferimento alla targhetta dati.	
	Tensione	220-240 V
	Frequenza	50 Hz
Pressione dell'acqua di alimentazione	Min./max. (bar/MPa)	(0.5 / 0.05) / (8 / 0.8)
Collegamento dell'acqua ¹⁾	Acqua fredda o calda ²⁾	max. 60°C
Capacità	Coperti	9
Assorbimento elettrico	Modalità left-on	0.10 W
	Modalità Off	0.10 W

¹⁾ Collegare il tubo di carico dell'acqua a un rubinetto con filettatura 3/4".

²⁾ Consigliamo il collegamento all'acqua calda se prodotta mediante utilizzo di fonti di energia alternativa (per es. pannelli solari, impianti eolici) per ridurre il consumo di energia.

12. CONSIDERAZIONI AMBIENTALI

Riciclare i materiali con il simbolo .

Buttare l'imballaggio negli appositi contenitori per il riciclaggio.

Aiutare a proteggere l'ambiente e la salute umana e a riciclare rifiuti derivanti da apparecchiature elettriche ed elettroniche. Non smaltire le apparecchiature che riportano il simbolo  insieme ai normali

rifiuti domestici. Portare il prodotto al punto di riciclaggio più vicino o contattare il comune di residenza.

Electrolux
e WWF
insieme per
uno sviluppo
sostenibile 

www.electrolux.com/shop



117915710-A-282012