

Istruzioni per
l'uso

Lavastoviglie

GS60VI



Indice

Informazioni per la sicurezza	2	Svuotamento della lavastoviglie	14
Descrizione del prodotto	3	Programmi di lavaggio	14
Pannello dei comandi	3	Pulizia e cura	15
Primo utilizzo	5	Cosa fare se...	17
Regolazione del decalcificatore dell'acqua	5	Dati tecnici	18
Uso del sale per lavastoviglie	7	Suggerimenti per gli istituti di prova	18
Uso del brillantante	7	Installazione	20
Utilizzo quotidiano	8	Collegamento dell'acqua	20
Sistemazione di posate e stoviglie	9	Collegamento elettrico	22
Uso di pastiglie combinate	12	Considerazioni ambientali	22
Selezione e avvio di un programma di lavaggio	13		



Con riserva di modifiche



Informazioni per la sicurezza

i Per garantire un impiego corretto e sicuro dell'apparecchio, prima dell'installazione e del primo utilizzo leggere con attenzione il libretto istruzioni, inclusi i suggerimenti e le avvertenze. Per evitare errori e incidenti, è importante garantire che tutte le persone che utilizzano l'apparecchio ne conoscano il funzionamento e le caratteristiche di sicurezza. Conservare queste istruzioni e allegarle all'apparecchio in caso di trasporto o di vendita, in modo che chiunque lo utilizzi sia correttamente informato sul suo utilizzo e sulle precauzioni di sicurezza.

- Dopo l'uso, scollegare l'apparecchio dalla rete elettrica e chiudere il collegamento alla rete idrica.
- Gli interventi di assistenza sul prodotto devono essere eseguiti esclusivamente da tecnici autorizzati e utilizzando solo componenti di ricambio originali.
- In nessun caso l'utente deve cercare di riparare la lavastoviglie personalmente. Una riparazione effettuata da persone non competenti potrebbe causare danni o compromettere seriamente il funzionamento dell'apparecchio. Contattare il centro di assistenza locale. Richiedere sempre pezzi di ricambio originali.

Uso corretto

- Questa lavastoviglie è destinata al lavaggio degli utensili da cucina idonei al lavaggio a macchina.
- Non introdurre solventi nella lavastoviglie. Queste sostanze potrebbero causare un'esplosione.
- Coltelli e altri oggetti appuntiti devono essere collocati nel cestello per posate con le punte rivolte verso il basso oppure appoggiati in posizione orizzontale sul cestello superiore.
- Usare solo prodotti (detersivi, sale e brillantante) idonei per lavastoviglie.
- Non aprire lo sportello con l'apparecchio in funzione; potrebbe fuoriuscire vapore molto caldo.
- Non togliere gli utensili dalla lavastoviglie prima della fine del ciclo completo.

Sicurezza generale

- I detersivi per lavastoviglie possono causare ustioni chimiche a occhi, bocca e gola. Le conseguenze possono essere fatali! Osservare le misure di sicurezza indicate dal produttore del detersivo.
- L'acqua contenuta nella lavastoviglie non è potabile. Potrebbe contenere residui di detersivo.
- Aprire lo sportello della lavastoviglie solo quando occorre caricarla o scaricarla. Tenendo lo sportello chiuso, si eviteranno rischi di inciampo e di conseguenti lesioni.
- Non sedersi o salire sullo sportello aperto.

Per la sicurezza dei bambini

- L'apparecchio è progettato per essere utilizzato da persone adulte. Non lasciare che i bambini utilizzino da soli la lavastoviglie.

- Tenere i materiali di imballaggio al di fuori della portata dei bambini. Vi è il rischio di soffocamento.
- Conservare i detersivi in un luogo sicuro al di fuori della portata dei bambini.
- Tenere i bambini lontano dalla lavastoviglie quando lo sportello è aperto.

Installazione

- Controllare che la lavastoviglie non presenti danni dovuti al trasporto. Se l'apparecchio è danneggiato, non collegarlo. In caso di danno alla lavastoviglie, rivolgersi al fornitore.
- Prima dell'uso, rimuovere tutti i materiali di imballaggio.
- Tutti gli interventi elettrici e idraulici richiesti per l'installazione dell'apparecchio devono essere eseguiti da un tecnico qualificato e competente.

- Per ragioni di sicurezza, è pericoloso cambiare le specifiche o cercare di modificare il prodotto in qualunque modo.
- Non usare la lavastoviglie se il cavo elettrico o i tubi idraulici sono danneggiati; o se il pannello dei comandi, il piano di lavoro o il basamento presentano danni tali da consentire l'accesso a parti interne dell'apparecchio. Per evitare rischi, contattare il servizio di assistenza di zona.
- Non forare le pareti laterali della lavastoviglie, per evitare di danneggiare i componenti idraulici ed elettrici.

! **Avvertenza** Per i collegamenti elettrici e idraulici, seguire attentamente le istruzioni dei paragrafi corrispondenti.

Descrizione del prodotto

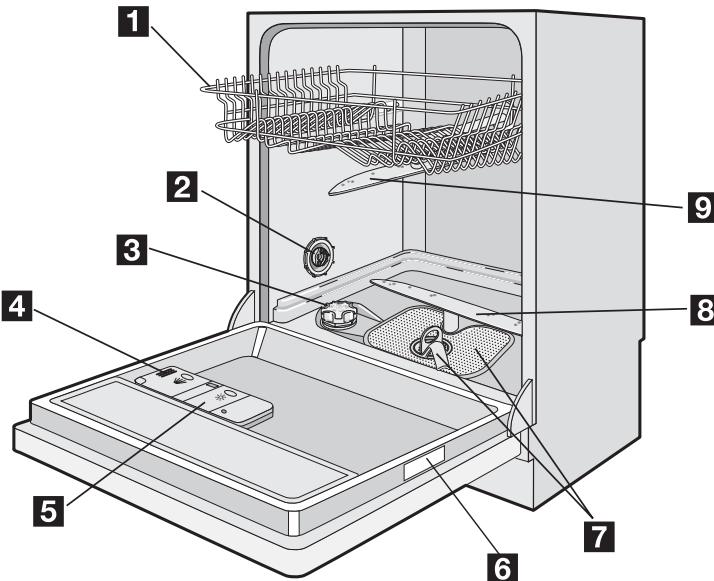





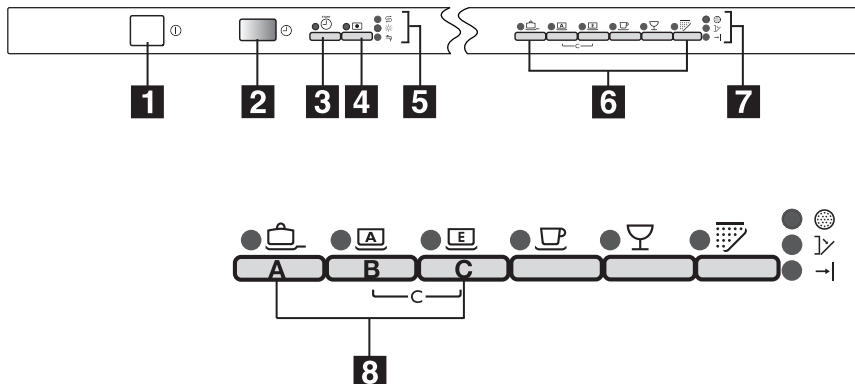

- 1** Cestello superiore
- 2** Selettore durezza dell'acqua
- 3** Contenitore del sale
- 4** Erogatore detersivo
- 5** Erogatore brillantante

- 6** Targhetta
- 7** Filtri
- 8** Mulinello inferiore
- 9** Mulinello superiore

Pannello dei comandi



- 1** Tasto On/Off
- 2** Visore digitale
- 3** Tasto Partenza ritardata
- 4** Tasto Funzione MULTITAB
- 5** Spie
- 6** Tasti Selezione programmi
- 7** Spie
- 8** Tasti funzione

Spie	
Sale 	Si accende quando è esaurito il sale speciale.
Brillantante 	Si accende quando è esaurito il brillantante.
Rubinetto dell'acqua 	Si accende quando l'apparecchio non carica acqua.
Controllo filtro 	Si accende periodicamente, indipendentemente dal grado di sporcizia dei filtri, per ricordare all'utente di controllare ed eventualmente pulire i filtri.
Porta aperta 	Si accende quando la porta è aperta o non è chiusa correttamente.
Fine programma 	Si accende quando il programma di lavaggio è terminato.

Visore digitale

- il livello di durezza sul quale è impostato l'addolcitore dell'acqua,
- il tempo approssimativo residuo del programma in esecuzione,
- l'attivazione/disattivazione dell'erogatore del brillantante (**SOLO** con la funzione Multi-tab attiva),
- la fine del programma di lavaggio (nel visore viene visualizzato uno zero),
- il conto alla rovescia della partenza posticipata,
- codici di errore relativi a malfunzionamenti della lavastoviglie,
- se le segnalazioni acustiche sono attivate/disattivate.

Tasti funzione

Questi tasti permettono l'impostazione delle seguenti funzioni:

- regolazione del decalcificatore dell'acqua,
- annullamento di un programma di lavaggio o di una partenza ritardata in corso,
- attivazione/disattivazione dell'erogatore del brillantante quando la funzione "Multi-Tab" è attiva,
- Disattivazione/attivazione delle segnalazioni acustiche.

Modo impostazione

Premere il tasto On/Off; l'apparecchio si trova nella modalità impostazione quando **TUT-TE** le spie dei programmi sono accese.

- i** Tenere sempre presente che quando si eseguono operazioni quali:
- selezione di un programma di lavaggio
 - regolazione del decalcificatore dell'acqua
 - attivazione /disattivazione dell'erogatore del brillantante
 - attivazione/disattivazione delle segnalazioni acustiche
- l'apparecchio **DEVE** trovarsi nella modalità impostazione.

Premere il tasto On/Off; Se la spia di un programma è accesa, è ancora impostato l'ultimo programma eseguito o selezionato. In questo caso, per ritornare alla modalità impostazione, il programma deve essere cancellato.

Per cancellare un programma impostato o un programma in corso

Tenere premuti contemporaneamente i due tasti **Annulla** (tasti funzione **B** e) fino a quan-

Primo utilizzo

Prima di utilizzare la lavastoviglie per la prima volta:

- Assicurarsi che le connessioni elettriche e idrauliche siano conformi alle istruzioni di installazione
- Rimuovere tutto il materiale di imballaggio dall'interno dell'apparecchio
- Regolare il decalcificatore dell'acqua
- Versare 1 litro di acqua all'interno del contenitore del sale, quindi riempire con il sale per lavastoviglie

do le spie di tutti i programmi non si accendono. Il programma è stato annullato e la macchina è ora in modalità impostazione.

Segnali acustici

Sono stati aggiunti nuovi segnali acustici per indicare le operazioni in corso:

- regolazione del decalcificatore dell'acqua,
- fine del programma di lavaggio,
- emissione di un allarme dovuto al malfunzionamento dell'apparecchio.

- i** Impostazioni di fabbrica: segnali acustici attivati
È possibile disattivare i segnali acustici.

Disattivazione/attivazione di segnali acustici

1. Premere il tasto On/Off. La lavastoviglie deve trovarsi in modalità di impostazione.
2. Tenere premuti contemporaneamente i tasti funzione **B** e **C**, fino a quando le spie dei tasti funzione **A**, **B** e **C** non incominciano a lampeggiare.
3. Premere il tasto funzione **C**, la spia dei tasti funzione **A** e **B** si spegne mentre la spia del tasto funzione **C** incomincia a lampeggiare. Il visore digitale mostra il livello corrente.

0b

Segnali acustici disattivati

1b

Segnali acustici attivati

4. Per cambiare l'impostazione, premere di nuovo il tasto funzione **C**; il visore digitale indica la nuova impostazione.
5. Per memorizzare l'operazione, spegnere la lavastoviglie premendo il tasto On/Off.

- Riempire l'erogatore del brillantante

- i** **Se si desidera utilizzare detersivi in pastiglie multifunzione del tipo: "3 in 1", "4 in 1", "5 in 1" ecc., selezionare la funzione Multitab. (Vedere "Funzione Multitab").**

Regolazione del decalcificatore dell'acqua

La lavastoviglie è dotata di un decalcificatore dell'acqua studiato per rimuovere dalla rete idrica sali minerali che possono compromettere il buon funzionamento dell'apparecchio. La durezza dell'acqua dipende dal contenuto di questi minerali e sali. La durezza dell'acqua viene misurata in scale equivalenti, °dH, scala tedesca, °TH scala francese e in mmol/l (millimol per litro, unità internazionale di durezza dell'acqua).

Il decalcificatore deve essere regolato in base alla durezza dell'acqua del proprio impianto. Per informazioni sulla durezza dell'acqua nella propria zona è possibile rivolgersi all'ente erogatore locale.

i Il decalcificatore dell'acqua deve essere regolato in due modi: manualmente, tramite la manopola di durezza dell'acqua, ed elettronicamente.

Durezza dell'acqua			Regolazione dell'impostazione della durezza dell'acqua		Uso del sale
°dH	°TH	mmol/l	manuale	elettronica	
51 - 70	91 - 125	9,1 - 12,5	2	livello 10	sì
43 - 50	76 - 90	7,6 - 9,0	2	livello 9	sì
37 - 42	65 - 75	6,5 - 7,5	2	livello 8	sì
29 - 36	51 - 64	5,1 - 6,4	2	livello 7	sì
23 - 28	40 - 50	4,0 - 5,0	2	livello 6	sì
19 - 22	33 - 39	3,3 - 3,9	2	livello 5	sì
15 - 18	26 - 32	2,6 - 3,2	1	livello 4	sì
11 - 14	19 - 25	1,9 - 2,5	1	livello 3	sì
4 - 10	7 - 18	0,7 - 1,8	1	livello 2	sì
< 4	< 7	< 0,7	1	livello 1	no

Impostazione manuale

i L'impostazione di fabbrica è la posizione 2.

1. Aprire lo sportello della lavastoviglie.
2. Rimuovere il cestello inferiore dalla lavastoviglie.
3. Ruotare il selettore di durezza dell'acqua nella posizione 1 o 2 (vedere tabella).
4. Sostituire il cestello inferiore.

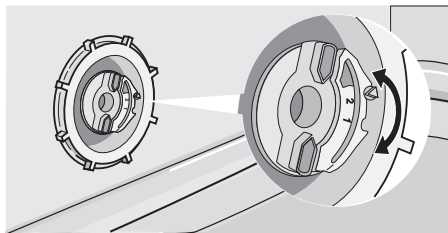

Impostazione elettronica

i L'impostazione di fabbrica è la posizione 5.

1. Premere il tasto On/Off. La lavastoviglie deve trovarsi in modalità di impostazione.
2. Tenere premuti contemporaneamente i tasti funzione **B** e **C**, fino a quando le spie dei tasti funzione **A**, **B** e **C** non incominciano a lampeggiare.
3. Premere il tasto funzione **A**, la spia dei tasti funzione **B** e **C** si spegne mentre la spia del tasto funzione **A** incomincia a lampeggiare. Il visore digitale mostra il livello corrente e viene riprodotta una serie di segnali acustici intermittenti.

Esempi:

5 **L** visualizzato, 5 segnali acustici intermittenti, pausa ecc... = livello 5

10 **L** visualizzato, 10 segnali acustici intermittenti, pausa ecc... = livello 10

4. Per cambiare il livello, premere il tasto funzione **A**. Ad ogni pressione del tasto il livello cambia (per la scelta del nuovo livello vedere la tabella).

Esempi: se il livello corrente è 5, premendo il tasto **A** una volta si seleziona il livello 6.

se il livello corrente è 10, premendo il tasto **A** una volta si seleziona il livello 1.

5. Per memorizzare l'operazione, spegnere la lavastoviglie premendo il tasto On/Off

Uso del sale per lavastoviglie

Avvertenza

Usare soltanto sale specifico per lavastoviglie. Tutti gli altri tipi di sale non specifici per l'uso in lavastoviglie, in particolare il sale da cucina, possono danneggiare il dispositivo di addolcimento. Aggiungere il sale poco prima di iniziare uno dei programmi completi di lavaggio. In questo modo si impedisce che gli eventuali versamenti di sale o di acqua salata sul fondo della lavastoviglie possano danneggiare e causare corrosione.

Per riempire:

1. Aprire lo sportello, togliere il cestello inferiore e svitare il tappo del contenitore girandolo in senso antiorario.
2. Versare 1 litro di acqua all'interno del contenitore **(necessario solo prima di mettere il sale per la prima volta)**.
3. Utilizzando l'imbuto in dotazione, versare il sale fino a riempire lo scomparto.

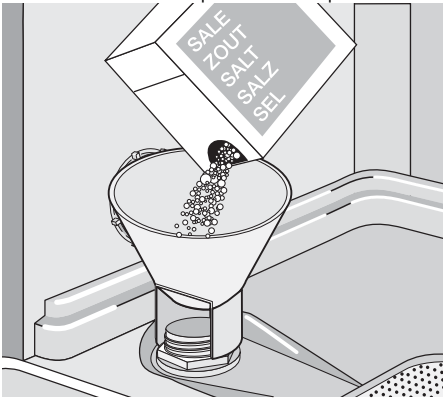



4. Richiudere con il tappo e accertarsi che non vi siano tracce di sale sulla filettatura o sulla guarnizione.
5. Riapplicare il tappo avvitandolo in senso orario fino allo scatto.

 La fuoriuscita dell'acqua durante il riempimento del contenitore con il sale è normale e non provoca alcun danno.

 **La spia del sale sul pannello comandi può restare accesa per un periodo di 2-6 ore dal riempimento, se la lavastoviglie resta accesa. Se il sale utilizzato si dissolve lentamente è possibile che la spia resti accesa più a lungo. La funzionalità della macchina non è compromessa.**

Uso del brillantante

 **Avvertenza** Utilizzare solo prodotti brillantanti specifici per lavastoviglie. Non introdurre nella vaschetta del brillantante altre sostanze (detergenti per lavastoviglie, detersivi liquidi). Si rischierebbe di danneggiare l'apparecchio.

 Il brillantante assicura un risciacquo accurato e un'asciugatura senza macchie e segni. Il brillantante viene aggiunto automaticamente dal programma durante l'ultimo risciacquo.

1. Aprire il contenitore premendo il pulsante di rilascio (A).

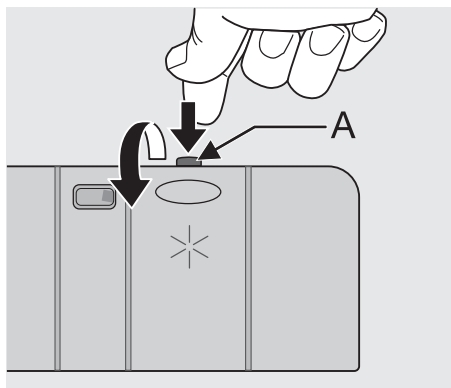

2. Introdurre il brillantante nel contenitore. Il livello massimo di riempimento è indicato dal segno "max".

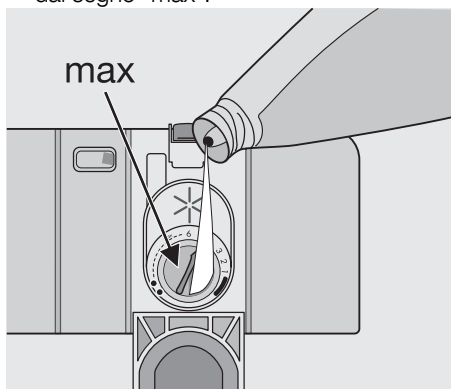

L'erogatore contiene circa 110 ml di liquido sufficiente per circa 16 - 40 cicli di lavaggio, a seconda dell'impostazione del dosaggio.

3. Assicurarsi che il coperchio sia chiuso dopo l'operazione di riempimento.

- i** Eliminare gli eventuali versamenti di liquido con un panno assorbente per evitare la formazione di schiuma al successivo lavaggio.

In base ai risultati ottenuti, regolare la quantità di brillantante agendo sul selettore a 6 posizioni (posizione 1 = dosaggio minimo, posizione 6 = dosaggio massimo). Il dosaggio è preimpostato dalla fabbrica al livello 4.

Se dopo il lavaggio si osservano gocce d'acqua o tracce di calcare sulle stoviglie, aumentare la dose.

Ridurre la quantità se sulle stoviglie si notano strisce biancastre e appiccicose o un leggero velo bluastro su coltelli e bicchieri.

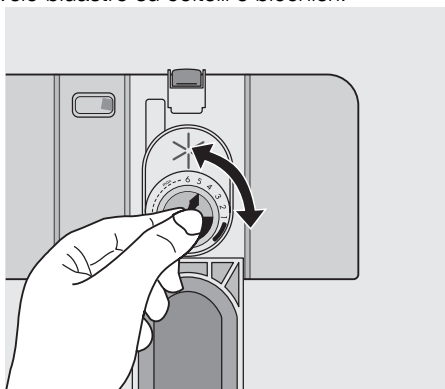

Utilizzo quotidiano

- Controllare il livello del sale o del brillantante.
- Sistemare stoviglie e posate nella lavastoviglie.
- Aggiungere il detersivo.
- Selezionare un programma di lavaggio idoneo per posate e stoviglie.
- Avviare il programma di lavaggio.
- Rimuovere i residui di cibo e altri materiali.
- Ammorbidire le tracce di bruciato nei tegami

Suggerimenti e consigli utili

Non lavare in lavastoviglie spugne, strofinacci da cucina e altri oggetti che potrebbero assorbire acqua.

- Prima di sistemare le stoviglie, occorre:

- Quando si sistemano stoviglie e posate, osservare quanto segue:
 - Stoviglie e posate non devono impedire ai mulinelli di girare liberamente.
 - Disporre i recipienti cavi (tazze, bicchieri, padelle ecc.) con la parte vuota rivolta verso il basso, in modo da evitare che l'acqua rimanga all'interno dei contenitori o nella loro base.
 - Stoviglie e posate non devono essere poste le une dentro le altre né coprirsi a vicenda.
 - Onde evitare di rompere il vetro, i bicchieri non devono toccarsi.
- Disporre gli oggetti piccoli nel cestello delle posate.
- Le stoviglie in plastica e i tegami in materiale antiaderente tendono a trattenere maggiormente le gocce d'acqua; il loro grado di asciugatura risulterà perciò inferiore a quello degli oggetti in ceramica e acciaio.
- Gli oggetti leggeri (come i recipienti in plastica) devono essere caricati nel cestello superiore e disposti in modo da non potersi muovere.

Per il lavaggio in lavastoviglie, i seguenti tipi di posate e stoviglie sono

non adatti:

- Posate con manici in legno, osso, porcellana o madreperla.
- Oggetti in plastica non resistenti al calore.
- Posate antiche o vecchie con collante non resistente alle alte temperature.
- Posate o piatti con parti incollate.
- Oggetti in peltro o rame.
- Oggetti in cristallo piombato.
- Oggetti in acciaio non inossidabili.
- Taglieri di legno.
- Oggetti in fibre sintetiche.

limitatamente adatti:

- Lavare in lavastoviglie le terraglie solo se il produttore ne indica espressamente l'idoneità al lavaggio in lavastoviglie.
- Dopo lavaggi ripetuti in lavastoviglie le decorazioni non smaltate potrebbero sbiadire.
- Con il lavaggio in lavastoviglie, le parti in argento e alluminio tendono a cambiare colore: I residui di cibo, ad esempio, albume, tuorlo d'uovo senape, ecc, causano spesso scoloriture o macchie, in particolare sull'argento. Pertanto, se l'argento non viene lavato subito dopo l'uso, occorre togliere immediatamente i residui di cibo.

Sistemazione di posate e stoviglie

Cestello inferiore

Il cestello inferiore è destinato a contenere pentole coperchi, piatti, insalatiere, posate e così via.

Sistemare piatti e coperchi grandi alla periferia del cestello facendo attenzione a non bloccare la rotazione dei mulinelli.

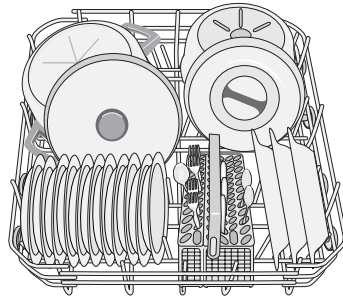
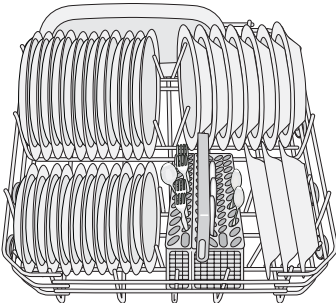

Le file di supporti possono essere abbassate facilmente per consentire di caricare più agevolmente pentole ed insalatiere.

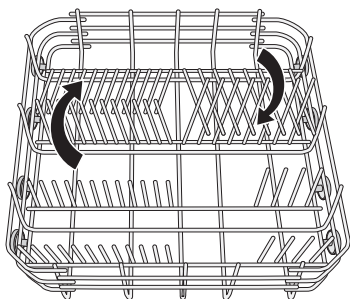

Il cestello portaposate

⚠ Le posate lunghe, in particolare coltelli affilati non devono essere sistemate in verticale in quanto rappresentano un rischio potenziale. Devono essere sistemate orizzontalmente nel cestello superiore. Prestare attenzione nel maneggiare posate affilate e/o taglienti.

Forkette e cucchiai vanno sistemati nell'apposito cestino asportabile con i manici rivolti verso il basso, al contrario dei coltelli che devono essere sistemati con i manici verso l'alto.

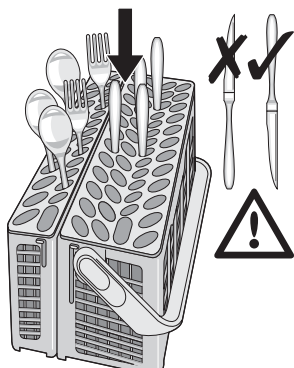

Se i manici sporgono dal fondo del cestino, bloccando la rotazione del mulinello inferiore, capovolgere le posate.

Mischiare i cucchiai ad altre posate per impedire che aderiscano l'uno all'altro.

Abbassare il manico del cestello per facilitare la sistemazione delle posate.

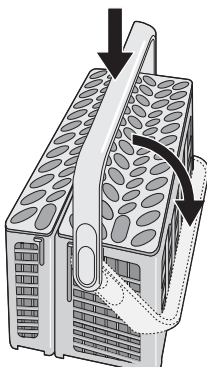

Per ottenere i migliori risultati, utilizzare i separatori in dotazione.

Se la grandezza e le dimensioni delle posate non consentono l'utilizzo dei separatori, possono essere facilmente nascosti.

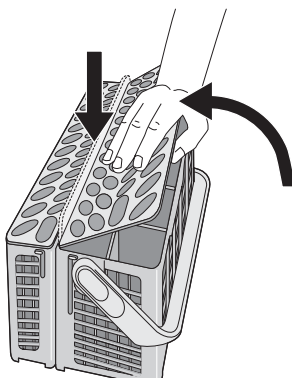

Il cesto porta posate è costituito da due moduli separabili per offrire maggiore flessibilità di carico. Per separare i due moduli, farli scorrere in senso opposto l'uno rispetto all'altro e staccarli.

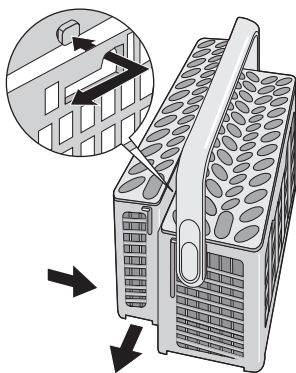

Per riagganciarli, compiere le operazioni inverse.

Cestello superiore

Il cesto superiore è destinato a contenere piatti, insalatieri, tazze, bicchieri, tegamini e coperchi.

Disporre tazze e bicchieri capovolti sopra o sotto i settori portatazze in modo che l'acqua raggiunga tutte le superfici.

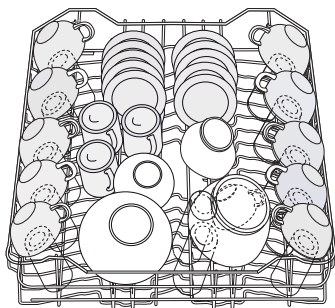

I bicchieri a calice possono essere appesi capovolti ai settori portatazze.

I settori portatazze possono essere disposti in tre diverse posizioni, per migliorare la flessibilità di carico.

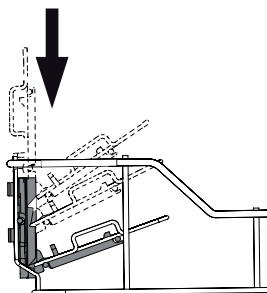
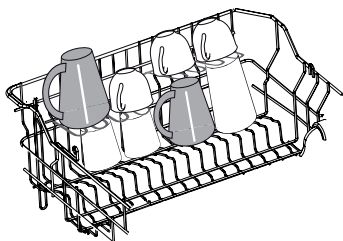

Per bicchieri a calice (in base a grandezza e dimensione), ribaltare il supporto verso sinistra o verso destra.

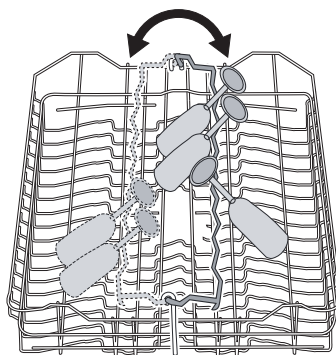

Le file centrali di supporti possono essere abbassate per migliorare la flessibilità di carico.

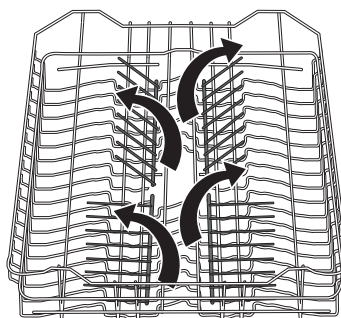

i Prima di chiudere lo sportello, accertarsi che i mulinelli possano ruotare liberamente.

Regolazione dell'altezza del cestello superiore

Per lavare piatti molto grandi, è possibile caricarli nel cestello inferiore spostando il cestello superiore nella posizione più alta.

Altezza massima dei piatti nel cestello inferiore

Con cestello superiore sollevato	31 cm
Con cestello superiore abbassato	27 cm

Per spostare il cestello nella posizione più alta, procedere come segue:

1. Estrarre il cesto fino all'arresto.
2. Sollevare con attenzione entrambi i lati fino a che il meccanismo è impegnato e il cesto è stabile.

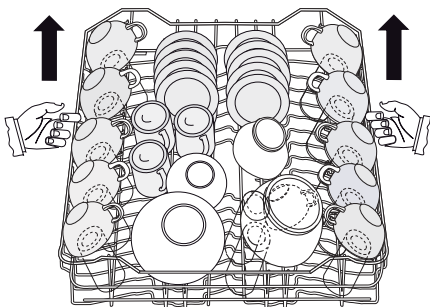

Uso di pastiglie combinate

Questo apparecchio prevede la funzione Multitab che consente di utilizzare compresse di detersivo combinate.

Questi prodotti esercitano una funzione integrata e combinata di detersivo, brillantante e sale. Possono inoltre contenere altri agenti, a seconda dei tipi ("3 in 1", "4 in 1", "5 in 1" ecc.).

Verificare che questi detersivi siano adatti alla durezza dell'acqua del proprio impianto. Vedere le istruzioni del produttore.

Una volta selezionata, la funzione rimane attiva anche per i programmi di lavaggio successivi.

Con la selezione di questa funzione l'ingresso dell'acqua di risciacquo e del sale dai rispettivi contenitori è automaticamente disattivata, insieme alle relative spie.

Quando è stata selezionata la funzione Multitab la durata del ciclo può cambiare. In

Per riportare il cesto alla posizione originale, procedere come segue:

1. Estrarre il cesto fino all'arresto.
2. Sollevare verso l'alto entrambi i lati e lasciare che il meccanismo ricada lentamente nell'alloggiamento.

i Non sollevare o abbassare il cestello su un solo lato

Con il cestello superiore in posizione sollevata si consiglia di sistemare i supporti porta-tazze nella posizione più bassa.

! **Al termine del carico della lavastoviglie, chiudere sempre lo sportello per evitare di inciampare e farsi male.**

questo caso, nel visore digitale, l'indicazione del tempo residuo del programma è aggiornato automaticamente.

i Attivare/disattivare la funzione Multitab prima di avviare un programma di lavaggio.

Quando è in corso un programma, la funzione Multitab **NON** può più essere modificata. Per escludere la funzione Multitab occorre annullare le impostazioni del programma e poi disattivare la funzione Multitab. In questo caso, è necessario impostare di nuovo il programma di lavaggio e l'opzione desiderata.

Attivazione/disattivazione della funzione Multitab

Per attivare la funzione Multitab, premere il tasto Multitab (la spia corrispondente si illumina).

Per disattivare la funzione premere nuovamente il tasto Multi-tab (la spia corrispondente si spegne).

i **Se i risultati dell'asciugatura non sono soddisfacenti, si consiglia di:**

1. Riempire la vaschetta del brillantante.
2. Attivare l'erogatore del brillantante.
3. Impostare il dosaggio del brillantante in posizione 2.
 - L'attivazione/disattivazione dell'erogatore del brillantante è possibile solo con la funzione "Multitab" attiva.

Attivazione/disattivazione dell'erogatore del brillantante

1. Premere il tasto On/Off. La lavastoviglie deve trovarsi in modalità di impostazione.
2. Tenere premuti contemporaneamente i tasti **B** e **C**, fino a quando le spie dei tasti funzione **A**, **B** e **C** non incominciano a lampeggiare.
3. Premere il tasto funzione **B**, le spie dei tasti funzione **A** e **C** si spengono mentre la spia del tasto funzione **B** inizia a lampeggiare. Il visore digitale indica l'impostazione corrente.

0d	Erogatore brillantante disattivato
1d	Erogatore brillantante attivato

4. Per cambiare l'impostazione, premere di nuovo il tasto **B**; il visore indica la nuova impostazione.
5. Per memorizzare l'operazione, spegnere la lavastoviglie premendo il tasto On/Off.

i **Se si decide di ritornare all'uso del sistema detergente standard, si consiglia di:**

1. Disattivare la funzione "Multitab".
2. Riempire di nuovo i contenitori del sale e del brillantante.
3. Regolare l'impostazione della durezza dell'acqua sul valore massimo ed eseguire un programma di lavaggio normale senza stoviglie.
4. Regolare la durezza dell'acqua in base al tipo di acqua del proprio impianto.
5. Regolazione del dosaggio del brillantante.

Selezione e avvio di un programma di lavaggio

i **Selezionare il programma di lavaggio e la partenza ritardata con lo sportello leggermente aperto. L'avvio del programma o il conto alla rovescia avvengono solo dopo la chiusura dello sportello. Fino a quel momento è possibile modificare le impostazioni eseguite**

1. Controllare che i cestelli siano caricati correttamente e che i mulinelli siano liberi di girare.
2. Controllare che il rubinetto dell'acqua sia aperto.
3. Premere il tasto On/Off. La lavastoviglie deve trovarsi in modalità di impostazione.
4. Premere il tasto corrispondente al programma prescelto (consultare la tabella "Programmi di lavaggio").
Quando è stato selezionato un programma la spia corrispondente si accende. Dopo avere chiuso lo sportello della lavastoviglie, il programma parte automaticamente.

Impostazione e avvio del programma con "partenza posticipata"

- i** L'avvio del programma di lavaggio può essere posticipato fino a un massimo di 19 ore.
1. Dopo aver scelto il programma di lavaggio, premere il tasto di partenza posticipata fino a che il numero dell'ora impostata per la partenza posticipata non lampeggia sul display. Questa opzione consente di posticipare l'avvio del programma da 1 ora fino ad un massimo di 19 ore.
 2. Dopo avere chiuso lo sportello della lavastoviglie, il conto alla rovescia parte automaticamente. A questo punto l'ora non lampeggia ma è fissa.
 3. Il conto alla rovescia si basa su decrementi di 1 ora.
 4. L'apertura dello sportello interrompe il conto alla rovescia. Chiudere lo sportello; il conto alla rovescia riprende da dove era stato interrotto.

5. Appena è trascorso il tempo impostato, il programma si avvia automaticamente.

 **Avvertenza Interrompere o annullare un programma di lavaggio in corso, SOLO se assolutamente necessario.**
Attenzione! Nell'aprire lo sportello potrebbe fuoriuscire vapore caldo. Aprire lo sportello con cautela.

Interruzione di un programma di lavaggio in corso

- Aprire lo sportello della lavastoviglie; il programma si ferma. Chiudere lo sportello; il programma ricomincia dal punto in cui è stato interrotto.

Come annullare una partenza posticipata o un programma di lavaggio in corso

- Tenere premuti contemporaneamente i due tasti **Annulla** () (tasti funzione **B** e) fino a quando le spie di tutti i programmi non si accendono.

- Se si annulla la partenza ritardata, si annulla anche il programma di lavaggio impostato. In questo caso occorre selezionare nuovamente il programma di lavaggio.
- Se occorre selezionare un nuovo programma di lavaggio, verificare che sia presente il detersivo nell'apposito contenitore.

Fine del programma di lavaggio

- La lavastoviglie si arresta automaticamente e un segnale acustico comunica il termine del programma di lavaggio.
1. Aprire la porta della lavastoviglie.
 - La spia **Fine programma** è accesa.
 - Nel visore digitale compare uno zero.
 2. Spegnerne la lavastoviglie.
 3. Lasciare la porta della lavastoviglie socchiusa e attendere alcuni minuti prima di estrarre le stoviglie; in questo modo le stoviglie avranno tempo di raffreddarsi e i risultati dell'asciugatura saranno migliori.

Svuotamento della lavastoviglie

- Le stoviglie molto calde tendono a rompersi più facilmente se soggette a urti. Lasciare che le stoviglie si raffreddino prima di toglierle dalla macchina.
- Vuotare prima il cestello inferiore e quindi quello superiore; in questo modo si eviteranno sgocciolamenti d'acqua dal cestello superiore sulle stoviglie di quello inferiore.
- Sulle pareti laterali e sullo sportello della lavastoviglie potrà formarsi della condensa,

perché l'acciaio inossidabile diventerà più freddo delle stoviglie.

 **Quando il programma di lavaggio è terminato, si raccomanda di staccare la spina di alimentazione elettrica e di chiudere il rubinetto dell'acqua.**

Programmi di lavaggio

Programmi di lavaggio

Programma	Grado di sporco	Tipo di carico	Descrizione del programma
 Intensivo	Sporco intenso	Stoviglie miste e pentole	Prelavaggio Lavaggio principale 1 risciacquo intermedio Risciacquo finale Asciugatura
 Automatico ¹⁾	Qualunque tipo di stoviglia	Stoviglie miste e pentole	Prelavaggio Lavaggio principale 1 o 2 risciacqui intermedi Risciacquo finale Asciugatura

Programma	Grado di sporco	Tipo di carico	Descrizione del programma
 Eco²⁾	Sporco normale	Stoviglie miste	Prelavaggio Lavaggio principale 1 risciacquo intermedio Risciacquo finale Asciugatura
 Breve³⁾	Sporco normale o leggero	Stoviglie miste	Lavaggio principale Risciacquo finale
 Vetro	Sporco normale	Bicchieri e stoviglie delicate	Lavaggio principale 1 risciacquo intermedio Risciacquo finale Asciugatura
 Ammollo	Qualunque tipo di stoviglia.	Carico parziale (da completare successivamente nel corso della giornata).	1 risciacquo freddo (per evitare che gli avanzi di cibo si attacchino). Questo programma non richiede l'uso di detersivi.

1) Nel programma di lavaggio "Automatico", il grado di sporco sulle stoviglie è stabilito in base alla torbidità dell'acqua. La durata del programma e i consumi di acqua ed energia possono variare, poiché dipendono dal livello di carico della lavastoviglie e dal grado di sporco delle stoviglie. La temperatura dell'acqua è regolata automaticamente fra 45 °C e 70 °C.

2) Programma di prova a fini normativi

3) Ideale per il lavaggio di un carico parziale. Ideale come programma quotidiano in risposta alle esigenze di una famiglia di **4 persone** che desidera lavare in giornata le stoviglie della colazione e della cena.

Valori di consumo

Programma	Durata del programma (in minuti) 1)	Consumo energetico (in kWh)	Consumo d'acqua (in litri)
Intensivo	-	1,4 - 1,6	16 - 18
Automatico	-	1,1 - 1,7	12 - 23
Eco ²⁾	-	1,0 - 1,1	12 - 13
Breve	-	0,9	9
Vetro	-	0,8 - 0,9	14 - 15
Ammollo	-	0,1	4

1) La durata del programma compare nel visore digitale.

2) Programma di prova a fini normativi

 I valori di consumo sono da intendersi come misure indicative e dipendono dalla pressione e dalla temperatura dell'acqua, dalle variazioni dell'alimentazione elettrica e dalla quantità di stoviglie.

Pulizia e cura

Pulizia dei filtri

I filtri devono essere di tanto in tanto controllati e puliti. Filtri sporchi compromettono i risultati di lavaggio.

 **Avvertenza** Prima di pulire il filtro, assicurarsi che la macchina sia spenta.

1. Aprire lo sportello ed estrarre il cestello inferiore.

2. Il sistema di filtraggio comprende un filtro a grana grossa (A), un microfiltro (B) e un filtro piatto. Sbloccare il gruppo filtro facendo leva sul manico del microfiltro.

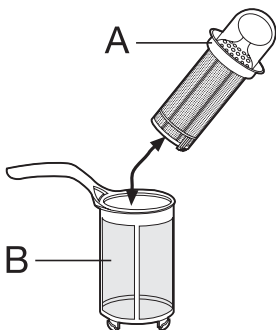

3. Ruotare il manico di circa 1/4 di giro in senso antiorario e togliere il sistema di filtraggio

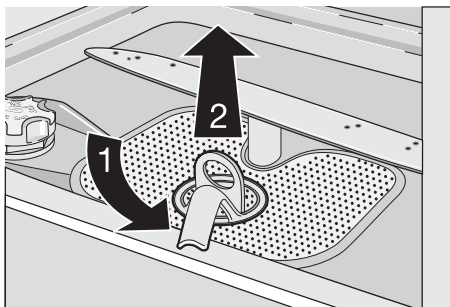

4. Afferrare il filtro a grana grossa (A) mediante il manico con il foro e toglierlo dal microfiltro (B).
5. Lavare i filtri sotto l'acqua corrente.
6. Estrarre il filtro piatto dal fondo del comparto di lavaggio e pulire a fondo entrambe le facce.

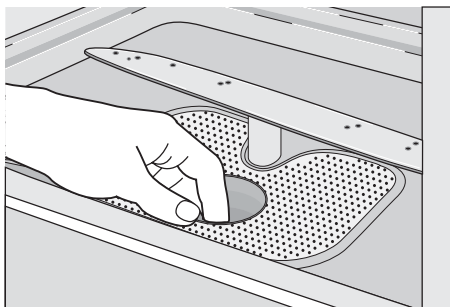

7. Ricollocare il filtro piatto sulla base del comparto di lavaggio e assicurarsi che sia ben installato.
8. Reinscrivere il filtro a grana grossa (A) nel microfiltro (B) e premere.
9. Rimontare il gruppo e bloccare ruotando la maniglia in senso orario fino all'arresto. Durante questo processo assicurarsi che il filtro piatto sia correttamente posizionato sulla sua sede e che sia ben agganciato.

i La lavastoviglie non deve MAI essere usata senza filtri. Un montaggio o un posizionamento non corretto dei filtri possono influire negativamente sui risultati del lavaggio e danneggiare l'apparecchio

i **Non rimuovere MAI i mulinelli.**
Se i fori dei mulinelli sono ostruiti da residui di sporco, liberarli servendosi di uno stecchino di legno.

Pulizia esterna

Pulire le superfici esterne dell'apparecchio e il pannello dei comandi con un panno morbido inumidito. Se necessario, usare un detersivo neutro. Non usare prodotti abrasivi, spugnette abrasive o solventi (acetone, trielina, ecc.).

Pulizia interna

Pulire periodicamente le guarnizioni dello sportello e le vaschette del detersivo e del brillantante con un panno umido. Si consiglia di effettuare ogni 3 mesi un programma di lavaggio per piatti molto sporchi, a lavastoviglie scarica usando il detersivo.

Periodi di inutilizzo prolungati

Se si prevede di non utilizzare l'apparecchio per un periodo prolungato, si consiglia di:

1. Scollegare l'apparecchio dalla rete elettrica e dalla rete idrica.
2. Lasciare lo sportello socchiuso per evitare la formazione di odori sgradevoli.
3. Lasciare l'interno dell'apparecchio pulito.

Precauzioni antigelo

Non collocare l'apparecchio in un luogo in cui la temperatura possa scendere al di sotto di 0°C. Se ciò non fosse possibile, svuotare l'apparecchio, chiudere lo sportello, scollegare il tubo di carico dell'acqua e vuotarlo completamente.

Trasporto della lavastoviglie

Se occorre spostare la lavastoviglie (a causa di un trasloco, ecc.):

1. Scollegare il cavo elettrico.
2. Chiudere il rubinetto dell'acqua.

3. Scollegare i tubi di carico e scarico dell'acqua.
4. Estrarre l'apparecchio insieme ai tubi. Non ribaltare la lavastoviglie durante il trasporto.

Cosa fare se...

La lavastoviglie non si avvia o si blocca durante il funzionamento.

Alcuni problemi sono dovuti alla mancata esecuzione di semplici procedure di manutenzione o di controllo e possono essere risolti con l'ausilio delle indicazioni fornite nella tabella senza ricorrere all'assistenza tecnica. Un segnale acustico intermittente avverte della presenza di un problema nell'apparecchio.

Aprire la porta e verificare il codice di guasto indicato sul visore digitale.

Potrebbero accendersi altre spie per aiutare l'utente a identificare il malfunzionamento. Per altri codici di guasto non descritti nella tabella, contattare il Centro di assistenza locale.

⚠ Avvertenza SPEGNERE L'APPARECCHIO PRIMA DI ESEGUIRE LE SEGUENTI AZIONI CORRETTIVE CONSIGLIATE.

Codice guasto e malfunzionamento	Possibile causa e soluzione
<ul style="list-style-type: none"> • La spia Rubinetto dell'acqua si accende • Nel visore digitale compare ,10 <p>La lavastoviglie non carica acqua</p>	<ul style="list-style-type: none"> • Il rubinetto dell'acqua è bloccato o intasato dal calcare. Pulire il rubinetto dell'acqua. • Il rubinetto dell'acqua è chiuso. Aprire il rubinetto dell'acqua. • Il filtro (se presente) nel raccordo filettato di ingresso dell'acqua è ostruito. Pulire il filtro nel tubo di carico dell'acqua. • Il tubo di carico dell'acqua non è posizionato correttamente oppure è piegato o schiacciato. Controllare il collegamento del tubo di carico dell'acqua.
<ul style="list-style-type: none"> • Nel visore digitale compare ,20 <p>La lavastoviglie non scarica l'acqua</p>	<ul style="list-style-type: none"> • Lo scarico è ostruito. Pulire lo scarico. • Il tubo di scarico dell'acqua non è posizionato correttamente oppure è piegato o schiacciato. Controllare il collegamento del tubo di scarico dell'acqua.
<ul style="list-style-type: none"> • Nel visore digitale compare ,30 <p>Dispositivo antiavviamento attivato</p>	<ul style="list-style-type: none"> • Chiudere il rubinetto dell'acqua e contattare il Centro di assistenza locale.
Malfunzionamento	Possibile causa e soluzione
<p>Il programma non si avvia</p>	<ul style="list-style-type: none"> • Lo sportello della lavastoviglie non è stato chiuso correttamente (la spia Sportello aperto è accesa). Chiudere lo sportello. • La spina di alimentazione non è inserita nella presa di corrente. Inserire la spina di alimentazione elettrica • Un fusibile domestico è bruciato. Sostituire il fusibile. • È stato impostato l'avvio ritardato. Se le stoviglie devono essere lavate immediatamente, cancellare l'impostazione avvio ritardato.

Dopo avere effettuato questi controlli, accendere l'apparecchio e chiudere la porta.

Il programma riprenderà dal punto in cui è stato interrotto.

In caso di ricomparsa del codice di allarme o dell'anomalia, contattare il Centro di assistenza locale, indicando il modello (Mod.), il numero del prodotto (PNC) e il numero di serie (S.N.).

Le informazioni tecniche sono riportate nella targhetta posta sul lato della porta.

Per avere sempre i dati dell'apparecchio a portata di mano, si consiglia di annotarli qui di seguito:

Mod. :

PNC:

N.S. :

I risultati del lavaggio non sono soddisfacenti	
Le stoviglie non sono pulite	<ul style="list-style-type: none"> • È stato selezionato un programma di lavaggio non adatto. • Le stoviglie sono disposte in modo che l'acqua non raggiunge tutte le parti della superficie. I cestelli non devono essere sovraccarichi. • I mulinelli non girano liberamente, per la sistemazione non corretta delle stoviglie. • I filtri sul fondo vasca sono sporchi o non correttamente installati. • È stata utilizzata una dose insufficiente di detersivo. • Se si osservano depositi di calcare sulle stoviglie: Il contenitore del sale è vuoto o è stato impostato un valore non corretto del decalcificatore. • Il tubo di scarico non è collegato correttamente. • Il tappo della vaschetta del sale non è chiuso correttamente.
Le stoviglie sono bagnate e opache	<ul style="list-style-type: none"> • Non è stato utilizzato il brillantante. • La vaschetta del brillantante è vuota.
Bicchieri e stoviglie presentano striature, macchie biancastre o una patina bluastrea	<ul style="list-style-type: none"> • Ridurre il dosaggio del brillantante.
Bicchieri e stoviglie presentano macchie dovute all'asciugatura di gocce d'acqua	<ul style="list-style-type: none"> • Aumentare il dosaggio del brillantante. • La causa potrebbe essere il detersivo. Contattare la linea consumer care del produttore del detersivo.

Se il problema persiste anche dopo questi controlli, contattare il Centro di assistenza locale.

Dati tecnici

Dimensioni	Larghezza Altezza Profondità	59,6 cm 81,8 - 89,8 cm 55,5 cm
Collegamento elettrico - Tensione - Potenza generale - Fusibile	Le informazioni sul collegamento elettrico sono fornite sulla targhetta dei dati applicata sul lato interno della porta della lavastoviglie.	
Pressione di carico dell'acqua	Minima Massima	0,05 MPa (0,5 bar) 0,8 MPa (8 bar)
Capacità	12 coperti	

Suggerimenti per gli istituti di prova

Le prove conformemente a **EN 60704** devono essere eseguite quando l'apparecchio è

a pieno carico e utilizzando il programma di prova (vedere "Valori di consumo").

Le prove conformemente a **EN 50242** devono essere eseguite quando il contenitore del sale e del brillantante sono stati riempiti ri-

spettivamente con sale e brillantante e utilizzando il programma di prova (vedere "Valori di consumo").

Capacità massima di carico: 12 coperti standard

Quantità di detersivo richiesta:

5 g + 25 g (tipo B)

Dosaggio del brillantante

posizione 4 (tipo III)

Sistemazione del cestello superiore (togliere il supporto per i bicchieri)

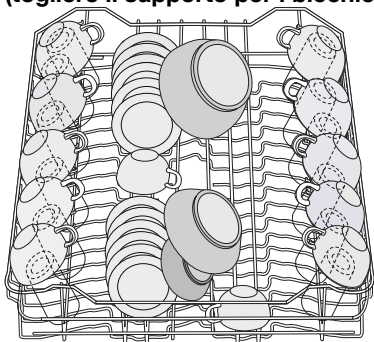

Sistemazione del cestello portaposate

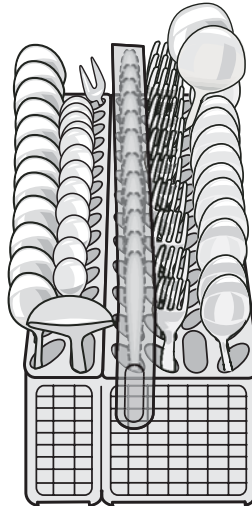

Griglie portatazze: posizione 2

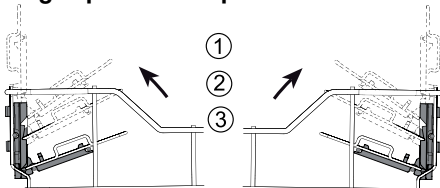

Sistemazione del cestello inferiore

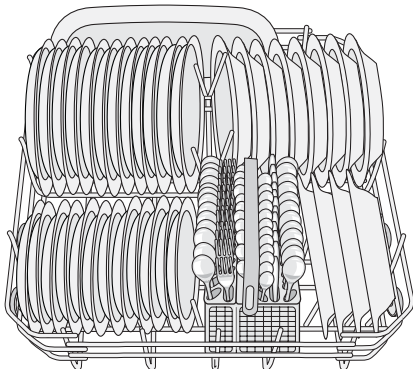

Installazione

⚠ Avvertenza Tutti gli interventi elettrici e/o idraulici richiesti per l'installazione dell'apparecchio devono essere eseguiti da un elettricista e/o idraulico qualificato o da una persona competente.

Rimuovere tutti gli imballaggi prima di collocare l'apparecchio.

Laddove possibile, posizionare la macchina vicino ad un rubinetto dell'acqua e ad uno scarico.

Questa lavastoviglie è stata progettata per essere incassata sotto il piano o la superficie di lavoro.

Attenzione! Seguire attentamente le istruzioni nella targhetta allegata per l'incasso della lavastoviglie e per il montaggio del pannello di rivestimento.

Non sono richieste ulteriori aperture di ventilazione per la lavastoviglie; è sufficiente il passaggio del tubo di ingresso e scarico dell'acqua e del cavo elettrico.

La lavastoviglie è dotata di piedini regolabili per livellare l'altezza dell'apparecchio.

Collegamento dell'acqua

Collegamento all'alimentazione dell'acqua

La lavastoviglie può essere alimentata con acqua calda (max. 60°) o fredda. Si consiglia, tuttavia, di utilizzare acqua fredda.

L'alimentazione di acqua calda non è sempre efficiente con stoviglie molto sporche perché abbrevia notevolmente il ciclo di lavaggio.

Per eseguire la connessione, il dado montato sul tubo di alimentazione della macchina si avvita ad un tubo di uscita da 3/4" o ad un rubinetto ad innesto rapido come il Press-block.

La pressione dell'acqua deve essere compresa nei limiti forniti in "Specifiche tecniche". L'ente di erogazione idrica locale è in grado di indicare la pressione della rete idrica della vostra area.

Il tubo di ingresso dell'acqua non deve essere attorcigliato, schiacciato o intasato al momento della connessione.

La lavastoviglie è dotata di tubi di ingresso e di scarico che possono essere installati, mediante dadi di bloccaggio, a sinistra o a destra, a seconda della collocazione. **Il dado**

Durante tutte le operazioni che richiedono accessibilità ai componenti interni la macchina deve essere staccata dall'alimentazione elettrica.

Nell'incassare la macchina, assicurarsi che i tubi di ingresso e di scarico dell'acqua e il cavo elettrico non siano piegati o schiacciati.

Fissaggio alle unità adiacenti

La lavastoviglie deve essere fissata per impedirne il ribaltamento.

Verificare pertanto che l'unità sotto la quale viene incassata sia adeguatamente fissata (altre unità della cucina, mobiletti, parete).

Livellamento

Un buon livellamento è essenziale per la corretta chiusura e tenuta dello sportello.

Se l'apparecchio è livellato correttamente, lo sportello non può urtare contro i lati del mobile.

In tal caso, allentare o serrare i piedini regolabili fino a che la macchina non è perfettamente a livello.

autobloccante deve essere posizionato correttamente per evitare perdite d'acqua.

i Attenzione! NON tutti i modelli di lavastoviglie sono forniti con tubi di carico e di scarico e dadi di bloccaggio. In tale caso, questo tipo di installazione non è possibile.

Se l'apparecchio è collegato a tubazioni nuove o rimaste inutilizzate per molto tempo, si consiglia di lasciar scorrere l'acqua per alcuni minuti prima di collegare il tubo di carico.

NON utilizzare tubi di connessione già utilizzati per altri apparecchi.

i Questo apparecchio è dotato di caratteristiche di sicurezza che impediscono che l'acqua utilizzata nella lavastoviglie ritorni alla tubazione dell'acqua corrente. Questo apparecchio è conforme alle relative norme in vigore.

Tubo di carico dell'acqua con valvola di sicurezza "AquaControl"

Una volta collegato il tubo di carico dell'acqua a doppia camera, la valvola di sicurezza si trova vicino al rubinetto. Il tubo di carico dell'acqua si trova sotto pressione solo quando la lavastoviglie carica l'acqua. Se durante l'afflusso dell'acqua il tubo di carico inizia a perdere, la valvola di sicurezza interrompe il flusso dell'acqua.

Nell'installare il tubo di carico dell'acqua, considerare che:

- Il cavo elettrico che alimenta la valvola di sicurezza si trova a passare nell'intercapedine tra le due camere del tubo di carico. Non immergere in acqua il tubo o la valvola di sicurezza.
- Se il tubo di carico o la valvola di sicurezza sono danneggiati, staccare immediatamente la spina.
- Il tubo e la valvola di sicurezza possono essere sostituiti solo da personale specializzato. A tal fine contattare il Centro di assistenza locale.

 **Avvertenza** Pericolo di tensione

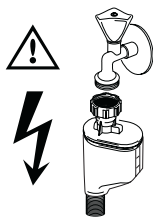

Connessione del tubo di scarico dell'acqua

L'estremità del tubo di scarico può essere connesso nel seguente modo:

1. Al sifone di scarico del lavello, fissandolo eventualmente sotto il piano di lavoro, per impedire che l'acqua di scarico dal lavello entri nella lavastoviglie.
2. Ad un tubo fisso, dotato di sfiato, con diametro interno minimo di 4 cm.

La connessione dello scarico deve essere ad un'altezza massima di 60 cm dal piano di appoggio della lavastoviglie.

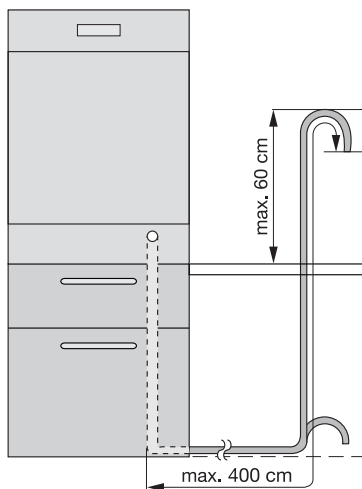

Il tubo di scarico può essere rivolto sia a destra sia a sinistra della macchina

Assicurarsi che il tubo non sia piegato o schiacciato, perché lo scarico dell'acqua potrebbe essere rallentato o compromesso.

Il tappo del lavandino non deve essere in sede quando la lavastoviglie scarica l'acqua, perché ciò potrebbe causare il deflusso dell'acqua nella macchina.

La lunghezza totale del tubo di scarico, incluse eventuali prolunghe, non deve essere maggiore di 4 metri. Il diametro interno del tubo di prolunga non deve essere minore del diametro del tubo in dotazione.

Allo stesso modo, il diametro interno dei raccordi utilizzati per il collegamento allo scarico non deve essere inferiore a quello del tubo in dotazione.

Quando si collega il tubo di scarico a un rubinetto posto sotto il lavello, **è necessario togliere tutta la membrana in plastica (A)**. In caso contrario, si determina l'accumulo di residui di alimenti che con il passare del tempo provoca il blocco del rubinetto del tubo di scarico della lavastoviglie

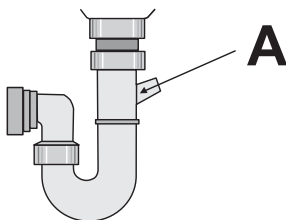

i I nostri apparecchi sono forniti con un dispositivo di sicurezza contro il ritorno all'interno dell'apparecchio dell'acqua usata per il lavaggio. Se il tubo di scarico del lavandino è dotato di valvola senza ritorno incorporata, lo scarico della lava-

stoviglie potrebbe risultare compromesso. Si consiglia pertanto di rimuoverlo.

i Per evitare perdite dopo l'installazione, verificare che gli accoppiamenti siano serrati saldamente.

Collegamento elettrico

! **Avvertenza** Gli standard di sicurezza richiedono la messa a terra dell'apparecchio.

Prima di usare l'apparecchiatura per la prima volta, assicurarsi che l'alimentazione elettrica corrisponda alla tensione e al tipo di alimentazione riportate nella targhetta della lavastoviglie. La targhetta di identificazione indica anche la portata del fusibile

Inserire la spina in una presa anti-shock elettrico correttamente installata.

Non utilizzare prese multiple, connettori e prolunghe. Questi componenti potrebbero surriscaldarsi e generare un pericolo d'incendio.

Se necessario sostituire le prese dell'impianto elettrico domestico.

Se occorre sostituire il cavo elettrico, contattare il servizio di assistenza locale.

La spina deve essere sempre accessibile dopo l'installazione della macchina.

Non staccare mai la spina tirando il cavo. Tirare solo la spina.

Il produttore declina qualunque responsabilità in caso di mancato rispetto delle misure di sicurezza sopra descritte.

Considerazioni ambientali

Il simbolo  sul prodotto o sulla confezione indica che il prodotto non deve essere considerato come un normale rifiuto domestico, ma deve essere portato nel punto di raccolta appropriato per il riciclaggio di apparecchiature elettriche ed elettroniche. Provvedendo a smaltire questo prodotto in modo appropriato, si contribuisce a evitare potenziali conseguenze negative per l'ambiente e per la salute, che potrebbero

derivare da uno smaltimento inadeguato del prodotto. Per informazioni più dettagliate sul riciclaggio di questo prodotto, contattare l'ufficio comunale, il servizio locale di smaltimento rifiuti o il negozio in cui è stato acquistato il prodotto.

Materiale di imballaggio

I materiali di imballaggio sono riciclabili. I componenti in plastica sono identificati mediante marchi quali >PE<, >PS< ecc. Si

prega di smaltire questi materiali di imballaggio conformemente alle norme locali in vigore.



Avvertenza Se l'apparecchio non viene più utilizzato:

- Togliere la spina dalla presa.
- Tagliare il cavo di alimentazione, rimuovere la spina ed eliminare entrambi.
- Eliminare i dispositivi di chiusura. Queste azioni sono intese ad impedire che

i bambini non possano restare chiusi accidentalmente all'interno o mettersi in pericolo.

