

IT	Istruzioni per l'uso	2-27
SV	Bruksanvisning	28-53
DA	Brugsanvisning	54-79
NO	Bruksanvisning	80-105
FI	Käyttöohje	106-131

Holiday 1000

CANDY

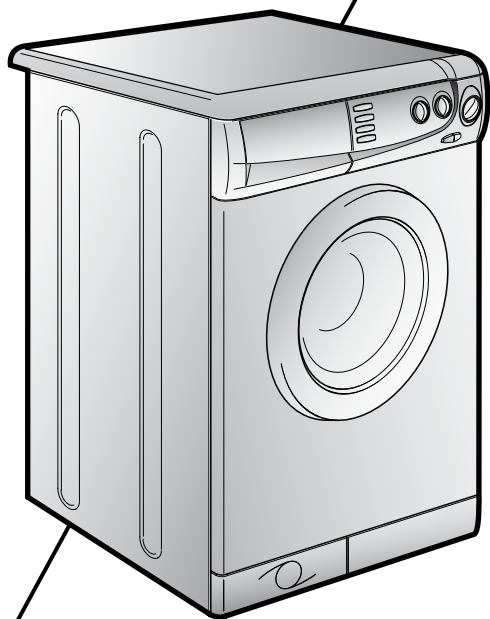

COMPLIMENTI

Con l'acquisto di questo elettrodomestico Candy; Lei ha dimostrato di non accettare compromessi: Lei vuole il meglio.

Candy é lieta di proporLe questa nuova lavatrice frutto di anni di ricerche e di esperienze maturate sul mercato, a contatto diretto con i Consumatori. Lei ha scelto la qualità, la durata e le elevate prestazioni che questa lavatrice Le offre.

Candy Le propone inoltre una vasta gamma di elettrodomestici: lavatrici, lavastoviglie, lavasciuga, cucine, forni a microonde, forni e piani di cottura, frigoriferi e congelatori.

Chieda al Suo Rivenditore il catalogo completo dei prodotti Candy

La preghiamo di leggere attentamente le avvertenze contenute nel presente libretto in quanto forniscono importanti indicazioni riguardanti la sicurezza di installazione, d'uso, di manutenzione e alcuni utili consigli per il migliore utilizzo della lavatrice.

Conservi con cura questo libretto per ogni ulteriore consultazione.

Quando comunica con la Candy o con i suoi centri di assistenza citi sempre il Modello, il n° e il numero G (se c'è). Praticamente tutto ciò che é citato nel riquadro.

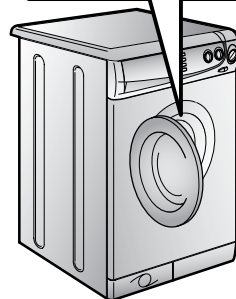
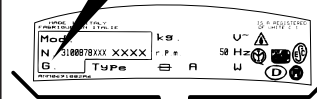
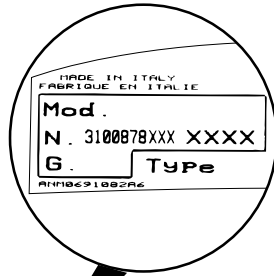
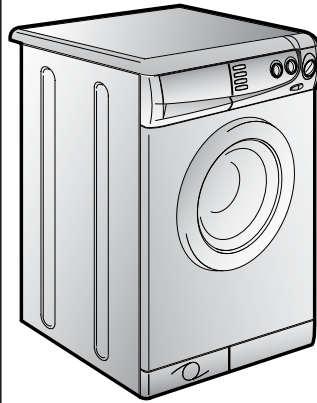

INDICE

	PAGINA
Prefazione	2
Note generali alla consegna	4
Garanzia	5
Prescrizioni di sicurezza	6
Dati tecnici	8
Messa in opera, installazione	9
Descrizione comandi	12
Cassetto detersivo	16
<i>Selezione programmi</i>	17
<i>Consigli utili per gli utenti</i>	18
Il prodotto	19
Tabella programmi	20
Lavaggio	22
Pulizia e manutenzione ordinaria	25
Ricerca guasti	27

CAPITOLO 1

NOTE GENERALI ALLA CONSEGNA

Alla consegna controlli che con la macchina ci siano:

A) MANUALE D'ISTRUZIONE

B) INDIRIZZI DI ASSISTENZA

C) CERTIFICATI DI GARANZIA

D) TAPPI

E) CURVA PER TUBO SCARICO

F) MISURATORE DETERSIVO PROGRAMMA 32'

CONSERVATELI

e controlli che non abbia subito danni durante il trasporto, in caso contrario chiami il centro Candy più vicino.

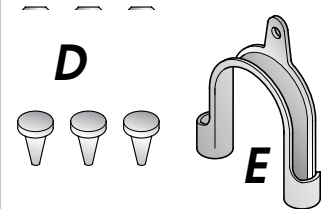
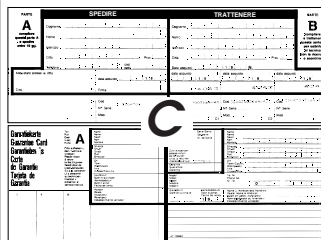
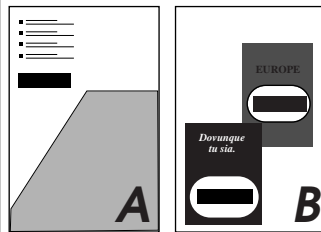
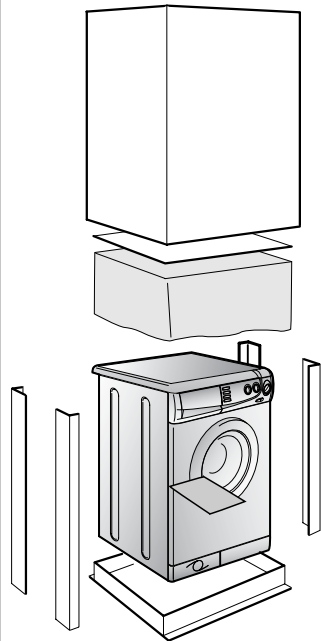

CAPITOLO 2

GARANZIA

L'apparecchio é corredato da un certificato di garanzia che Le permette di usufruire gratuitamente del Servizio di Assistenza Tecnica, salvo l'addebito di un diritto fisso di chiamata, per il periodo di un anno dalla data d'acquisto.



Ricordi di spedire la parte **A** del certificato di garanzia, per la necessaria convalida entro 10 giorni dalla data di acquisto.

La parte **B** dovrà essere da Lei conservata, debitamente compilata, per essere esibita al Servizio Assistenza Tecnica, in caso di necessità di intervento, insieme alla ricevuta fiscale rilasciata dal rivenditore al momento dell'acquisto.

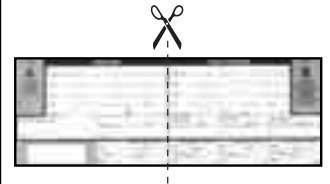

CAPITOLO 3

PRESCRIZIONI DI SICUREZZA

**ATTENZIONE:
PER QUALSIASI INTERVENTO DI PULIZIA E
MANUTENZIONE DELLA LAVATRICE**

- Tolga la spina.
- Chiuda il rubinetto dell'acqua.
- La Candy correda tutte le sue macchine di messa a terra. Si assicuri che l'impianto elettrico sia provvisto di messa a terra in caso contrario richieda l'intervento di personale qualificato.

CE Apparecchio conforme alle Direttive Europee 89/336/CEE, 73/23/CEE e successive modifiche.

- Non tocchi l'apparecchio con mani, piedi bagnati o umidi.
- Non usi l'apparecchio a piedi nudi.
- Non usi, se non con particolare cautela, prolunghe in locali adibiti a bagno o doccia.

**ATTENZIONE:
DURANTE IL LAVAGGIO L'ACQUA PUO' ANDARE A
90°C.**

- Prima di aprire l'oblò si assicuri che non vi sia acqua nel cestello.

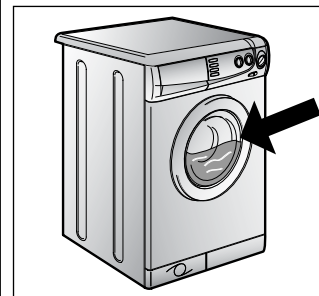
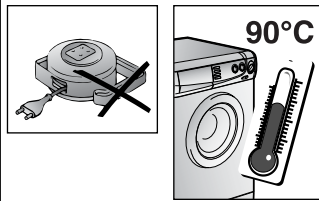
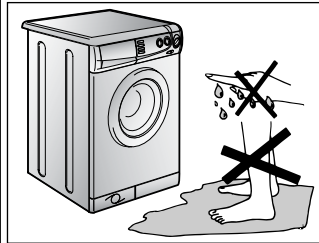
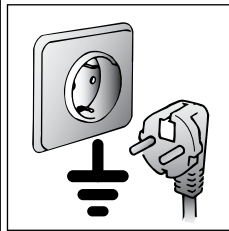
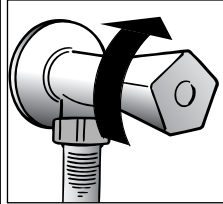
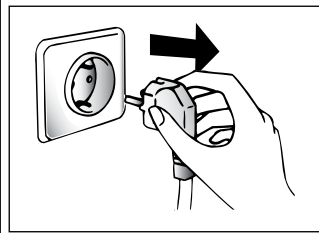

- Non usi adattatori o spine multiple
- Non permetta che l'apparecchio sia usato dai bambini o da incapaci, senza sorveglianza.
- Non tiri il cavo di alimentazione, o l'apparecchio stesso, per staccare la spina dalla presa di corrente.
- Non lasci esposto l'apparecchio ad agenti atmosferici (pioggia, sole, ecc...).
- In caso di trasloco non la sollevi mai dalle manopole o dal cassetto del detersivo.
- Durante il trasporto non appoggi mai l'oblò al carrello.

Importante!

Nel caso si installi l'apparecchio su un pavimento ricoperto da tappeti o con moquette, si deve fare attenzione che le aperture di ventilazione alla base dell'apparecchio non vengano ostruite.

- Sollevarla in due persone come illustrato in figura.

● In caso di guasto e/o di cattivo funzionamento dell'apparecchio, lo spenga, chiuda il rubinetto dell'acqua e non manometta l'elettrodomestico. Per l'eventuale riparazione si rivolga solamente a un centro di Assistenza Tecnica Candy e richieda l'utilizzo di ricambi originali. Il mancato rispetto di quanto sopra può compromettere la sicurezza dell'apparecchio.

- Se il cavo di alimentazione risultasse danneggiato, dovrà essere sostituito da un cavo speciale disponibile presso il servizio di Assistenza Tecnica.

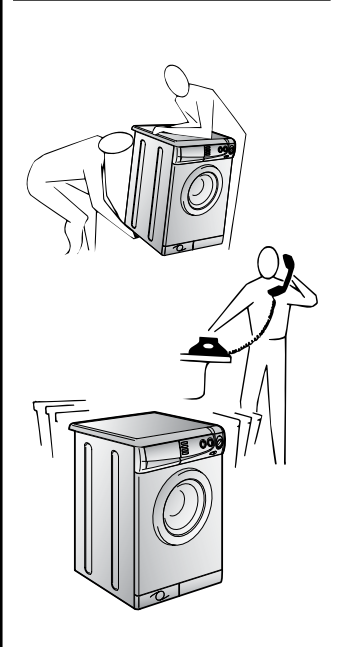
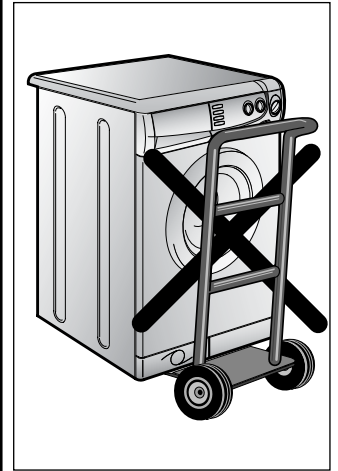
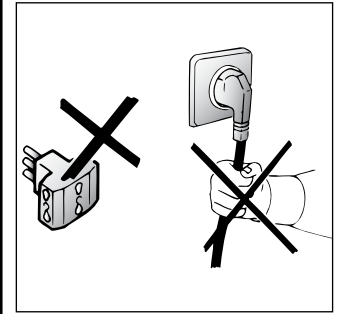

CAPITOLO 4

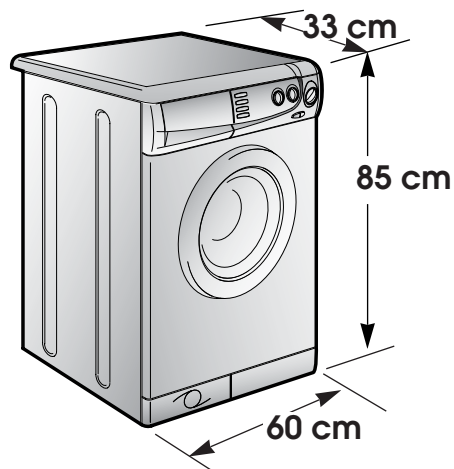

CAPACITA' DI BIANCHERIA ASCIUTTA	<i>kg</i>	3,5
ACQUA LIVELLO NORMALE LAVAGGIO	<i>l</i>	8÷15
POTENZA ASSORBITA	<i>W</i>	1700
CONSUMO DI ENERGIA (PROG. 2)	<i>kWh</i>	1,75
AMPERE DEL FUSIBILE DELLA RETE	A	10
GIRI DI CENTRIFUGA	<i>giri/min.</i>	1000
PRESSIONE NELL'IMPIANTO IDRAULICO	<i>MPa</i>	min. 0,05 max. 0,8
TENSIONE	V	230

CAPITOLO 5

MESSA IN OPERA
INSTALLAZIONE

Dopo aver estratto la macchina dall'imballo procedere come segue:

Operare sul retro della macchina

1) Svitare il tirante centrale **A**, le 2 viti laterali **C** e rimuovere la traversa staffaggio **D** e il relativo distanziale in plastica.

2) Svitare N° 2 tiranti **B** e rimuoverli. Così facendo cadranno all'interno della macchina N° 2 oppure N° 4 distanziali in plastica.

3) Inclinare in avanti la macchina e togliere i distanziali in plastica sopra citati.

4) Richiudere i fori utilizzando i tappi contenuti nella busta istruzioni.

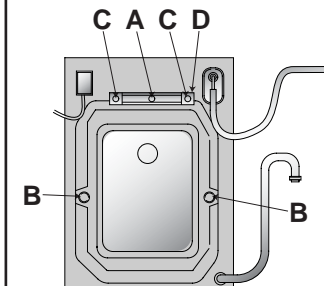

ATTENZIONE:
NON LASCI ALLA PORTATA DI BAMBINI GLI ELEMENTI DELL'IMBALLAGGIO IN QUANTO POTENZIALI FONTI DI PERICOLO.

IT

Applichi il foglio di polionda sul fondo come mostrato in figura.

Allacci il tubo dell'acqua al rubinetto.

L'apparecchio deve essere connesso alla rete idrica solo con i nuovi tubi di carico forniti in dotazione. I vecchi tubi di carico non devono essere riutilizzati.

**ATTENZIONE:
NON APRA IL RUBINETTO**

Accosti la lavatrice al muro facendo attenzione che non vi siano curve o strozzature, allacci il tubo di scarico al bordo della vasca.

o meglio a uno scarico fisso; altezza minima 50 cm, di diametro superiore al tubo della lavatrice. In caso di necessità utilizzare la curva rigida in dotazione.

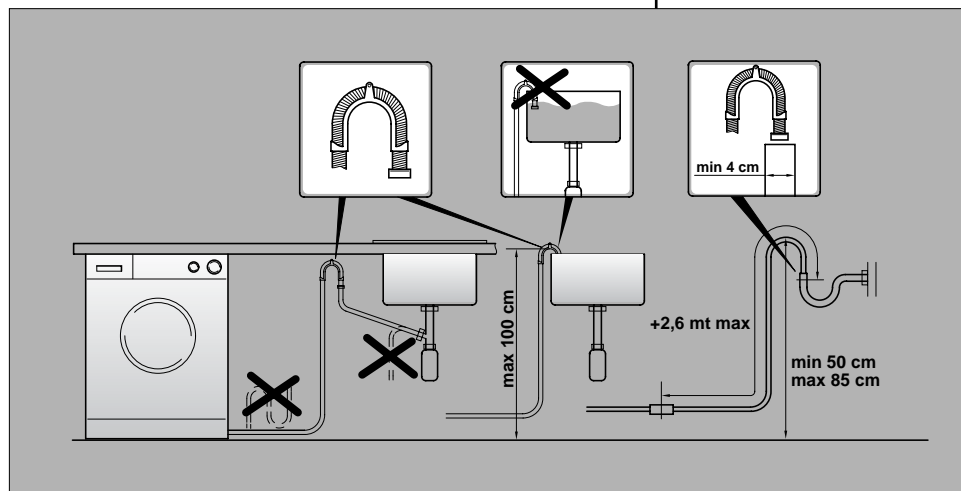
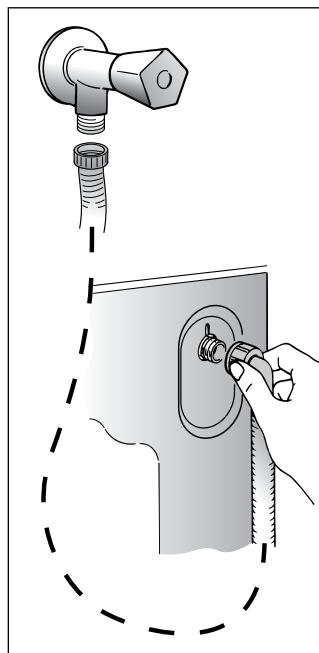
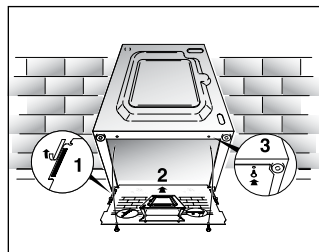

IT

Livelli la macchina con i piedini anteriori.

Ruotare il piedino e farlo scendere o salire fino ad ottenere la perfetta aderenza al suolo.

Si assicuri che il pulsante Marcia/Arresto (C) non sia premuto.

Si assicuri che tutte le manopole siano in posizione "0" e l'oblò sia chiuso.

Inserisca la spina.

L'apparecchio deve essere posto in modo che la spina sia accessibile ad installazione avvenuta.

Quindi preme il tasto START (C), si accenderà la spia di funzionamento corrente inserita (N), se non si accende veda ricerca guasti.

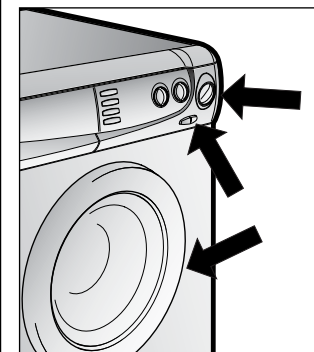
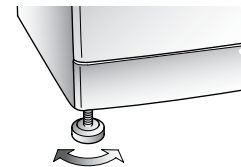

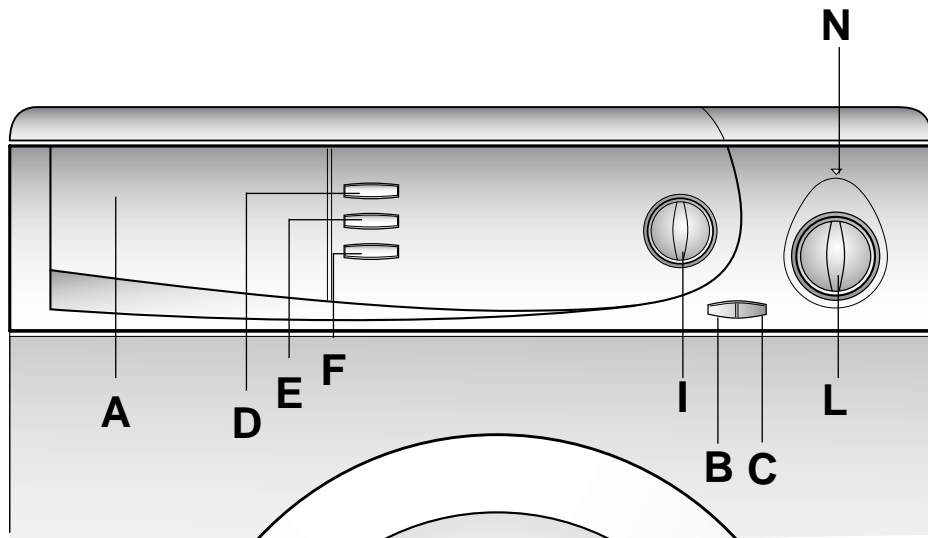

COMANDI

Cassetto detersivo

Tasto apertura oblò

Tasto marcia arresto

Tasto Super Rapido

Tasto stiro facile

Tasto esclusione centrifuga

Manopola di regolazione della temperatura di lavaggio

Manopola programmi di lavaggio

Segnalazione luminosa di funzionamento

A
B
C
D
E
F
I
L
N

DESCRIZIONE COMANDI

TASTO APERTURA OBLÒ

ATTENZIONE:
UNO SPECIALE DISPOSITIVO DI SICUREZZA IMPEDISCE L'IMMEDIATA APERTURA DELL'OBLO' ALLA FINE DEL LAVAGGIO. AL TERMINE DELLA FASE DI CENTRIFUGA ATTENDE 2 MINUTI PRIMA DI APRIRE L'OBLO'.

B

2 min.

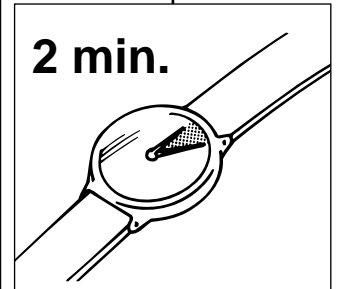

TASTO MARCIA /ARRESTO

C

TASTO SUPER RAPIDO

Premendo questo tasto la durata dei programmi di lavaggio di questa lavabiancheria viene ridotta fino ad un massimo di 50 minuti a seconda del programma e della temperatura prescelti. È possibile utilizzare il tasto Super rapido per lavaggi da 1 a 3,5 kg di biancheria. (Questo tasto è attivo solo nei cicli cotone e sintetici).

D

SUPER R

TASTO STIRO FACILE

Attivando questa funzione è possibile ridurre al minimo la formazione di pieghe personalizzando ulteriormente il ciclo di lavaggio in base al programma scelto ed al tipo di biancheria da lavare.

In modo particolare per i tessuti **misti** l'azione combinata di una fase di raffreddamento graduale dell'acqua, l'assenza di rotazione del cesto durante gli scarichi dell'acqua ed una centrifuga delicata a bassa velocità assicura la massima distensione dei capi.

Per i tessuti **delicati**, ad esclusione della **lana**, vengono svolte le fasi già descritte sopra per i tessuti misti ad eccezione del raffreddamento graduale dell'acqua ma con l'aggiunta di una fase di fermo acqua in vasca con stop dopo l'ultimo risciacquo.

Per i **tessuti resistenti** e nel programma **lana** questo tasto ha la sola funzione di lasciare i capi immersi nell'acqua alla fine dell'ultimo risciacquo al fine di distendere perfettamente le fibre.

Per terminare il ciclo dei tessuti **resistenti, delicati e della lana** le operazioni possono essere:

- rilasciare il tasto per terminare il ciclo con la fase di scarico e centrifuga oppure nel caso in cui si voglia effettuare solo lo scarico
- spegnere la macchina premendo il tasto avvio/arresto
- impostare il programma Z
- riaccendere la macchina premendo nuovamente il tasto avvio/arresto

TASTO ESCLUSIONE CENTRIFUGA

Inserendo questo tasto si ottiene l'esclusione di tutte le centrifughe. Tale operazione si rivela utile sia nei programmi 90° che a 60°, nel caso di lavaggio di tessuti che presentano particolari trattamenti di finissaggio (cottonova, permanent press) o per capi delicati in fibra mista.

E



F

**MANOPOLA DI REGOLAZIONE DI TEMPERATURA DEL LAVAGGIO**

SI PUO' RUOTARE NEI DUE SENSI

Questa lavatrice è dotata di questo dispositivo per impostare la temperatura di lavaggio desiderata. La tabella programmi di lavaggio indica la temperatura massima consigliata per tipo di lavaggio.

ATTENZIONE QUESTA TEMPERATURA NON DEVE MAI ESSERE SUPERATA

I

T°C

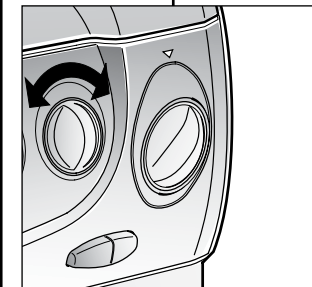
**MANOPOLA PROGRAMMI DI LAVAGGIO**

**ATTENZIONE:
NON RUOTI MAI LA MANOPOLA IN SENSO ANTIORARIO MA LA RUOTI IN SENSO ORARIO E NON PREMA IL TASTO MARCIA (C) PRIMA DELLA SELEZIONE DEL PROGRAMMA.**

Le tabelle descrivono il programma di lavaggio in base al numero o simbolo scelto.

IMPORTANTE: NEL CASO SI VOLESSE CAMBIARE UN PROGRAMMA GIÀ AVVIATO, DISATTIVARE SEMPRE IL TASTO AVVIO/ARRESTO PRIMA DI RUOTARE LA MANOPOLA PROGRAMMI ALTRIMENTI LA MACCHINA, DOPO ALCUNI MINUTI, RIPORTERÀ AUTOMATICAMENTE LA MANOPOLA NELLA POSIZIONE INIZIALE.

L

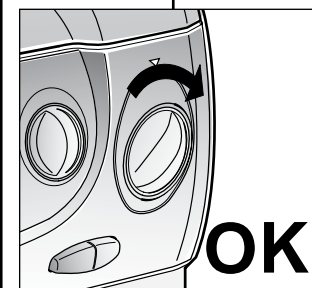
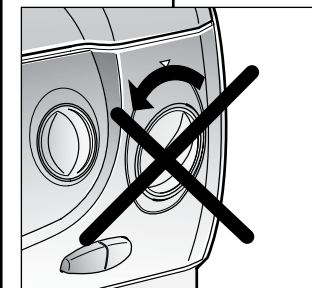
**SEGNALAZIONE LUMINOSA DI FUNZIONAMENTO**

N

CAPITOLO 7

CASSETTO DETERSIVO

Il cassetto deterensivo é suddiviso in 4 vaschette:

- la prima contrassegnata con "I", serve per il deterensivo del prelavaggio o del programma rapido 32'
- la seconda II per il deterensivo di lavaggio

ATTENZIONE:
SI RICORDI CHE ALCUNI DETERSIVI SONO DI DIFFICILE ASPORTAZIONE. IN QUESTO CASO LE CONSIGLIAMO L'USO DELL'APPOSITO CONTENITORE DA PORRE NEL CESTELLO.

- la terza  serve per il candeggiante

ATTENZIONE:
NELLA TERZA E QUARTA VASCHETTA METTERE SOLO PRODOTTI LIQUIDI.

- la quarta  serve per additivi speciali, ammorbidenti, profumi inamidanti, azzurranti, ecc.

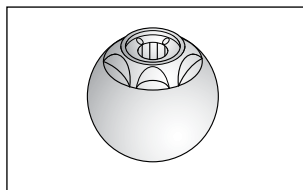
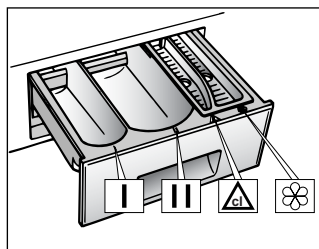

CAPITOLO 8

SELEZIONE PROGRAMMI

Per trattare i vari tipi di tessuto e le varie gradazioni di sporco, la lavatrice ha 3 fasce di programmi diversi per tipo di lavaggio, temperatura e durata (vedere tabella programmi di lavaggio).

1 Tessuti resistenti

I programmi sono realizzati per sviluppare il massimo grado di lavaggio e i risciacqui, intervallati da fasi di centrifuga, assicurano una perfetta sciacquatura. La centrifuga finale assicura un'ottima strizzatura.

2 Tessuti misti e sintetici

Il lavaggio ed il risciacquo sono ottimizzati nei ritmi di rotazione del cesto e nei livelli di acqua. La centrifuga ad azione delicata, assicura una ridotta formazione di pieghe sui tessuti.







3. Tessuti delicati, lana e lavaggio a mano

Questa fascia comprende una serie di programmi ben distinti fra loro studiati specificatamente per lavare capi che necessitano dei trattamenti particolari:

Il lavaggio delicato da usarsi per tessuti delicatissimi.

Il lavaggio lana da usarsi esclusivamente per tessuti "lana lavabile in lavatrice".

Il lavaggio a mano concepito per trattare delicatamente i capi lavabili a mano.

TIPO	SIMBOLO ETICHETTA	PROGRAMMA PER	CARICO MAX. kg
III		Molto sporco Lenzuola, tovaglie a colori spalti e bianchi, asciugamani bianchi	5
rapido		PROGRAMMA RAPIDO Molto sporco Lenzuola, tovaglie a colori spalti bianchi, asciugamani bianchi	
misti		Sporco normale Biancheria colorata, camicie, vestiti, maglie, lenzuola	
resistenti		PROGRAMMA RAPIDO Sporco normale Biancheria colorata, camicie, vestiti, maglie, lenzuola	
		Biancheria colorata, mediamente sporca	3,5
sti		Biancheria di colore stringente, blue jeans	5
		Macchie organiche	-
		Risciacqui energici	-



CONSIGLI UTILI PER GLI UTENTI

Brevi suggerimenti per un utilizzo del proprio elettrodomestico nel rispetto dell'ambiente e con il massimo risparmio

CARICARE AL MASSIMO LA PROPRIA LAVABIANCHERIA

Per eliminare eventuali sprechi di energia, acqua o detersivo si raccomanda di utilizzare la massima capacità di carico della propria lavabiancheria. È possibile infatti risparmiare fino al 50% di energia con un carico pieno effettuato con un unico lavaggio rispetto a due lavaggi a mezzo carico.

QUANDO SERVE VERAMENTE IL PRELAVAGGIO?

Solamente per carichi particolarmente sporchi!
Si risparmia dal 5 al 15% di energia evitando di selezionare l'opzione prelavaggio per biancheria normalmente sporca.

QUALE TEMPERATURA DI LAVAGGIO SELEZIONARE?

L'utilizzo di smacchiatori prima del lavaggio in lavabiancheria riduce la necessità di lavare a temperature superiori a 60°C. È possibile risparmiare fino al 50% utilizzando la temperatura di lavaggio di 60°C.

CAPITOLO 9

IL PRODOTTO

ATTENZIONE:

se deve lavare tappetoni, copriletti o altri indumenti pesanti è bene non centrifugare.

Indumenti e biancheria di lana, per poter essere lavati in lavatrice, devono essere contrassegnati con il simbolo "Pura Lana Vergine" e avere inoltre l'indicazione "Non infeltrisce" oppure "Lavabile in lavatrice".

ATTENZIONE:

Durante la selezione si assicuri che:

- nella biancheria da lavare non vi siano oggetti metallici (ad esempio fermagli, spille di sicurezza, spilli, monete, ecc.);
- abbottoni federe, chiuda le cerniere lampo, gancetti a occhielli, annodi cinghie sciolte e lunghi nastri di vestaglie;
- asporti dalle tendine anche i rulli di scorrimento;
- osservi attentamente le etichette sui tessuti;
- se durante la selezione vede delle macchie resistenti, le asporti con del detersivo speciale o con un'apposita pasta di lavaggio.

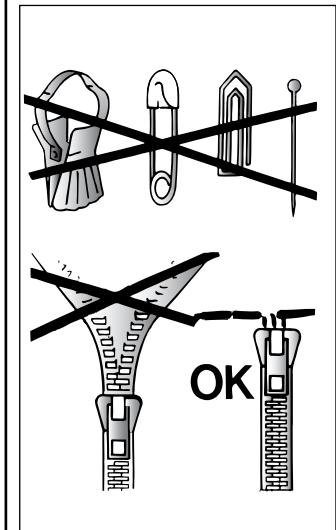

CAPITOLO 10

TABELLA PROGRAMMI

TIPO DI TESSUTO	PROGRAMMA PER	CARICO MAX kg	SELEZ. PROG.	SELEZ. TEMP. °C	CARICO DETERATIVO			
					I	II	△	☼
Tessuti resistenti <i>Cotone, lino, canapa</i>	Intensivo con prelavaggio	3,5	1	Fino a 90°	●	●	●	●
	Intensivo	3,5	2	Fino a 90°		●	●	●
<i>Cotone, misti resistenti</i>	Colorati resistenti *)	3,5	3	Fino a 60°		●	●	●
<i>Cotone, misti</i>	Colorati delicati	3,5	4	Fino a 40°		●	●	●
<i>Cotone</i>	<i>Risciacqui</i>	-		-				●
<i>Cotone, lino</i>	<i>Ultimo risciacquo</i>	-		-				●
	<i>Centrifuga</i>	-		-				
Tessuti misti e sintetici <i>Misti resistenti</i>	Tessuti misti *)	2	5	Fino a 60°		●		●
<i>Misti, cotone, sintetici</i>	Colorati	2	6	Fino a 50°		●		●
<i>Sintetici (Nylon Perlon) misti di cotone</i>	Acrilici	2	7	Fino a 40°		●		●
<i>Misti, sintetici delicati</i>	<i>Risciacqui</i>	-		-				●
	<i>Ultimo risciacquo</i>	-		-				●
	<i>Centrifuga delicata</i>	-		-				
Tessuti delicatissimi <i>Biancheria in lana Sintetici (Dralon, Acrilico Trevira)</i>	Lavaggio delicato	1,5	8	Fino a 40°		●		●
	LANA "LAVABILE in LAVATRICE" *)	1	9	Fino a 40°		●		●
	Lavaggio a mano	1	10	Fino a 30°		●		●
	<i>Risciacqui</i>	-		-				●
<i>Misti, sintetici delicati, lana</i>	<i>Ultimo risciacquo</i>	-		-				●
	<i>Centrifuga delicata</i>	-		-				
	Ciclo rapido ■	2	32'	Fino a 50°	●			
	Candeggio	3,5	△	-			●	
<i>Per biancheria da non centrifugare</i>	<i>Solo scarico</i>	-	Z	-				

Note da considerare

In caso di biancheria con elevato grado di sporco è consigliata la riduzione del carico a non più di 3 kg.

Nei programmi indicati può essere eseguito il candeggio automatico mettendo il candeggiante liquido nella vaschetta △.

* Programmi di prova secondo CENELEC EN 60456.

Regolando opportunamente il termostato è possibile lavare a qualsiasi temperatura al disotto della massima prevista per ciascun programma.

■ **Programma rapido 32 minuti**

Il programma rapido 32 minuti permette di effettuare in 30 minuti circa un ciclo completo di lavaggio per un massimo di 2 kg di biancheria ad una temperatura di 50°. È possibile ridurre la temperatura di lavaggio utilizzando l'apposita manopola I.

La quantità massima di detersivo utilizzabile per questo programma è indicata sull'apposito misuratore 32' in dotazione.

Il detersivo deve essere caricato nella vaschetta per il prelavaggio (vaschetta I).

Per i tessuti misti, sintetici e delicatissimi particolarmente sporchi, è possibile effettuare il ciclo di prelavaggio utilizzando il programma rapido 32 minuti (il detersivo deve essere caricato nella vaschetta I), selezionando successivamente il programma principale desiderato.



DASH-SCELTO E RACCOMANDATO DA CANDY

Quando costruiamo un nuovo modello di lavatrice, lo sottoponiamo a tutti i possibili test. Ed uno dei più importanti è quello che permette ai nostri esperti di individuare il detersivo idoneo a risolvere i problemi del bucato. Dash ha saputo rispondere alle nostre esigenze: far funzionare bene la lavatrice, non comprometterne la durata, raggiungere i migliori risultati di lavaggio. Questa costante eccellenza di risultati, che era l'obiettivo principale del test che abbiamo effettuato, ha determinato la nostra scelta e la nostra raccomandazione. La funzione primaria di un detersivo che risponda a tutte le esigenze del lavaggio è quella di collaborare con l'acqua per rimuovere lo sporco dai tessuti, trattenendolo in sospensione affinché sia eliminato al momento dello scarico e controllare il volume della schiuma che si forma nella lavatrice, sempre senza danneggiare le fibre dei capi del bucato. Dash soddisfa pienamente queste esigenze, perchè contiene elementi d'alta qualità, frutto delle più avanzate ricerche, che assicurano eccellenti risultati in tutte le condizioni. Dash lo puoi trovare in polvere, liquido e nella nuova formula compatta di Dash Ultra.

CAPITOLO 11

LAVAGGIO

CAPACITÀ VARIABILE

Questa lavatrice è in grado di adattare automaticamente il livello dell'acqua al tipo e alla quantità di biancheria. E' così possibile ottenere un bucato "personalizzato" anche dal punto di vista energetico. Questo sistema porta ad una diminuzione dei consumi d'energia e ad una riduzione sensibile dei tempi di lavaggio.

Supponiamo che il bucato da lavare sia di COTONE MOLTO SPORCO (se ha delle macchie particolarmente resistenti le asporti con l'apposita pasta).

Quando solo alcuni capi presentano macchie che richiedono un trattamento con prodotti candeggianti liquidi, si può procedere a una smacchiatura preliminare in lavatrice.

Versare il candeggiante nella vaschetta e posizionare la manopola (L) sullo speciale programma "SMACCHIATURA PREBUCATO" .

Finito questo trattamento, aggiungere ai capi candeggiati il resto della biancheria e procedere al bucato normale con il programma più adatto.

Le consigliamo di non fare un carico di soli capi in tessuto di spugna che, assorbendo molta acqua, diventano troppo pesanti.

Il carico ammesso per i tessuti resistenti è di 3,5 kg mentre nel caso di tessuti delicati, si consiglia di non superare i 2 kg (1 kg nel caso di capi in "Pura Lana Vergine" lavabile in lavatrice), per evitare la formazione di pieghe difficili da stirare. Per tessuti molto delicati è consigliabile l'utilizzo di un sacchetto di rete.

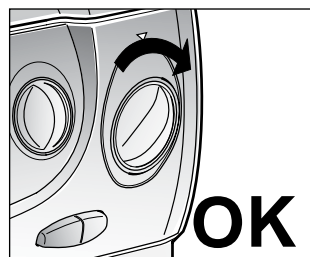
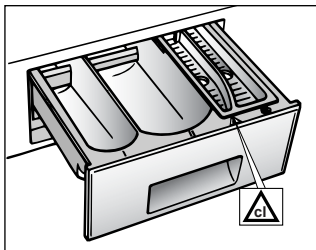

ESEMPIO DI USO:

Guardi la tabella dei programmi di lavaggio, vedrà come Candy le consiglia di comportarsi:

- Si assicuri che sulle etichette dei capi ci sia scritto "60° C".
- Apra l'oblò con il tasto (B).
- Riempia il cestello con 3,5 kg massimo di biancheria asciutta
- Chiuda l'oblò.



ATTENZIONE:
NELL'IMPOSTARE IL PROGRAMMA SI ASSICURI CHE IL TASTO MARCIA/ARRESTO NON SIA INSERITO.

Selezioni il programma 2:
il programma viene scelto ruotando la manopola (L) in SENSO ORARIO e facendo coincidere il numero del programma con l'indice.

- Porti la manopola della temperatura (I) su 60°C massimo
- Apra il cassetto detersivo (A).

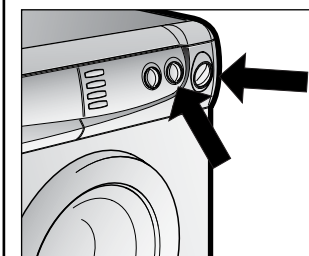
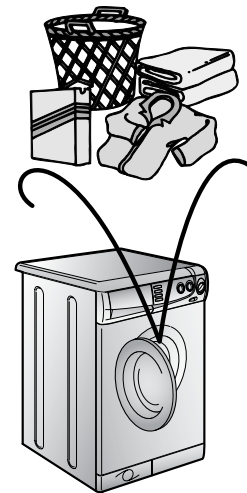
60° C
3,5 kg MAX



- Metta nella 2^a vaschetta II di lavaggio 60 g di detersivo.
- Metta 100 cc di candeggina nella vaschetta candeggio .
- Metta 50 cc dell'additivo che desidera nella vaschetta additivo .
- Chiuda il cassetto detersivo (A).
- Si assicuri che il rubinetto dell'acqua sia aperto.
- Che lo scarico sia in posizione regolare.
- Prema il pulsante di marcia (C) si accenderà la segnalazione luminosa (N). La lavatrice svolgerà il programma che le ha ordinato.
- Al termine prema il tasto (C) di marcia/arresto, si spegneranno le segnalazioni luminose.
- Apra l'oblò e tolga i tessuti.

PER QUALSIASI TIPO DI LAVAGGIO CONSULTI SEMPRE LA TABELLA DEI PROGRAMMI E SEGUA LA SEQUENZA DELLE OPERAZIONI COME INDICATO

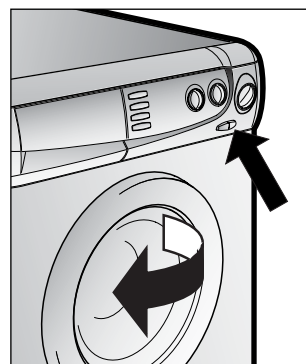
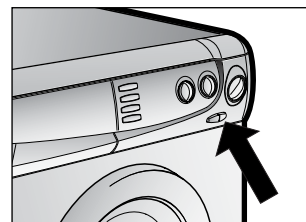
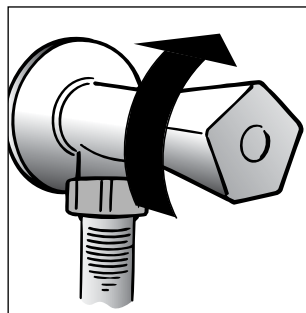
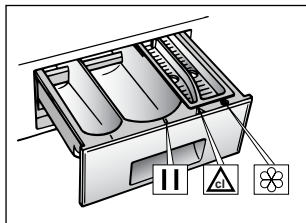

CAPITOLO 12

PULIZIA E MANUTENZIONE ORDINARIA

Per la Sua lavatrice all'esterno non usi abrasivi, alcool e/o diluenti, basta solo una passata con un panno umido.

La lavatrice ha bisogno di pochissime manutenzioni:

- Pulizia vaschette.
- Pulizia filtro.
- Traslochi o lunghi periodi di fermo macchina.

PULIZIA VASCHE

Anche se non strettamente necessario è bene pulire saltuariamente le vaschette da detersivo, candeggiante e additivi.

Per questa operazione basta che le estragga con una leggera forza.

Pulisca tutto il contenuto sotto un getto d'acqua.

Reinserisca il tutto nella propria sede.

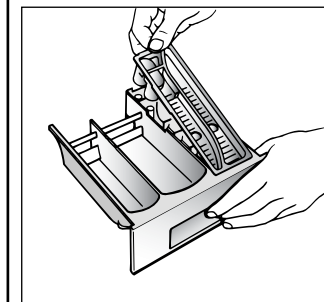
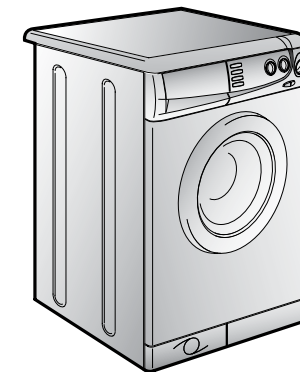

PULIZIA FILTRO

La lavatrice è dotata di uno speciale filtro in grado di trattenere i residui più grossi che potrebbero bloccare lo scarico (monete, bottoni, ecc.) che possono così essere facilmente recuperati.

Quando lo deve pulire si comporti così:

- Tolga lo zoccolo come mostrato in figura.
- Utilizzi lo zoccolo per raccogliere l'acqua residua del filtro.
- Ruoti il filtro in senso antiorario fino all'arresto, in posizione verticale.
- Lo estragga e lo pulisca.
- Dopo averlo pulito osservi la tacca e lo rimonti seguendo in senso contrario tutte le operazioni precedentemente descritte.

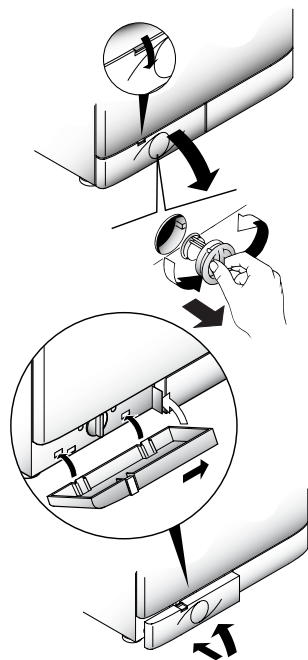

TRASLOCHI O LUNGHİ PERIODI DI FERMO MACCHINA

Per eventuali traslochi o qualora la macchina restasse ferma a lungo in luoghi non riscaldati, è necessario svuotare completamente da ogni residuo di acqua tutti i tubi.

A corrente disinserita, stacchi il tubo dalla fascetta e lo porti, verso il basso, sul catino, fino alla completa fuoriuscita dell'acqua.

Al termine ripeta l'operazione in senso inverso.

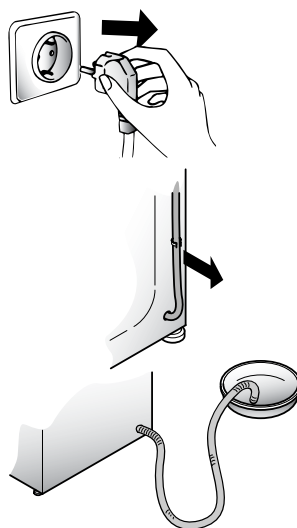

CAPITOLO 13

ANOMALIA	CAUSA	RIMEDIO
1. Non funziona con qualsiasi programma	Spina corrente elettrica non inserita nella presa	Inserire la spina
	Tasto interruttore generale non inserito	Inserire tasto. Interruttore generale
	Manca energia elettrica	Controllare
	Valvole impianto elettrico guaste	Controllare
	Sportello aperto	Chiudere sportello
2. Non carica acqua	Vedi cause 1	Controllare
	Rubinetto acqua chiuso	Aprire il rubinetto acqua
	Timer non correttamente posizionato	Posizionare timer correttamente
3. Non scarica acqua	Tubo di scarico piegato	Raddrizzare tubo di scarico
	Presenza corpi estranei nel filtro	Ispezionare filtro
4. Presenza di acqua sul pavimento attorno alla lavabiancheria	Perdita della guarnizione posta tra rubinetto e tubo carico	Sostituire guarnizione e stringere bene tubo e rubinetto
5. Non centrifuga	La lavabiancheria non ha ancora scaricato l'acqua	Attendere alcuni minuti, la macchina scaricherà
	"Esclusione centrifuga" inserita (solo per alcuni modelli)	Disinserire tasto "esclusione centrifuga"
6. Forti vibrazioni durante la centrifuga	Lavabiancheria non perfettamente in piano	Regolare gli appositi piedini regolabili.
	Staffe di trasporto non ancora asportate	Asportare staffe di trasporto
	Carico biancheria non uniformemente distribuito	Distribuire in modo uniforme la biancheria

Attenzione :
 Se la manopola programmi resta ferma troppo tempo su un programma per poi avanzare velocemente oppure effettua un giro completo per poi posizionarsi sul programma successivo, tale funzionamento è da considerarsi normale in quanto questa lavabiancheria è dotata di un dispositivo elettronico che controlla il movimento del programmatore.

Se il malfunzionamento dovesse persistere si rivolga al Centro di Assistenza Tecnica Candy comunicando il modello di lavabiancheria, riportato sulla targhetta posta sul mobile all'interno dell'oblò o sul foglio di garanzia. Fornendo tali informazioni otterrete un intervento più tempestivo ed efficace.

Attenzione:

1 L'utilizzo di detersivi ecologici senza fosfati può produrre i seguenti effetti:

- l'acqua di scarico dei risciacqui risulta più torbida per la presenza di zeoliti in sospensione senza che l'efficacia del risciacquo ne risulti pregiudicata
- presenza di polvere bianca (zeoliti) sulla biancheria al termine del lavaggio che non si ingloba nei tessuti e non ne altera il colore.
- La presenza di schiuma nell'acqua dell'ultimo risciacquo non è necessariamente indice di una cattiva sciacquatatura.
- I tensioattivi anionici presenti nelle formulazioni dei detersivi per lavabiancheria, risultano spesso difficilmente allontanabili dalla biancheria stessa e, anche in minima quantità, possono produrre vistosi fenomeni di formazione di schiuma.
- L'esecuzione di ulteriori cicli di risciacquo, in casi come questi, non comporta alcun beneficio.

2 Se la Sua lavabiancheria non funzionasse, prima di chiamare il Centro di Assistenza Tecnica Candy eseguire i controlli sopradescritti.

GRATULERAR TILL ETT BRA KÖP!

Genom att välja en tvättmaskin från Candy har Du visat att Du en kvalitetsmedveten konsument.

Vår nya tvättmaskin är resultatet av Candys långa erfarenhet på vitvaruområdet och kontakten med våra kunder. Dess kvalitet och oöverträffade egenskaper kommer att vara till glädje i många år framöver.

Candys omfattande produktprogram finns förutom tvättmaskiner även en rad andra hushållsmaskiner, såsom diskmaskiner, kombinerade tvättmaskiner/torktumlare, spisar, mikrovågsugnar, ugnar och spishällar samt kylskåp och frysar.

Läs noggrant igenom denna bruksanvisning. Den innehåller viktig information om installation, användning och underhåll av tvättmaskinen. Dessutom ges en del tips om hur tvättmaskinens kapacitet skall utnyttjas på bästa sätt.

Spara bruksanvisningen för framtida bruk.

För service kontaktas någon av Candys auktoriserade serviceverkstäder. Ange alltid maskinens modell, tillverkningsnummer och G-nummer (version). Dessa uppgifter finner Du på typskylten vid påfyllningsöppningen.

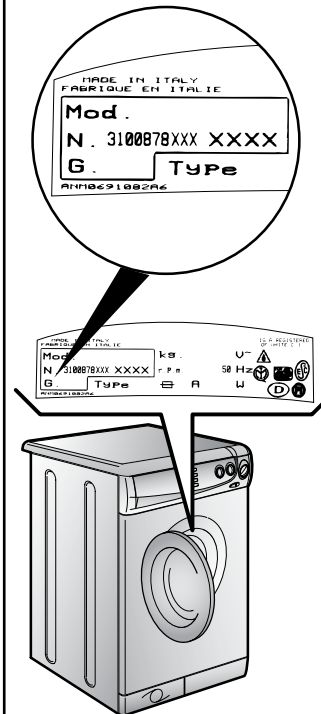
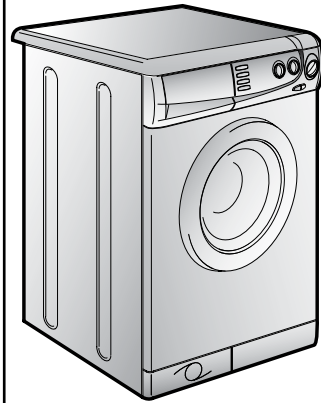
INNEHÅLLSFÖRTECKNING

	SIDA
Inledning	28
Allmänt	30
Garanti	31
Säkerhetsanvisningar	32
Tekniska data	34
Idrifttagning och installation	35
Manöverpanel	38
Tvättmedelsbehållare	42
Programval	43
Goda råd om tvätt	44
Hantering av tvätt	45
Programtabell	46
Tvätt	48
Rengöring och skötsel	51
Checklista	53

AVSNITT 1

ALLMÄNT OM LEVERANSEN

Kontrollera att leveransen innehåller följande utrustning:

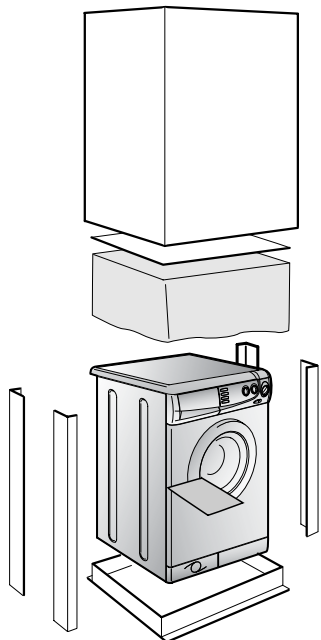

A) BRUKSANVISNING

B) FÖRTECKNING ÖVER SERVICEVERKSTÄDER

C) GARANTISEDEL

I Finland: ett daterat och specificerat inköpskvitto gäller som garantisedel

D) PLUGGAR

E) HÅLLARE FÖR AVLOPPSSLANG

F) "32 MINUTERS-MÅTT"

FÖRVARA DEM PÅ ETT SÄKERT STÄLLE

Kontrollera också, att maskinen inte skadats under transporten. Kontakta omedelbart återförsäljaren vid eventuella transportskador.

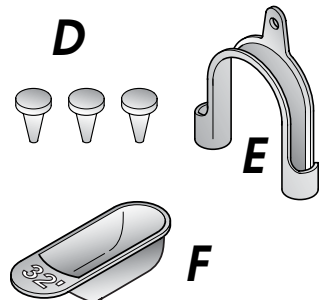
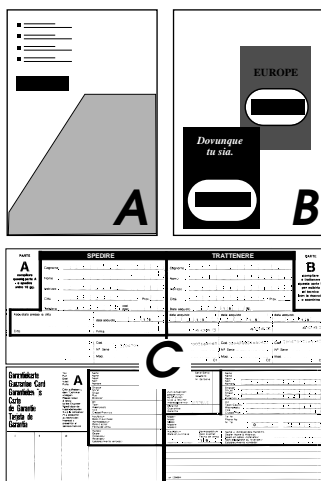

AVSNITT 2

GARANTI

På denna maskin lämnas ett års garanti enligt de allmänna garantivillkor, som gäller för radio- och hushållsmaskinbranschen. Garantin omfattar reparationskostnader för skador som konstruktions-, tillverknings- och materialfel orsakat på själva produkten.

Ett daterat och specificerat inköpskvitto gäller som garantisedel. Häfta fast kvittot vid bruksanvisningen, så att det inte tappas bort.

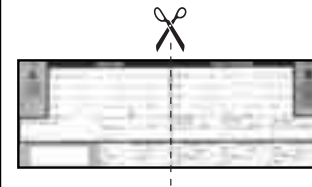

AVSNITT 3

SÄKERHETS-ANVISNINGAR

OBS! VID RENGÖRING OCH SKÖTSEL AV MASKINEN

- Drag ut kontakten ur eluttaget.
- Stäng vattenkranen.
- Alla Candy maskiner är jordade. Kontrollera att elanslutningen är jordad.

CE Denna produkt uppfyller bestämmelserna i Direktiv 89/336/EEC, 73/23/EEC och senare ändringar.

- Vidrör inte maskinen om Du är våt eller barfota.

- Använd inga skarvsladdar i badrum och våtutrymmen.

OBS! UNDER TVÄTTEN KAN VATTENTEMPERATUREN STIGA TILL 90°C.

- Se till att inte finns något vatten i trumman, när Du öppnar luckan.

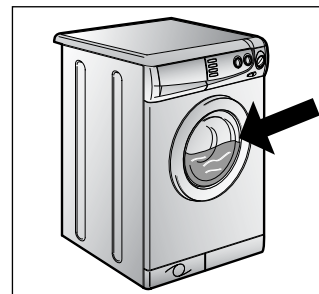
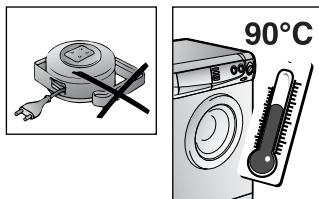
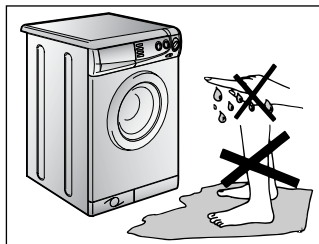
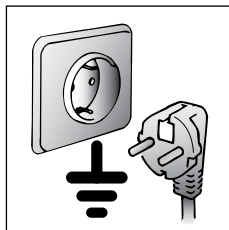
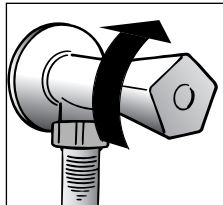
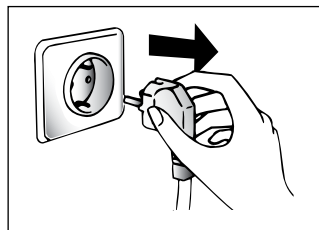

- Anslut inte maskinen till adapter eller skarvdosor.
- Låt inte barn använda maskinen.
- Håll i stickkontakten när Du drar ut den ur eluttaget, inte i sladden.
- Utsätt inte maskinen för vädrets makter (regn, sol etc.).
- Håll inte i vreden eller tvättmedelsbehållaren när Du lyfter maskinen.
- Tvättmaskinen får inte transporteras så att den lutar mot luckan.

Viktigt!

Ifall maskinen placeras på en matta, skall Du se till att luftintagen under maskinen inte täpps till.

- När maskinen lyfts behövs det två personer som på bilden.

- Om maskinen går sönder eller inte fungerar som den skall, slå av strömmen, stäng vattentillförseln och försök inte öppna luckan med våld. Kontakta alltid en auktoriserad Candy serviceverkstad. En sakkunnig service garanterar en säker funktion.

OM PRODUKTEN ANVÄNDS I STRID MED INSTRUKTIONERNA ELLER OVARSAMT, ANSVARAR PRODUKTENS ANVÄNDARE FÖR EVENTUELLA SAK- OCH PERSONSKADOR (PRODUKTSKADOR).

- En maskin som inte längre används kan vara farlig för bl.a. lekande barn. Se till att ingen kan bli instängd i maskinen t ex genom att ta bort luckan.

- Skulle sladden för strömförsörjningen (strömkabeln) skadas, måste den ersättas med en speciell kabel som du kan beställa hos serviceverkstaden.

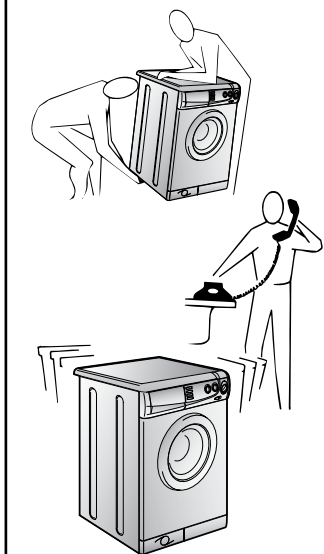
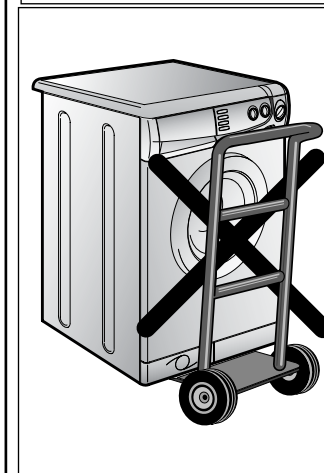
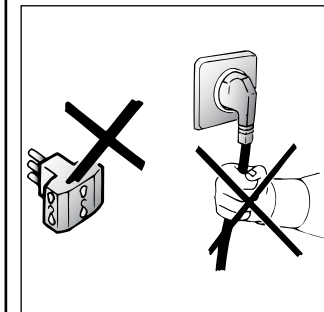

AVSNITT 4

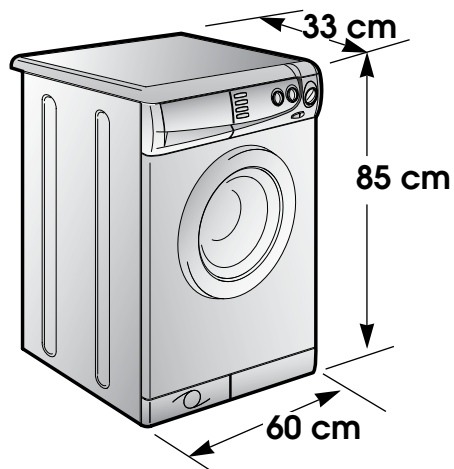

TVÄTMÄNGD MAX TORR TVÄTT	kg	3,5
NORMAL VATTENMÄNGD	l	8÷15
ANSLUTNINGSEFFEKT	W	1700
ENERGIFÖRBRUKNING (PROGRAM 2)	kWh	1,75
SÄKRING	A	10
VARVTAL VID CENTRIFUGERING	varv/min.	1000
VATTENTRYCK	MPa	min. 0,05 max. 0,8
SPÄNNING	V	230

AVSNITT 5

ÅTGÄRDER FÖRE INSTALLATION

När man emballerat av maskinen, skall dessa åtgärder vidtagas:
åtgärdas på baksidan av maskinen

1) Skruva loss centrumstaget **A**, de två sidoskruvarna **C** och avlägsna stängeln **D** samt plastdistansen

2) Skruva loss de två stagen **B** och avlägsna dem. Plastdistanserna med nr. 2 eller nr. 4 kommer att falla ner i maskinen.

3) Avlägsna de ovan nämnda plastdistanserna.

4) Montera igen hälen med pluggarna, som finns i påsen med bruksanvisningen.

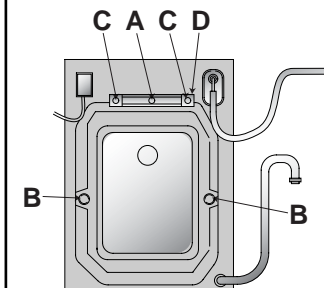

VARNING!
TÄNK PÅ ATT FÖRPACKNINGSMATERIAL, SPECIELLT PLASTER KAN VARA FARLIGA FÖR BARN.

(SV)

Montera den räfflade, porösa bottenplattan som bilden visar.

Anslut tvättmaskinens tillloppsslang till vattenkran.

Apparaten bör kopplas till vattennätet med den medföljande påfyllningsslangen. Gammal slang får ej användas.

OBES!
ÖPPNA INTE VATTENKRANEN ÄNNU.

Ställ tvättmaskinen vid väggen och kontrollera, att det inte finns veck på slangen.

Avloppsslangen ansluts till ett fast avloppsrör, vattenavrinningsrör eller hängs över kanten på en tvätthö. Diametern på vattenavrinningsröret skall vara större än avloppsslangens utlopp vara placerat minst 50 cm över golvet. Vid behov kan den medföljande styva slanghållaren användas.

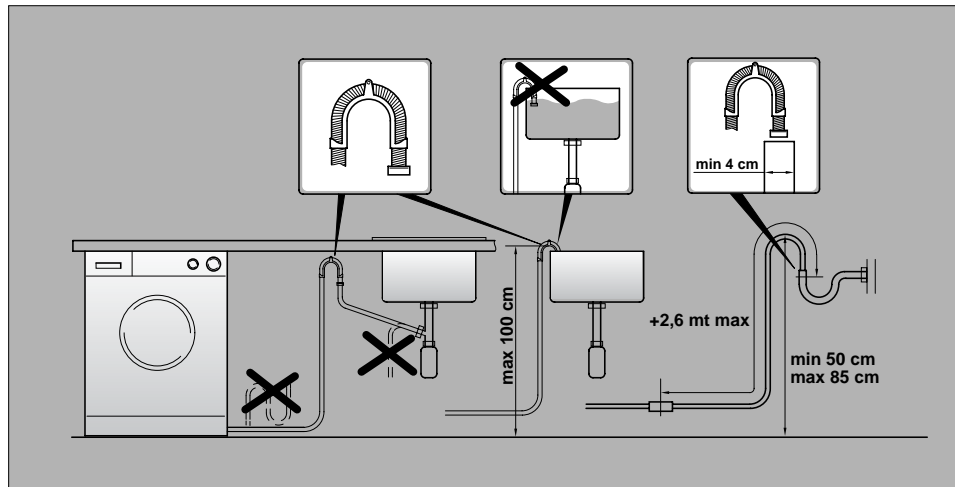
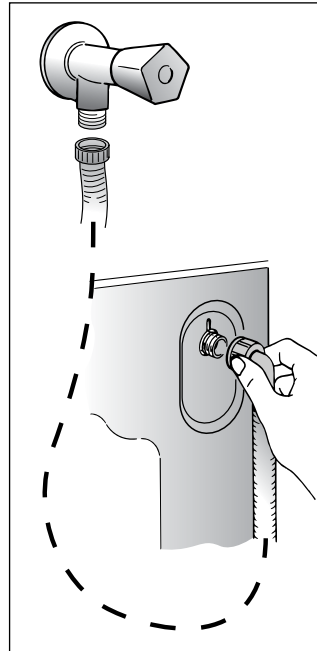
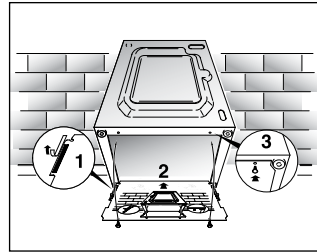

(SV)

Justera maskinen så att den står rakt med hjälp av framfötterna.

Justera maskinen så att den står rakt med hjälp av fötterna. Kontrollera med vattenpass.

Se till att Start/Stopp-knappen (C) inte är intryckt.

Kontrollera att alla knappar är i O-läge och luckan stängd.

Sätt in stickkontakten i uttaget.

Apparaten bör placeras så att el-ledningen kan kopplas och lösgöras utan att behöva flytta på apparaten.

När Start/Stopp-knappen trycks in tänds signallampen. Om så inte sker, se på checklisten.

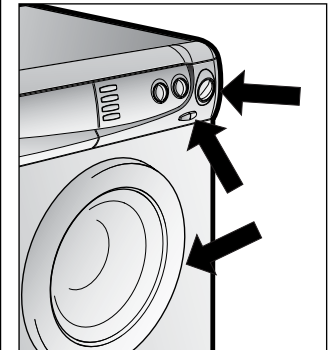
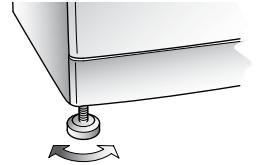

AVSNITT 6

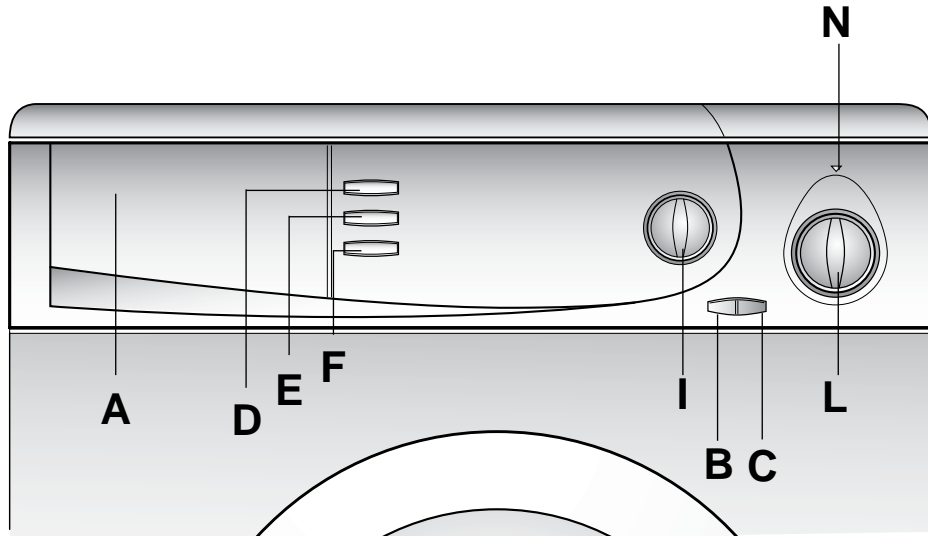

MANÖVERPANEL

Tvättmedelsbehållare

Lucköppningsknapp

Start/Stopp-knapp

Snabbknapp "super rapid"

Kapp för skrynkelskydd

Knapp för bortkoppling av centrifugering

Temperaturväljare

Programväljare

Signallampa

A
B
C
D
E
F
I
L
N

MANÖVERPANELENS FUNKTIONER

LUCKÖPPNINGSKNAPP

OBS!
LUCKAN HAR EN SÄKERHETSPÄRR SOM GÖR ATT DEN INTE KAN ÖPPNAS OMEDELBART EFTER TVÄTTNING/CENTRIFUGERING. VÄNTA CA 2 MINUTER INNAN DU ÖPPNAR LUCKAN.

B

2 min.

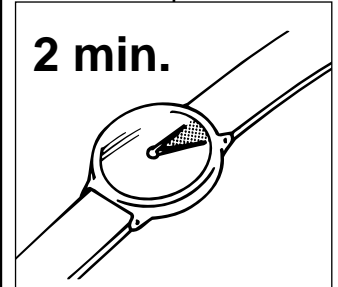

START/STOPP—KNAPP

C

SNABBKNAPP "SUPER RAPID"

När du trycker på den här knappen reduceras tvättprogrammet till 50 minuter eller mindre, beroende på vilket program och vilken temperatur du har valt. Knappen "Super Rapid" kan du använda för tvättar mellan 1 och 3,5 kg. (Denna funktion kan används bara med bomull- och syntetmaterialprogrammen).

D

SUPER R

(SY)

Knapp för SKRYNKELSKYDD

Denna funktion kan aktiveras för att minimera skrynklor, varefter man specificerar tvättprocessen närmare genom att välja tvättprogram och tvättsätt.

Minsta möjliga påfrestning av blandad tvätt säkerställs i synnerhet genom att kombinera ett skede med gradvis avkyllning av vattnet och icke-rotation av korgen medan maskinen töms på vatten och en varsam centrifugering. För **ömtåliga** tyger, med undantag av ylle, väljs de tvättskedena som har beskrivits ovan för blandad tvätt, med undantag av den gradvisa avkyllningen av vattnet, men med ett extra skede där vattnet står stilla i trumman med stopp efter den sista sköljningen.

I **färgäta textilier** och **ylleprogrammet** har denna tryckknapp endast den funktionen, att textilerna lämnas kvar i vattnet efter den sista sköljningen, så att fibrerna blir så smidiga som möjligt.

Tvättprocessen **för färgäta textilier, ömtålig tvätt och ylle** kan avslutas på följande sätt:

- Återställ knappen för SKRYNKELSKYDD för att avsluta processen med tömning och centrifugering.

Eller för att avsluta endast med tömning:

- Koppla av maskinen genom att trycka på huvudbrytaren (on/off)

- Välj program Z

- Koppla åter på maskinen genom att trycka på huvudbrytaren (on/off)

E



(SY)

TEMPERATURVÄLJARE

KAN VRIDAS ÅT BÅDA HÅLLEN

Med temperaturväljaren väljs önskad tvättemperatur. I tvättprogramtabellen hittar Du den rekommenderade temperaturen för varje tvättprogram, som Du efter behov kan sänka.

**OBS!
ÖVERSKRID INTE DE REKOMMENDERADE
MAXIMITEMPERATURERNA!**

I

T°C

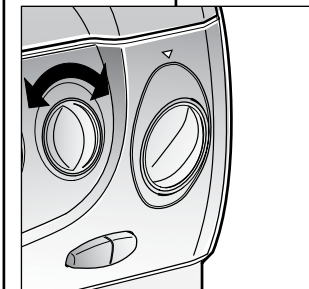

F



KNAPP FÖR BORTKOPPLING AV CENTRIFUGERING

Tryck in denna knapp när Du inte vill ha någon centrifugering. Bortkoppling av centrifugering rekommenderas för specialbehandlade bomullstextilier och för ömtåliga blandtextilier.

PROGRAMVÄLJARE

**OBS! PROGRAMVÄLJAREN FÅR EJ VRIDAS MOTURS,
BARA MEDURS. TRYCK INTE IN START/STOPP-KNAPPEN
(C) INNNAN DU VALT PROGRAMMET.**

Välj tvättprogram med hjälp av programtabellen eller plaggens tvättmärkning.

**VIKTIGT: OM DET BLIR NÖDVÄNDIGT ATT ÄNDRA ETT
PROGRAM SOM REDAN HAR STARTAT,
REKOMMENDERAR VI ATT DU STÅNGER AV MED
HUVUDBRYTAREN (ON/OFF) INNNAN DU VRIDER PÅ
PROGRAMVÄLJAREN. ANNARS ÅTERFÖR MASKINEN
PROGRAMVÄLJAREN TILL DET URSPRUNGLIGA LÅGET
EFTER NÅGRA MINUTER.**

L

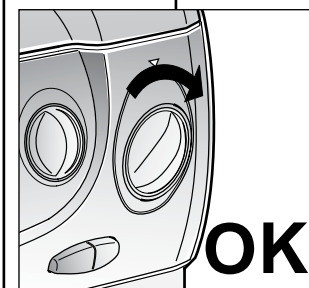
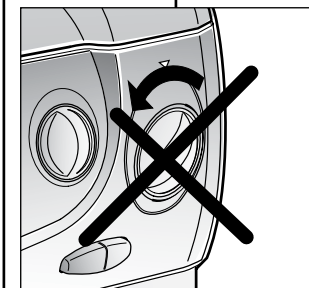

SIGNALLAMPA FÖR START/STOPP

N

AVSNITT 7

TVÄTTMEDELSBEHÅLLARE

Tvättmedelsbehållaren är indelad i fyra fack:

- Den första med tecknet "I" anger tvättmedel för förtvätt eller tvättmedel för det snabba 32 minuters programmet.
- tvättmedel till huvudtvätt i fack II

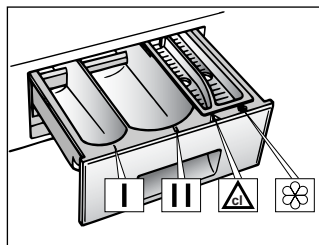

OBS!
VISSA TVÄTTMEDEL ÄR SVÅRA ATT FÅ BORT UR FACKEN.
FÖR SÅDANA FALL REKOMMENDERAS EN TVÄTTBOLL,
SOM LAGGS IN I TRUMMAN.

- blekningsmedel i det tredje facket

OBS!
ANVÄND BARA FLYTANDE MEDEL I FACKEN TRE OCH FYRA.

- sköljmedel, stärkelse m.m. tillsatser, i det fjärde facket

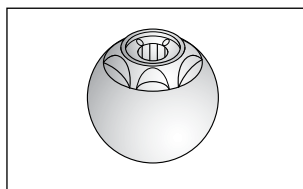

AVSNITT 8

VAL AV PROGRAM

För att klara av olika grader av nedsmutsning och olika typer av textilier finns det tre grupper av tvättprogram med varierande tvättrytm, temperatur och tvättid.

1. Vit- och kulörtvätt

Programmen har utvecklats för att ge optimal tvätteffekt. Sköljningar avbrutna av centrifugeringsfaser ger bästa sköljresultat. Den långa slutcentrifugeringen avlägsnar vattnet effektivt.

2 Bland- och syntetmaterial

Tvätten och sköljningen är optimal tack vare trummans olika rotationsrytmer och perfekt anpassade vattennivåer. Den skonsamma slutcentrifugeringen förhindrar skrynkling av ömtåliga textilier.

3. Ömtåliga tyger, ylle och handtvätt

I denna grupp ingår klart olika program för tvätt av tyger som fordrar speciell behandling:
Ylle tvätten används för ömtåliga tyger.
Ylle tvätten används uteslutande för tyger betecknade som "ylle som tål maskintvätt".
Handtvätten är avsedd för varsam behandling av tyger för vilka tvätt för hand rekommenderas.

TYG	SIMBOLO ETICHETTA	PROGRAMMA PER	CARICO MAX kg
all	95°	Molto sporca Lenzuola, fangoglie a colori sottili e bianchi, asciugamani bianchi	5
rapida	95°	PROGRAMMA RAPIDO Molto sporca Lenzuola, fangoglie a colori sottili bianchi, asciugamani bianchi	5
mist	60°	Sporco normale Biancheria colorata, camicie, vestag, maglie, lenzuola	5
sistenti	60°	PROGRAMMA RAPIDO Sporco normale Biancheria colorata, camicie, vestag, maglie, lenzuola	5
all	60°	Biancheria colorata, mediamente sporca	3,5
all	40°	Biancheria di colore sfingente, blue jeans	5
		Macchie organiche	5
		Risciaccol energia	5



Goda råd om tvätt

Så här använder du maskinen miljövänligt och ekonomiskt

FYLL MASKINEN HELT

Du utnyttjar energi, vatten, tvättmedel och tid bäst om du fyller maskinen ända till maximalt rekommenderad kapacitet. Spar upp till 50% energi genom att tvätta en helt fylld maskin i stället för två halvfyllda.

BEHÖVS FÖRTVÄTT?

Förtvätt behövs bara för mycket smutsig tvätt!
SPAR tid, tvättmedel, vatten och mellan 5 och 15% energi genom att INTE välja Förtvätt när tvätten bara är lätt eller normalt smutsad.

MÅSTE MAN TVÄTTA VID HÖG TEMPERATUR?

Vi rekommenderar att du förbehandlar fläckar med fläckborttagningsmedel eller blötlägger plagg med intorkade fläckar i vatten innan du tvättar dem. Då behöver du inte ha så hög temperatur när du sedan tvättar.
Spar upp till 50% energi genom att köra ett program på 60°C.

AVSNITT 9

SORTERING AV TVÄTT

Sortera plaggen före tvätten efter kulör, material och hur smutsiga de är.

OBS!

Tunga, stora textilier såsom sängöverdrag, filtar etc. skall inte centrifugeras.

Ylleplagg som tvättas i maskin skall vara märkta "Superwash".

OBS!

Vid sorteringen skall Du se till att

- metallföremål såsom broscher, säkerhetsnålar, knappnålar, mynt osv. har avlägsnats från plaggen
- blixtlås, knappar är stängda, bälten och band knutna
- gardinringar tagits bort
- Du ger akt på plaggens tvättmärkningar
- besvärliga fläckar avlägsnats med specialmedel före tvätten
- fickorna är tomma.

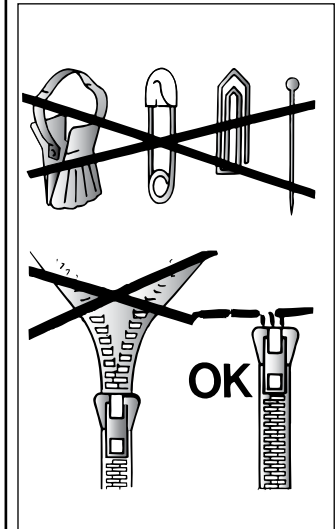

AVSNITT 10

PROGRAM TABELL

TEXTILTYP	NEDSMUTSNINGSGRAD	TVÅTT-MÄNGD MAX kg	PRO-GRAM-VÄLJARE	TEMPE-RATUR MAX °C	TVÅTTMEDELSFACK			
					I	II	△	☼
Vit-kulörtvätt Bomull, Linne	Vittvätt & förtvätt	3,5	1	Opp till 90°	●	●	●	●
Tåligt blandmaterial Bomull	Normal vittvätt	3,5	2	Opp till 90°		●	●	●
Alla ovannämnda	Kulörtvätt med beständig färg *)	3,5	3	Opp till 60°		●	●	●
	Kulörtvätt med icke-beständig färg	3,5	4	Opp till 40°		●	●	●
Alla ovannämnda	Sköljningar	-		-				●
	Sista sköljning	-		-				●
	Lång centrifugering	-		-				●
Bland- och syntetmaterial Plyamid, Polyester, Bomull, Blandat	Blandad tvätt *)	2	5	Opp till 60°		●		●
	Kulörtvätt	2	6	Opp till 50°		●		●
	Akrylfiber	2	7	Opp till 40°		●		●
Alla ovannämnda	Sköljningar	-		-				●
	Sista sköljning	-		-				●
	Kort centrifugering	-		-				●
Fintvätt Ylle	Ömfällig tvätt	1,5	8	Opp till 40°		●		●
	Ylle som kan tvättas i maskin *)	1	9	Opp till 40°		●		●
	Handtvätt	1	10	Opp till 30°		●		●
Acryl, Acetat etc.	Sköljningar	-		-				●
	Sista sköljning	-		-				●
	Kort centrifugering	-		-				●
Alla ovannämnda	Quick tvätt	2	32'	Opp till 50°	●			
	Separat blekning	3,5	△	-			●	
Tvätt som ej centrifugeras	Utpumpning av vatten	-	Z	-				

OBS!:

Vid verkligt hårt smutsad tvätt bör maskinen endast fyllas med 3 kg. Programmen som visat i tabellen har automatisk blekning. Håll blekningsmedlet i därför avsett fack △. (I Finland innehåller vittvätt- och universaltvättmedlen blekningsmedel och därför behövs just ingen extra tillsats av blekningsmedel).

Knappen för valbar temperatur möjliggör sänkning av tvätttemperaturen. Till exempel i ett intensivprogram för bomullstyg kan tvätten ske i kallt vatten helt enkelt genom att föra väljaren till kransymbolen.

* Program enligt EN 60456.

■ 32 minuters snabbprogram
Snabbprogrammet på 32 minuter utför hela tvättförloppet på ca 30 minuter, förutsatt att tvättgodset väger högst 2 kg och temperaturen är högst 50°C. Du kan sänka tvätttemperaturen genom att använda temperaturväljaren I. Maximal tvättmedelsmängd för detta program har markerats på bifogade 32 minuters-mått. Tvättmedlet måste placeras i förtvättfacket (märkt med siffran I) i tvättmedelsbehållaren. För blandad tvätt som består av syntetfiber och mycket ömfåliga tyger som är svårt nedsmutsade kan man välja en förtvätt med hjälp av det snabba 32 minuters programmet (tvättmedlet skall placeras i facket som har tecknet I) innan man väljer huvudtvättprogrammet.

Få bästa resultat från din nya Candy maskin

För att se till att du får bästa tvättresultat med din nya Candy maskin är det viktigt att du använder rätt tvättmedel till din vardagstvätt. Det finns en mängd olika tvättmedel ute på marknaden och att välja tvättmedel kan ibland vara förvillande.

På Candy testar vi regelbundet många olika typer av tvättmedel för att utvärdera vilket som ger det bästa tvättresultatet i våra maskiner. Vi kom fram till att bara ett märke lever upp till vår höga standard och ger utmärkt tvättresultat över ett brett urval av fläckar samtidigt som det ger en hög nivå av klädvård. Detta är anledningen till att Candy har gett Ariel sitt officiella bevis på erkännande.



AVSNITT 11

TVÄTT

VARIERANDE TVÄTTMÄNGDER

Tvättmaskinen reglerar automatiskt vattennivån efter tvättmängd och tvätttyp. Detta spar både energi och tid, eftersom en liten mängd vatten förkortar tvättiden.

Fläckborttagning före tvätten.

Om plaggen som skall tvättas t ex består av hårt smutsad bomull kan fläckarna gnidas in med ett lämpligt tvättmedel eller fläckborttagningsmedel före tvätten.

Om bara en del av tvätten har fläckar som kräver behandling med blekningsmedel, kan du använda förtvätt med fläckborttagning. Fyll på blekningsmedel i facket märkt  och vrid programväljaren till separat blekning. Lägg in resten av tvätten efter avslutat program.

Undvik att fylla maskinen med enbart stora textilier, som suger upp mycket vatten (t ex stora frottéhanddukar), eftersom de inte fördelar sig jämnt i trumman speciellt vid centrifugering, utan blanda gärna större och mindre plagg.

Rekommenderade max tvättmängder:

- vit-kulörtvätt 3,5 kg
- bland- och syntetmaterial 2 kg
- fintvätt och ylle 1 kg

För mycket ömliga plagg (t ex strumpbyxor) rekommenderas användning av tvättpåse.

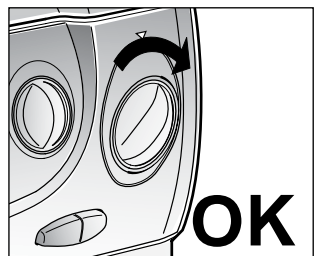
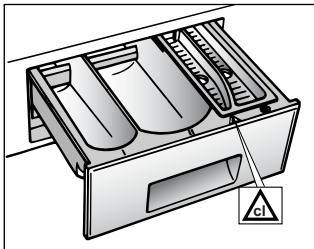

EXEMPEL:

Använd tabellen med tvättprogram, som innehåller anvisningar för val av rätt tvättprogram, temperatur, tvättmängd, dosering av tvättmedel och andra viktiga frågor som sammanhänger med tvätten. Exempel på tvätt av smutsig vittvätt.

- Kontrollera tvättmärkningarna (60°C).
- Öppna luckan genom tryck på lucköppningsknappen B.
- Lägg in max 3,5 kg i maskinen.
- Stäng luckan.

OBS!
KONTROLLERA ATT START/STOPP-KNAPPEN INTE ÄR INTRYCKT, INNAN DU VÄLJER PROGRAM

Välj program 2: vrid programväljaren (L) medurs, tills pilen pekar på nummer 2.

- Vrid temperaturväljaren (I) till 60 grader.
- Drag ut tvättmedelsbehållaren (A).

60° C
3,5 kg MAX

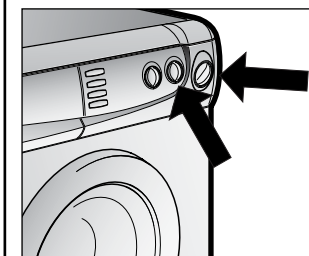
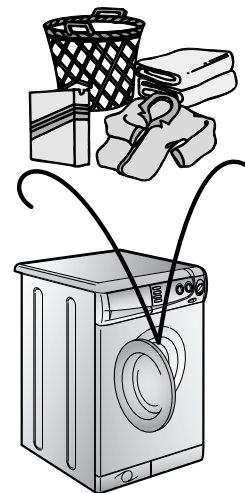

● Fyll tvättmedel för huvudtvätten i fack II. Betr. doseringen se tvättmedelsförpackningen; för tvättmedelskoncentrat är dosen ca 1 dl, för traditionella tvättmedel ca 2 dl.

● Fyll 1 dl blekningsmedel i facket för blekningsmedel  (i Finland används i allmänhet inte blekningsmedel separat).

● Fyll vid behov ca 1/2 dl eller rekommenderad mängd sköljmedel eller något annat medel för efterbehandling i facket för sköljmedel .

● Stäng tvättmedelsbehållaren (A).

● Öppna kranen.

● Kontrollera att avloppsslangen är på plats.

● Tryck in Start/Stopp-knappen (C). Signallampan (N) tänds. Maskinen utför det valda programmet.

● Tryck på Start/Stopp-knappen efter avslutat tvättprogram. Signallampan slocknar.

● Öppna luckan och ta ut tvätten.

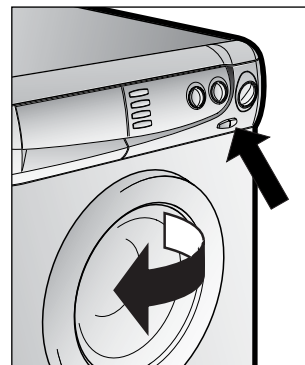
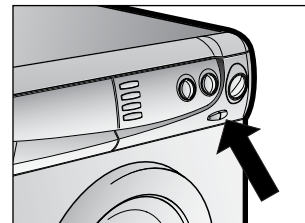
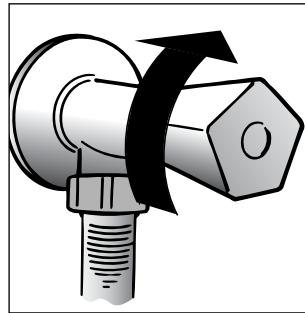
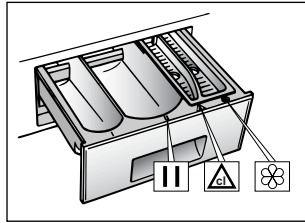

ALLTID TABELLEN MED TVÄTTPROGRAM SOM HJÄLP OCH BEAKTA OVANNÄMND A ORDNINGSFÖLJD.

AVSNITT 12

RENGÖRING OCH SKÖTSEL

Använd inga medel eller redskap med skurande verkan eller lösningsmedel för yttre rengöring av maskinen. Det räcker om maskinen torkas med en fuktig trasa.

Tvättmaskinen behöver mycket liten skötsel:

- Rengöring av tvättmedelsbehållare
- Rengöring av avloppssil
- Åtgärder vid förflyttning av maskin eller om maskinen länge står oanvänd.

RENGÖRING AV TVÄTTMEDELSBEHÅLLARE

Tvättmedelsbehållaren bör rengöras regelbundet för att få bort eventuella tvätt- och sköljmedelsrester.

Dra bort tvättmedelsbehållaren.

Rengör behållaren under rinnande vatten och borsta vid behov.

Skjut in behållaren.

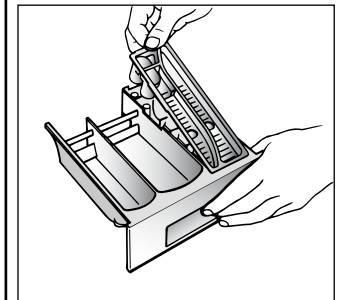
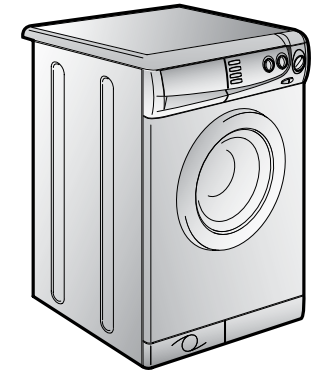

RENGÖRING AV AVLOPPSSIL

Maskinens avloppssil förhindrar att knappar, knäppen, mynt etc. tappar till avloppspumpen. Rengör silen regelbundet, t ex med 1-2 månaders intervaller.

- Lösgör sockel försiktigt som bilden visar.
- Använd sockeln för att samla upp vattnet som rinner ur silen.
- Vrid silen moturs tills den stoppar i vertikalt läge.
- Ta ut och rengör silen.
- Sätt tillbaka silen, vrid medurs och utför ovanstående åtgärder i omvänd ordning.

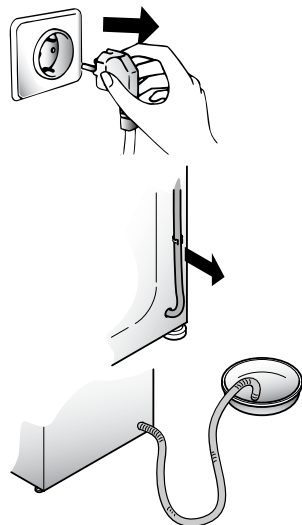
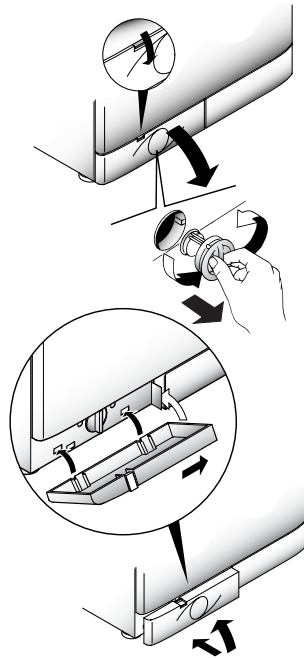

ÅTGÄRDER VID FLYTTNING ELLER NÄR MASKINEN LÄNGE STÅR OANVÄND

Om maskinen måste flyttas eller står oanvänd under en längre tid t ex i ett kallt rum, måste både avlopps- och tillloppslangarna tömmas.

Drag ut kontakten ur eluttaget och ta fram en låg skål t ex ett tvättfat.

Lossa avloppslangen och töm ut allt vatten. Utför samma åtgärd med tillloppslangen.

AVSNITT 13

FEL	ORSAK	ÅTGÄRDER
1. Tvättprogrammen fungerar inte	Stickkontakten är inte i uttaget	Sätt i stickkontakten
	Strömbrytaren är inte intryckt	Tryck in strömbrytaren
	Elströmmen är bortkopplad	Kontrollera
	Säkring (proppen) har gått	Kontrollera
	Luckan är inte helt stängd	Stäng luckan
2. Maskinen tar inte in vatten	Samma orsaker som i punkt 1	Kontrollera
	Kranen är stängd	Öppna kranen
	Programväljaren är i fel läge	Välj program på nytt
3. Vattnet pumpas inte ut	Veck på utloppsslangen	Räta ut slangen
	Avloppssilen är igensatt	Rengör silen
4. Vatten på golvet nära maskinen	Tilloppsslangens packning läcker	Byt packning och dra åt ordentligt
5. Maskinen centrifugerar inte	Maskinen har ännu inte pumpat ut vattnet	Vänta tills vattnet pumpats ut
	Knappen för bortkoppling av centrifugering intryckt (inte i alla modeller)	Tryck ut knappen
6. Kraftiga vibrationer vid centrifugering	Maskinen står inte vågrätt	Justera fötterna
	Transportstöden har inte tagits bort	Tag bort stöden
	Tvätten ojämnt fördelad i trumman	Fördela tvätten jämnt
Observera: Under diskprogrammet flyttas programvisaren inte nödvändigtvis framåt i jämn takt medan programmet pågår.		

Om Du inte kan åtgärda felet, kontakta auktoriserad Candy serviceverkstad. Ange alltid maskinens modell, som framgår av typskylten. Typskylten finns (oftast) i den övre kanten av påfyllningsöppningen.

Obs!

1 Användning av miljövänliga tvättmedel utan fosfater kan ha följande bieffekter:

- sköljvattnet kan verka grumligt på grund av zeoliterna, men detta minskar sköljningens effekt
- efter tvätten kan det finnas vitt pulver på tvätten, som dock inte fastnar på fibrerna eller påverkar färgerna
- skumbildning i det sista sköljvattnet är inte ett tecken på en dålig sköljning
- de anjoniska tvättaktiva tensiderna i tvättmedlen är ofta svåra att skölja bort och orsakar skumbildning även när de förekommer i små mängder

extra sköljning hjälper i allmänhet inte

2 Innan Du beställer service, lönar det sig att gå igenom ovanstående lista.

TILLYKKE

Med Deres nye maskine. Denne vaskemaskine er resultatet af mange års forskning og udvikling, en udvikling der i meget høj grad er foregået i samarbejde med brugerne.

Med en Candy har De valgt kvaliteten og fordelene ved en maskine der teknologisk er på forkant med udviklingen.

Candy's produktprogram omfatter: opvaskemaskiner, vaske/tørremaskiner, mikrobølgeovne, køleskabe og fryser.

Spørg hos Deres lokale forhandler efter Candy's produktkatalog.

Læs nøje denne instruktionsbog, inden maskinen tages i brug. Instruktionsbogen giver vigtig information vedr. Installation, brug og vedligeholdelse af maskinen.

Gem denne instruktionsbog, den er god at have ved fremtidige tvivls spørgsmål.

Ved kontakt til Candy's Servicecenter, bedes De venligst opgive maskinens Model. Nr. og G. Nr. Disse numre findes på typeskiltet, (se tegn.).

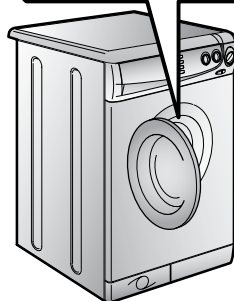
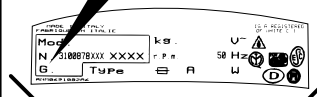
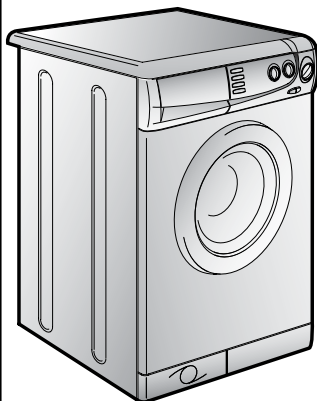
INDHOLD.

Introduktion.

Modtagelse og udpakning.

Garantibestemmelser.

Sikkerhedsregler .

Tekniske data.

Opstilling og Installation.

Beskrivelse af funktioner.

Sæbe skuffen.

Valg af program

Forbruger information

Gode råd vedr. vask

Program oversigt.

Sådan bruges maskinen.

Vedligeholdelse og rengøring.

Fejl søgnings skema.

Side

54

56

57

58

60

61

64

68

69

70

71

72

74

77

79

KAPITEL 1

MODTAGELSE OG UDPAKNING.

Ved modtagelse af maskinen bør De kontrollere at følgende dele medfølger:

A) INSTRUKTIONSBOG

B) ADRESSE OG TELEFON NUMMER PÅ CANDY SERVICE. (STÅR I INSTRUKTIONSBOKEN).

C) GARANTI CERTIFIKATER. (SKAL IKKE BRUGES I DK).

D) BLIND PROPPER.

E) BØJNING FOR AFLØBSSLANGE.

F) "32 MINUTTERS LYNVASK"

GEM DISSE TING

Kontroller at maskinen ikke er beskadiget under transport, hvis dette er tilfældet, kontakt da omgående forhandler eller importør.

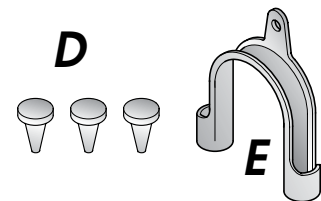
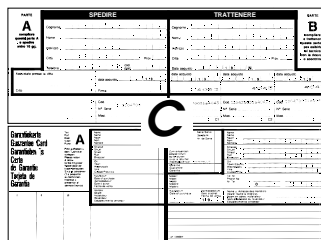
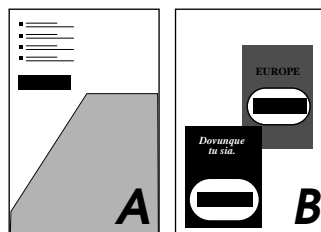
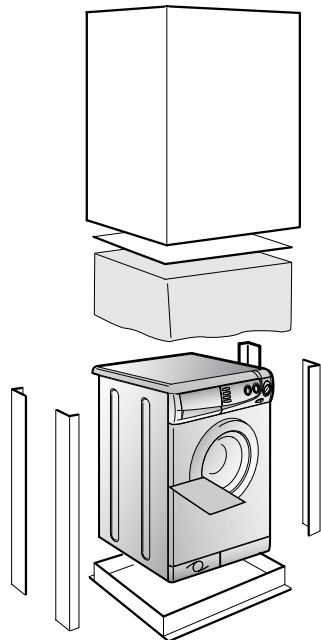

KAPITEL 2

GARANTI BESTEMMELSER.

Denne maskine er omfattet af et års fabriksgaranti.

Deres købskvittering er Deres garantibevis.
Købskvitteringen skal forevises ved Service besøg.

Ved kontakt til Candy Service, skal De opgive maskinens
Model. Nr. - G. Nr. - N Nr. samt Købsdato.

De skal altså ikke udfylde og returnere de medfølgende
garantikort.

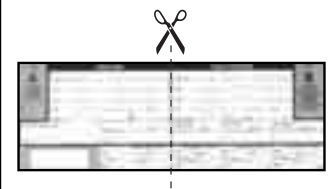

KAPITEL 3

SIKKERHEDS REGLER.

VIKTIGT: VEDR. RENGØRING OG VEDLIGEHOLDELSE

● Fjern stikket fra kontakten, eller afbryd kontakten. Hvis kontakten ikke kan afbrydes, afbrydes strømmen på hovedkontakten, ved måleren.

● Luk for maskinens vandtilførsel.

● Alle elektriske apparater skal jordforbindes, jævnfør stærk strøms reglementet. Forvis Dem om at Deres apparat er jordforbundet. Skulle det ikke være tilfældet, kontakt da en Aut. El-Installatør.

MEGET VIKTIGT

Det stik der er monteret fra fabrikken, skal udskiftes med et trebenet stik, der indeholder jord, eller kobles direkte til jordet afbryder. Maskinen skal tilkobles af aut. El-Installatør. Fabrikant og Importør kan ikke drages til ansvar for skader, opstået som følge af forkert opstilling eller tilslutning.

CE Denne maskine opfylder EEC Direktiv 89/336, 73/23 med efterfølgende ændringer.

● Maskinen må ikke udsættes for vandstænk eller fugt.

● Brug ikke forlængerledninger i fugtige rum.

ADVARSEL: UNDER VASK KAN VANDET BLIVE OP TIL 90 GRADER VART.

● Før lågen åbnes, bør det kontrolleres at der ikke er vand i maskinen.

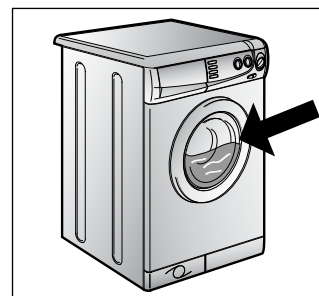
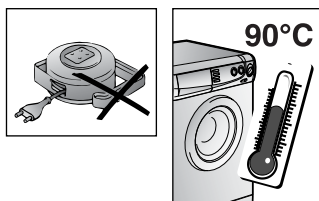
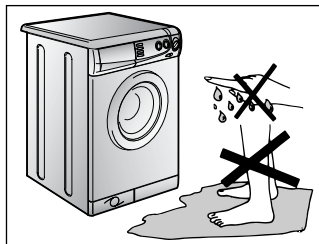
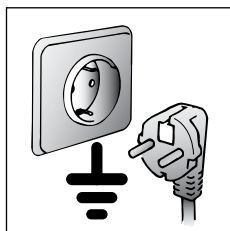
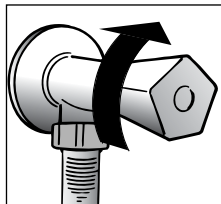
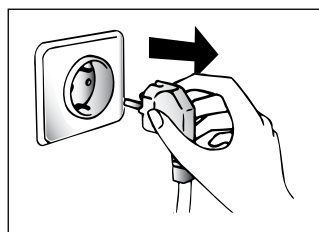

● Brug ikke adaptere, eller multistik.

● Lad ikke børn betjene maskinen, uden behørigt opsyn.

● Træk aldrig i apparatets ledning, hverken for at trække stikket ud af kontakten, eller for at flytte maskinen.

● Efterlad ikke maskinen udsat for regn, eller direkte sol.

● Hvis apparatet skal flyttes, løft da aldrig i knapper og sæbeskuffe.

● Ved transport, læn da ikke maskinens front imod sækkevogn. el. lign.

Vigtig:

Hvis maskinen skal stå på et tæppe, pas da på ikke at blokere for ventilation under maskinen.

● Hvis maskinen skal flyttes eller løftes, sørg da for at være to personer, som vist på ill.

● Hvis maskinen går i stå eller ikke virker korrekt. Følg instruktionerne i afsnittet Fejlsøgning. Hvis dette ikke hjælper kontakt de Aut. Candy Service. Reparationer skal altid udføres af Aut. Candy Service center. Anvend altid originale reservedele. I modsat fald bortfalder enhver form for garanti fra Fabrikant og Importør.

● Hvis ledningen (til strømmettet) beskadiges, skal den erstattes med en bestemt ledning, som kan købes hos et autoriseret servicecenter.

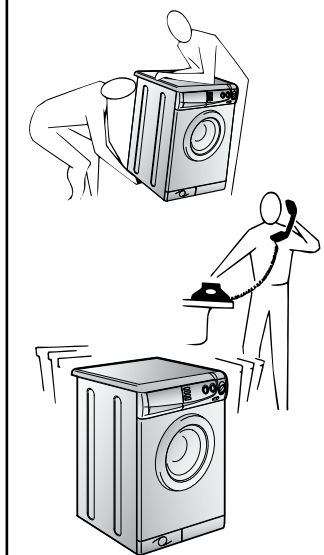
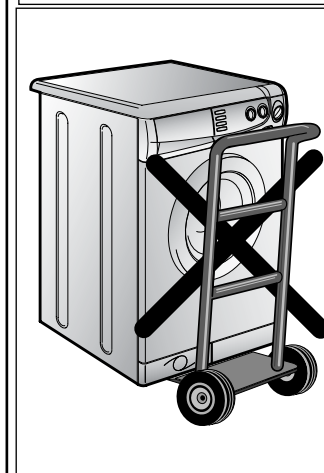
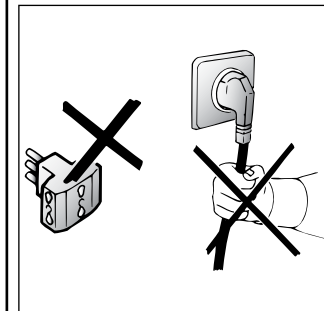

KAPITEL 4

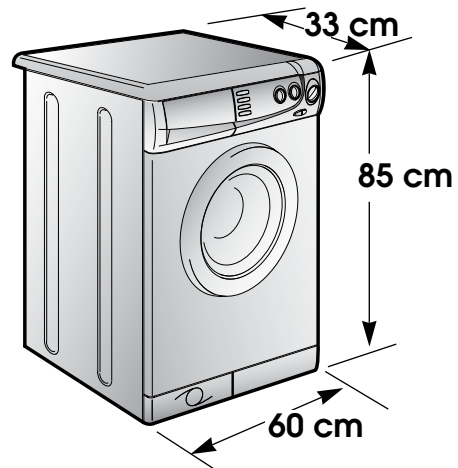

KAPACITET	<i>kg</i>	3,5
VANDSTAND NORMAL	<i>l</i>	8÷15
TILSLUTNINGS	<i>W</i>	1700
ENERGI FORBRUG (PROG. 2)	<i>kWh</i>	1,75
FORSIKRING (Amp.)	A	10
CENTRIFUGERINGS HASTIGHED (Omd/min)	<i>Omdr./min.</i>	1000
VANDTRYK.	<i>MPa</i>	min. 0,05 max. 0,8
DRIFT SPÆNDING	V	230

KAPITEL 5

OPSTILLING OG TILSLUTNING.

Efter udpakning foretages følgende:

(vaskemaskinen set bagfra)

- 1) Skru boltene A og skrueene C ud og fjern transportbeslaget D sammen med diverse skiver.
- 2) Skru boltene B ud og fjern dem.
- 3) Tip maskinen lidt fremover for herved at frigøre nogle plastik bøsninger som sad omkring boltene inde i maskinen. Bøsningerne falder ned og kan nu fjernes under maskinen.
- 4) I posen med brugsanvisningen ligger nogle "propper" som kan monteres i hullerne fra boltene.

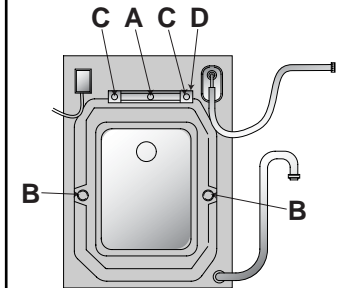

ADVARSEL: INDPAKNINGSMATERIALER PLASTIK - FOLIE - POLYSTYREN O.S.V. KAN VÆRE FARLIGT FOR MINDRE BØRN, OG BØR FJERNES UMIDDELBART EFTER UDPAKNING.

DA

Montér den porøse bundplade som vist på tegningen.

Forbind tilgangs slangen til hanen.

Når maskinen opstilles, anbefaler vi at De anvender den med leverede nye vand tilslutnings slange. I stedet for den gamle slange som sad på Deres gamle apparat.

**VIGTIGT:
LUK IKKE OP FOR HANEN.**

Placer maskinen der hvor den permanent skal stå. Placer afløbs slangen over kanten på vasken eller badekarret, pas på at slangen ikke vrider eller er knækket sammen.

Det er endnu bedre at forbinde afløbet til en fast installation. Røret som slangen skal hægtes i skal have en diameter der er større end selve afløbs slangen. Højden på den faste installation skal være min. 60 cm over sulvet. For at undgå at slangen knækker, kan denne monteres i den medfølgende bøjning.

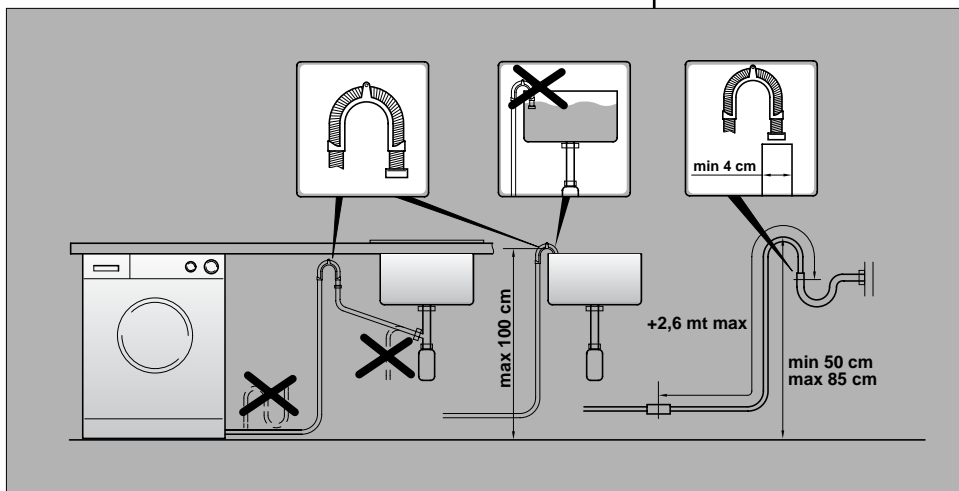
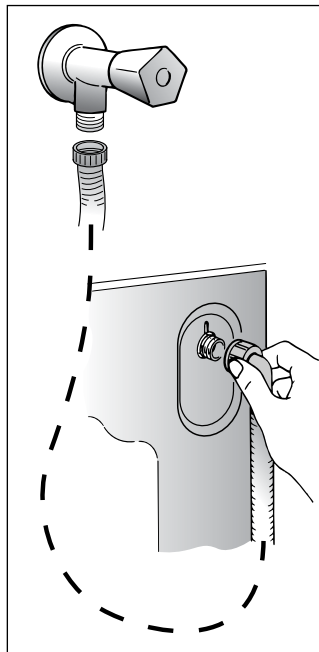
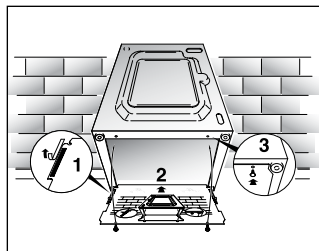

DA

Juster maskinen med de forreste ben.

Drej de justerbare ben indtil maskinen står plant og fast.

Kontroller at maskinens ON/OFF knap ikke er aktiveret.

Kontroller at programvælgeren står på "0", og at lågen er lukket.

Forbind maskinen til EI-Installation.

Maskinens elektriske tilslutning bør foretages til en stikkontakt eller tilslutnings dase som er tilgængelig uden at det er nødvendigt at fjerne maskinen først.

Tryk startknappen "C" ind. Når knappen trykkes ind skal kontrollampen "N" tænde. Hvis lampen ikke tænder, følg da instruktionerne i afsnittet fejlsøgning.

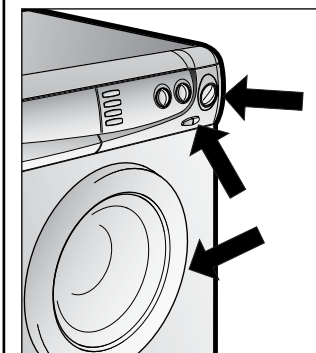
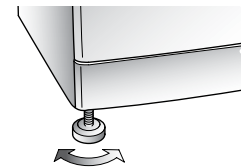

KAPITEL 6

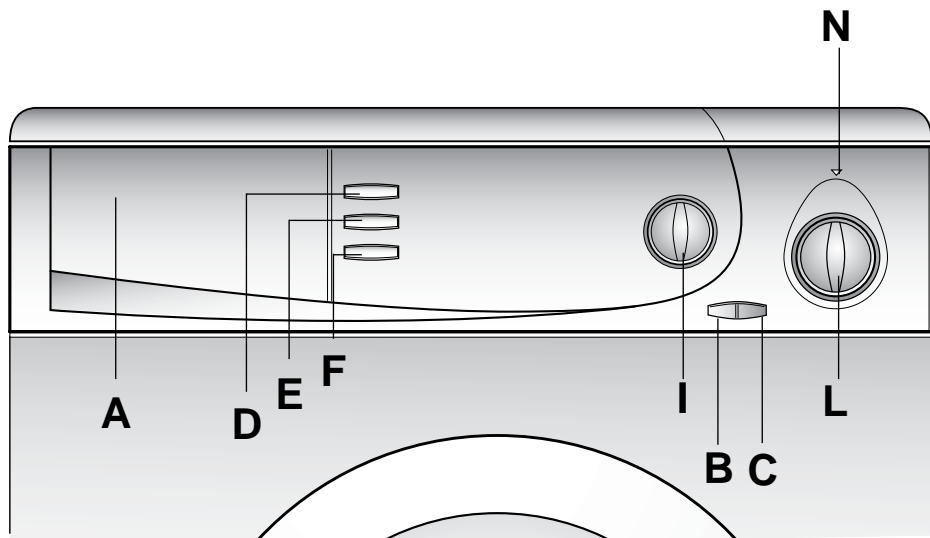

FUNKTIONS OVERSIGT

- Sæbe skuffe
- Knap for lågeåbning
- Tænd/sluk knap
- Lynvask-knap
- Anti krøl knap
- Knap for unkladelse af centrifugering
- Variabel termostat
- Timer knap for valg af program
- Kontrol lampe for drift

A
B
C
D
E
F
I
L
N

BESKRIVELSE AF FUNKTIONER

KNAP FOR LÅGEÅBNING

VIGTIGT:
EN SPECIEL SIKKERHEDS ANORDNING FORHINDRER LÅGEÅBNING UMIDDELBART EFTER PROGRAM AFSLUTNING. EFTER AFSLUTNING VENT I CA 2 MIN FØR LÅGEN KAN ÅBNES.

B



TÆND/SLUK KNAK

C

LYNVASK-KNAK

Hvis du trykker på knappen "Lynvask", reduceres vaskeprogrammets varighed til maksimalt 50 minutter, alt afhængig af hvilket program og hvilken temperatur, du har valgt. Knappen "Lynvask" kan bruges til vasketøjsmængder fra 1 til 3,5 kg. (Denne mulighed kan kun bruges på bomuldsprogrammer og syntetiske programmer).

D

SUPER R

ANTI KRØL KNAPPEN

I normal vaskeprogrammets slutning vil det varme vaskevand blive tilsat koldt vand, og ved udpumpningen vil tromlen stå stille, herefter vil maskinen centrifugere let. Hermed mindskes krølningen væsentlig, idet tøjet krøller nemt i varmt vand men ikke i koldt, og den lette centrifugering sikrer at sæberesterne kommer ud af tøjet.

I **skåne** vaskeprogrammer stopper programmet med vand i maskinen og den lette centrifugering udelukkes.

I **farvægtede tekstiler** og **uldprogrammet** vil anti krøl knappen kun medføre at programmet stopper med vand i maskinen.

Efter **farvægtede tekstiler, skåne- og uld** programmet kan udtømningen foretages ved at frakoble anti krøl knappen og programmet vil afslutte normalt, eller ved at vælge program Z som alene pumper vandet ud.

Hvis Z vælges gøres følgende: tryk tænd/sluk knappen, drej program vælgeren hen på Z, og genstart ved at trykke på tænd/sluk knappen igen.

E

**KNAP FOR UNDLADELSE AF CENTRIFUGERING**

Ved at trykke denne knap ind er det muligt at overspringe centrifugeringen, på alle programmer. Dette kan være nyttigt hvis det ønskes at vaske strygefrit eller Syntetiske tekstiler på et normalprogram.

F

**VARIABEL TERMOSTAT.****KNAPPEN KAN DREJES I BEGGE RETNINGER**

Den trinløse termostat giver mulighed for frit at vælge den temperatur der giver det bedste resultat. Der kan altid vælges en lavere temperatur, end den programmet angiver i programoversigten. Det er ikke muligt at vælge en højere temperatur. Sker det, vil det være den temperatur der er angivet for det valgte program, der bliver anvendt.

**ADVARSEL:
VASK ALDRIG TØJ PÅ HØJERE TEMPERATUR END DER ER
ANGIVET I VASKEANVISNINGEN**

I

°C

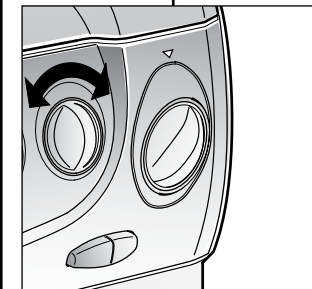
**KNAP FOR UNDLADELSE AF CENTRIFUGERING**

Ved at trykke denne knap ind er det muligt at overspringe centrifugeringen, på alle programmer. Dette kan være nyttigt hvis det ønskes at vaske strygefrit eller Syntetiske tekstiler på et normalprogram.

F

**TIMER KNAK FOR VALG AF PROGRAM****VIGTIGT:
DREJ ALTID PROGRAMVÆLGEREN MED URET. FORSØG
ALDRIG AT DREJE KNAPPEN MOD URET. TRYK IKKE
TÆND/SLUK KNAPPEN IND FØR PROGRAMMET ER
VALGT.**

Program oversigten beskriver programmet for det nummer eller symbol der er valgt.

**VIGTIGT: HVIS DET ER NØDVENDIGT AT ÆNDRE
PROGRAMMET EFTER DEN ER STARTET GØRES
FØLGENDE: SLUK PÅ TÆND/SLUK KNAPPEN, DREJ
PROGRAMKNAPPEN HEN PÅ DET NYE PROGRAM OG
TÆND IGEN FOR TÆND/SLUK KNAPPEN.**

L

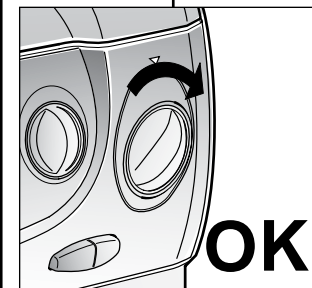
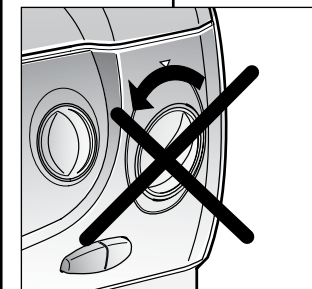
**KONTROL LAMPE FOR DRIFT**

N

KAPITEL 7

SÆBE SKUFFEN

Sæbeskuffen er opdelt i fire rum.

- Den første mærket "I" er til forvask og til det særlige 32 minutters lynprogram.
- Det andet rum II er til klarvask.

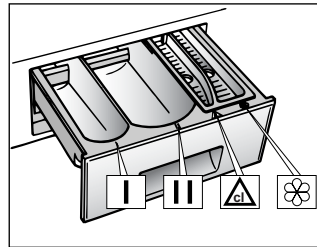

VIGTIGT:
HUSK PÅ AT NOGLE FLYDENDE VASKEMIDLER KAN VÆRE MEGET SVÆRE AT SKYLLE UD AF BEHOLDEREN. I SÅDANNE TILFÆLDE ANBEFALES DET I STEDET AT ANVENDE VASKEBOLD

- Det tredje rum  er til blegemiddel.

VIGTIGT:
BRUG KUN FLYDENDE MIDLER I RUM TRE OG FIRE. DET ANBEFALES AT FORTYNDE KONCENTREREDE MIDLER

- Det fjerde rum  er til skyllemiddel.

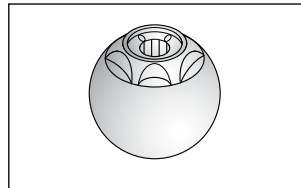

KAPITEL 8

VALG AF PROGRAM

Til at behandle de forskellige tekstiltyper, og forskellige tilsmudsningsgrader, har denne maskine 3 forskellige programområder. (se programoversigt).

1 normal vask - kogevask - normale tekstiler

Dette program er udviklet for at give de bedste vaskeresultater. Skyl og mellemcentrifuge sikrer perfekt skylning, der effektivt fjerner alle sæberester. En afsluttende kraftig centrifugering sikrer en lille restfugtighed.







2 finvask - syntetisk vask

Hovedvask og skyl foretages med skånsomme vaskebevægelser, og ekstra vand i maskinen. En afsluttende skånecentrifugering forhindrer krølning af sarte tekstiler.

3. Skånevask, uldvask og håndvask.

Disse programmer anvendes selvfølgelig til det vasketøj som kræver særlig behandling ofte fordi tøjet ikke kan tåle høje temperaturer eller voldsomme vaskebevægelser. Følg anvisningen på tøjet.

Uld programmet er beregnet til "vaskbart uld i maskine"
Håndvaske programmet er til "vaskbart i hånden"

TO	SIMBOLO ETICHETTA	PROGRAMMA PER	CARICO MAX. kg
III		Molto sporco Lenzuola, tovaglie a colori sporci e bianchi, asciugamani bianchi	5
II		PROGRAMMA RAPIDO Molto sporco Lenzuola, tovaglie a colori sporci bianchi, asciugamani bianchi	5
Prima		Sporco normale Biancheria colorata, canovola, vestaglie, maglie, lenzuola	5
Prima		PROGRAMMA RAPIDO Sporco normale Biancheria colorata, canovola, vestaglie, maglie, lenzuola	5
Prima		Biancheria colorata, mediamente sporca	3,5
Prima		Biancheria di colore stringente, blue jeans	5
		Macchie organiche	-
		Risparmio energetico	-



FORBRUGER INFORMATION

Gode ide`er til optimal udnyttelse af energien og minimal påvirkning af miljøet.

Udnyttelse af kapaciteten

Ved at fylde maskinen helt, opnås den bedste udnyttelse af vand, el og sæbe. Såfremt man kun fylder maskinen halvt, vil forbruget af vand, el og sæbe ikke blive halveret, men kun nedsat med ca. 20 %.

Er forvask nødvendig ?

Vaskemaskinens programmer er udviklet til optimal effekt uden forvask. Kun i særlige tilfælde, hvor vasketøjet er meget snavset med olie pletter og lign. vil det være en fordel at benytte forvasken. Man kan evt. læggetøjet i blød dagen før, og laden sæbe gøre arbejdet.

Er kogevaske nødvendig ?

Vaskemaskinens programmer er udviklet til optimal effekt ved lave temperaturer. Man opnår derfor ikke større vaskeeffekt ved at benytte høje temperaturer. Kun i særlige tilfælde har man behov for kogevaske f.eks. ved antiseptiske vaske.

KAPITEL 9

GODE RÅD VEDR. VASK.

VIGTIGT:

Af hensyn til en bedre fordeling af tøjet under centrifugering, er det en god ide at iblande mindre tøjstykker når der vaskes store stykker tekstiler, sengetøj eller andre tunge ting. Evt. kan centrifugering undlades ved at trykke knappen for udeladelse af centrifugering ind.

Ved uldvask skal det kontrolleres at tøjet er mærket uld eller "MACHINE WASHABLE" "MASKINVASK" "TÅLER MASKINVASK" "VASKBAR I MASKINE"

VIGTIGT:

Se efter symbolerne i tøjet, og læs fabrikantens vaske anvisninger. Opdel tøjet i følgende hovedgrupper

- Kogevaske
- Normal vask
- Kulørt vask
- Fin vask
- Uld vask

Hvidt og kulørt tøj bør vaskes hver for sig, for at undgå farveafsmitning. Det kan anbefales at kulørt tøj vaskes separat første gang det vaskes, da nyt tøj ofte afgiver farve.

Når vasketøjet sorteres, er det vigtigt at kontrollere følgende:





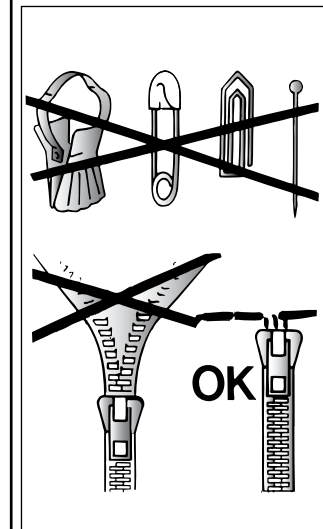





- Kontroller at alle lommer er tømte
- at der ikke er metalgenstande på tøjet Badges - nåle - mønter o.s.v.
- Løse stropper/bælter i sengetøj, kjoler e.t.c. bindes sammen.
- Lommer er knappet eller lynet.
- Løbere fra gardiner er fjernet.

Ved vask af tøj med meget kraftige pletter, er det en god ide at lade tøjet ligge i blød, eller anvende speciel pletfjerner, før tøjet vaskes.



KAPITEL 10

PROGRAM OVERSIGT

TEKSTIL ART	EKSEMPLER PÅ TØJ OG SMUDSGRAD	FYLDNING MAX kg	PROGRAM NR	TEMPERATUR INDSTILLING	FYLDNING I SÆBESKUFFE			
					I	II	△	☼
Køgevask Normal Vask Bomuld, Linned	Hvid normal vask med forvask	3,5	1	Op til 90°	●	●	●	●
Bomuld, Blandet, Kraftigt	Hvid normal vask	3,5	2	Op til 90°		●	●	●
Bomuld, Blandet	Kulørt vask (hurtigt) *)	3,5	3	Op til 60°		●	●	●
	Kulørt vask	3,5	4	Op til 40°		●	●	●
Bomuld	Skylning	-		-				●
Bomuld, Linned	Sidste skylning	-		-				●
	Lang centrifugering	-		-				●
Skånevask Syntetiske Stoffer Nylon, Perlon, Blandet, Bomuld	Syntetisk/blandet vask *)	2	5	Op til 60°		●		●
Bomuld Blandet, Syntetisk	Kulørt	2	6	Op til 50°		●		●
Nylon, Dralon, Trevira	Akryl	2	7	Op til 40°		●		●
Sart, Blandet, Syntetisk	Skylning	-		-				●
	Sidste skylning	-		-				●
	Kort centrifugering	-		-				●
Ekstra Finvask ULD vask	Skånevask	1,5	8	Op til 40°		●		●
	 Uldvask *)	1	9	Op til 40°		●		●
	 Håndvask	1	10	Op til 30°		●		●
Syntetisk, Dralon acryl, Trevira	Skylning	-		-				●
Blandet, Sart, Syntetisk, ULD	Sidste skylning	-		-				●
	Kort centrifugering	-		-				●
	Quick vask ■	2	32'	Op til 50°	●			
	Organiske pletter	3,5	△	-			●	
For tøj der ikke skal centrifugeres	Udpumpning	-	Z	-				

Vigtige noter:

Hvis der er tale om usædvanligt snavset Tøj, anbefales det kun at fylde maskinen med 3 kg.

På programmerne som er vist i program oversigten, kan automatisk blegning opnås ved at komme flydende blegemiddel i sæbeskuffens rum △.

Vaskemaskinen er udstyret med en trinløs termostat der frit kan indstilles på alle temperaturer. Ofte kan man vælge en lavere temperatur en man normalt gør og få samme resultat. Herved spares på energien.

*) Programmer efter CENELEC EN 60456.

■ 32 minutters lynvask

Programmet "32 minutters lynvask" gør det muligt at gennemføre et komplet vaskeprogram på ca. 30 minutter med en vasketøjsmængde på op til 2 kg og med en temperatur på op til 50°C. Vasketemperaturen kan reduceres ved hjælp af knappen "I".

Den maksimale mængde vaskemiddel, som kan bruges, er markeret på det indlagte målebæger for "32 minutters lynvask".

Vaskemidlet placeres i rummet for forvask (markeret med I) i sæbeskuffen.

Hvis vasketøjet er meget snavset og ikke tåler grov vask, vil det ofte være nødvendigt at udføre en forvask inden man vælger den egentlige hovedvask. Dette kan gøres ved at vælge det hurtige 32 minutter vaskeprogram som forvask (husk sæbepulver i rum I). Normal forvask er kun en mulighed på de grove programmer.

KAPITEL 11

SÅDAN BRUGES MASKINEN

VARIABEL KAPACITET.

Denne vaskemaskine justerer selv vand niveau, i henhold til tekstil art, og mængde. Dette system betyder en reduktion af vand og energiforbrug, selv om maskinen ikke er fyldt helt op.

Hvis en vask består af meget snavset bomuld bør særligt snavsede pletter forbehandles. Hvis kun en del af tøjet har pletter der kræver behandling med specielle blegemidler, kan dette gøres i maskinen.

Kom blegemidlet i sæbeskuffen i rum 3.  og stil programvælgeren på det specielle program "FORVASK PLEIRENSNING"

Når maskinen er færdig, kan det resterende tøj fyldes i  maskinen. Fortsæt den normale vask på et passende program.

Sammensæt ikke en vask udelukkende med meget sugende tekstiler. (frotté e.c.t.), da disse stoffer suger meget vand, og derfor bliver meget tunge. Maskinens kapacitet for en normal vask er 3,5 kg. På finvask anbefales det ikke at komme mere end 2 kg i maskinen. Maskinvaskbar Uld anbefales det kun at komme 1 kg i maskinen.

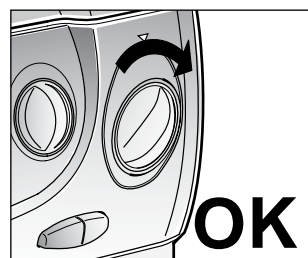
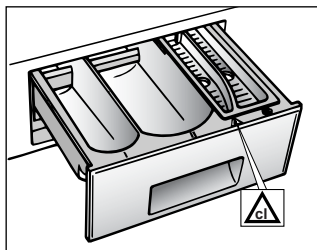

EKSEMPEL PÅ EN KOGEVASK:

En komplet oversigt over vaskeprogrammer med anbefalede tekstilarter er vist i program oversigten.

- Kontroller at tøjets vaskeanvisning har symbolet 60° C.
- Åben lågen ved at trykke på knap (B).
- Fyld maskinen med max 3,5 kg tørt tøj.
- Luk lågen.

VIGTIGT:
NAR PROGRAMMET VÆLGES SKAL DET SIKRES AT
TÆND/SLUK KNAPPEN IKKE ER TRYKKET IND.

Vælg program 2:
Vælg programmet ved at dreje programvælgeren (L) med uret, indtil tallet 2 står lige under symbolet.

- Drej termostatknappen (I) til 60.
- Åben sæbeskuffen (A).

60° C
3,5 kg MAX

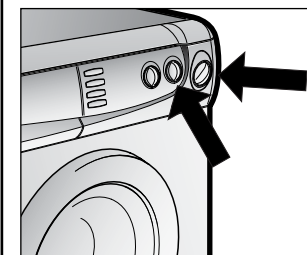
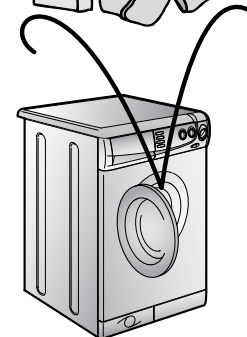

● Kom ca. 60 g sæbemiddel i rum II til klarvask.

● NB: Hvis det ønskes også at blege tøjet, kan der kommes ca. 5 cl blegemiddel i rum .

● Kom ca. 5 cl skyllemiddel i rum .

● Luk sæbeskuffen

● Kontroller at der er åbnet for vandtilførsel.

● Kontroller at afløbs slangen ikke er knækket.

● Tryk TÆND/SLUK (C) knappen ind. Kontrollampen (N) vil tænde, og maskinen begynde at udføre vasken.

● Ved program slut tryk da TÆND/SLUK (C) knappen ud. Kontrollampen (N) vil da gå ud.

● Åben lågen ved at trykke på knap (B).

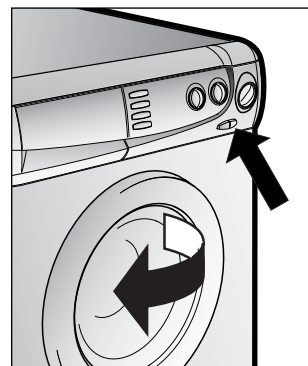
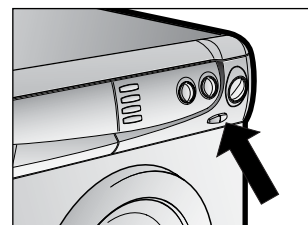
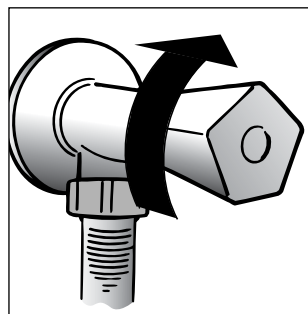
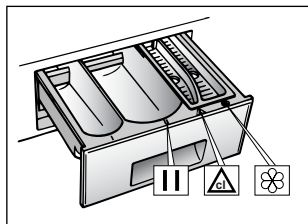

**FOR ALLE TYPEP AF VASK - SE I PROGRAM
OVERSIGTEN, OG FØLG OVERSIGTENS ANVISNINGER.**

KAPITEL 12

RENGØRING OG VEDLIGEHOLDELSE

Brug aldrig slibemidler, aggressive midler, sure midler eller blegemidler. Rengør maskinen udvendigt med en opvredet klud, evt. kan der anvendes en lille smule alm. rengøringsmiddel.

Deres vaskemaskine kræver et minimum af rengøring og vedligeholdelse, dog bør følgende jævnligt udføres.:

- Rengøring af sæbeskuffe.
- Rensning af filter.
- Hvis maskinen skal flyttes, eller efterlades ubrugt for en længere periode.

RENGØRING AF SÆBESKUFFE

Selv om det ikke er absolut nødvendigt, anbefales det jævnligt at rengøre sæbe skuffen.

Sæbeskuffen fjernes ved at åbne denne, og yderligere give et let ryk udad.

Rengør sæbeskuffen med en børste og rindende vand.

Anbring sæbeskuffen igen.

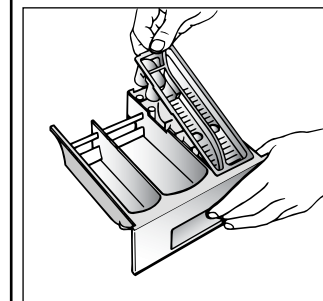
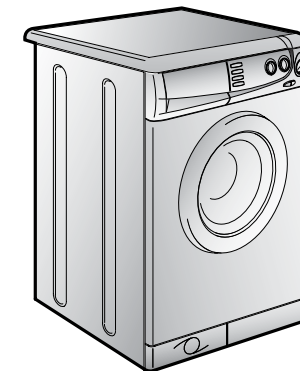

RENGØRING AF FILTER.

Maskinen er udstyret med et selvrensende filter, der opsamler større ting så som mønter knapper o.s.v. men tillader trærvler at passerer. Filteret er meget nemt at rense, og det anbefales jævnligt at kontrollere dette.

- Frigør fodsparket ved at presse det lidt ned, og træk det ud foroven og bøj det ned, som vist på tegningen. Drej filterhåndtaget mod uret, træk derefter filteret ud og rens det.
- Brug panelet til at opsamle evt. overskydende vand i filteret.
- Efter rengøring monteres filteret igen i modsat rækkefølge.

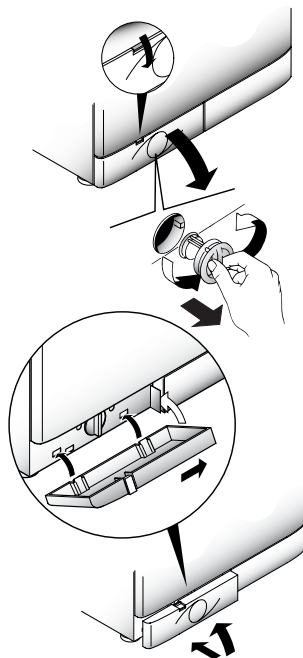
**HVIS MASKINEN SKAL FLYTTES; ELLER SKAL STÅ UBRUGT FOR EN LÆNGERE PERIODE**

Hvis maskinen ikke skal bruges i en længere periode, hvis maskinen kan blive udsat for frost, eller hvis maskinen skal transporteres, skal maskinen tømmes helt for vand.

Afbryd for strøm og vand. Afmonter afløbs slangen og placer denne på gulvet, således at alt vandet i maskinen kan løbe ud.

Gentag denne fremgangsmåde for tilløbs slangen.

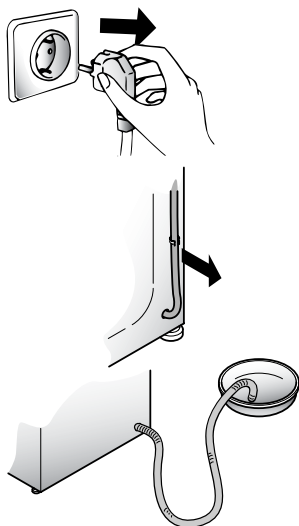
**KAPITEL 13****FEJL OG KONTROL LISTE**

Hvis Deres CANDY vaskemaskine ikke fungerer til deres tilfredshed, kontroller da følgende punkter inden De tilkalder service teknikker:

FEJL	MULIG ÅRSAG	FEJL RETNING
1. Maskinen starter ikke. Ingen lys i kontrol lampe	Maskinen er ikke tændt eller stikket ikke sat i	Sæt stikket i, og tænd
	STOP/START knappen er ikke trykket ind	Tryk på STOP/START knappen
	Ingen strøm til maskine	Kontroller måler
	Sikring sprunget	Kontroller Sikring
	Lågen ikke lukket	Kontroller
2. Der kommer ikke vand i maskinen	Se punkt 1	Kontroller punkt 1
	Programvælger stillet forkert	Vælg program igen
3. Maskinen pumper ikke vandet ud	Afløbs slange bøjet eller knækket sammen	Kontroller slange
	Filter stoppet	Kontroller filter
	Der kan være valgt et program med flydestop	Vælg program til udpumpning (Z)
4. Maskine står stille	Vandopvarming	Vent 20 - 30 min.
5. Der løber vand ud på gulvet	Vandtilslutning uløst	Kontroller hane
	Forket sæbe Højtskummende	Kontroller sæbe og mængde
6. Maskinen centrifugerer ikke	Se punkt 3	Kontroller
	Alt vandet er ikke pumpet ud	Vent 5 min.
	Nogle modeller har knap for fravalg af cent	Kontroller om knappen er aktiv
7. Maskinen står uroligt, under centrifugering	Maskinen står ikke vandret eller står ikke fast	Juster forreste stilbare ben.
	Transportbeslag er ikke afmonteret	Afmonteret transportbesla
	Vasketøj er klumpet sammen	Kontroller sammen sætning og mængde
8. Vandet løber ud, mens maskinen fyldes	Hævertvirkning	Kontroller afløbs slange, højde min 50 cm.
Vær opmærksom på, at programknappen drejer ikke rundt som et ur, men bevæger sig i ryk og i forskellige hastigheder. Den drejer ofte ikke tilbage til udgangspunktet, men til første stop på skiven.		

Hvis maskinen stadig ikke virker. Afbryd strøm og vand. Tilkald Aut. Candy service. For hurtig service opgiv da maskinens typenummer og serienummer, disse findes på typeskiltet bag lågerammen.

Brug af økologiske vaskemidler "uden fosfater" kan have følgende effekt:

- 1 Under skyl ser vandet en smule grumset ud, uden at dette dog har nogen betydning for skylleeffekten, og udvaskning af sæberester.
- 2 En tynd hvid hinde kan opstå på vasketøjet, dette er imidlertid på ingen måde skadeligt for tekstiler eller farver.

GRATULERER

Ved å kjøpe en maskin fra Candy, har du vist at bare det beste er godt nok for deg.

Candy er stolte over å kunne presentere denne nye vaskemaskinen, resultatet av årelang forskning og markeds erfaring i direkte kontakt med kundene. Denne maskinen gir deg kvalitet, driftssikkerhet og høy ytelse.

Candy kan også tilby et stort utvalg av andre hvitevarer: vaskemaskiner, oppvaskmaskiner, vaskemaskiner med tørketrommel, komfyrer, mikrobølgeovner, tradisjonelle stekeovner og komfyrtopper, kjøleskap og frysebokser.

Be din lokale forhandler om den komplette katalogen over Candy-produkter.

Les denne bruksanvisningen nøye, da den inneholder viktige opplysninger om sikker installasjon, og nyttig informasjon om bruk og vedlikehold av vaskemaskinen for å få best mulig resultat.

Ta godt vare på denne bruksanvisningen slik at du lett kan finne den senere.

Når du tar kontakt med oss eller et av våre servicesentre, oppgi alltid modellnummeret og Gnummeret (hvis dette finnes) for apparatet, se typeskiltet.

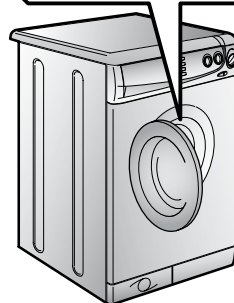
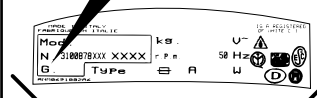
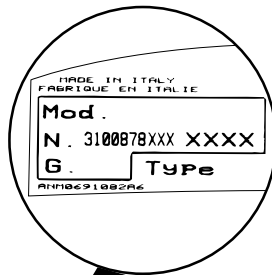
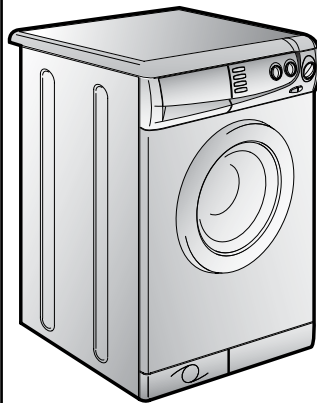
INNHold

	Side
Innledning	80
Generelt om levering	82
Garanti	83
Sikkerhetsregler	84
Tekniske data	86
Montering og oppstarting	87
Bruksanvisning	90
Beholder for vaskemiddel	94
Valg av program/temperatur	95
Forbrukerinformasjon	96
Produktet	97
Tabell over vaskeprogrammer	98
Vasking	100
Rengjøring og rutinemessig vedlikehold	103
Feilsøking	105

KAPITTEL 1

GENERELT OM LEVERING

Ved levering, kontroller at det følgende er inkludert:

A) BRUKSANVISNING

B) ADRESSER FOR KUNDESERVICE

C) GARANTIBEVIS

D) PLUGG

E) RØR TIL UTLØPSSLUK

F) "32 MINUTTERS LYNVASK"

OPPBEVAR DISSE PÅ ET TRYGT STED

Kontroller også at maskinen ikke har blitt skadet under transporten. Hvis dette har skjedd, ta kontakt med nærmeste Candy-senter.

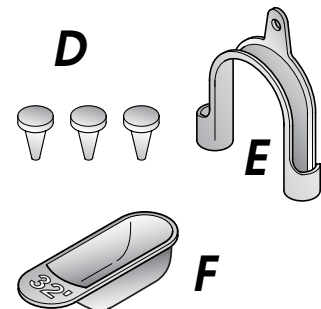
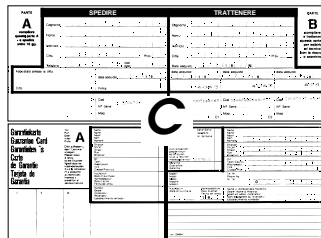
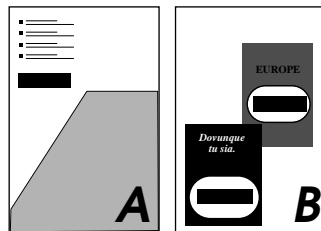
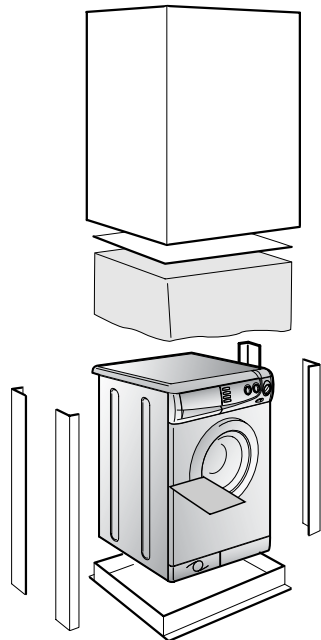

KAPITTEL 2

GARANTI

Maskinen leveres med et garantibevis som gir deg rett til å gjøre gratis bruk av vår tekniske assistanse.

Husk å sende inn del **A** av garantibeiset innen 10 dager fra kjøpsdatoen.

Fyll ut del **B** og oppbevar den på et trygt sted, slik at du om nødvendig kan vise den fram ved garantikrav. Ta også vare på kvitteringen fra forhandleren.

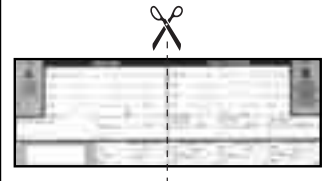

KAPITTEL 3

SIKKERHETSREGLER

VIKTIG: MÅ FØLGES VED ALL RENGJØRING OG ALT VEDLIKEHOLD

- Trekk ut støpselet.
- Skru av vanntilførselen.
- Alle Candy-maskiner er jodet. Påse at maskinen tilkoples jodet kontakt. Tilkall en autorisert elektriker for å ordne tilkoplingen hvis dette ikke er mulig.

CE Dette apparatet oppfyller betingelsene i direktiv 89/336/EEC, 73/23/EEC med senere endringer

- Ta ikke på maskinen med våte eller fuktige hender eller føtter.
- Bruk ikke maskinen hvis du er barføtt.
- Unngå om mulig å bruke skjøteledninger i våtrom, og vis ekstrem forsiktighet hvis dette ikke er til å unngå.

ADVARSEL: UNDER VASKEPROGRAMMET KAN VANNET NÅ EN TEMPERATUR PÅ OPPTIL 90 °C.

- Før du åpner døren til vaskemaskinen, påse at det ikke er vann igjen i trommelen.

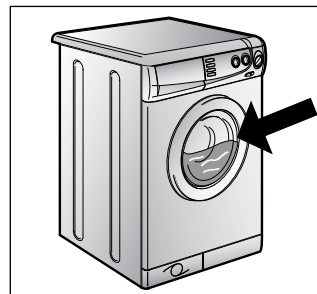
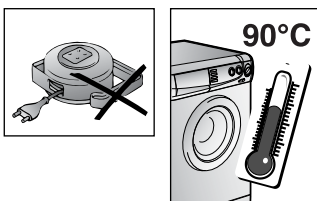
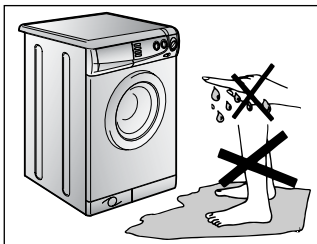
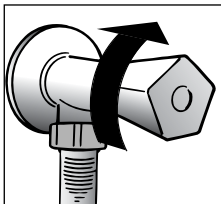
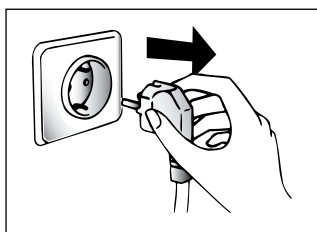

- Bruk ikke adaptere eller "tjuvkontakter."
- Maskinen må ikke brukes av barn eller ukyndige uten nødvendig tilsyn.
- Trekk alltid i selve støpselet, ikke i ledningen eller vaskemaskinen.
- La ikke vaskemaskinen bli utsatt for regn, sol eller andre værpåvirkninger.
- Løft aldri vaskemaskinen etter knappene eller vaskemiddelbeholderen.
- Ved transport må ikke vaskemaskinens dør lenes mot transporttrallen.

Viktig!
Hvis vaskemaskinen plasseres oppå et teppegulv, må man påse at luftventilene i bunnen ikke blir blokkert.

- Vær alltid to personer ved løfting av vaskemaskinen, som vist på tegningen.

- Hvis vaskemaskinen er defekt, eller ikke virker som den skal, slå av maskinen, steng vanntilførselen og gjør ingen inngrep i maskinen. Ta kontakt med en Candy-representant ved eventuelle reparasjoner, og bruk originale Candy-reservedeler. Hvis ikke, kan sikkerheten ved maskinen bli redusert.

- Dersom strømledningen (til strømmettet) skades, må den erstattes med en bestemt ledning som kan fåes hos et autorisert.

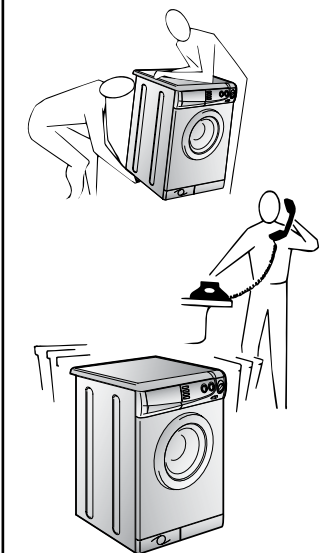
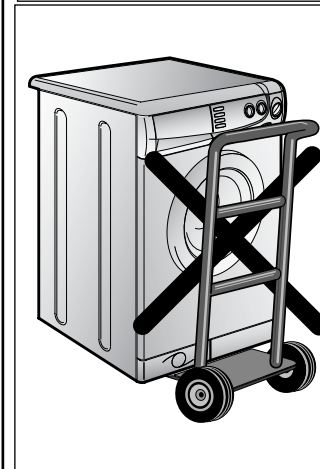
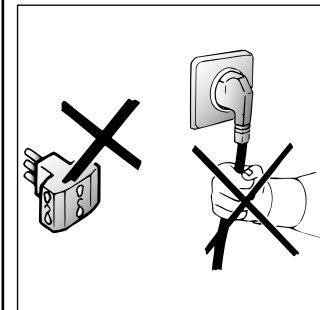

KAPITTEL 4

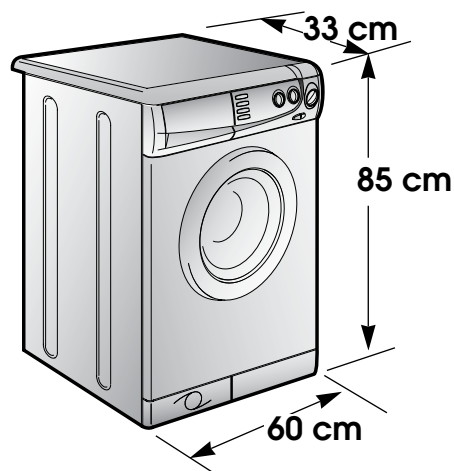

MAX VASKEMENGDE TØRRVASK	kg	3,5
NORMALT VANNIVÅ	l	8÷15
FULL EFFEKT	W	1700
STRØMFORBRUK (PROG. 2)	kWh	1,75
SIKRING I STRØMTILFØRSEL-SKRETSEN AMPERE	A	10
OMDREININGSTALL SENTRIFUGE (omdr./min.)	omdr./min.	1000
VANNTRYKK	MPa	min. 0,05 max. 0,8
STRØMSPENNINGEN	V	230

KAPITTEL 5

MONTERING OG OPPSTARTING

Etter at du har tatt maskinen ut av emballasjen, skal du gjøre som følger:

Arbeid på maskinens bakside.

1) Skru løs stangen A på midten, de 2 skruene C på siden og ta av stangen D og de tilhørende avstandsstykkene av plast.

2) Skru løs de to stengene B og ta dem ut. Plastavstandsstykkene nr. 2 og 4 vil falle ned inne i maskinen.

3) Fjern disse avstandsstykkene ved å vippe maskinen litt over på siden.

4) Dekk hullene med de pluggene som du finner i posen med bruksanvisningen.

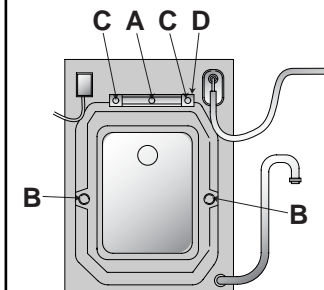

ADVARSEL:
EMBALLASJEN MÅ OPPBEVARES UTILGJENGELIG FOR BARN, DA DEN KAN VÆRE FARLIG.

NO

Fest den korrugerte bunnplaten som vist på figuren.

Kopl vannrøret til kranen.

Når maskinen skal oppstilles anbefaler vi at De bruker den leverte nye vanntilslutningsslangen, i stedet for den gamle tilslutningsslangen som satt på det gamle apparatet.

VIKTIG: SKRU IKKE PÅ VANNET.

Plasser vaskemaskinen opp mot veggen. Hekt utløpsrøret til kanten av badekaret, og påse at det ikke er noen knekker eller innsnevringar på røret.

Det er best å kople utløpsrøret til et fast utløp med større diameter enn utløpsrøret og en høyde på minst 50 cm. Bruk om nødvendig plastrøret som følger med.

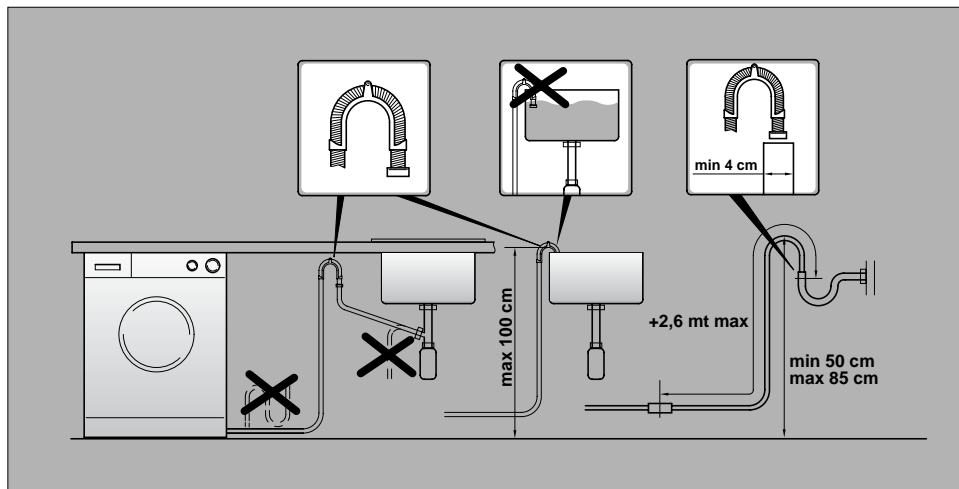
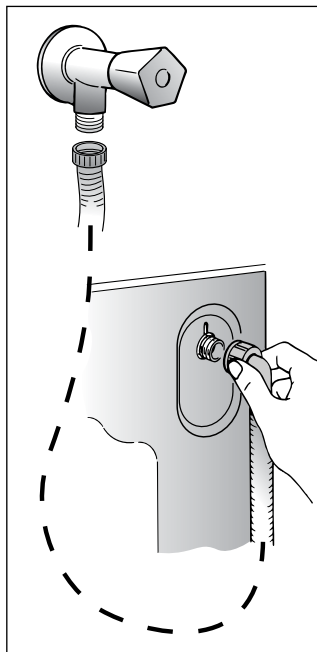
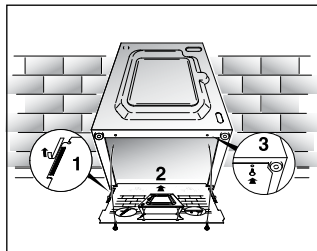

NO

Reguler føttene foran slik at maskinen står jevnt.

Drei foten for å heve eller senke den til den står solid på gulvet.

Se etter at av/på-knappen (C) ikke er trykket inn.

Se etter at alle bryterne står på "O" og at vaskemaskinens dør er lukket.

Sett støpselet i kontakten.

Den elektriske tilslutningen til maskinen bør være til en stikkontakt eller skjøteledning som er tilgjengelig uten at man behøver å fjerne maskinen først.

Trykk på startknappen (C). En lampe (N) viser at maskinen er på. Hvis denne lampen ikke lyser, se kapittelet "Feilsøking".

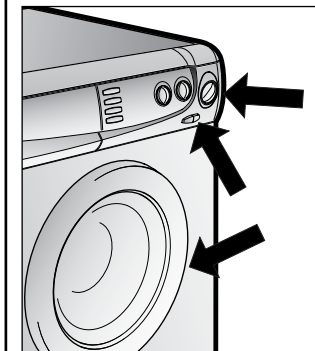
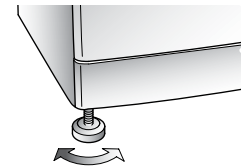

KAPITTEL 6

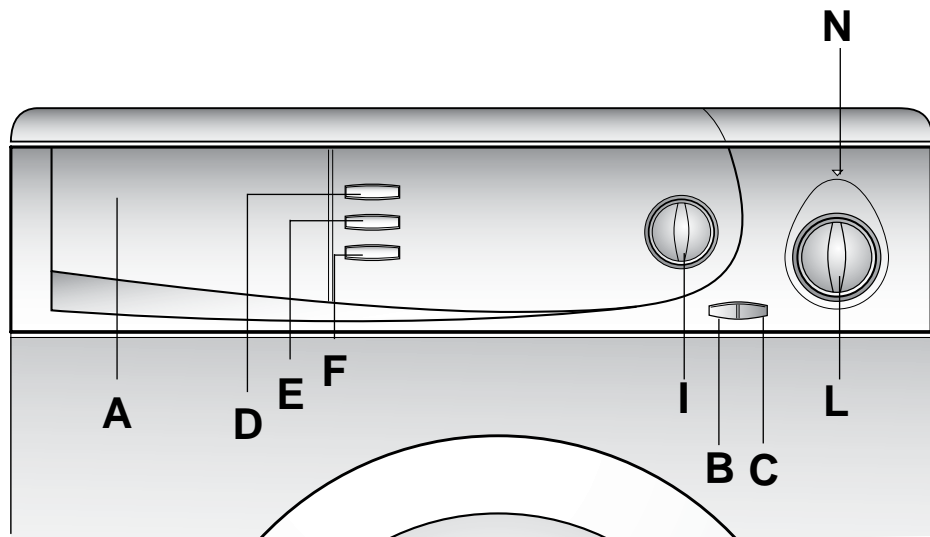

KONTROLLPANEL

Beholder for vaskemiddel

Knapp for åpning av dør

Av/på-knapp

Lynvask-knapp

Antikrøll knapp

Utkopling av sentrifuge

Innstilling av vasketemperatur

Tidsur for vaskeprogrammer

Varsellampe for "på"

A
B
C
D
E
F
I
L
N

OVERSIKT OVER KONTROLLER

KNAPP FOR ÅPNING AV DØR

VIKTIG:
DØREN ER UTSTYRT MED EN SPESIELL SIKRING SOM GJØR AT DEN IKKE ÅPNER SEG STRAKS VASKINGEN/SENTRIFUGERINGEN ER FERDIG. ETTER SENTRIFUGERING, VENT OPPTIL 2 MINUTTER FØR DU ÅPNER DØREN.

B

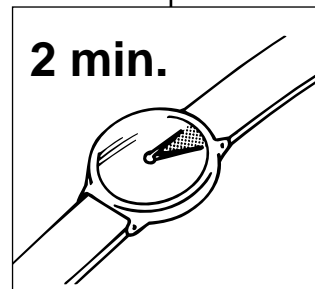

2 min.

AV/PÅ-KNAPP

C

LYNVASK-KNAPP

Hvis du trykker på knappen "Lynvask", blir vaskeprogrammets varighet redusert til maksimum 50 minutter avhengig av hvilket program og hvilken temperatur du har valgt. Knappen "Lynvask" kan brukes til vasketøymengder fra 1 til 3,5 kg. (Denne muligheten kan kun brukes på bomullsprogram og syntetiske program).

D

SUPER R

NO

ANTIKRØLL KNAPP

I slutten av normale vaskeprogrammer vil det varme vaskevannet bli tilsatt kaldt vann. Ved utpumpingen vil trommelen stå stille, og maskinen vil sentrifugere lett. Hermed minskes krøllningen vesentlig, da tøyet krøller lett i varmt vann men ikke i kaldt, og den lette sentrifugeringen sikrer at såperestene kommer ut av tøyet. I **skåne** vaskeprogrammer stopper programmet med vann i maskinen og den lette sentrifugeringen utelukkes. I **fargeekte tekstiler** og **ullprogrammet** vil antikrøll knappen kun medføre at programmet stopper med vann i maskinen.

Efter **fargeekte tekstiler, skåne-og ull** programmet kan uttømmingen foretas ved å frakoble antikrøll knappen og programmet vil avslutte normalt, eller ved å velge program Z som alene pumper vannet ut. Hvis Z velges gjøres følgende: trykk tenn/slukk knappen, dreier program velgeren på Z, og gjenstart ved å trykke på tenn/slukk knappen igjen.

E



NO

KONTROLL FOR VASKETEMPERATUR**KAN DREIES I BEGGE RETNINGER**

Med denne kontrollen er det mulig å redusere, men ikke øke, temperaturen i et vaskeprogram. Oversikten over programmene viser den maksimale temperaturen som anbefales i hvert vaskeprogram.

**ADVARSEL:
DENNE TEMPERATUREN MÅ ALDRI OVERSKRIDES**

I

°C

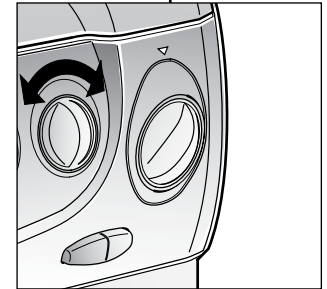
**UTKOPLING AV SENTRIFUGE**

Ved å trykke på denne tasten er det mulig å kople ut sentrifugeringen i alle programmer. Dette anbefales ved programmer med 90 °C og 60 °C ved spesielle stoffer (som cottonova og stoffer med fast press), samt blandete ømtålige stoffer.

F

**TIDSUR FOR VASKEPROGRAMMER****VIKTIG:
DENNE KNAPPEN MÅ ALLTID DREIES MED URVISERNE,
ALDRI MOT URVISERNE. TRYKK IKKE PÅ KNAPPEN
"PÅ" (C) FØR DU HAR VALGT PROGRAM.**

Tabellene beskriver vaskeprogrammene med tall eller symboler.

**VIKTIG: HVIS DET ER NØDVENDIG Å ENDRE
PROGRAMMET ETTER DET ER STARTET GJØRES
FØLGENDE: SLUKK PÅ TENN/SLUKK KNAPPEN, DREI
PROGRAMKNAPPEN PÅ DET NYE PROGRAM OG TENN
IGJEN FOR TENN/SLUKK KNAPPEN.**

L

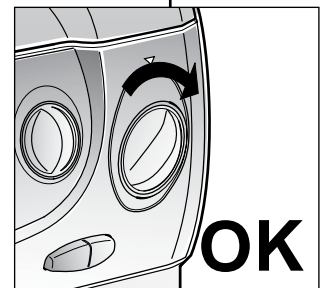
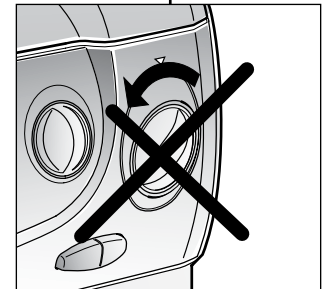
**VARSELLAMPE "PÅ"**

N

KAPITTEL 7

BEHOLDER FOR VASKEMIDDEL

Beholderen for vaskemiddel har fire skuffer:

- Den første som er merket "I" er til forvask og til det særlige 32 minutters lynprogram.
- Den andre skuffen II for hovedvaskemiddel

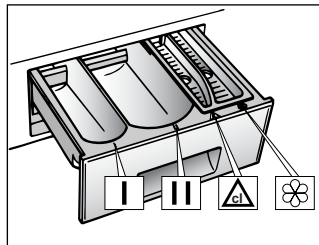

VIKTIG: HUSK AT EN DEL VASKEMIDLER ER VANSKELIGE Å FJERNE. I SLIKE TILFELLER ANBEFALER VI AT DU BRUKER VASKEBALL FOR PLOSSERING DIREKTE I TROMMELEN.

- Den tredje skuffen  for blekemiddel.

VIKTIG: I DEN TREDJE OG FJERDE SKUFFEN MÅ DET BARE BRUKES FLYTENDE STOFFER.

- Den fjerde skuffen  er for spesielle tilsetningsstoffer, tøyemyknere, parfymer, stivelse osv.

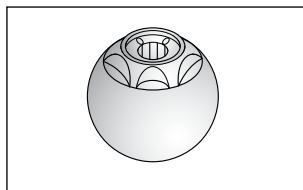

KAPITTEL 8

VALG

For å kunne behandle forskjellige typer tekstiler og forskjellige typer smuss best mulig, har denne vaskemaskinen 3 forskjellige programvalg for vaskeprogram, temperatur og varighet (se tabell over vaskeprogrammer).

1 Holdbare tekstiler

Programmene er beregnet for full trommel. Skyllefasene med mellomliggende sentrifugeringer sikrer et perfekt skylleresultat. Den avsluttende sentrifugeringen sørger for effektiv fjerning av vannet i vasketøyet.

2 Blandede og syntetiske tekstiler

Hovedvask og skylking gir et optimalt resultat takket være trommelens rotasjonstakt og vannstanden. Skånsom sentrifugering gjør at tøyet blir mindre krøllete.

3. Skånevask, ullvask og håndvask.

Disse programmene anvendes selvfølgelig til det vasketøyet som krever særlig behandling. Ofte fordi tøyet ikke tåler høye temperaturer eller voldsomme vaskebevegelser. Følg anvisningen på tøyet. Ullprogrammet er beregnet til "vaskbart ull i maskine" Håndvaskeprogrammet er til "vaskbart i hånden"

TY	SIMBOLO ETICHETTA	PROGRAMMA PER	CARICO MAX kg
Full	95°	Molto sporca Lenzuola, tovaglie a colori scolorite e bianchi, asciugamani bianchi	5
rapida	95°	PROGRAMMA RAPIDO Molto sporca Lenzuola, tovaglie a colori scolorite e bianchi, asciugamani bianchi	5
misti	60°	Sporca normale Biancheria colorata, camicie, vestaglia, maglie, lenzuola	5
efficienti	60°	PROGRAMMA RAPIDO Sporca normale Biancheria colorata, camicie, vestaglia, maglie, lenzuola	3,5
soft	40°	Biancheria di colore stingersente, blue jeans	5
		Macchie organiche	-
		Risparmio energetico	-



FORBRUKERINFORMASJON.

Gode ideer til optimal utnyttelse og minimal innvirkning på miljøet.

UTNYTTELSE AV KAPASITETEN.

Ved å fylle maskinen helt, oppnås den beste utnyttelsen av vann, elektrisitet, og såpe. Så sant man kun fyller maskinen halvt, vil ikke forbruket av vann, elektrisitet og såpe bli halvert, men kun redusert med ca. 20 %.

ER FORVASK NØDVENDIG?

Vaskemaskinens programmer er utviklet til optimal effekt uten forvask.

Kun i spesielle tilfeller, hvor vasketøyet er meget skittent med oljeflekker eller lignende, vil det være en fordel å bruke forvask.

ER KOKEVASK NØDVENDIG?

I dag er langt på vei de fleste vaskemidler utviklet til maksimal effekt ved lave temperaturer. Man oppnår derfor ikke bedre vaskeeffekt ved å bruke høye temperaturer. Kun i spesielle tilfeller har man behov for kokevask, for eksempel ved antiseptisk vask.

KAPITTEL 9

PRODUKTET

VIKTIG:

Ved vasking av tunge tepper, sengetepper og andre tunge artikler, bør sentrifugering ikke brukes.

For å kunne maskinvaskes må ullplagg og andre artikler i ull være merket med "ren ny ull".

VIKTIG:

Ved sortering før vasking, påse at:

- det ikke er noen metallgjenstander i vasken (f.eks. smykker, sikkerhetsnåler, nåler, mynter osv.).
- eventuelle knapper i putetrekk knappes sammen, glidelåser og heker lukkes, løse belter og lange band på f.eks. morgenkåper knyttes.
- kroker fjernes fra gardiner.
- vaskeinstruksene på plagget blir fulgt.
- eventuelle vanskelige flekker blir behandlet ved sorteringen før vaskingen. Bruk bare flekkfjerningsmidler som er anbefalt i merkingen.

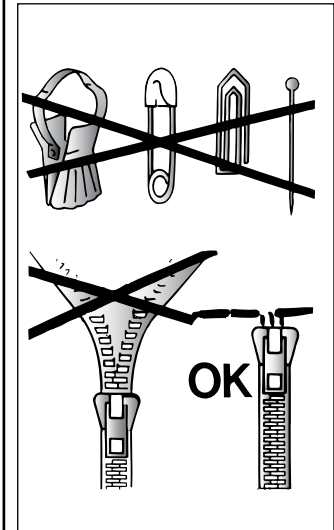

KAPITTEL 10

TABEL OVER VASKEPROGRAMMER

STOFF	PROGRAM FOR	MAKS. VEKT kg	VELG PROG.	VELG TEMP. °C
Motstandskyktige stoffer Bomull, lin	Hvit normal vask med forvask	3,5	1	Opp till 90°
Bomull, blandet motstandskyktighet	Hvit normal vask	3,5	2	Opp till 90°
Bomull, blandet	Kulørt vask (hurtig) *)	3,5	3	Opp till 60°
	Kulørt vask	3,5	4	Opp till 40°
Bomull	Skylling	-		-
Bomull, lin	Siste skylling	-		-
	Lang sentrifugering	-		-
Blandete og syntetiske stoffer (nylon, perlon), blandet bomull	Syntetisk/blandet vask *)	2	5	Opp till 60°
Bomull, blandete og syntetiske stoffer	Kulørt	2	6	Opp till 50°
Syntetiske stoffer (nylon, dralon, trevira)	Akryl	2	7	Opp till 40°
Blandete, ømtålige syntetiske stoffer	Skylling	-		-
	Siste skylling	-		-
	Kort sentrifugering	-		-
Svært ømtålige stoffer Ull Syntetiske stoffer (dralon, akryl, trevira)	Skånevask	1,5	8	Opp till 40°
	Ullvask *)	1	9	Opp till 40°
	Håndvask	1	10	Opp till 30°
	Skylling	-		-
Blandete, ømtålige syntetiske stoffer, Ull	Siste skylling	-		-
	Kort sentrifugering	-		-
	Quick vask ■	2	32'	Opp till 50°
	Organiske flekker	3,5		-
Stoffer som ikke skal sentrifugeres	Bare utpumping av vann	-	Z	-

BRUK AV VASKEMIDDEL

I	II	△	
●	●	●	●
	●	●	●
	●	●	●
	●	●	●
			●
			●
	●		●
	●		●
	●		●
			●
			●
●			
		●	

Merk

Ved svært skittent undertøy bør man ikke ha i mer enn maks. 3 kg.

I programmene 1-2-3-4 kan man få automatisk bleking ved å tømme flytende blekemiddel i vaskemiddelbeholderen .

Vaskemaskinen er utstyrt med en trinnløs termostat som kan innstilles fritt på alle temperaturer. Ofte kan man velge en lavere temperatur enn man normalt gjør og få det samme resultat. Herved sparer man på energien.

*) Program ifølge EN 60456

■ **32 minutters lynvask**
Programmet "32 minutters lynvask" gjør det mulig å gjennomføre et komplett vaskeprogram på ca. 30 minutter med en maksimal vasketøymengde på opptil 2 kg og på temperaturer på opptil 50°C.

Vasketemperaturen kan reduseres ved hjelp av knappen "I". Den maksimale mengden vaskemiddel som kan brukes, er markert på det vedlagte målebegeret for "32 minutters lynvask".

Ha vaskemiddelet i rommet for forvask (merket I) i såpeskuffen. Hvis vasketøyet er veldig skittent og ikke tåler grov vask, vil det ofte være nødvendig å utføre en forvask før man velger den egentlige hovedvasken. Dette kan gjøres ved å velge det hurtige 32 minutters vaskeprogram som forvask (husk såpepulver i rom 1). Normal forvask er kun en mulighet på de grove programmene.

KAPITTEL 11

VASKING

VARIABEL KAPASITET

Denne vaskemaskinen tilpasser automatisk vannmengden til hva og hvordan det skal vaskes. På denne måten er det også mulig å få en "personlig" og energisparende vasking. Systemet gir redusert vannforbruk og en fornuftig reduksjon i vasketiden.

La oss for eksempelets skyld anta at du skal vaske SVÆRT SKITTENT BOMULLSTØY (hardnakkede flekker bør først behandles med flekkfjerner). Hvis det bare er noen få av plaggene som har flekker som må forbehandles med flytende blekemiddel, kan dette gjøres i vaskemaskinen. Tøm blekemiddelet oppi den spesielle skuffen for dette og sett programvelgeren (L) på spesialprogrammet "Flekkfjerning forvask" .

Når dette programmet er ferdig, legger du i resten av tøyet som skal vaskes og fortsetter med normal vask på det mest egnede programmet. Du bør ikke vaske en hel maskin full av frottéstoff, da dette trekker til seg mye vann og blir svært tungt.

Maksimal belastning med solide stoffer er 3,5 kg. Ved vasking av ømtålige stoffer bør man ikke overstige 2 kg (1 kg ved maskinvaskbar ull) for å unngå at det danner seg skrukker som kan være vanskelige å få ut. Ved spesielt ømtålige stoffer er det en fordel å bruke et vaskenet.

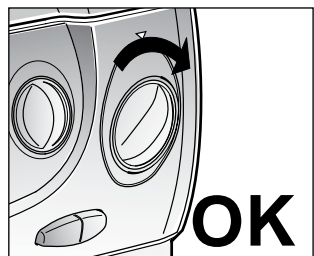
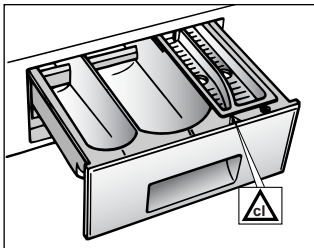

EKSEMPEL

Tabellen over vaskeprogrammer viser Candys anbefalinger. Her er et eksempel:

- Merkingen på plagget viser 60°C.
- Åpn døren ved å trykke på knappen (B).
- Legg maks. 3,5 kg tørt tøy i maskinen.
- Lukk døren.

VIKTIG:
SE ETTER AT MASKINEN ER SLÅTT AV FØR DU STILLER INN PROGRAM.

Velgprogram 2:
Velg programmet ved å dreie knappen (L) MED URVISERNE til programtallet stemmer overens med symbolet.

- Sett temperaturinnstillingen (I) på maks. 60.
- Åpn beholderen for vaskemiddel.

60° C
3,5 kg MAX

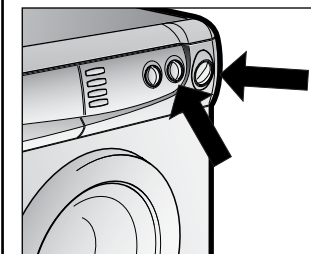
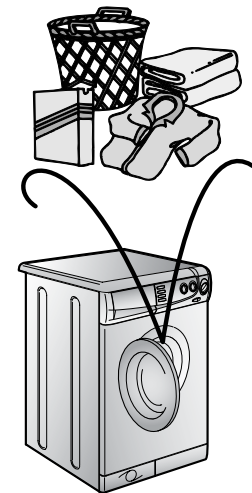

● Hell 60 g vaskemiddel i den andre skuffen II.

● Hell 100 cm³ blekemiddel i skuffen for blekemiddel ▲.

● Hell 50 cm³ av det ønskede tilsetningsstoffet i skuffen ☼ for tilsetningsstoffer.

● Lukk beholderen for vaskemiddel (A).

● Se etter at vanntilførselen er skrudd på.

● Se også etter at utløpsrøret er på plass.

● Trykk på knappen "PÅ" (C). Varsellampen (N) vil bli tent, og vaskemaskinen vil gå gjennom det innstilte programmet.

● Når programmet er over, slår du av maskinen. Varsellampen vil bli slukket.

● Ta ut døren og ta ut de vaskede plaggene.

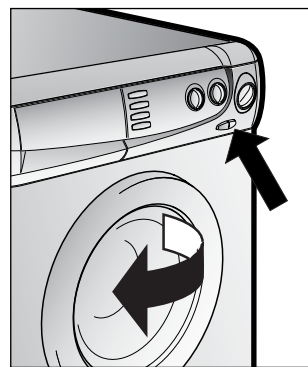
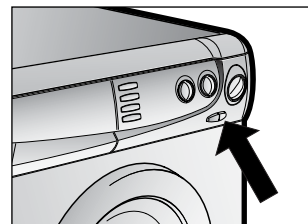
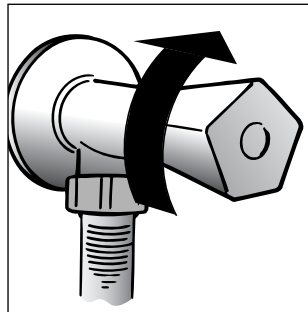
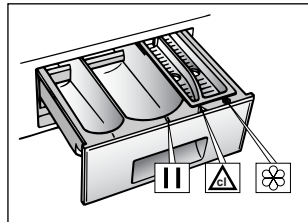

SE ETTER I PROGRAMTABELLEN VED ALLE TYPER VASK, OG GÅ FRAM I DEN REKKEFØLGEN SOM ER NEVNT OVENFOR.

KAPITTEL 12

RENGJØRING OG RUTINEMESSIG VEDLIKEHOLD

Bruk ikke skuremidler, alkohol og/eller løsemidler utvendig på vaskemaskinen/tørketrommelen. Det er tilstrekkelig å bruke en fuktig klut.

Vaskemaskinen trenger svært lite vedlikehold:

- Rengjøring av skuffene i beholderen for vaskemiddel.
- Rengjøring av filteret.
- Ved flytting eller hvis maskinen ikke skal brukes over lengre tid.

RENGJØRING AV SKUFFENE

Selv om det ikke er strengt tatt nødvendig, anbefaler vi å rengjøre skuffene i beholderen for vaskemiddel fra tid til annen.

Trekk beholderen forsiktig ut.

Skyll under rennende vann.

Sett beholderen tilbake på plass.

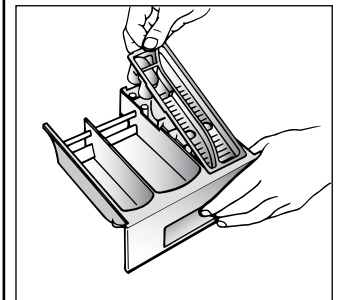
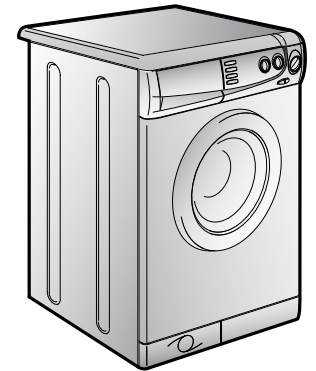

RENGJØRING AV FILTERET

Vaskemaskinen er utstyrt med et spesielt filter som fanger opp fremmedlegemer som ellers kunne stoppe til avløpet, som mynter, knapper osv. Disse kan da også lett hentes ut av filteret. Slik går man fram ved rengjøring av filteret:

● Frigjør sparkeplaten ved å presse litt ned, og trekk ut forover or bøy det ned, som viat på tegningen. Vri filterhåndtaket mot uret, trekk deretter filteret ut og rens det.

● Bruk bunnen av vaskemaskinen som et brett til å samle opp overflødig vann i filteret.

● Etter rengjøring setter du filteret på plass igjen ved å sørge for at sporet på filteret dreies med urviserne. Gå deretter fram i omvendt rekkefølge av det som er beskrevet ovenfor.

VED FLYTTING ELLER HVIS MASKINEN IKKE SKAL BRUKES OVER LENGRE TID

Ved eventuell flytting eller hvis maskinen skal stå ubrukt over lengre tid i uoppvarmede rom, må slangene tømmes fullstendig for alt vann.

Vaskemaskinen må slås av og støpselet trekkes ut. Plasser utløpsrøret i et vaskevannsfat til alt vannet har rent ut.

Gjenta det samme med tilførselsrøret for vann.

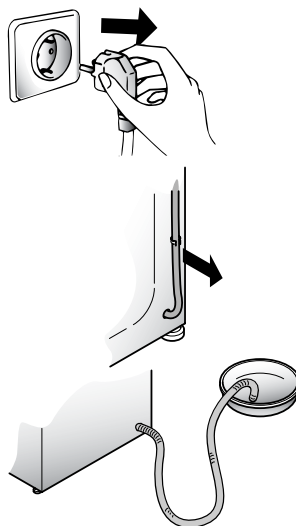
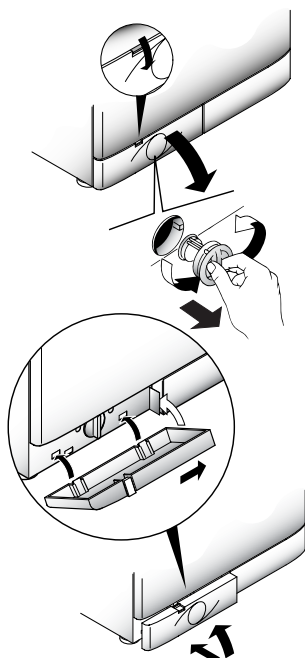
**KAPITTEL 13**

FEIL	ÅRSAK	ÅTGÆRDER
1. Virker ikke på noe program	Støpselet ikke satt i	Sett i støpselet
	Vaskemaskinen ikke slått på	Slå på bryteren
	Strømmen gått	Kontroller
	Sikring gått	Kontroller
	Døren i vaskemaskinen åpen	Lukk døren
2. Vann kommer ikke inn i vaskemaskinen	Se årsakene under feil 1	Kontroller
	Tilførselskranen skrudd av	skru på kranen
	Tidsuret feil innstilt	Still inn tidsuret riktig
3. Vann kommer ikke ut av vaskemaskinen	Utløpsrøret bøyd	Rett ut utløpsrøret
	Fremmedlegemer blokkerer filteret	Kontroller filteret
4. Vann på gulvet rundt vaskemaskinen	Lekkasje fra pakningen mellom kranen og tilførselslangen	Skift pakningen og trekk slangen godt til på kranen
5. Sentrifugerer ikke	Maskinen er ikke ferdig med å tappe ut vannet	Vent noen minutter til maskinen har tappet ut vannet
	Innstilt på "Ingen sentrifugering" (gjelder enkelte modeller)	Velg en innstilling med sentrifugering
6. Kraftige vibrasjoner under sentrifugering	Vaskemaskinen står ikke jevnt	Juster føttene på vaskemaskinen
	Transportsikringen ikke fjernet	Fjern transportsikringen
	Tøyet ikke jevnt fordelt	Fordel tøyet jevnt
Vær oppmerksom på at programknappen ikke dreier rundt som et ur, men beveger seg i rykk og i forskjellige hastigheter. Den dreier ikke alltid tilbake til utgangspunktet, men til det første stopp på skiven.		

Hvis feilen fortsetter, ta kontakt med et av Candys servicesentre. For best mulig service ber vi deg oppgi vaskemaskinens modellnummer som finnes på typeskiltet eller garantibeviset.

Viktig

1 Bruk av miljøvennlige vaskemidler uten fosfater kan gi følgende virkninger:

- Avløpsvannet kan bli mer grumsete som følge av at det er zeolitt i vannet. Dette påvirker ikke effektiviteten til skyllingen.
- Det kan være et hvitt pulver (zeolitt) på tøyet når vaskeprogrammet er over.
- Dette trenger ikke inn i stoffet og påvirker ikke fargen.
- Det kan være skum i det siste skyllevannet. Dette betyr ikke nødvendigvis at skyllingen ikke har vært tilstrekkelig.
- De ikke-ioniske overflateaktive stoffene som finnes i vaskepulvere er ofte vanskelige å fjerne fra tøyet, og kan selv i små mengder gi tydelige tegn på skumdannelse.
- Det har ingen hensikt å gjennomføre flere skyllinger i slike tilfeller.

2 Hvis vaskemaskinen ikke fungerer, gå gjennom kontrollene i feilsøkingstabellen før du tar kontakt med et Candy-servicesenter.

ONNITELUMME !

Ostamalla tämän Candy - pesukoneen olet osoittanut, että et tyydy kompromisseihin - haluat vain parasta.

Olemme iloisia voidessamme esitellä Sinulle tämän uuden pesukoneen, joka on vuosia kestäneen tutkimuksen ja alalla saamamme pitkän kokemuksen tulos. Tämän olemme tehneet yhdessä kuluttajien kanssa. Olet valinnut tämän pesukoneen laadun, kestävyuden ja ainutlaatuiset ominaisuudet.

Candyn laajaan kodinkonevalikoimaan kuuluvat pesukoneet, astianpesukoneet, kuivaavat pesukoneet, liedet, mikroaaltouunit, erillisuunit ja keittotasot sekä kylmälaitteet.

Lue tämä käyttöohje huolellisesti. Saat tärkeätä tietoa pesukoneesi oikeasta asennuksesta, käytöstä ja hoidosta sekä neuvoja koneesi hyödyntämisestä parhaalla mahdollisella tavalla.

Säilytä tämä käyttöohje koneen läheisyydessä myöhempää käyttöä varten.

Tarvitessasi huoltoa, ota yhteyttä valtuutettuun Candy - huoltoon ja ilmoita aina koneen tyyppi, valmistusnumero ja G-numero (mahdollinen versio-numero). Nämä tiedot löytyvät koneen arvokilvestä, joka sijaitsee täyttöaukon yläreunassa.

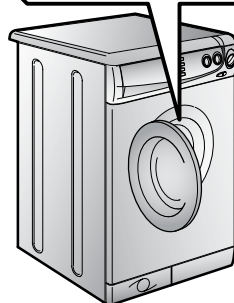
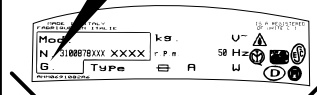
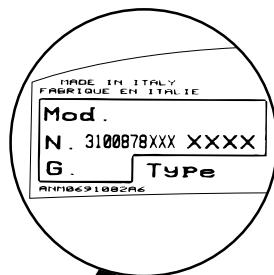
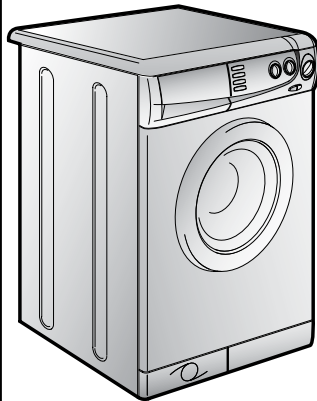
SISÄLLYSLUETTELO

Johdanto

Yleistä toimituksesta

Takuu

Turvallisuusohjeita

Teknisiä tietoja

Käyttöönotto ja asennus

Ohjaustaulu

Pesuainekotelo

Ohjelman valinta

Yleisohjeita

Pyykin käsittely

Ohjelmataulukko

Pesu

Puhdistus ja hoito

Tarkastuslista

Sivu

106

108

109

110

112

113

116

120

121

122

123

124

126

129

131

KAPPALE 1YLEISOHJEITA TOIMITUKSESTA

Tarkista, että pesukoneen mukana ovat seuraavat varusteet :

- A) KAYTTÖOHJE
 B) HUOLTOLIIKELUETTELO
 C) TAKUUKORTTI
 D) TULPAT
 E) POISTOLETKUN PIDIKE
 F) PIKAOHJELMAN PESUAINKAUKALO

**SÄILYTÄ NÄMÄ
HUOLELLISESTI**

Tarkista myös, että pesukone ei ole vahingoittunut kuljetuksessa. Mikäli kuljetusvaurioita on, ota välittömästi yhteyttä jälleenmyyjään.

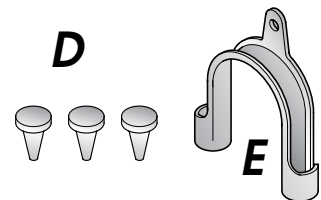
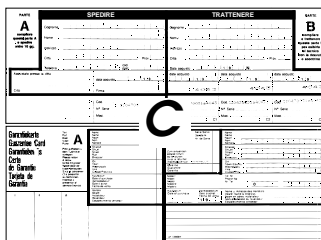
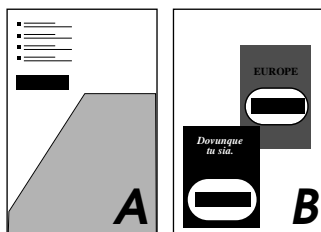
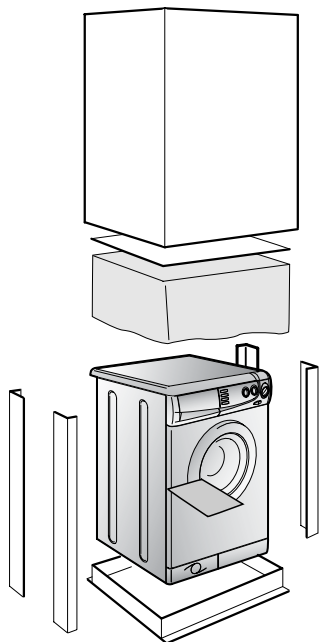
**KAPPALE 2**TAKUU

Tälle laitteelle annetaan yhden vuoden takuu radioja kodinkonealan yleisten takuehtojen mukaisesti. Takuu koskee rakenne-, valmistus ja raaka-ainevikoja ja niiden aiheuttamia korjauskustannuksia.

Päivämäärällä varustettu yksilöity ostokuitti toimii takuukorttina. Varmistaaksesi kuitin säilymisen, liitä se esim. niittaamalla tähän käyttöohjeeseen.

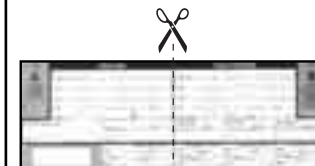

KAPPALE 3**TURVALLISUUSOHJEITA****HUOM ! MUISTA PUHDISTUKSEN JA HOIDON YHTEYDESSÄ**

- Irrota pistotulppa
- Sulje vesihana
- Kaikki Candy pesukoneet ovat maadoitettuja. Tarkista sähköliitännän maadoitus.

CE Tämä tuote täyttää Direktiivin 89/336/EEC, 73/23/EEC mukaiset määräykset ja myöhemmät muutokset.

- Älä kosketa laitetta kun olet märkä tai paljain jaloin.
- Älä käytä kosteissa tiloissa jatkojohtoja .

HUOM! PESUN AIKANA VEDEN LÄMPÖTILA VOI NOUSTA 90°C:een.

- Ennen luukun aukaisemista tarkista, että rummussa ei ole vettä.

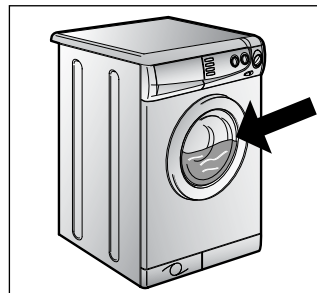
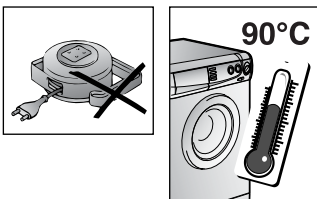
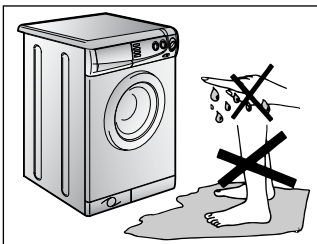
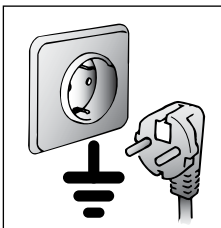
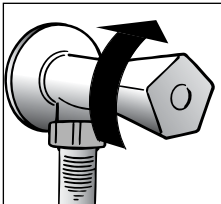
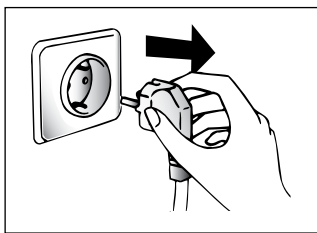

- Älä käytä adapteria tai haaroituspistorasiaa.
- Älä anna lasten leikkiä sähkölaitteilla.
- Irrottaessasi pistotulppaa älä koskaan vedä johdosta tai itse laitteesta vaan tartu pistotulppaan.
- Älä sijoita pesukonetta ulkotiloihin
- Älä nosta konetta kytkimistä tai pesuainekaukalosta.
- Kuljetuksen aikana pesukone ei saa nojata luukkaa vasten.
- Koneen nostossa on tarpeen kaksi henkilöä kuten kuvassa.

Tärkeää!

Pesukonetta sijoitettaessa on pidettävä huoli, että koneen pohjassa olevia ilmankiertoaukkoja ei tukita esim. matolla.

- Mikäli kone on epäkunnossa eikä toimi moitteettomasti, katkaise virta verkkokytkimestä, sulje vesihana äläkä yritä avata luukkaa väkivalloin. Ota yhteyttä valtuutettuun Candy -huoltoon. Näin varmistat koneen asianmukaisen huollon ja turvallisen käytön.

MIKÄLI TUOTETTA KÄYTETÄÄN OHJEIDEN VASTAISESTI TAI HUOLIMATTOMASTI, VASTUU SYNTYVISTÄ ESINE- JA HENKILÖVAHINGOISTA (TUOTEVAHINGOT) LANKEAA TUOTTEEN KÄYTTÄJÄLLE.

- Käytöstä poistettu kone saattaa olla vaarallinen esim. lasten leikeissä. Huolehdi, ettei koneen sisälle voi jäädä lukitukseksi esim. poistamalla luukku.
- Mikäli virtajohto on vioittunut ota yhteyttä valtuutettuun huoltoliikkeeseen.

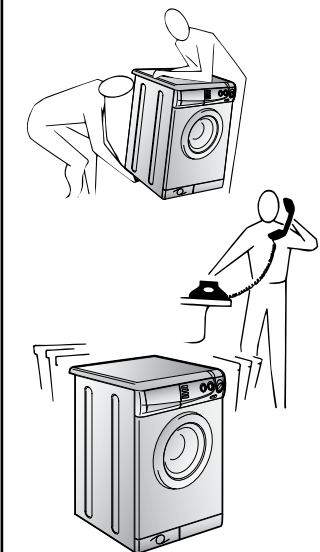
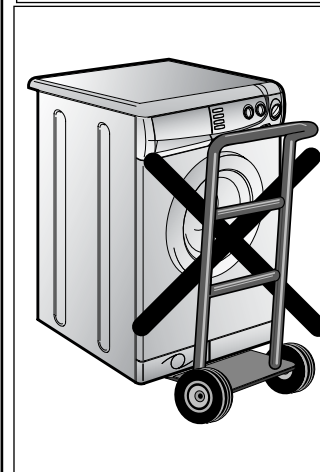
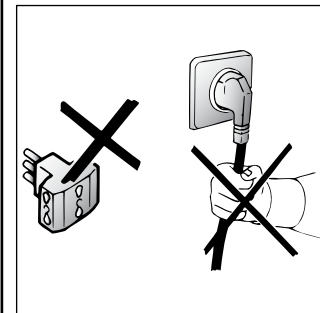

KAPPALE 4

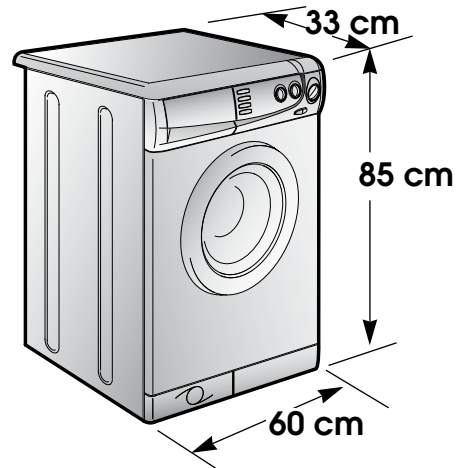

TÄYTTÖMÄÄRÄ MAX. KUIVAA PYYKKIÄ	kg	3,5
VEDEN NORMAALIMÄÄRÄ /TÄYTTÖ	l	8÷15
LIITÄNTÄTEHO	W	1700
ENERGIANKULUTUS (OHJELMA 2)	kWh	1,75
TARVITTAVA SULAKE	A	10
LINKOUSTEHO (kierr./min.)	Kierr./min.	1000
TARVITTAVA VEDENPAINE	MPa	min. 0,05 max. 0,8
TULO JÄNNITE	V	230

KAPPALE 5

KÄYTTÖÖNOTTO ASENNUS

Kun kone on purettu pakkauksestaan, poista kuljetustuet ja säädä kone suoraan seuraavien ohjeiden mukaisesti:

Työskentele koneen takana

- 1) Irrota kuvan mukaiset kiinnikkeet A ja C(2kpl). Irrota palkki D sekä muovinen välikkappale
- 2) Irrota kaksi kiinnikettä B. Välikkappaleet No2 ja No4 putoavat koneen sisälle
- 3) Kallistamalla konetta saat em. Osat pois koneen sisästä
- 4) Aseta koneen mukana käyttöohjeen muovipussissa tulevat tulpat kuljetustukien aukkoihin ja säädä säädettävistä etujaloista kone seisomaan suoraan.

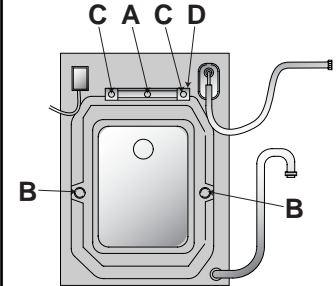

VAROITUS:
ÄLÄ JÄTÄ PAKKAUSMATERIAALIA, ERITYISESTI MUOVIA
LASTEN ULOTTUVILLE.

FI

Kiinnitä aaltomainen pohjalevy koneen pohjaan kuvan mukaisesti.

Liitä tulovesiletku vesihanaan.

Laite täytyy liittää vesijohtoverkoston käyttämällä uutta täyttöletkua. Vanhaa täyttöletkua ei saa käyttää.

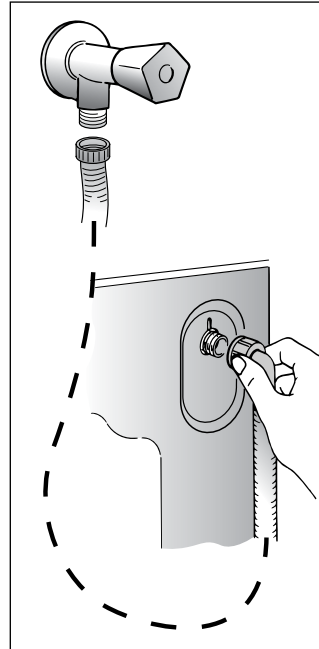
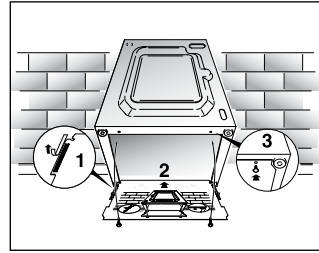

TÄRKEÄÄ!
ÄLÄ AVAA VESIHANAA VIELÄ.

Siirrä pesukone seinän viereen. Tarkista, että letkut eivät ole taitteilla.

Poistoletku kiinnitetään kiinteään viemäriputkeen, vedenjuoksuputkeen tai ripustetaan pesualtaan reunaan. Vedenjuoksuputken halkaisijan on oltava suurempi kuin poistoletkun. Kaikissa asennustavoissa on tarkistettava, että poistoputki on vähintään 50 cm lattiapinnan yläpuolella. Tarvittaessa voidaan käyttää apuna koneen mukana toimitettua letkunpidikettä.

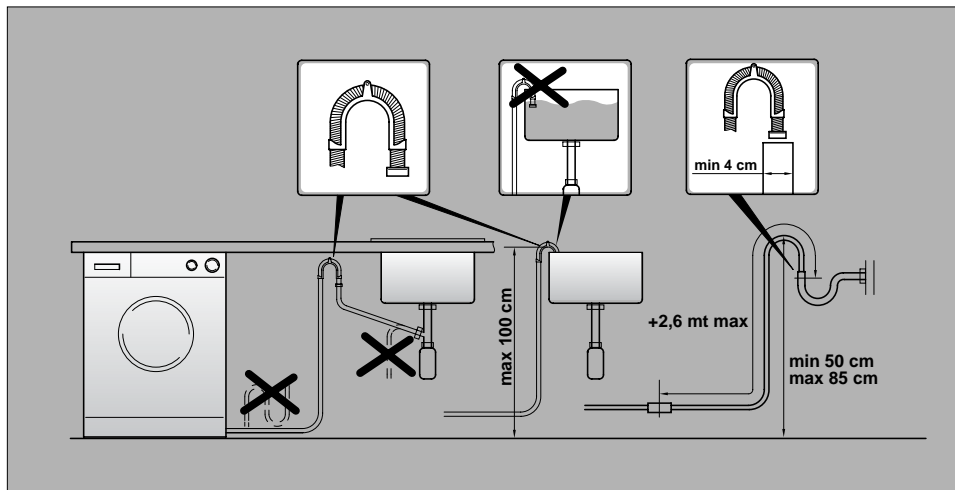

FI

Säädä kone suoraan etujalkojen avulla.

b) Säädä kone suoraan säätöjalkojen avulla. Tarkista suoruus vesivaa'alla.

Varmista, ettei käynnistyskytkin (C) ole alaspainettuna.

Varmista, että kaikki kytkimet ovat O - asennossa ja luukku on suljettuna.

Laita pistotulppa pistorasiaan.

Laite on sijoitettava siten, että pistotulppa voidaan irroittaa laitetta siirtämättä.

Painamalla käynnistyskytkin alas syttyy käynnin merkivalo. Mikäli näin ei tapahdu, katso "tarkistuslistasta".

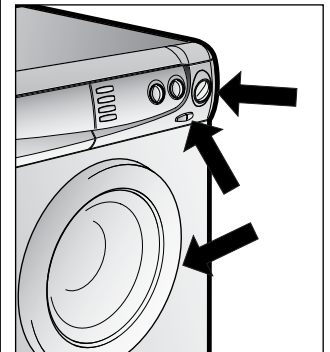
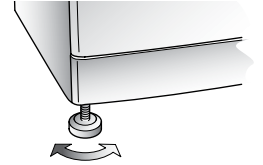

KAPPALE 6

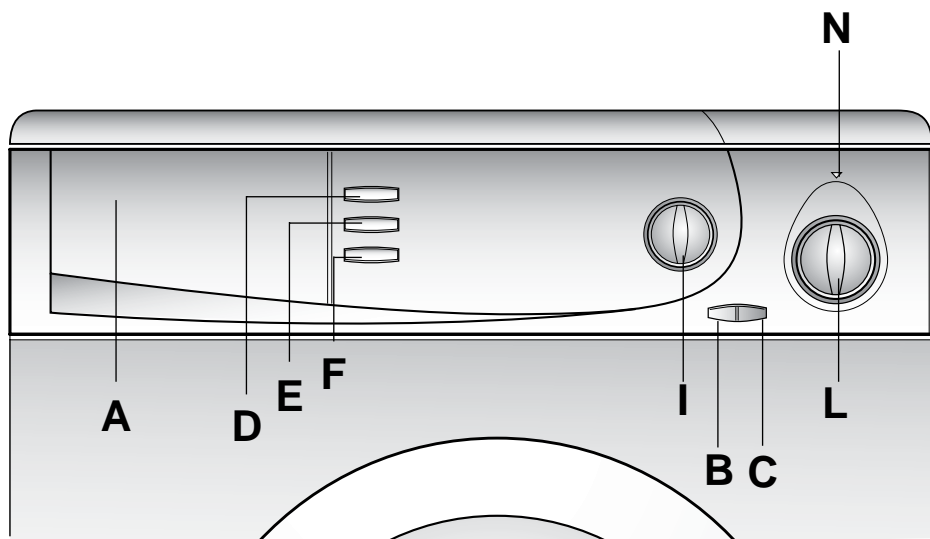

OHJAUSTAULU

Pesuainekotelo

Luukunaukaisu kytkin

Käynnistyskytkin

Super Rapid-painike

Rypistymisen esto painike

Linkouksenpoisto kytkin

Lämpötilanvalitsin

Ohjelmanvalitsin

Käynnin merkkivalo

A
B
C
D
E
F
I
L
N

OHJAUSTAULUN SELITYKSET

LUUKUNAUKAISU KYTKIN

HUOM!
LUUKUSSA ON TURVALUKITUS, JOKA ESTÄÄ LUUKUN
AUKAISUN VÄLITTÖMÄSTI PESUN/LINKOUKSEN
JÄLKEEN.
ODOTA N. 2 MINUUTTIA ENNEN KUIN AUKAISET
LUUKUN.

B

2 min.

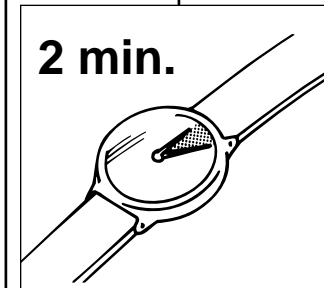

KÄYNNISTYSKYTKIN

C

SUPER RAPID-PAINIKE

D

SUPER R

Super Rapid painikkeen avulla vähennetään pesuaikaa kuitenkin minimissään 50: een minuuttiin riippuen valitusta ohjelmasta ja lämpötilasta. Painiketta voidaan käyttää millä tahansa täyttömäärällä. Lisätoimintoa voidaan käyttää vain puuvilla- ja tekokuituohjelmissa.

RYPISTYMISEN ESTO PAINIKE

Tämän toiminnon avulla voidaan vähentää ryppyjen muodostumista. Sekoite- ja tekokuituohjelmissa yhdistetään veden asteittainen jäähtyminen, rummun pyörimisen esto veden poiston ajaksi ja hellävarainen linkous.

Hienopesuohjelmissa, ei villapesussa, rypistymisen esto toimii kuten sekoite- ja tekokuituohjelmissa ja lisäksi ohjelma pysähtyy viimeisen huuhtelu jälkeen ja jättää pyykin veteen.

Tekokuidut-ohjelmassa ja **villapesussa** painikkeen ainoa toiminto on jättää pyykki veteen viimeisessä huuhtelussa.

Tekokuidut-, hienopesu- ja villaohjelma voidaan päättää seuraavasti:

- Vapauta RYPISTYMISEN ESTO painike lopettaaksesi ohjelman veden poistoon ja linkoukseen

Tai lopeta ohjelma vain veden poistoon:

- Katkaise virta käynnistys painikkeesta

- Valitse veden poisto Z

- Kytke virta päälle käynnistys painikkeesta

E

**LINKOUKSENPOISTO KYTKIN**

Painamalla tämä kytkin ala-asentoon voidaan linkous poistaa mistä tahansa ohjelmasta. Linkouksen poisto sopii erikoiskäsittelylle puuvillalle ja siliiville sekoitetekstiileille.

F

**LÄMPÖTILANVALITSIN**

VALITSINTA VOIDAAN KIERTÄÄ MOLEMPIIN SUUNTIIN

Lämpötilanvalitsimella voit valita haluamasi pesulämpötilan. Pesuohjelmataulukossa on korkein suositeltu lämpötila kullekin pesuohjelmalle, jota tarpeen mukaan voit alentaa.

HUOM!
ÄLÄ YLITÄ SUOSITELTUJA MAKSIMILÄMPÖILOJA !

I

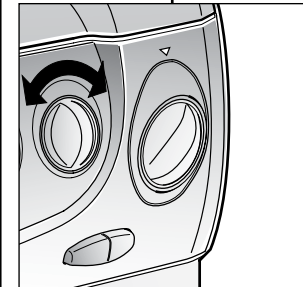
**OHJELMANVALITSIN**

HUOM! KIERRÄ OHJELMANVALITSINTA VAIN MYÖTÄPÄIVÄÄN, EI KOSKAAN VASTAPÄIVÄÄN. ÄLÄ PAINA KÄYNNISTYSKYTKINTÄ (C) ALAS ENNENKUIN OLET VALINNUT OHJELMAN.

Käytä pesuohjelmataulukkoa hyväksesi valitetessasi ohjelmaa numeron tai pesuohjemerkin mukaan.

TÄRKEÄÄ: JOS HALUAT VAIHTAA KESKEN PESUN PESUOHJELMAA KYTKE VIRTA POIS KÄYNNISTYSKYTKIMESTÄ JA TEE OHJELMAVALINTA UUELLEEN, TAI MUUTEN OHJELMA PALAA AUTOMAATTISESTI AIEMMIIN VALITTUUN OHJELMAAN MUUTAMAN MINUUTIN KULUTTUA.

L

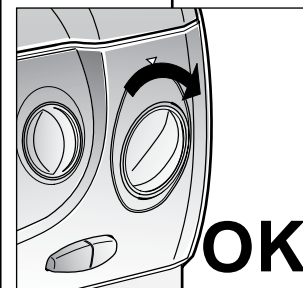
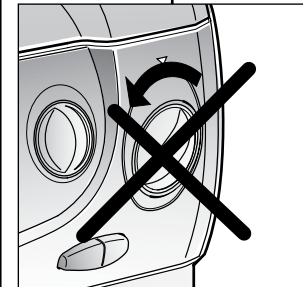
**KÄYNNIN MERKKIVALO**

N

KAPPALE 7

PESUAINEKOTELO

Pesuainekotelo on jaettu neljään kaukaloon :

- Ensimmäinen, "I", on esipesua varten, joka toimii 32 minuutin pikapesuohjelmalla.
- toinen kaukalo II varsinaisen pesun pesuaine

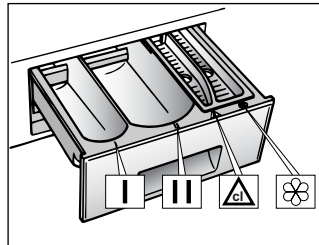

HUOM !
JOTKUT PESUAINHEET HUUHTOUTUVAT HUONOSTI PESUAINEKAUKALOSTA. TÄLLÖIN SUOSITTELEMME KÄYTTÄMÄÄN PESUPALLOA, JOKA ASETETAAN RUMPUUN.

- kolmas kaukalo  valkaisuaineelle

HUOM !
KÄYTÄ VAIN NESTEMÄISIÄ AINEITA KAUKALOIHIIN KOLME JA NELJÄ.

- neljäs kaukalo  is voor huuhteluaineelle , tärkeille ym. lisäaineille

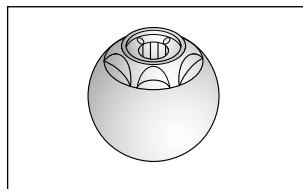

KAPPALE 8

OHJELMAN VALINTA

Pesukoneessa on kolme erilaista ohjelmaryhmää , jolloin kullekin tekstiilityyppille voidaan valita paras mahdollinen pesuohjelma. Ohjelmaryhmissä on erilainen käyntiryhti, pesulämpötila , ohjelmankulku ja - kesto.

1 Valko- ja kirjopyykki





Tehokkain pesuohjelma. Pesuvaiheen jälkeen huuhtelut. Jokaisen huuhtelun jälkeen väliinokous , jolloin pyykki huuhtoutuu mahdollisimman tehokkaasti. Pesuveden hidas jäädytys estää rypistymistä. Pitkä loppulinkous poistaa veden tehokkaasti.

2 Sekoitetekstiilit ja tekokuidut

Varsinaisessa pesussa tässä ohjelmaryhmässä oma käyntiryhti. Kolme huuhtelua korkeassa vesimäärässä ovat hellävaraisia ja takaavat hyvän huuhtelutuloksen.

3. Hellävarainen-, villa- ja 'käsin' pesu

Tämä ohjelmaryhmä on tarkoitettu aroille tekstiileille, jotka vaativat erikoiskäsittelyä:
Hellävarainen pesu aroille tekstiileille.
Villapesu ainoastaan konepestävälle villapyykille.
'Käsin' pesu erittäin hellävarainen käsittely pyykille, jotka on tarkoitettu käsin pestäviksi.

TYÖ	SYMBOLI ETICHETTA	PROGRAMMA PER	CARICO MAX kg
valk.		Molto sparcia Lenuzola, lavaglie a colori sordi e bianchi, asciugamani bianchi	5
viipä		PROGRAMMA RAPIDO Molto sparcia Lenuzola, lavaglie a colori sordi bianchi, asciugamani bianchi	5
rusti		Sporca normale Biancheria colorata, camicie, vestiti, maglie, lenzuola	5
assistenti		PROGRAMMA RAPIDO Sporca normale Biancheria colorata, camicie, vestiti, maglie, lenzuola	3,5
sti		Biancheria di colore sfingente, blue jeans	5
		Macchie organiche	-
		Risparmio energia!	5



YLEISOHJEITA

Ympäristöystävällisyys ja taloudellisuus

HUOMIOI PYYKIN TÄYTTÖMÄÄRÄ

Saavuttaaksesi optimi energian-, veden-, pesuaineen ja ajan käytön suosittelemme käyttämään maksimi pyykin täyttömäärää, jolloin säästät energiaa jopa 50%.

TARVITSETKO ESIPESUA

Käytä esipesua vain erittäin likaiselle pyykille. Säästät pesuainetta, vettä ja aikaa 5 - 15%, kun et valitse esipesua normaaliliikaiselle pyykille.

KIINNITÄ HUOMIOTA PESULÄMPÖTILAAN

Esikäsittele liikalahrat tahranpoistoaineella ennen pesua, jolloin voit käyttää alemmaa lämpötilaa. Säästät energiaa 50% käyttämällä 60°C: een ohjelmaa.

KAPPALE 9

PYYKIN LAJITTELU

Lajittele pyykki ennen pesua värin, materiaalin ja pesulämpötilan sekä likaisuuden mukaan.

HUOM !

Painavia, suuria tekstiilejä kuten päiväpeittoja , huopia jne. ei tule lingota.

Villavaatteissa, jotka pestään koneessa tulee olla merkintä konepesun kestävä "Superwash"

HUOM !

Pyykkiä lajitellessa varmistu, että

- vaatteissa ei ole irtonaisia metalliesineitä esim. hakaneuloja, nuppineuloja, kolikoita
- vetoketjut, nepparit ovat suljettuna , vyöt ja nauhat solmittuina
- verhojen liu'ut ja pidikkeet ovat irrotettuna
- noudatat tekstiilien pesuohjemerkinä
- poistat vaikeat tahrat erikoisaineella ennen pesua
- taskut ovat tyhjä

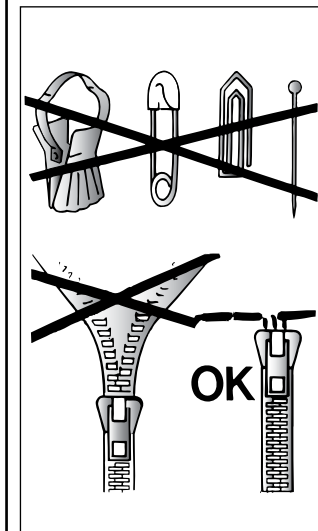

KAPPALE 10

OHJELMATAULUKKO

TEKSTIILITYYPPI	LIKAISUUSASTE OHJELMAVAIHE	TÄYTTÖ- MÄÄRÄ MAX kg	OHJEL- MAN- VALITSIN	LÄMPÖ- TILA °C MAX	PESUAINEKOTELO			
					I	II	△	☼
Valko-kirjopyykin Puuvilla, Pellava,	Valkopyykin ja esipesu	3,5	1	Maks 90°	●	●	●	●
	Valkopyykin	3,5	2	Maks 90°		●	●	●
Puuvilla, Pellava, Kestävät sekoitteet	Ei väriä päästävät *)	3,5	3	Maks 60°		●	●	●
	Väriäpäästävät	3,5	4	Maks 40°		●	●	●
Kaikki yllämainitut	Huuhtelut	-		-				●
	Viimeinen huuhtelu	-		-				●
	Tehokas linkous	-		-				●
Sekoitetekstiilit ja tekokuidut Polyamidi, Polyesteri, Puuviolasekoitteet	Sekoitteet *)	2	5	Maks 60°		●		●
	Tekokuidut	2	6	Maks 50°		●		●
	Akryyli	2	7	Maks 40°		●		●
	Huuhtelut	-		-				●
Kaikki yllämainitut	Viimeinen huuhtelu	-		-				●
	Hellävarainen linkous	-		-				●
Hienopyykin Villa	Hellävarainen pesu	1,5	8	Maks 40°		●		●
	"KONEPESTÄVÄ" villa *)	1	9	Maks 40°		●		●
	'Käsin' pesu	1	10	Maks 30°		●		●
Akryyli, Asetaatti mm.	Huuhtelut	-		-				●
Kaikki yllämainitut	Viimeinen huuhtelu	-		-				●
	Hellävarainen linkous	-		-				●
	32:n minuutin pikaohjelma ■	2	32'	Maks 50°	●			
	Erillinen valkaisu	3,5	△	-			●	
Pyykille, jota ei lingota	Vain veden poisto	-	Z	-				

Huom!

Jos kyseessä on erittäin likainen pyykin, suositeltava täyttömäärä on 3 kg. Taulukon mukaisissa ohjelmissa on automaattinen valkaisu. Lisää valkaisuainetta omaan lokeroonsa △.

(Suomessa valko- ja yleispesuaineet sisältävät valmiiksi valkaisuainetta eikä erillisiä valkaisuaineita juuri käytetä

Lämpötilanvalitsimella voidaan vähentää pesulämpötilaa. Esimerkiksi puuvillapesu voidaan suorittaa kylmäpesuna.

* EN 60456 mukainen ohjelma

■ 32:n minuutin pikaohjelma

Pikaohjelma on tarkoitettu 2 kg: n pyykkimäärälle ja korkeintaan 50°C: een pesuohjelmalle, jolloin pesu tapahtuu noin puolessa tunnissa.

Pesuohjelman lämpötilaa voidaan säätää valitsimesta I.

Pikaohjelmassa käytettävä pesuainetta maksimimäärä on merkitty pesuainemittan sisäpuolelle.

Pikapesussa pesuaine on sijoitettava pesuainekotelossa esipesulle tarkoitettuun osastoon I. Erittäin likaiset sekoitteet, tekokuidut ja arat tekstiilit voidaan esipestä käyttämällä 32 minuutin pikapesua (pesuainetta laitetaan lokeroon "I"), ennen kuin valitaan varsinaisen pesuohjelma.

Hanki paras mahdollinen pesutulos uudella Candy pesukoneellasi

Varmistaaksesi parhaan mahdollisen pesutuloksen uudella Candy pesukoneellasi on tärkeää, että käytät oikeaa pesuainetta jokapäiväisessä pyykinpesussasi. Markkinoilla on paljon erilaisia pesuaineita ja joskus oikean pesuainetta valitseminen saattaa olla vaikeaa.

Me Candylla testaamme säännöllisesti erilaisia pesuaineita saadaksemme selville, millä pesuaineella saadaan aikaan paras pesutulos pesukoneissamme. Me olemme löytäneet vain yhden pesuainetta, mikä vastaa meidän korkeita standardejamme. Se poistaa tehokkaasti monia erilaisia tahroja samalla antaen korkeatasoisen suojan kankaalle. Tämän vuoksi Candy on antanut virallisen suosituksensa Ariel: lle.



KAPPALE 11**PESU****MÄÄRÄAUTOMATIikka**

Tämä pesukone säätää vesimäärän automaattisesti pyykin määrän ja laadun mukaan. Tällöin pesu kuluttaa energiaa aina mahdollisimman säästävasti. Vähentynyt vesimäärä lyhentää myös pesuaikaa.

Pesua edeltävä tahrannoistoa

Oletetaan, että pestävä pyykki on erittäin likaista puuvillaa. Tahralle voidaan hieroa sopivaa pyykinpesuainetta tai tahrannoistoa ennen pesua.

Jos vain osa pyykistä vaatii käsittelyä nestemäisellä valkaisuaineella, voit käyttää pesua edeltävää tahrannoistoa ohjelmaa.

Kaada valkaisuaine cl - lokeroon ja käännä ohjelmanvalitsin tahrannoistoa-ohjelman kohdalle . Kun tämä ohjelma on loppunut, lisää muu pyykki ja jatka normaalilla ohjelmalla. Vältä pesukoneen täyttämistä pelkästään isoilla, paljon vettä imevillä tekstiileillä (esim. isot froteepyyhkeet), koska niiden tasapainottuminen rummussa erityisesti linkousvaiheessa on huono.

Sekoita samaan koneelliseen myös pieniä ja kevyitä tekstiilejä. Suositeltavat maksimi täyttömäärät:

- valko-kirjopyykki 3,5 kg
- sekoitetekstiilit ja tekokuidut 2 kg
- hienopyykki ja villa 1 kg

Erittäin aroille vaatteille (esim. sukkahousut) suosittelemme pesupussin käyttöä.

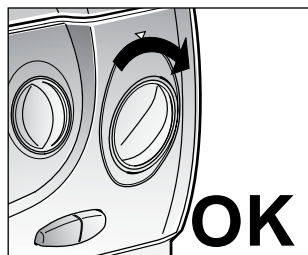
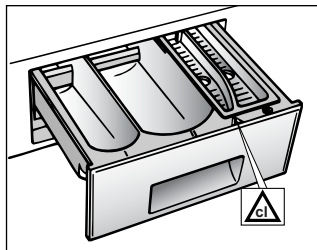
**ESIMERKKI:**

Käytä apunasi pesuohjelmataulukkoa, jossa on ohjeita sopivan pesuohjelman ja lämpötilan valinnasta, täyttömäärästä, pesuainekannasta ja muista tärkeistä pesuun liittyvistä asioista.

Esimerkki liikaisen valkopyykin pesusta.

- Tarkista tekstiilien pesuohjelmamerkinnoista, että niissä on pesumerkintä 60 °C.
- Avaa täyttöluukku painamalla luukunaukaisukytkintä (B).
- Laita max 3,5 kg pyykkiä rumpuun.
- Sulje luukku.

HUOM !
ENNEN OHJELMAN VALINTAA TARKISTA, ETTEI
KÄYNNISTYSKYTKIN OLE ALASPAINETTUNA.

Valitse ohjelma 2: kierrä ohjelmanvalitsinta (L) myötäpäivään, kunnes numero 2 on nuolen kohdalla.

- Kierrä lämpötilanvalitsin 60 asteen kohdalle.
- Avaa pesuainekotelo vetämällä.

60° C
3,5 kg MAX

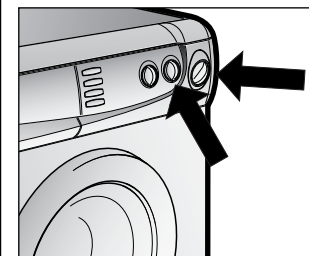
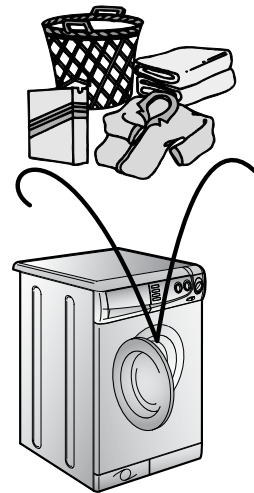

● Annostele varsinaisen pesun pesuaine kaukaloon II Tarkista annostus pesuainepakkauksesta ; tiivistepesuainetta annostellaan n. 1 dl ja perinteistä n. 2 dl.

● Annostele valkaisuainekoteloon 1 dl valkaisuainetta (Suomessa ei erillistä valkaisuainetta yleensä käytetä)

● Annostele tarvittaessa n. 1/2 dl tai pakkauksen ohjeen mukainen määrä huuhteluainetta tai muuta viimeistysainetta kaukaloon III.

● Sulje pesuainekotelo (A).

● Avaa vesihana.

● Tarkista, että poistoletku on paikallaan.

● Paina käynnistyskytkin (C) alas. Käynnin merkkivalo (N) syttyy. Pesu etenee valitun ohjelman mukaisesti.

● Pesuohjelman päätyttyä palauta käynnistyskytkin (C) takaisin yläasentoon. Merkkivalo sammuu.

● Avaa luukku ja poista pyykki.

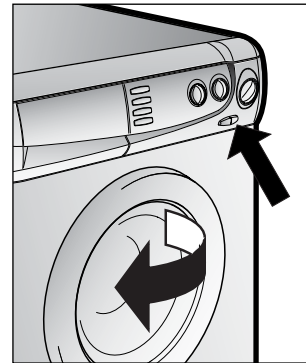
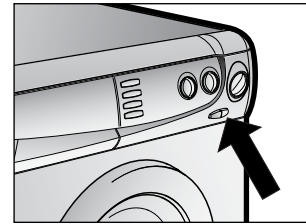
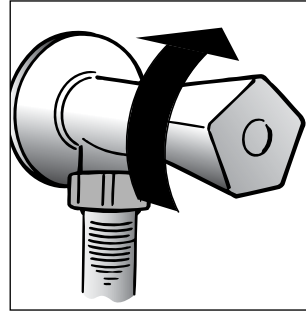
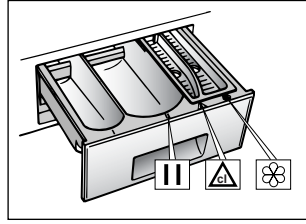

KÄYTÄ APUNASI PESUOHJELMATAULUK-KOA JA NOUDATA AINA E.O JÄRJESTYSTÄ.

KAPPALE 12

PUHDISTUS JA HOITO

Älä käytä koneen ulkopinnan puhdistamiseen hankaavia aineita tai välineitä eikä liuotteita. Ulkopinnan puhdistamiseksi riittää kostealla pyyhkeellä pyyhkiminen.

Pesukone tarvitsee vain vähän hoitoa:

● Pesuainekotelon puhdistus

● Nukkasihdin puhdistus.

● Toimenpiteet muuton yhteydessä tai kun kone on pitkään käyttämättä.

PESUAINEKOTELON PUHDISTUS

Pesuainekotelo on suositeltavaa puhdistaa säännöllisesti mahdollisista pesu- ja huuhteluainejäämistä.

Poista kotelo paikaltaan vetämällä se kokonaan ulos.

Puhdista kotelo juoksevilla vedellä ja tarvittaessa harjaamalla. (Irrota myös huuhtelu+valkaisuainekaukalo suoja).

Aseta pesuainekotelo takaisin paikalleen.

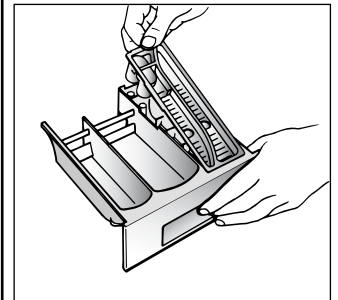
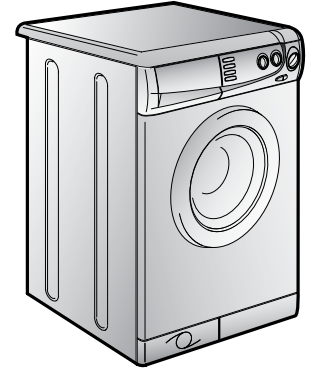

NUKKASIHDIN PUHDISTUS

Tämänpesukoneen nukkasihdi on nk. neulaloukku, jonka tarkoituksena on kerätä isommat esineet kuten napit, klemmarit, kolikot, jotka voisivat tukkia poistopumpun. Varsinainen nukka poistuu poistopumpun kautta viemäriin. On suositeltavaa tarkistaa sihti säännöllisesti, esim 1-2 kk välein:

- Irrota jalkalista varovasti kuten kuvassa.
- Käytä jalkalista sihdistä tulevan veden keräämiseen.
- Käännä nukkasihdiä vastapäivään, kunnes kahva on vaakasuunnassa.
- Poista nukkasihdi ja puhdista.
- Aseta sihti huolellisesti takaisin paikalleen seuraamalla oikean reunan uraa ja kiertämällä myötäpäivään. Kiristä kiinnitysruuvi ja kiinnitä jalkalista takaisin paikalleen.

TOIMENPITEET MUUTON YHTEYDESSÄ TAI KUN KONE ON PITKÄN KÄYTTÄMÄTTÄ

Muuton yhteydessä tai kun pesukone on pitkään käyttämättömänä esim. lämmittämättömässä huoneessa, tulee sekä poisto- että tulovesiletku tyhjentää huolellisesti.

Irrota pistotulppa pistorasiasta. Varaa matala astia esim. pesuvati.

Irrota poistoletku ja tyhjennä se huolellisesti. Tee samoin tulovesiletkulle.

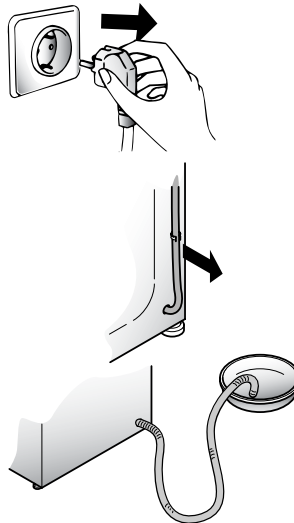
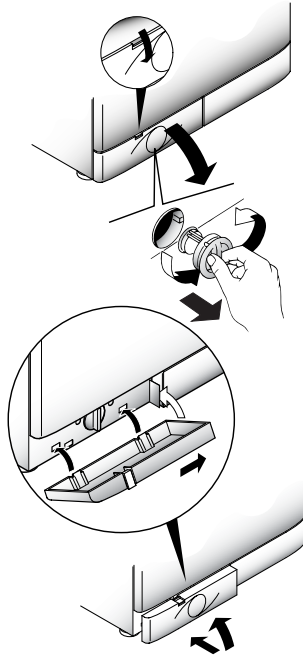

KAPPALE 13

VIKA	SYY	KORJAUS
1. Pesuohjelmat eivät toimi	Pistotulppa ei ole pistorasiassa	Kytke pistotulppa pistorasiaan
	Verkkokytkin ei ole ala-asennossa	Paina verkkokytkin alas
	Sähkövirta on katkaistu	Tarkista
	Sulake on palanut	Tarkista
	Täyttöluukku on auki	Sulje täyttöluukku
2. Koneeseen ei tule vettä	Samat syyt kuin 1. kohdassa	Tarkista
	Vesihana on kiinni	Avaa vesihana
	Ohjelmanvalitsin ei ole oikeassa kohdassa	Valitse ohjelma uudelleen
3. Vesi ei poistu koneesta	Poistoletku on taitella	Suorista poistoletku
	Nukkasihdi on tukossa	Puhdista nukkasihdi
4. Vettä lattialla koneen lähellä	Tulovesiletkun tiiviste vuotaa	Vaihda tiiviste ja kiinnitä letku huolellisesti
5. Kone ei linkoa	Kone ei ole vielä poistanut vettä	Odota kunnes vesi on poistettu
	Linkouksen poistokytkin alaspainettuna (ei kaikissa malleissa)	Palauta linkouksen poistokytkin
6. Voimakas värinä linkouksen aikana	Kone ei ole vaakasuorassa	Säädä kone suoraan
	Kuljetustukia ei ole irrotettu	Irrota kuljetustuet
	Pyykki ei ole jakautunut tasaisesti rumpuun	Jaa pyykki tasaisesti rumpuun
Huomioitavaa: Pesuohjelman aikana pesuohjelmavalikko ei välttämättä siirry eteenpäin tasaisesti ohjelman edetessä.		

Mikäli vika ei korjaannu, ota yhteyttä valtuutettuun Candy - huoltoon. Ilmoita aina koneen malli, joka löytyy koneen arvokilvestä. Arvokilpi sijaitsee (useimmiten) pesukoneen täyttöaukon yläreunassa.

Huom!

1 Ympäristöystävällisten, fosfaatteja sisältämättömien pesuaineiden käyttö voi aiheuttaa seuraavia sivuvaikutuksia:

- huuhteluvesi saattaa näyttää samealta johtuen zeoliiteista, tämä ei kuitenkaan alenna huuhtelun tehoa
- pesun jälkeen saattaa pyykissä olla valkoisia jälkiä, jotka eivät kuitenkaan taru kuituihin eivätkä muuta väriä
- lievä vaahtoaminen viimeisessä huuhteluvaiheessa ei ole merkki huonosta huuhtelutuloksesta
- pyykinpesuaineiden sisältämät ei-ioniset pesuaktiiviset aineet huuhtoutuvat huonosti ja aiheuttavat pieninäkin määrinä vaahtoamista
- lisähuuhteluista ei yleensä ole apua

2 Ellei koneesi toimi, tarkista aina ensin oheisen listan mukaiset asiat ennenkuin kutsut huoltomiehen.



IT

SV

DA

NO

FI

La Ditta costruttrice declina ogni responsabilità per eventuali errori di stampa contenuti nel presente libretto. Si riserva inoltre il diritto di apportare le modifiche che si renderanno utili ai propri prodotti senza compromettere le caratteristiche essenziali.

Tillverkaren påtager sig inget ansvar för tryckfel i denna bruksanvisning. Tillverkaren förbehåller sig också rätten att göra förändringar av produkten så länge dess viktigaste egenskaper inte förändras.

Fabrikanten fralægger sig ethvert ansvar for evt. trykkejl i nærværende instruktions bog.

Produsent og importør fraskriver seg ethvert ansvar for trykkfeil i bruksanvisningen. Produsenten forbeholder seg retten til å foreta modifiseringer av produkter uten nærmere varsel om dette.

Valmistaja ei ole vastuussa tässä ohjekirjassa mahdollisesti esiintyvistä painovirheistä. Valmistaja pidättää itsellään oikeuden tehdä tarvittavia muutoksia tuotteisiinsa muuttamatta sen olennaisia ominaisuuksia.