

IT Istruzioni per l'uso

Selecta 

Candy 

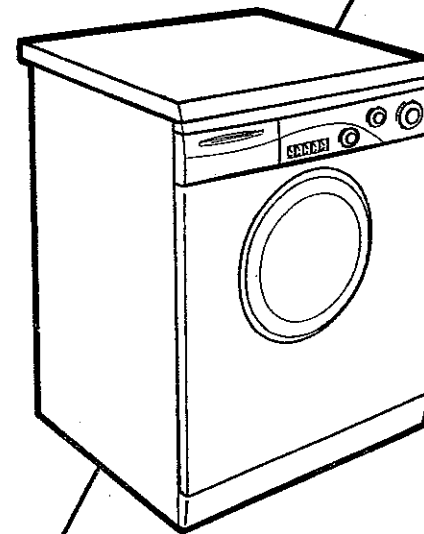

IT

99.07 - 81500999 - Printed in Italy - Imprimé en Italie



COMPLIMENTI

Con l'acquisto di questo elettrodomestico Candy:
Lei ha dimostrato di non accettare compromessi:
Lei vuole il meglio.

Candy è lieta di proporLe questa nuova lavatrice frutto di
anni di ricerche e di esperienze maturate sul mercato, a
contatto diretto con i Consumatori. Lei ha scelto la qualità, la
durata e le elevate prestazioni che questa lavatrice Le offre.

Candy Le propone inoltre una vasta gamma di
elettrodomestici: lavatrici, lavastoviglie, lavasciuga, cucine,
forni a microonde, forni e piani di cottura, frigoriferi e
congelatori.

Chieda al Suo Rivenditore
il catalogo completo dei prodotti Candy

La preghiamo di leggere attentamente le avvertenze
contenute nel presente libretto in quanto forniscono
importanti indicazioni riguardanti la sicurezza di installazione,
d'uso, di manutenzione e alcuni utili consigli per il migliore
utilizzo della lavatrice.

Conservi con cura questo libretto per ogni ulteriore
consultazione.

Quando comunica con la Candy o con i suoi centri di
assistenza citi sempre il Modello, il n° e il numero G (se c'è).
Praticamente tutto ciò che è citato nel riquadro.

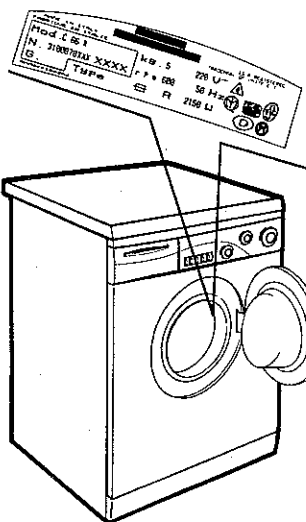
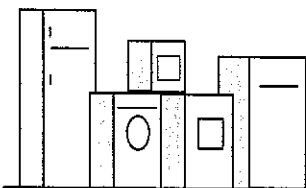
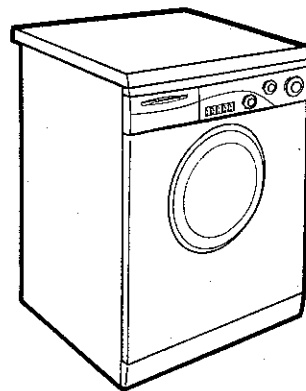
INDICE

Prefazione	
Note generali alla consegna	
Garanzia	
Prescrizioni di sicurezza	
Dati tecnici	
Messa in opera, installazione	
Descrizione comandi	
Cassetto detersivo	
Selezione	
Il prodotto	
Tabella programmi	
Lavaggio	
Pulizia e manutenzione ordinaria	
Ricerca guasti	

CAPITOLO

1
2
3
4
5
6
7
8
9
10
11
12
13

NOTE GENERALI ALLA CONSEGNA

Alla consegna controlli che con la macchina ci siano:

- A) MANUALE D'ISTRUZIONE
- B) INDIRIZZI DI ASSISTENZA
- C) CERTIFICATI DI GARANZIA
- D) VITI FISSAGGIO PANNELLO POSTERIORE
- E) TAPPI
- F) CURVA PER TUBO SCARICO
- G) BACINELLA DETERERSIVO LIQUIDO
- H) MISURATORE DETERERSIVO PROGRAMMA 32'

CONSERVATELI

e controlli che non abbia subito danni durante il trasporto, in caso contrario chiami il centro Candy più vicino.

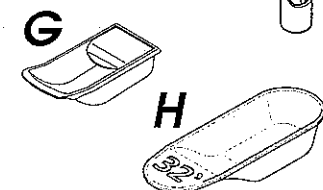
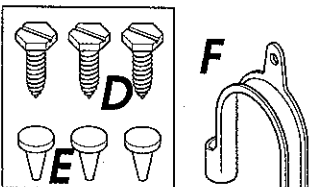
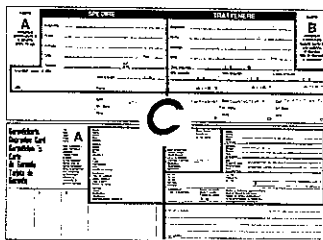
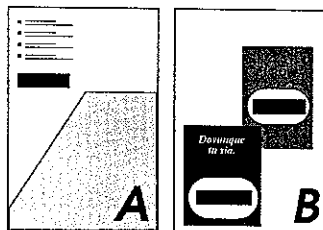
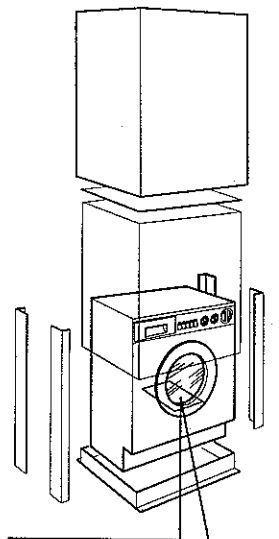
GARANZIA

L'apparecchio è corredato da un certificato di garanzia che Le permette di usufruire gratuitamente del Servizio di Assistenza Tecnica, salvo l'addebito di un diritto fisso di chiamata, per il periodo di un anno dalla data d'acquisto.

SERVIZIO ASSISTENZA TECNICA**199.123.123**

Ricordi di spedire la parte A del certificato di garanzia, per la necessaria convalida entro 10 giorni dalla data di acquisto.

La parte B dovrà essere da Lei conservata, debitamente compilata, per essere esibita al Servizio Assistenza Tecnica, in caso di necessità di intervento, insieme alla ricevuta fiscale rilasciata dal rivenditore al momento dell'acquisto.

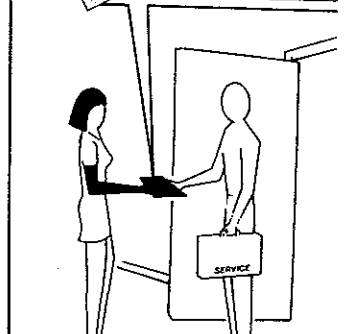
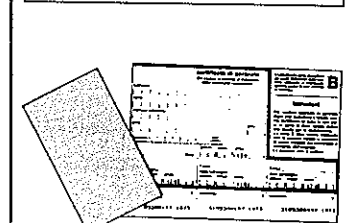
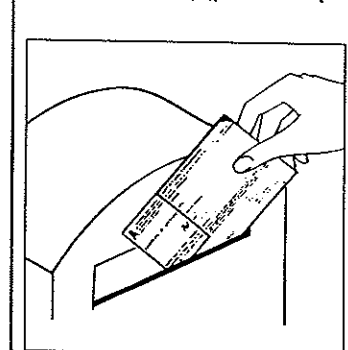
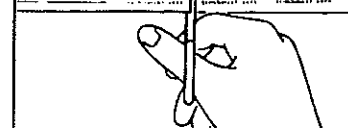
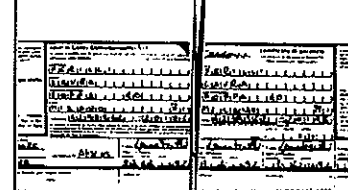
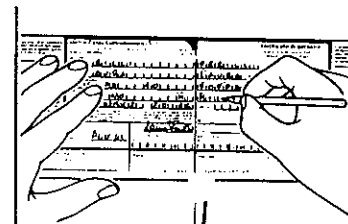

PRESCRIZIONI DI SICUREZZA

**ATTENZIONE:
PER QUALSIASI INTERVENTO DI PULIZIA E
MANUTENZIONE DELLA LAVATRICE**

- Togli la spina.
 - Chiudi il rubinetto dell'acqua.
 - La Candy correa tutte le sue macchine di messa a terra. Si assicuri che l'impianto elettrico sia provvisto di messa a terra in caso contrario richiedi l'intervento di personale qualificato.
- CE** Apparecchio conforme alle Direttive Europee 89/336/CEE, 73/23/CEE e successive modifiche.
- Non tocchi l'apparecchio con mani, piedi bagnati o umidi.
 - Non usi l'apparecchio a piedi nudi.
 - Non usi, se non con particolare cautela, prolunghe in locali adibiti a bagno o doccia.

**ATTENZIONE:
DURANTE IL LAVAGGIO L'ACQUA PUO' ANDARE A
90°C.**

- Prima di aprire l'oblò si assicuri che non vi sia acqua nel cestello.

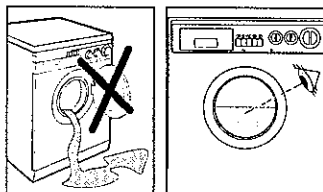
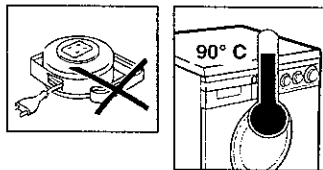
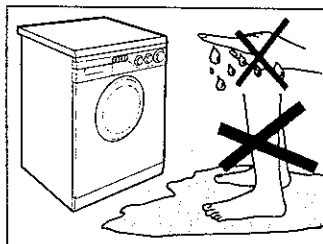
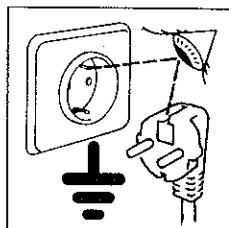
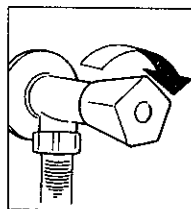
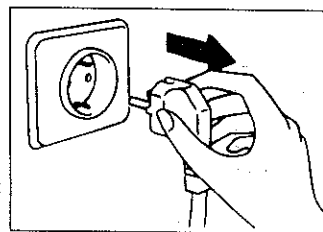

- Non usi adattatori o spine multiple
- Non permetta che l'apparecchio sia usato dai bambini o da incapaci, senza sorveglianza.
- Non tiri il cavo di alimentazione, o l'apparecchio stesso, per staccare la spina dalla presa di corrente.
- Non lasci esposto l'apparecchio ad agenti atmosferici (pioggia, sole, ecc...).
- In caso di trasloco non la sollevi mai dalle manopole o dal cassetto del detersivo.
- Durante il trasporto non appoggi mai l'oblò al carrello.

Importante!

Nel caso si installi l'apparecchio su un pavimento ricoperto da tappeti o con moquette, si deve fare attenzione che le aperture di ventilazione alla base dell'apparecchio non vengano ostruite.

- Sollevarla in due persone come illustrato in figura.

● In caso di guasto e/o di cattivo funzionamento dell'apparecchio, lo spenga, chiuda il rubinetto dell'acqua e non manometta l'elettrodomestico. Per l'eventuale riparazione si rivolga solamente a un centro di Assistenza Tecnica Candy e richiedi l'utilizzo di ricambi originali. Il mancato rispetto di quanto sopra può compromettere la sicurezza dell'apparecchio.

- Se il cavo di alimentazione risultasse danneggiato, dovrà essere sostituito da un cavo speciale disponibile presso il servizio di Assistenza Tecnica.

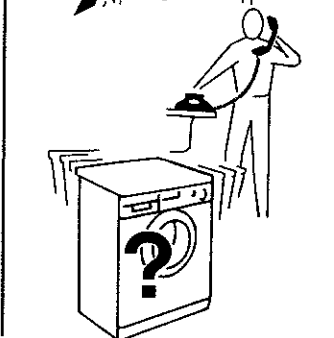
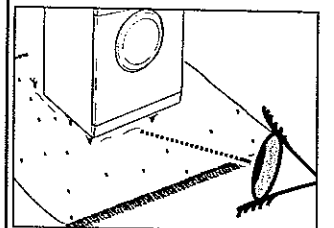
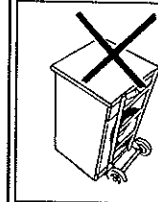
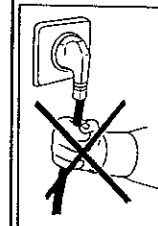
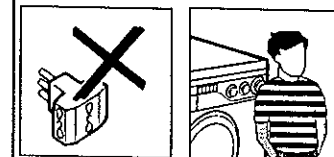

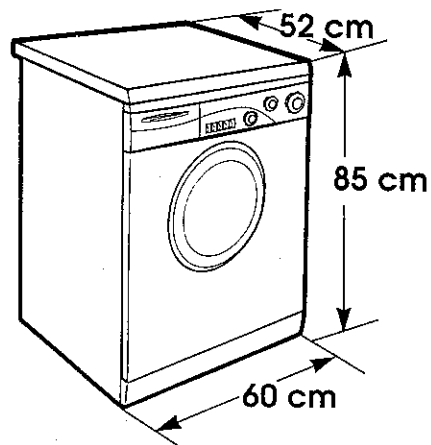

CAPACITA' DI BIANCHERIA ASCIUTTA	kg	4,5
ACQUA LIVELLO NORMALE	l	10÷15
POTENZA ASSORBITA	W	2200
CONSUMO DI ENERGIA (PROG. 1)	kWh	1,9
AMPERE DEL FUSIBILE DELLA RETE	A	10
GIRI DI CENTRIFUGA	giri/min.	600
PRESSIONE NELL'IMPIANTO IDRAULICO	MPa	min. 0,05 max. 0,8
TENSIONE	V	230

MESSA IN OPERA INSTALLAZIONE

Porti la macchina vicino al luogo di utilizzo senza il basamento dell'imballo.

Tagli le fascette fermatubo

Tolga le due viti e rimuova il pannello posteriore.

Tolga le 4 viti della staffa sinistra e la asporti.

Tolga le 4 viti della staffa destra, e l'asporti.

Tolga le 4 viti della staffa inferiore e l'asporti.

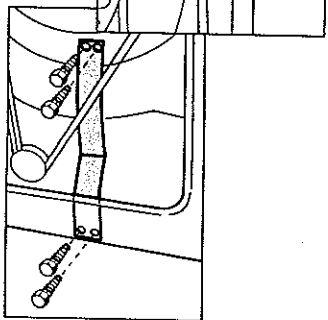
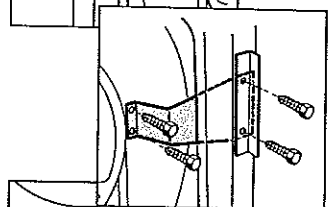
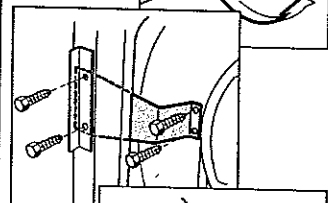
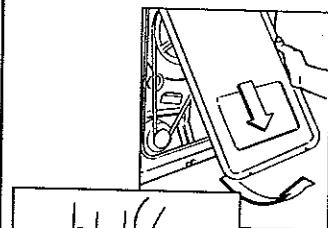
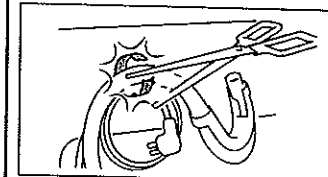
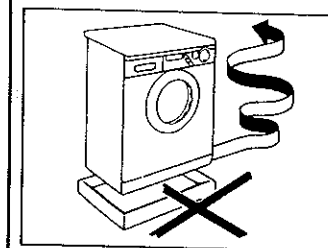

II

Rimonti il pannello posteriore incastrando la zona superiore, avviti le 2 viti tolte e le 4 viti contenute nella busta istruzioni.

Richiuda i 6 fori con i tappi in dotazione.

ATTENZIONE:
NON LASCI ALLA PORTATA DI BAMBINI GLI ELEMENTI DELL'IMBALLAGGIO IN QUANTO POTENZIALI FONTI DI PERICOLO.

Applichi il foglio di poltroncino sul fondo come mostrato in figura.

Allacci il tubo dell'acqua al rubinetto.

ATTENZIONE: NON APRA IL RUBINETTO

Accosti la lavatrice al muro facendo attenzione che non vi siano curve o strozzature, allacci il tubo di scarico al bordo della vasca.

o meglio a uno scarico fisso; altezza minima 50 cm, di diametro superiore al tubo della lavatrice. In caso di necessità utilizzare la curva rigida in dotazione.

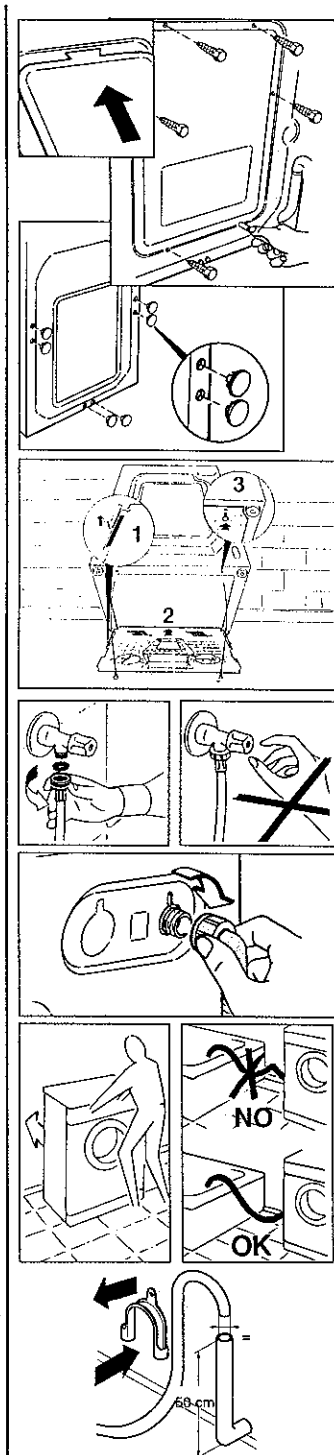

II

Applichi la legenda adesiva in dotazione nella lingua appropriata all'interno del ribaltino (R) del cassetto detergente (A).

Livelli la macchina con i piedini anteriori.

a) Girare in senso orario il dado per sbloccare la vite del piedino.

b) Ruotare il piedino e farlo scendere o salire fino ad ottenere la perfetta aderenza al suolo.

c) Bloccare infine il piedino riavvitando il dado in senso antiorario, fino a farlo aderire al fondo della lavatrice.

Si assicuri che il pulsante Marcia/Arresto (C) non sia premuto.

Si assicuri che tutte le manopole siano in posizione "0" e l'oblò sia chiuso.

Inserisca la spina.

Quindi prema il tasto START (C), si accenderà la spia di funzionamento corrente inserita (G), se non si accende veda ricerca guasti.

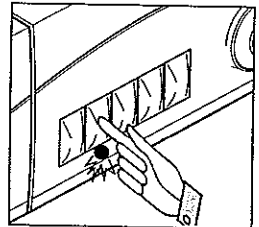
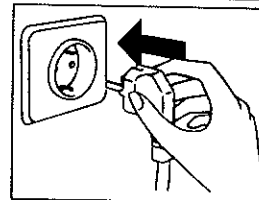
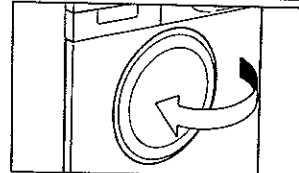
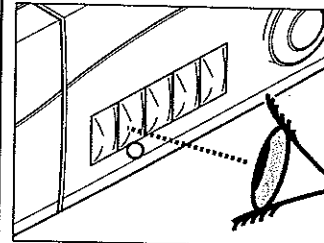
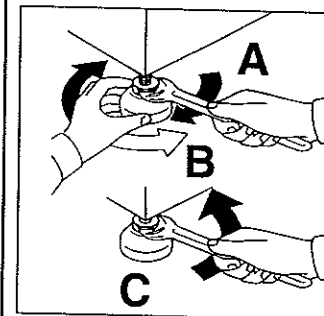
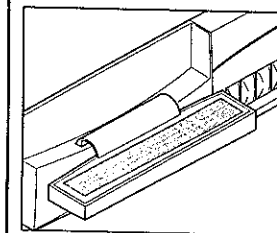

CAPITOLO 6

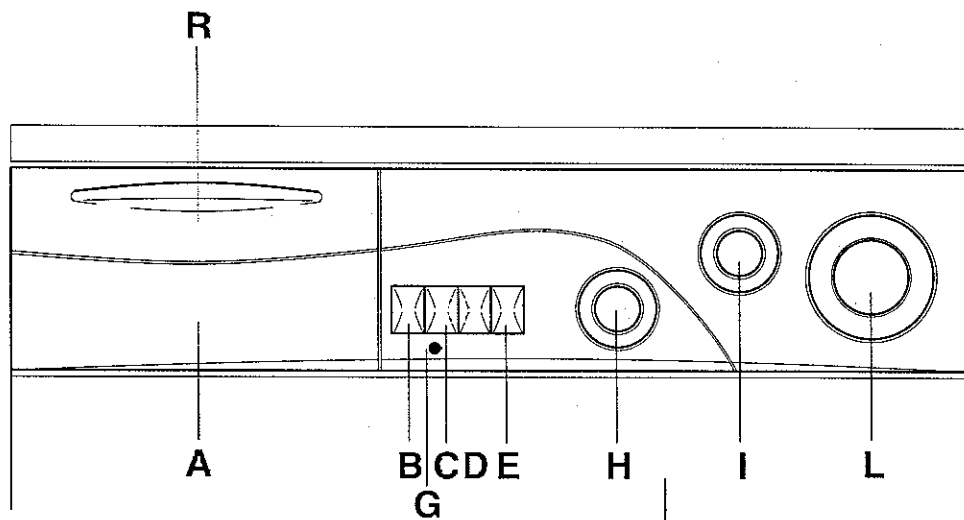

COMANDI

Cassetto defersivo

Tasto apertura porta

Tasto marcia arresto

Tasto risciacquo extra

Tasto esclusione centrifuga

Segnalazione luminosa di funzionamento

Manopola di regolazione della temperatura di lavaggio

Mapola superlavaggio

Manopola programmi di lavaggio

Riballino

A
B
C
D
E
G
H
I
L
R

DESCRIZIONE COMANDI

TASTO APERTURA PORTA

ATTENZIONE:
UNO SPECIALE DISPOSITIVO DI SICUREZZA IMPEDISCE L'IMMEDIATA APERTURA DELL'OBLO" ALLA FINE DEL LAVAGGIO. AL TERMINE DELLA FASE DI CENTRIFUGA ATTENDA 2 MINUTI PRIMA DI APRIRE L'OBLO.

B

APERTURA PORTA

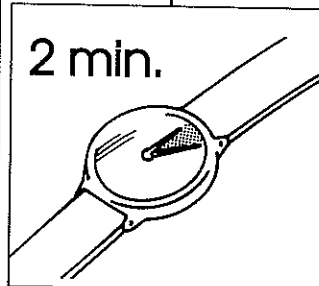

TASTO MARCIA /ARRESTO

C

MARCIA ARRES

TASTO RISCIAQUO EXTRA

Premendo il tasto viene aggiunta più acqua ad ogni risciacquo. Questo risulta particolarmente importante per le persone con pelli delicate.

D

RISCIAQUO EXTRA

TASTO ESCLUSIONE CENTRIFUGA

Inserendo questo tasto si ottiene l'esclusione di tutte le centrifughe. Tale operazione si rivela utile sia nei programmi 90° che a 60°, nel caso di lavaggio di tessuti che presentano particolari trattamenti di finissaggio (cottonova, permanent press) o per capi delicati in fibra mista.

E

ESCLUS. CENTRIFUGA

SEGNALAZIONE LUMINOSA DI FUNZIONAMENTO

G

Ⓜ

MANOPOLA DI REGOLAZIONE DELLA TEMPERATURA DI LAVAGGIO

PUO' RUOTARE NEI DUE SENSI

*Per ruotare la manopola, premere la parte centrale per estrarla.
Dopo l'impostazione, premere di nuovo l'impugnatura a fondo.*

*Questa lavatrice è dotata di questo dispositivo per impostare la temperatura di lavaggio desiderata.
La tabella programmi di lavaggio indica la temperatura massima consigliata per tipo di lavaggio.*

ATTENZIONE QUESTA TEMPERATURA NON DEVE MAI ESSERE SUPERATA

H

TEMPERATURA
LAVAGGIO

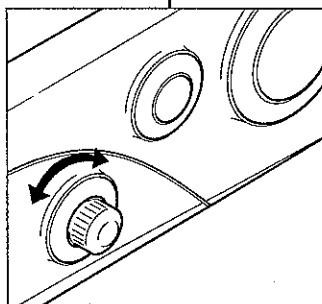
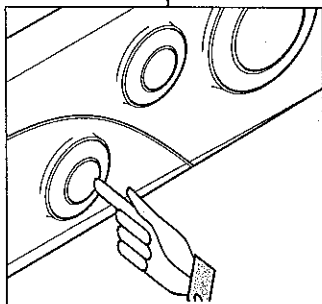

MANOPOLA SUPERLAVAGGIO

**ATTENZIONE:
NON RUOTI MAI LA MANOPOLA IN SENSO
ANTIORARIO MA SEMPRE IN SENSO ORARIO**

*Per ruotare la manopola, premere la parte centrale per estrarla.
Dopo l'impostazione, premere di nuovo l'impugnatura a fondo.*

Ruotando questo selettore è possibile incrementare ulteriormente le prestazioni di lavaggio di questa lavabiancheria ottenendo un risultato equivalente al massimo previsto dalla normativa europea. È possibile regolare il selettore su livelli intermedi e la durata del ciclo può variare a seconda del livello selezionato sulla manopola. Alla fine del ciclo il selettore ritorna nella posizione di partenza.

I

SUPER
LAVAGGIO

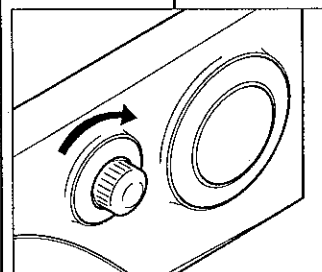
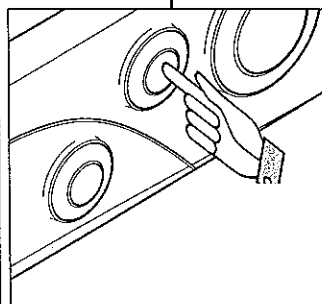

Ⓜ

MANOPOLA PROGRAMMI DI LAVAGGIO

**ATTENZIONE:
NON RUOTI MAI LA MANOPOLA IN SENSO
ANTIORARIO MA LA RUOTI IN SENSO ORARIO E NON
PREMA IL TASTO MARCIA (C) PRIMA DELLA SELEZIONE
DEL PROGRAMMA.**

*Per ruotare la manopola, premere la parte centrale per estrarla.
Dopo l'impostazione, premere di nuovo l'impugnatura a fondo.*

Le tabelle descrivono il programma di lavaggio in base al numero o simbolo scelto.

L

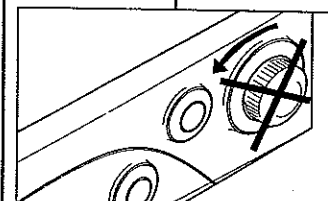
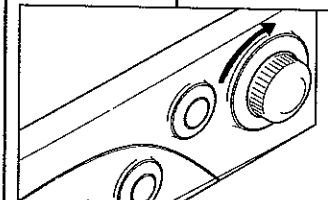
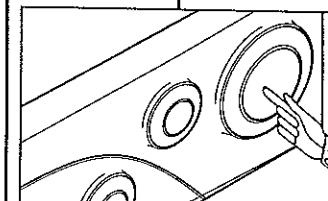

IT

CAPITOLO 7

CASSETTO
DETERSIVO

Il cassetto detersivo è suddiviso in 4 vaschette:

- la prima I serve per il detersivo di prelavaggio
- la seconda II per il detersivo di lavaggio

Per i detersivi liquidi usare la bacinella in dotazione da posizionare come in figura.

ATTENZIONE:
SI RICORDI CHE ALCUNI DETERSIVI SONO DI DIFFICILE ASPORTAZIONE.
IN QUESTO CASO LE CONSIGLIAMO L'USO DELL'APPOSITO CONTENITORE DA PORRE NEL CESTELLO.

- la terza  serve per il candeggian*te

ATTENZIONE:
NELLA TERZA E QUARTA VASCHETTA METTERE SOLO PRODOTTI LIQUIDI.

- la quarta  serve per additivi speciali, ammorbidenti, profumi inamidanti, azzurranti, ecc.

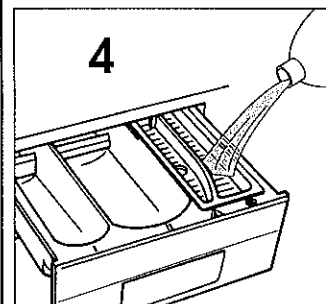
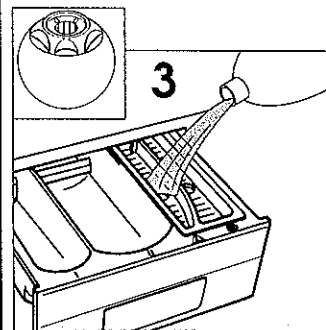
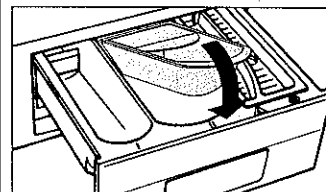
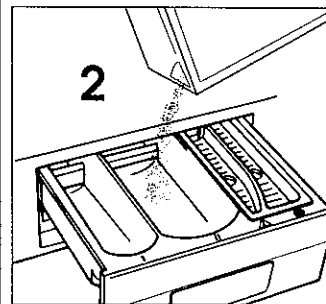
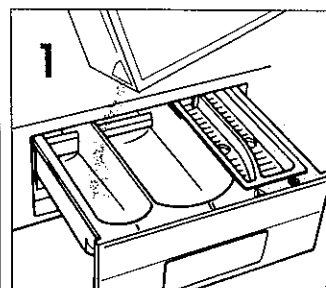

IT

CAPITOLO 8

SELEZIONE PROGRAMMI

Per trattare i vari tipi di tessuto e le varie gradazioni di sporco, la lavatrice ha 3 fasce di programmi diversi per tipo di lavaggio, temperatura e durata (vedere tabella programmi di lavaggio).

1 Tessuti resistenti

I programmi sono realizzati per sviluppare il massimo grado di lavaggio e i risciacqui, intervallati da fasi di centrifuga, assicurano una perfetta sciacquatura. La centrifuga finale assicura un'ottima strizzatura.

2 Tessuti misti e sintetici

Il lavaggio ed il risciacquo sono ottimizzati nei ritmi di rotazione del cesto e nei livelli di acqua. La centrifuga ad azione delicata, assicura una ridotta formazione di pieghe sui tessuti.

Al termine dell'ultimo risciacquo la biancheria rimane immersa nell'acqua.

PROGRAMMA PER	CARICO MAX kg	SELEZ. PROG.	SELEZIONE TEMPERATURA °C	1
Colle spesse con prelavaggio	5 ¹⁾	A	da 60° a 90°	0
Sporca normale stucco, stragole, cupononi, ecc.	5 ¹⁾	1	da 60° a 90°	0
Sporca normale Ciclo RAPID	3,5	2	da 30°	0
Poca sporca per cotone, lino	3,5	3	da 40°	0
Indicare per macchine automatiche	5	4	-	-
Indicare per macchine automatiche	5	4	-	-
Poca sporca, con prelavaggio	2	5 ²⁾	da 30° a 60°	0
Sporca normale per cotone, lino	2	6 ¹⁾	da 30° a 60°	0
Poca sporca	2	7 ¹⁾	da 30°	0



3 Tessuti delicatissimi

E' un nuovo concetto di lavaggio in quanto alterna momenti di lavoro a momenti di pausa, particolarmente indicato per il lavaggio di tessuti molto delicati quali la Pura Lana Vergine. Il lavaggio e i risciacqui sono eseguiti con alto livello di acqua per assicurare le migliori prestazioni.

Al termine dell'ultimo risciacquo la biancheria rimane immersa nell'acqua.

Per terminare il ciclo dei tessuti misti e delicatissimi le operazioni possono essere:

- solo scarico
- centrifuga delicata

Il programma di centrifuga delicata è indispensabile soprattutto per i capi di maglieria allo scopo di evitare rilassamenti durante la fase di asciugatura all'aria.

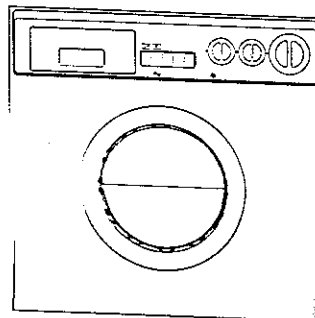

CAPITOLO 9

IL PRODOTTO

ATTENZIONE:
se deve lavare tappetoni, copriletti o altri indumenti pesanti è bene non centrifugare.

Indumenti e biancheria di lana per poter essere lavati in lavatrice devono essere contrassegnati con il simbolo "Pura Lana Vergine" e avere inoltre l'indicazione "lavabile in lavatrice" oppure "lavabile in lavatrice".

ATTENZIONE

DURANTE LA SELEZIONE S'ESCLUSIVAMENTE:

- nel cestello solo capi di lana (Pura Lana Vergine, ecc.)
- bottoni federa, crivoli e cerniere lampo, gancetti a occhielli, anodi cinghie sciolte e lunghi nastri di vestaglie;
- sporti dalle tendine anche i rulli di scorrimento;
- osservi attentamente le etichette sui tessuti;
- se durante la selezione vede delle macchie resistenti, le sporti con del detersivo speciale o con un'apposita pasta di lavaggio.

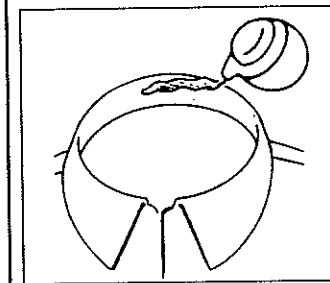
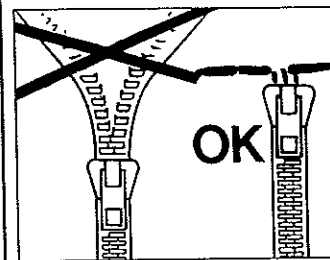
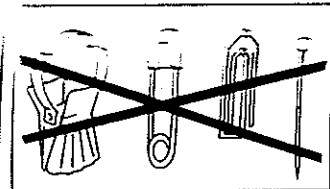
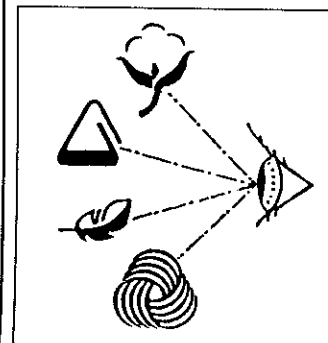

TIPO DI TESSUTO	SIMBOLO ETICHETTA	PROGRAMMA PER	CARICO MAX KG	SELEZ. PROG.	SELEZ. TEMP. °C	CARICO DETERATIVO			
						I	II	△	☼
Tessuti resistenti Cotone, lino, canapa	95°	Intensivo - Molto sporco ¹⁾	4,5	1	Fino a 90°		●	●	●
Cotone, misti resistenti	60°	Sporco normale	4,5	2	Fino a 60°		●	●	●
Cotone, misti	40°	Poco sporco - Colori delicati	3	3	Fino a 40°		●	●	●
Cotone		Risciacqui energici	-	△	-				●
Cotone, lino		Ultimo risciacquo	-	☼	-				●
		Centrifuga	-	◎	-				●
Tessuti misti e sintetici Misti resistenti	60°	Molto sporco ¹⁾	2	4	Fino a 60°		●		●
Misti, cotone, sintetici	50°	Sporco normale	2	5	Fino a 50°		●		●
Sintetici (Nylon Perbor.) misti di cotone	40°	Colorati delicati	2	6	Fino a 40°		●		●
Misti, sintetici delicati		Risciacqui delicati	-	△	-				●
		Ultimo risciacquo	-	☼	-				●
		Centrifuga	-	◎	-				●
Tessuti delicatissimi Biancheria in lana Sintetici (Dralon, Acrilico Trevira)	☼	LANA "LAVABILE in LAVATRICE" ¹⁾	1	7	Fino a 40°		●		●
Misti, sintetici delicati, lana		Risciacqui delicati	-	△	-				●
		Ultimo risciacquo	-	☼	-				●
		Centrifuga	-	◎	-				●
Per biancheria da non centrifugare		Ciclo rapidissimo ²⁾	2	32'	Fino a 50°	●			
		Solo scarico	4,5	△	-			●	
		Solo scarico	-	Z	-				

Note da considerare

In caso di biancheria con elevato grado di sporco è consigliata la riduzione del carico a non più di 3 kg.

Nei programmi indicati può essere eseguito il candeggio automatico mettendo il candeggiante liquido nella vaschetta △.

¹⁾ Programmi in accordo con IEC 456.

2) Programma rapido 32 minuti

Il programma rapido 32 minuti permette di effettuare in 30 minuti circa un ciclo completo di lavaggio per un massimo di 2 Kg. di biancheria ad una temperatura di 50°. È possibile ridurre la temperatura di lavaggio utilizzando l'apposita manopola H. La quantità massima di detersivo utilizzabile per questo programma è indicata sull'apposito misuratore 32' in dotazione.

Il detersivo deve essere caricato nella vaschetta per il prelavaggio (vaschetta I).

Il programma rapido 32 minuti può essere, inoltre, utilizzato come ciclo di prelavaggio nel caso di carichi particolarmente sporchi selezionando successivamente il programma principale desiderato.

DASH-SCELTO E RACCOMANDATO DA CANDY

Quando costruiamo un nuovo modello di lavatrice, lo sottoponiamo a tutti i possibili test. Ed uno dei più importanti è quello che permette ai nostri esperti di individuare il detersivo idoneo a risolvere i problemi del bucato. Dash ha saputo rispondere alle nostre esigenze: far funzionare bene la lavatrice, non comprometterne la durata, raggiungere i migliori risultati di lavaggio. Questa costante eccellenza di risultati, che era l'obiettivo principale del test che abbiamo effettuato, ha determinato la nostra scelta e la nostra raccomandazione. La funzione primaria di un detersivo che risponda a tutte le esigenze del lavaggio è quella di collaborare con l'acqua per rimuovere lo sporco dai tessuti, trattenendolo in sospensione affinché sia eliminato al momento dello scarico e controllare il volume della schiuma che si forma nella lavatrice, sempre senza danneggiare le fibre dei capi del bucato. Dash soddisfa pienamente queste esigenze, perché contiene elementi d'alta qualità, frutto delle più avanzate ricerche, che assicurano eccellenti risultati in tutte le condizioni. Dash lo puoi trovare in polvere, liquido e nella nuova formula compatta di Dash Ultra.



LAVAGGIO

CAPACITÀ VARIABILE

Questa lavatrice è in grado di adattare automaticamente il livello dell'acqua al tipo e alla quantità di biancheria. E' così possibile ottenere un bucato "personalizzato" anche dal punto di vista energetico. Questo sistema porta ad una diminuzione dei consumi d'energia e ad una riduzione sensibile dei tempi di lavaggio.

Il carico ammesso per i tessuti resistenti è di 4,5 kg mentre nel caso di tessuti delicati, si consiglia di non superare i 2 kg (1 kg nel caso di capi in "Pura Lana Vergine" lavabile in lavatrice), per evitare la formazione di pieghe difficili da stirare. Per tessuti molto delicati è consigliabile l'utilizzo di un sacchetto di rete.

Supponiamo che il bucato da lavare sia di COTONE MOLTO SPORCO (se ha delle macchie particolarmente resistenti le asporti con l'apposita pasta).

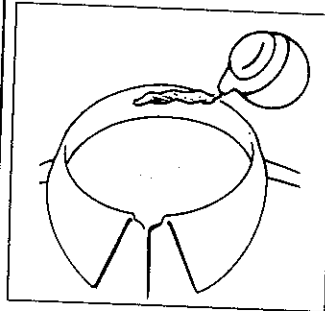
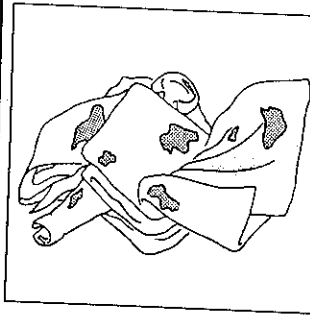

Le consigliamo di non fare un carico di soli capi in tessuto di spugna che, assorbendo molta acqua, diventano troppo pesanti.

QUANDO SOLO ALCUNI CAPI PRESENTANO MACCHIE CHE RICHIEDONO UN TRATTAMENTO CON PRODOTTI CANDEGGIANTI LIQUIDI, SI PUÒ PROCEDERE A UNA SMACCHIATURA PRELIMINARE IN LAVATRICE. VERSARE IL CANDEGGIANTE NELLA VASCHETTA E POSIZIONARE LA MANOPOLA (L) SULLO SPECIALE PROGRAMMA "SMACCHIATURA PREBUCATO" Δ. FINITO QUESTO TRATTAMENTO, AGGIUNGERE AI CAPI CANDEGGIATI IL RESTO DELLA BIANCHERIA E PROCEDERE AL BUCATO NORMALE CON IL PROGRAMMA PIÙ ADATTO.

ESEMPIO DI USO:

Guardi la tabella dei programmi di lavaggio, vedrà come Candy le consiglia di comportarsi:

● Si assicuri che sulle etichette dei capi ci sia scritto "60° C".

● Apra l'oblò con il tasto (B).

● Riempia il cestello con 4,5 kg massimo di biancheria asciutta

● Chiuda l'oblò.

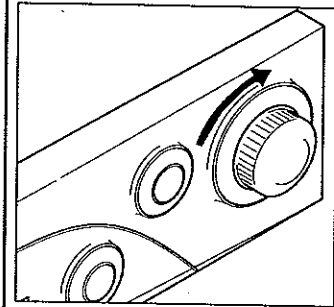
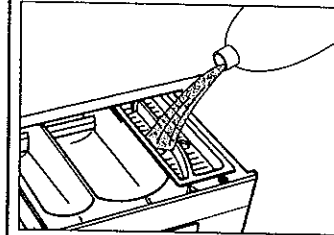

95°	Molto sporco Lenzuola, tovaglie e colori scuri e bianchi, asciugamani bianchi	5
95°	PROGRAMMA BIANCO SPORCO Lenzuola, tovaglie e colori scuri bianchi, asciugamani bianchi	5
60°	Biancheria colorata, camicie, vestiti, maglie, lenzuola	4
60°	PROGRAMMA BIANCO SPORCO normale Biancheria colorata, camicie, vestiti, maglie, lenzuola	4
60°	Biancheria colorata, mediamente sporca	3
40°	Biancheria di colore sgrigiato, blue jeans	2
	Macchie organiche	2
	Reattivo energia	2

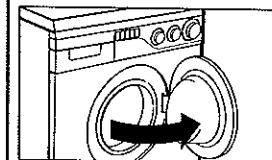
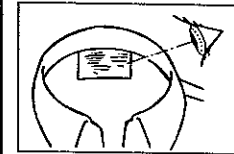

ATTENZIONE:
NELL'IMPOSTARE IL PROGRAMMA SI ASSICURI CHE IL TASTO MARCIA/ARRESTO NON SIA INSERITO.

Selezioni il programma 1:
 il programma vier e scelto ruotando la manopola (L) in
 SENSO ORARIO e facendo coincidere il numero del
 programma con l'indice.

● Porti la manopola della temperatura (H) su 50°C.

● Apra il cassetto detersivo (A).

● Metta nella 2^a vaschetta II di lavaggio 120 g di detersivo

● Metta 50 ml del additivo che desidera nella vaschetta
 additivo 

● Chiuda il cassetto detersivo (A).

● Si assicuri che il rubinetto dell'acqua sia aperto.

● Che lo scarico sia in posizione regolare.

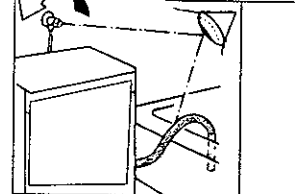
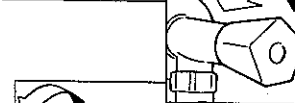
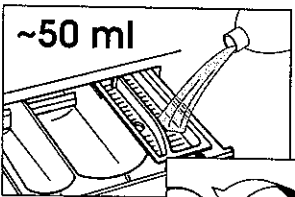
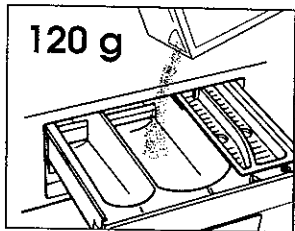
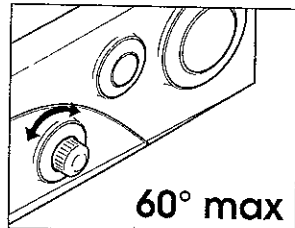
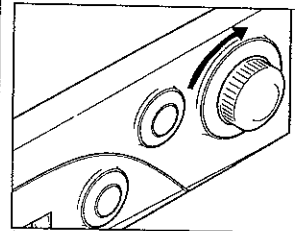
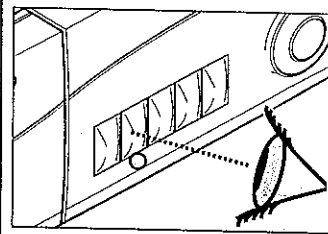

● Prema il pulsante di marcia (C) si accenderà la
 segnalazione luminosa (G).
 La lavatrice svolgerà il programma che le ha ordinato.

● Al termine prema il tasto (C) di marcia/arresto, si
 spegneranno le segnalazioni luminose.

● Apra l'oblò e tolga i tessuti.

**PER QUALSIASI TIPO DI LAVAGGIO CONSULTI SEMPRE
 LA TABELLA DEI PROGRAMMI E SEGUA LA SEQUENZA
 DELLE OPERAZIONI COME INDICATO.**

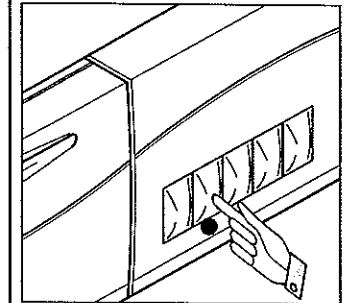
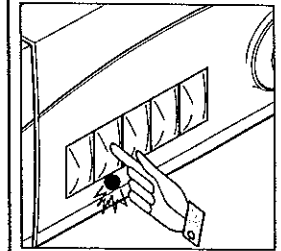

PULIZIA E MANUTENZIONE ORDINARIA

Per la Sua lavatrice all'esterno non usi abrasivi, alcool e/o diluenti, basta solo una passata con un panno umido.

La lavatrice ha bisogno di pochissime manutenzioni:

- Pulizia vaschette.
- Pulizia filtro.
- Traslochi o lunghi periodi di fermo macchina.

PULIZIA VASCHE

Anche se non strettamente necessario è bene pulire saltuariamente le vaschette da detersivo, candeggiante e additivi.

Per questa operazione basta che le estragga con una leggera forza.

Pulisca tutto il contenuto sotto un getto d'acqua.

Reinserisca tutto nella propria sede.

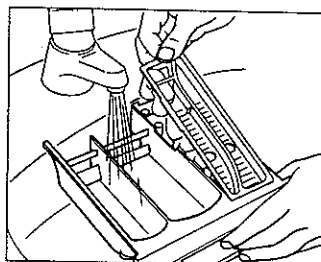
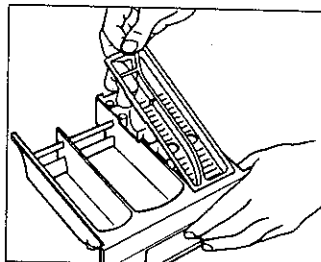
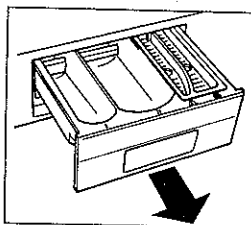
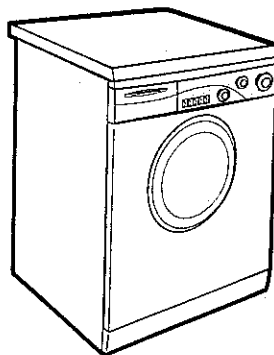
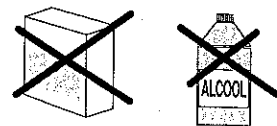

II

PULIZIA FILTRO

La lavatrice è dotata di uno speciale filtro in grado di trattenere i residui più grossi che potrebbero bloccare lo scarico (monete, bottoni, ecc.) che possono così essere facilmente recuperati. Quando lo deve pulire si comporti così:

- Con una moneta o cucchiaino facendo delicatamente leva tolga lo zoccolo.
- Utilizzi lo zoccolo per raccogliere l'acqua residua del filtro.
- Allenti la vite che fissa il filtro.
- Ruoti il filtro in senso antiorario fino all'arresto, in posizione verticale.
- Lo estragga e lo pulisca.
- Dopo averlo pulito osservi la tacca e lo rimonti seguendo in senso contrario tutte le operazioni precedentemente descritte.

TRASLOCHI O LUNGI PERIODI DI FERMO MACCHINA

Per eventuali traslochi o qualora la macchina restasse ferma a lungo in luoghi non riscaldati, è necessario svuotare completamente da ogni residuo di acqua tutti i tubi.

A corrente disinserita, stacchi il tubo dalla fascetta e lo porti, verso il basso, sul catino, fino alla completa fuoriuscita dell'acqua.

Al termine ripeta l'operazione in senso inverso.

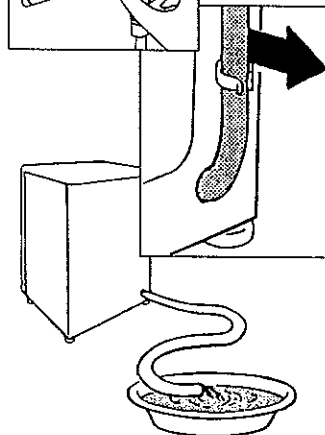
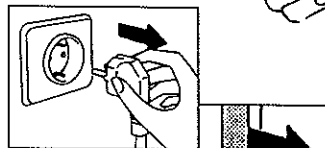
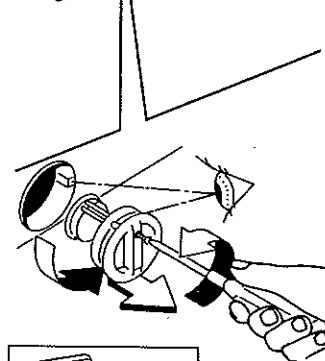
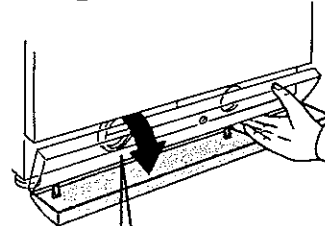
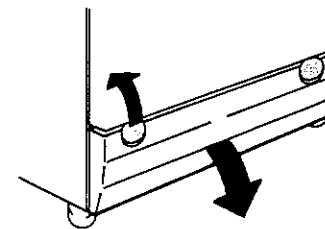

CAPITOLO 13

ANOMALIA	CAUSA	RIMEDIO
1. Non funziona con qualsiasi programma	Spina corrente elettrica non inserita nella presa	Inserire la spina
	Tasto interruttore generale non inserito	Inserire tasto. Interruttore generale
	Manca energia elettrica	Controllare
	Valvole impianto elettrico guaste	Controllare
	Sportello aperto	Chiudere sportello
2. Non carica acqua	Vedi cause 1	Controllare
	Rubinetto acqua chiuso	Aprire il rubinetto acqua
	Timer non correttamente posizionato	Posizionare timer correttamente
3. Non scarica acqua	Tubo di scarico piegato	Raddrizzare tubo di scarico
	Presenza corpi estranei nel filtro	Ispezionare filtro
4. Presenza di acqua sul pavimento attorno alla lavabiancheria	Perdita della guarnizione posta tra rubinetto e tubo carico	Sostituire guarnizione e stringere bene tubo e rubinetto
5. Non centrifuga	La lavabiancheria non ha ancora scaricato l'acqua	Attendere alcuni minuti, la macchina scaricherà
	"Esclusione centrifuga" inserita (solo per alcuni modelli)	Disinserire tasto "esclusione centrifuga"
6. Forti vibrazioni durante la centrifuga	Lavabiancheria non perfettamente in piano	Regolare gli appositi piedini regolabili.
	Staffe di trasporto non ancora asportate	Asportare staffe di trasporto
	Carico biancheria non uniformemente distribuito	Distribuire in modo uniforme la biancheria

Se il malfunzionamento dovesse persistere si rivolga al Centro di Assistenza Tecnica Candy comunicando il modello di lavabiancheria, riportato sulla targhetta posta sul mobile all'interno dell'oblò o sul foglio di garanzia. Fornendo tali informazioni otterrete un intervento più tempestivo ed efficace.

Attenzione:

1 L'utilizzo di detersivi ecologici senza fosfati può produrre i seguenti effetti:

- l'acqua di scarico dei risciacqui risulta più torbida per la presenza di zeoliti in sospensione senza che l'efficacia del risciacquo ne risulti pregiudicata
- presenza di polvere bianca (zeoliti) sulla biancheria al termine del lavaggio che non si ingloba nei tessuti e non ne altera il colore.
- La presenza di schiuma nell'acqua dell'ultimo risciacquo non è necessariamente indice di una cattiva sciacquaturo.
- I tensioattivi anionici presenti nelle formulazioni dei detersivi per lavabiancheria, risultano spesso difficilmente allontanabili dalla biancheria stessa e, anche in minima quantità, possono produrre vistosi fenomeni di formazione di schiuma.
- L'esecuzione di ulteriori cicli di risciacquo, in casi come questi, non comporta alcun beneficio.

2 Se la Sua lavabiancheria non funzionasse, prima di chiamare il Centro di Assistenza Tecnica Candy eseguire i controlli sopradescritti.