

PER RISULTATI PERFETTI

Grazie per aver scelto di acquistare questo prodotto AEG. Lo abbiamo creato per fornirvi prestazioni impeccabili per molti anni, grazie a tecnologie innovative che vi semplificheranno la vita - funzioni che non troverete sui normali elettrodomestici. Vi invitiamo di dedicare qualche minuto alla lettura per sapere come trarre il massimo dal vostro elettrodomestico.

ACCESSORI E PRODOTTI DI CONSUMO

All'interno del webshop AEG troverete tutto ciò che vi serve per fare in modo che i vostri elettrodomestici AEG siano sempre perfettamente puliti e funzionanti. Non mancano inoltre una vasta gamma di accessori studiati e realizzati conformemente agli elevati standard qualitativi che vi aspettate: pentole, scolaposate, portabottiglie e sacchi biancheria delicati...



Visitate il webshop su
www.aeg.com/shop

INDICE

4	Informazioni per la sicurezza
6	Descrizione del prodotto
8	Pannello dei comandi
10	Primo utilizzo
10	Impostazioni personalizzate
11	Utilizzo quotidiano
16	Programmi di lavaggio
20	Consigli e suggerimenti utili
22	Pulizia e cura
28	Cosa fare se...
32	Dati tecnici
32	Valori di consumo
33	Installazione
38	Collegamento elettrico
39	Incasso
40	Aspetti ambientali

In questo manuale sono riportati i seguenti simboli:



Informazioni importanti relative alla prevenzione dei rischi per la salute personale e dei danni alle apparecchiature.



Informazioni e consigli generali



Informazioni in materia di sicurezza ambientale

Con riserva di modifiche



INFORMAZIONI PER LA SICUREZZA



Leggere attentamente e conservare per futura consultazione.

- Questo apparecchio è conforme alle norme del settore e ai requisiti di legge sulla sicurezza degli elettrodomestici. In qualità di produttori, tuttavia, riteniamo sia nostro dovere fornire le seguenti informazioni per la sicurezza.
- È molto importante che questo libretto di istruzioni sia conservato insieme all'apparecchio per qualsiasi futura consultazione. In caso di vendita o cessione dell'apparecchio ad altre persone, o in caso di trasloco se l'apparecchio è destinato a rimanere nell'abitazione, il libretto di istruzioni deve rimanere unito all'apparecchio in modo che il nuovo utente possa essere informato sul funzionamento dell'apparecchio e sulle relative avvertenze.
- L'utente DEVE leggere il libretto con attenzione prima di installare o utilizzare l'apparecchio.
- Prima del primo utilizzo, controllare che l'apparecchio non abbia subito danni durante il trasporto. In caso di danni, non collegare l'apparecchio. Se alcune parti sono danneggiate, contattare il rivenditore.
- Se l'apparecchio è consegnato nei mesi invernali con temperature sotto lo zero, conservarlo a temperatura ambiente per 24 ore prima di utilizzarlo per la prima volta.

Sicurezza generale

- È pericoloso modificare le specifiche o cercare di alterare questo prodotto in qualunque modo.
- Durante i programmi di lavaggio a temperatura elevata, il vetro dell'oblò può diventare molto caldo. Non toccare l'oblò!
- Evitare che gli animali domestici e i bambini possano entrare nel cestello. Per sicurezza, ispezionare il cestello prima dell'utilizzo.
- Oggetti come monete, spille di sicurezza, chiodi, viti, pietre o altri materiali duri e taglienti possono danneggiare gravemente l'apparecchio; prestare attenzione a non introdurli insieme alla biancheria.
- Utilizzare solo le quantità di detersivo e ammorbidente consigliate. Un uso eccessivo di detersivi può danneggiare i tessuti. Fare riferimento ai quantitativi consigliati dal fabbricante.
- Raggruppare i piccoli indumenti come calzini, lacci, cinture lavabili ecc. in un sacchetto di tela o una retina per evitare che si inseriscano tra la vasca e il cesto interno.
- Non lavare a macchina i capi di biancheria con ferretti, i tessuti senz'orlo o i tessuti strappati.
- Staccare sempre la spina dalla presa di corrente e chiudere il rubinetto dell'acqua dopo l'uso e prima delle operazioni di pulizia e manutenzione dell'apparecchio.
- Non cercare in nessun caso di modificare o riparare l'apparecchio da soli. Le modifiche o riparazioni eseguite da persone non esperte possono causare seri danni o malfunzionamenti. Contattare il Centro di assistenza locale. Richiedere sempre l'installazione di ricambi originali.

Installazione

- Questo apparecchio è pesante. Prestare attenzione quando occorre spostarlo.
- Al momento del disimballaggio, verificare che l'apparecchio non abbia subito danni durante il trasporto. In caso di dubbi, non utilizzare l'apparecchio e contattare il Centro di assistenza locale.
- Tutti i dispositivi di sicurezza previsti per l'imballaggio e il trasporto devono essere rimossi prima dell'uso. L'eliminazione incompleta dei materiali di imballaggio potrebbe causare danni all'apparecchio. Vedere la sezione relativa nel manuale per l'utente.
- Dopo l'installazione, controllare che l'apparecchio non appoggi sui tubi di carico o di scarico e che il piano di lavoro non comprima il cavo di alimentazione contro la parete.
- Se la macchina è installata su un pavimento in moquette o un tappeto, regolare i piedini in modo da permettere una corretta circolazione dell'aria.
- Dopo l'installazione, verificare sempre che non vi siano perdite di acqua dai tubi e dai rispettivi raccordi.
- Se l'apparecchio è installato in un luogo esposto a temperature molto basse, leggere la sezione "Precauzioni antigelo".
- Se si dovesse verificare la necessità di una modifica all'impianto idraulico domestico per l'installazione della macchina, il lavoro dovrà essere effettuato da personale qualificato e competente.
- Se dovesse rendersi necessaria una modifica all'impianto elettrico domestico per l'installazione dell'apparecchio, l'intervento dovrà essere effettuato da personale qualificato e competente.

Uso

- Questo apparecchio è destinato solo all'uso domestico e non deve essere utilizzato per scopi diversi da quelli per il quale è stato progettato.
- Lavare solo capi o tessuti idonei al lavaggio a macchina. Seguire le istruzioni riportate sull'etichetta dei singoli capi.
- Non caricare eccessivamente l'apparecchio. Vedere la tabella dei programmi di lavaggio.
- Prima del lavaggio, verificare che tutte le tasche siano vuote, allacciare i bottoni e chiudere le cerniere lampo. Evitare di lavare capi logori, sfrangiati o strappati e trattare le macchie difficili come vernice, inchiostro, ruggine o erba prima del lavaggio. I reggiseni con ferretto NON devono essere lavati a macchina.
- Non lavare a macchina capi smacchiati con prodotti volatili a base di benzina. Se si utilizza uno smacchiatore o un detergente volatile, attendere che il prodotto sia completamente evaporato prima di introdurre i capi nella lavatrice.
- Per scollegare il cavo di alimentazione dalla presa elettrica prendere direttamente la spina ed evitare di tirare il cavo.
- Non utilizzare mai la lavabiancheria se il cavo di alimentazione elettrica, il pannello dei comandi, il piano di lavoro o la base sono danneggiati al punto da rendere accessibili le parti interne dell'apparecchio.

Sicurezza bambini

- Questa apparecchiatura non deve essere usata da persone, bambini inclusi, che abbiano ridotte capacità fisiche, sensoriali o psichiche o siano prive di conoscenze ed esperienza, a meno che non siano state debitamente istruite all'uso dell'apparecchiatura o lo utilizzino sotto la vigilanza di una persona responsabile.
- I componenti di imballaggio (come il polistirolo o i sacchetti di plastica) possono essere molto pericolosi per i bambini perché possono causare soffocamento. Tenerli fuori dalla portata dei bambini.
- Tenere in un luogo sicuro e al di fuori della portata dei bambini anche tutti i detersivi.
- Verificare che bambini o animali non entrino nel cesto della lavabiancheria. Per impedire che bambini o animali restino intrappolati nel cestello, l'apparecchiatura è dotata di una funzione speciale. Per attivare tale dispositivo, ruotare in senso orario il bottoncino situato sul lato interno dell'oblò (senza premerlo) in modo che la scanalatura si trovi in posizione orizzontale. Se necessario, servirsi di una moneta. Per disattivare il dispositivo e ripristinare la possibilità di chiusura dello sportello, ruotare il tasto in senso antiorario fino a portare la scanalatura in posizione verticale.

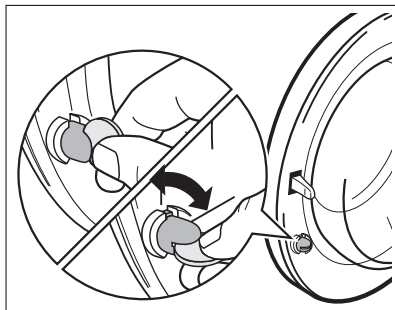

DESCRIZIONE DEL PRODOTTO

Questa apparecchiatura soddisfa tutte le esigenze moderne per il trattamento efficace dei tessuti con consumi ridotti di acqua, energia e detersivo.

Il sistema NEW JET consente l'utilizzo totale del detersivo e riduce il consumo di acqua, permettendo di risparmiare energia.

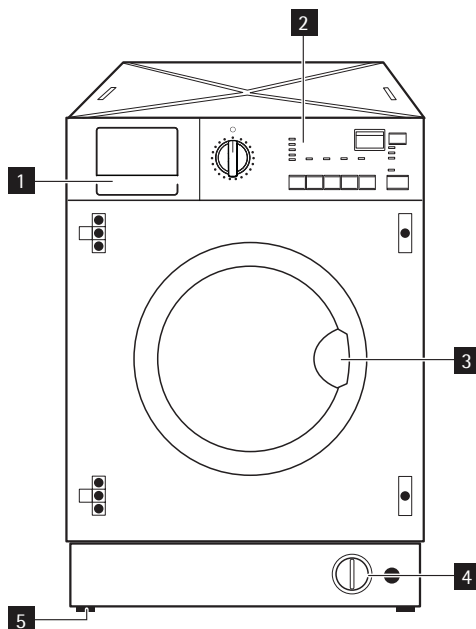

- 1** Cassetto del detersivo
- 2** Pannello dei comandi
- 3** Maniglia di apertura della porta
- 4** Targa matricola
- 5** Pompa di scarico
- 6** Piedini regolabili

Cassetto del detersivo

 Scomparto per il detersivo di prelavaggio o l'additivo anti-macchia.

Il detersivo di prelavaggio è aggiunto all'inizio del programma di lavaggio.

L'additivo anti-macchia è aggiunto durante il lavaggio principale se è stata selezionata l'opzione **MACCHIE**.

 Scomparto per il detersivo in polvere o liquido utilizzato per il **lavaggio principale**.

 Scomparto per gli **additivi liquidi** (ammorbidente, inamidante).

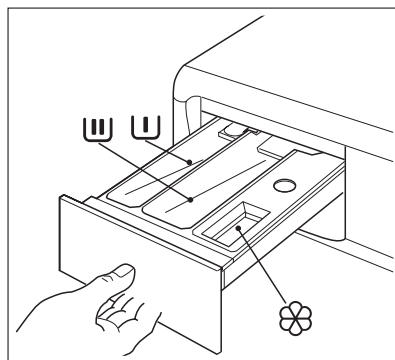

Seguire i dosaggi consigliati dal produttore e non superare il piano di riferimento "MAX" del cassetto. Gli ammorbidenti o gli additivi inamidanti devono essere versati nello scomparto prima dell'inizio del programma di lavaggio.

PANNELLO DEI COMANDI

i Qui sotto è raffigurato il pannello dei comandi. Mostra il selettore dei programmi, i tasti e il display. Questi elementi sono presentati con i relativi numeri nelle pagine seguenti.

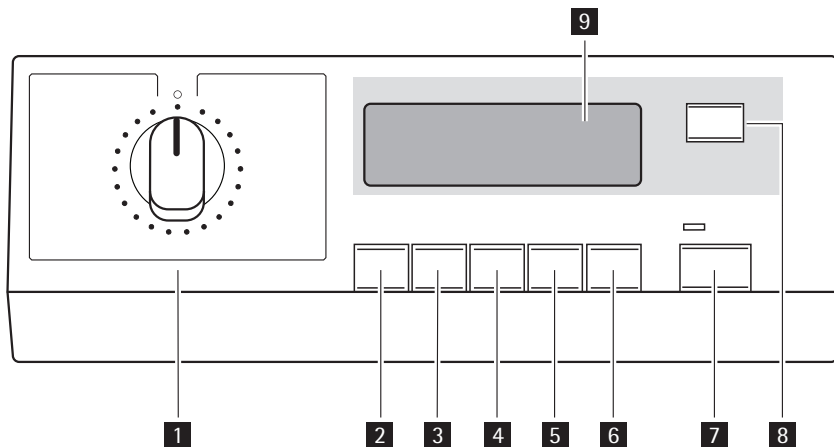

- 1** Selettore dei programmi
- 2** Tasto TEMPERATURA (TEMP.°C)
- 3** Tasto Riduzione CENTRIFUGA (GIRI/MIN)
- 4** Tasto OPZIONI (OPZIONI)
- 5** Tasto OK (OK)
- 6** Tasto CICLO BREVE (RISPARMIO TEMPO)
- 7** Tasto AVVIO/PAUSA (AVVIO/PAUSA)
- 8** Tasto PARTENZA RITARDATA (PARTENZA RITARDATA)
- 9** Display



Simboli:

- Lavaggio a mano;
- Sicurezza bambini.

Display



9.1 - Indicatore di temperatura e simbolo di lavaggio a FREDDO ✱

9.2 - Indicatore velocità di centrifuga, simboli di opzione NO CENTR. FINALE , opzione CICLO NOTTE 

9.3 Display avanzamento programmi: PRELAVAGGIO , LAVAGGIO PRINCIPALE , RISCACQUI , CENTRIFUGA , SCARICO , SOVRADOSAGGIO 

- Il display di svolgimento ciclo mostra le fasi in corso del programma selezionato.
- Durante un ciclo di lavaggio, una linea lampeggia sotto il simbolo della fase di lavaggio in corso. Alla fine di ogni fase di lavaggio, la linea sotto il simbolo corrispondente si illumina senza lampeggiare.



Se il simbolo di SOVRADOSAGGIO si illumina alla fine del programma, significa che è stato usato troppo detersivo.

9.4 - Opzioni: PRELAVAGGIO , MACCHIE , DELICATI , RISCACQUO EXTRA 

9.5 - Simbolo dell'OBLÒ  - (oblò chiuso)

- Questo simbolo indica se la porta può essere aperta:
 - il simbolo è acceso: la porta non può essere aperta. È in corso un programma di lavaggio.
 - il simbolo è spento: la porta può essere aperta. Il programma di lavaggio è terminato.

9.6 - Simbolo di opzione CICLO BREVE  -

9.7 - Il display mostra le informazioni seguenti:

- Durata del programma selezionato
 - Quando si sceglie un programma, il display indica la sua durata in ore e minuti (ad esempio **2.05**). La durata è calcolata automaticamente in base al carico massimo consigliato per ogni tipo di tessuto.
 - Dopo l'avvio del programma, il tempo residuo viene aggiornato ogni minuto.
- Partenza ritardata
 - Il tempo di ritardo scelto con l'apposito tasto (max 20 ore) è visualizzato sul display per circa 3 secondi (ad esempio **90'**), dopodiché ricompare la durata del programma precedentemente selezionato.
 - Sul display compare il simbolo di PARTENZA RITARDATA.
 - Il tempo di ritardo è scalato ogni ora e nell'ultima ora è scalato ogni minuto.
- Errore di selezione
 - Se è selezionata un'opzione che non è compatibile con il programma di lavaggio prescelto, nella parte inferiore del display compare per circa 2 secondi il messaggio Err e la spia gialla del tasto 7 inizia a lampeggiare.
- Codici di allarme
 - In caso di anomalie di funzionamento, possono essere visualizzati particolari codici di allarme, per esempio **E20** (vedere il paragrafo "Cosa fare se...").
- Fine programma
 - Al termine del programma, sul display lampeggia uno zero , il simbolo dell'OBLÒ scompare e l'oblò può essere aperto.

9.8 - Simbolo di PARTENZA RITARDATA 

9.9 - Simbolo di SICUREZZA BAMBINI 

PRIMO UTILIZZO



- Assicurarsi che i collegamenti elettrici e idraulici siano conformi alle istruzioni di installazione.
- Togliere lo spessore di polistirolo e tutti gli altri materiali dal cestello.
- Prima del primo lavaggio, eseguire un ciclo a vuoto usando il programma per cotone alla massima temperatura, per eliminare i residui di fabbricazione dal cestello e dalla vasca. Versare mezza dose di detersivo nello scomparto del lavaggio principale e avviare l'apparecchiatura.

IMPOSTAZIONI PERSONALIZZATE

Segnali acustici

L'apparecchiatura è dotata di un dispositivo di segnalazione acustica che si attiva nei seguenti casi:

- al termine del ciclo
- in caso di anomalie di funzionamento.

Premendo contemporaneamente i tasti **3** e **4** per circa 6 secondi, i segnali acustici sono disattivati (tranne che per le anomalie di funzionamento). Premendo nuovamente questi due tasti, i segnali acustici vengono riattivati.

Sicurezza bambini

Questo meccanismo di blocco permette di lasciare l'apparecchiatura incustodita ed evitare che i bambini possano ferirsi o danneggiare l'apparecchiatura.

Il blocco rimane attivo anche quando la lavabiancheria non è in funzione.

Per attivare (o disattivare) questa opzione, premere contemporaneamente per circa 6 secondi i tasti **4** e **5** finché il simbolo della Sicurezza Bambini appare (o scompare) sul display. Esistono due modalità di attivazione:

- Prima di premere il tasto **7**: viene bloccata l'accensione dell'apparecchiatura.
- dopo aver premuto il tasto **7**: viene bloccata la modifica dei programmi o delle opzioni.

UTILIZZO QUOTIDIANO

Caricare la biancheria

1. Aprire l'oblò tirando la maniglia verso l'esterno, senza forzare. Introdurre la biancheria nel cestello, un capo alla volta, scuotendola il più possibile.
2. Chiudere bene l'oblò fino ad avvertire un clic.



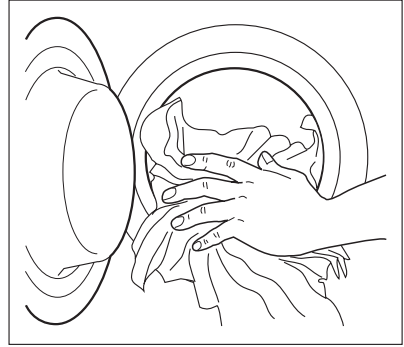

AVVERTENZA

Controllare che non rimangano incastrati capi di biancheria tra l'oblò e la guarnizione in gomma.



Dosaggio del detersivo e dell'ammorbidente

Questo apparecchio è stato progettato per ridurre i consumi di acqua, energia e detersivo.

1. Estrarre il cassetto del detersivo fino all'arresto. Misurare il detersivo necessario, versarlo nello scomparto del lavaggio principale  e, se si desidera eseguire il ciclo di **prelavaggio** o selezionare la funzione **Macchie**, versare il detersivo o lo smacchiatore nel comparto contrassegnato con .

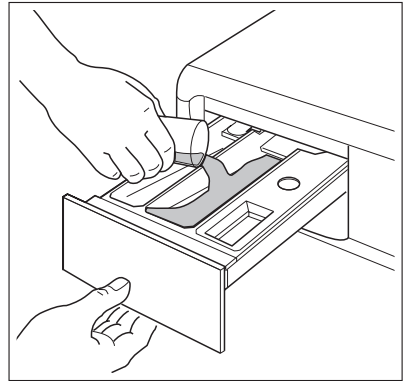

2. Se necessario, versare l'ammorbidente nello scomparto contrassegnato con il simbolo  (non superare il segno di riferimento **MAX** del cassetto). Chiudere il cassetto con delicatezza.

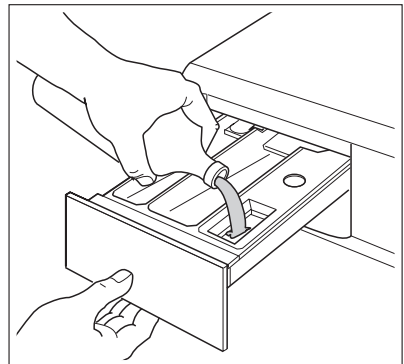



Selezione del programma mediante il selettore (1)

È possibile scegliere il programma corretto per ogni tipo di biancheria seguendo le indicazioni fornite nelle tabelle dei programmi di lavaggio (vedere "Programmi di lavaggio").

Ruotare il selettore sul programma desiderato. Il selettore stabilisce la temperatura e le caratteristiche del ciclo di lavaggio (per es. il livello dell'acqua, il movimento del cesto e il numero di risciacqui) in base al tipo di biancheria.

La spia del tasto 7 inizia a lampeggiare e il display mostra la durata del programma selezionato.

Il selettore può essere ruotato in senso orario o in senso antiorario. Posizione  per Resetare un programma / Spegnerne la macchina.

Al termine del programma il selettore deve essere portato in posizione , per spegnere la macchina.

 Se si ruota il selettore dei programmi su un altro programma mentre la macchina è in funzione, la spia gialla del tasto 7 lampeggia 3 volte e viene visualizzato il messaggio Err per indicare una selezione errata. Il nuovo programma selezionato non viene eseguito.

Selezione della TEMPERATURA desiderata (Tasto 2)

 Quando viene selezionato un programma, l'apparecchiatura suggerisce automaticamente la temperatura predefinita per quel programma.

Premere più volte questo tasto per aumentare o ridurre la temperatura, se si desidera modificare quella proposta in automatico dalla lavabiancheria.

Il simbolo di lavaggio a freddo corrisponde a -- ().

 Per le temperature di lavaggio massime e minime dell'acqua, vedere "Programmi di lavaggio".

Selezionare la velocità di centrifuga, l'opzione NIGHT CYCLE o NO CENT. FINALE (tasto 3)

 Quando si seleziona un programma, l'apparecchiatura propone automaticamente la velocità di centrifuga massima prevista per quel programma.

Se si desidera modificare la velocità di centrifuga rispetto a quella proposta dalla lavabiancheria, premere ripetutamente questo tasto per aumentare o ridurre la velocità.

NO CENT. FINALE: selezionando questa opzione, si esclude lo scarico dell'acqua dell'ultimo risciacquo in modo da non sguaiare i tessuti. Alla fine del programma, i simboli  e NO CENT. FINALE appaiono sul display, il simbolo dell'OBLO' (oblò chiuso) rimane acceso, la spia del tasto 7 si spegne e l'oblò è bloccato per indicare che l'acqua deve essere scaricata.

NIGHT CYCLE: selezionando questa opzione, si esclude lo scarico dell'acqua dell'ultimo risciacquo in modo da non sguaiare la biancheria. Questo ciclo di lavaggio è particolarmente silenzioso perché esclude le fasi di centrifuga e può essere utilizzato nelle ore notturne. In alcuni programmi, i risciacqui saranno eseguiti con una maggiore quantità di acqua. Alla fine del programma, i simboli  e NO CENT. FINALE appaiono sul display, il simbolo dell'OBLO' (oblò chiuso) rimane acceso, la spia del tasto 7 si spegne e l'oblò è bloccato per indicare che l'acqua deve essere scaricata.

Per lo scarico dell'acqua, consultare il capitolo «Al termine del programma».

Tasti opzione dei programmi

A seconda del programma, è possibile combinare diverse funzioni.



AVVERTENZA

Non tutte le opzioni sono compatibili tra loro. I simboli delle opzioni incompatibili scompaiono dal display.

Se tuttavia è selezionata un'opzione che non è compatibile con il programma di lavaggio prescelto o con un'altra opzione, sul display compare per alcuni secondi il messaggio Err e la spia gialla del tasto 7 inizia a lampeggiare.

La scelta delle opzioni deve avvenire dopo aver impostato il programma ma prima di premere il tasto 7. Premere il tasto 4: tutti i simboli delle opzioni appaiono sul display.

Per scorrere tra le opzioni disponibili, premere il tasto 4. Sul display compaiono e lampeggiano i simboli corrispondenti.

Premere il tasto 5 per confermare la scelta. Sotto il simbolo dell'opzione selezionata compare un trattino nero. Per disattivare l'opzione, premere lo stesso tasto.

Dopo aver selezionato le opzioni, attendere alcuni secondi finché il display ritorna allo stato predefinito. Sul display compaiono le opzioni selezionate.



Per la compatibilità tra i programmi di lavaggio e le opzioni, vedere il paragrafo "Tabella dei programmi".

Opzione PRELAVAGGIO

Selezionare questa opzione se si desidera eseguire un prelavaggio della biancheria a 30°C prima del lavaggio principale. Il ciclo di prelavaggio termina con una centrifuga breve nei programmi per i tessuti in cotone e i tessuti sintetici, mentre nei programmi per i tessuti delicati è eseguito solo lo scarico dell'acqua.

Sul display compare il simbolo corrispondente.

Questa opzione è consigliata per la biancheria molto sporca.

Opzione MACCHIE

Selezionare questa opzione per trattare la biancheria molto sporca o macchiata con l'uso di prodotti smacchianti (attraverso un ciclo di lavaggio principale prolungato con una fase ad azione smacchiante ottimizzata in base al tempo). Sul display compare il simbolo corrispondente.

Questa opzione non è utilizzabile con temperature inferiori a 40°C.

Se si desidera eseguire un programma con l'opzione macchie, versare l'additivo antimacchie nell'apposito scomparto .

Le opzioni PRELAVAGGIO e MACCHIE non possono essere selezionate contemporaneamente.

Opzione CAPI DELICATI

Selezionando questa opzione, si riduce l'intensità del lavaggio. La macchina aggiunge un risciacquo nei programmi per cotone e sintetici. Sul display compare il simbolo corrispondente.

Questa opzione non può essere selezionata insieme all'opzione Extra Risciacquo.

Questa opzione è consigliata per i capi colorati che non stinguono o i capi lavati frequentemente.

Opzione EXTRA RISCIAQUO (risciacquo aggiuntivo)

Questa apparecchiatura è progettata per un consumo d'acqua ridotto. Tuttavia, per le persone che hanno una pelle molto delicata (allergiche ai detersivi), può essere necessario risciacquare il bucato con un quantitativo maggiore di acqua (con l'opzione Extra risciacquo). Il simbolo corrispondente appare sul display e l'opzione si attiva per il programma di lavaggio selezionato.

Se si desidera attivare questa opzione in modo permanente, premere contemporaneamente i tasti 2 e 3 per alcuni secondi: il simbolo corrispondente appare sul display. Se si desidera annullarlo, premere gli stessi tasti finché il simbolo non scompare.

Scelta dell'opzione CICLO BREVE (tasto 6)

Questa opzione consente di modificare il tempo di lavaggio, proposto automaticamente dalla lavabiancheria.

Premendo questo tasto si possono selezionare le seguenti opzioni:

QUOTIDIANO: premendo il tasto 6 una volta, il simbolo corrispondente appare sul display e la durata di lavaggio viene ridotta per lavare biancheria con sporco quotidiano. Il tempo di lavaggio ridotto viene indicato sul display.

MOLTO BREVE: premendo il tasto 6 due volte, la corrispondente spia rimane accesa e la durata di lavaggio viene ridotta a quella del lavaggio di capi leggermente sporchi o di indumenti indossati per un breve periodo. Il tempo di lavaggio ridotto viene indicato sul display.

Selezionare il tasto AVVIO/PAUSA (tasto 7)

Per avviare il programma selezionato, premere il tasto 7, la spia pilota corrispondente smette di lampeggiare.

Il simbolo dell'OBLÒ compare sul display per indicare che l'apparecchiatura è entrata in funzione e l'oblò è bloccato.

Per interrompere un programma già avviato, premere il tasto 7: la spia rossa corrispondente inizia a lampeggiare.

Per riavviare il programma dal punto in cui era stato interrotto, premere nuovamente il tasto 7. Se è stata scelta la partenza ritardata, ha inizio il conto alla rovescia.

Se è stata scelta un'opzione non corretta, la spia gialla del tasto 7 lampeggia 3 volte e il messaggio Err appare sul display per alcuni secondi.

Selezionare la PARTENZA RITARDATA (tasto 8)

Se si desidera posticipare l'avvio del programma selezionato, premere ripetutamente il tasto per selezionare il ritardo desiderato.

Sul display compare il simbolo corrispondente. Questo tasto permette di posticipare l'avvio del programma di lavaggio di 30, 60, 90 minuti o 2 ore - e in seguito di 1 ora per volta - fino a un massimo di 20 ore.

Il tempo selezionato per il ritardo apparirà sul display per circa 3 secondi, poi apparirà nuovamente la durata del programma.

La scelta dell'opzione deve avvenire dopo aver impostato il programma e prima di premere il tasto 7.

Il ritardo impostato può essere modificato o annullato in qualunque momento prima di premere il tasto 7.

Se è impostata la partenza ritardata, la porta rimane bloccata. Se si desidera introdurre altri capi nel cesto prima dell'avvio del programma, premere il tasto **7** per mettere in pausa la macchina. Quando scompare il simbolo dell'Oblò, è possibile aprire l'oblò. Aggiungere la biancheria, chiudere l'oblò e premere nuovamente il tasto **7**.

Per selezionare la partenza ritardata:

- Selezionare il programma e le opzioni desiderate.
- Selezionare la partenza ritardata.
- Premere il tasto **7**: l'apparecchiatura inizia il conto alla rovescia. Il programma si avvierà allo scadere del ritardo selezionato.

Per annullare la partenza ritardata

- Mettere in PAUSA la lavabiancheria premendo il tasto **7**;
- Premere il tasto **8** finché appare il simbolo ;
- Premere nuovamente il tasto **7** per avviare il programma.



Il ritardo può essere modificato solo dopo avere nuovamente selezionato il programma di lavaggio.

L'opzione PARTENZA RITARDATA non può essere impostata con il programma SCARICO.

Modifica di un'opzione o di un programma in corso

È possibile modificare qualunque opzione selezionata prima che il programma la esegua. Prima di effettuare una modifica, mettere in pausa la lavabiancheria premendo il tasto **7**. Per modificare un programma in corso è **necessario annullarlo**. Ruotare il selettore dei programmi su  e quindi sulla posizione del nuovo programma. Avviare il nuovo programma premendo nuovamente il tasto **7**. L'acqua di lavaggio presente nella vasca non sarà scaricata.

Interruzione di un programma

Per interrompere un programma in corso, premere il tasto **7**: la spia corrispondente inizia a lampeggiare. Premere nuovamente il tasto per riavviare il programma.

Annullamento di un programma

Ruotare il selettore su  per annullare un programma in corso. A questo punto è possibile scegliere un nuovo programma.

Apertura della porta dopo l'avvio di un programma

Mettere innanzitutto in pausa la macchina, premendo il tasto **7**.



- Se il simbolo dell'OBLÒ scompare, l'oblò può essere aperto;
- Se il simbolo dell'OBLÒ non si spegne, significa che la macchina sta già riscaldando e che il livello dell'acqua supera il bordo inferiore dell'oblò. In tal caso, l'oblò non può più essere aperto;
- Se fosse comunque necessario aprire l'oblò, spegnere l'apparecchio ruotando il selettore su . Dopo alcuni minuti è possibile aprire l'oblò (**fare attenzione al livello ed alla temperatura dell'acqua!**);

Dopo avere chiuso l'oblò, è necessario selezionare nuovamente un programma e premere il tasto **7**.

Al termine del programma

La macchina si arresta automaticamente, la spia del tasto 7 si spegne, uno  lampeggiante appare sul display e il segnale acustico suona per alcuni minuti.

Se è stato scelto un programma o un'opzione che termina con acqua nella vasca, seguire le istruzioni seguenti per scaricare l'acqua:

- Ruotare il selettore dei programmi su 
- Selezionare il programma Scarico o Centrifuga
- Ridurre la velocità di centrifuga, se necessario, mediante il tasto corrispondente
- Premere il tasto 7
- Al termine del programma, il display visualizza uno  lampeggiante. Sul display scompare il simbolo dell'OBLÒ e l'oblò può essere aperto.













Ruotare il selettore dei programmi su  per spegnere la macchina. Estrarre la biancheria dal cestello e controllare che sia vuoto.





Se non si desidera eseguire un altro lavaggio, chiudere il rubinetto dell'acqua. Lasciare la porta socchiusa per impedire la formazione di muffa e odori sgradevoli.





Standby : alcuni minuti dopo la fine del programma, viene attivato il sistema di risparmio energetico. La luminosità del display si riduce. Premendo qualunque tasto, la modalità di risparmio energetico si disinserisce.



PROGRAMMI DI LAVAGGIO

Programma Temperatura Massima e Minima Descrizione del ciclo Velocità massima centrifuga Carico massimo di biancheria Tipo di biancheria	Opzioni	Detersivo Scomparto
COTONI BIANCHI /COLORATI 95° - Freddo Lavaggio principale - Risciacqui - Centrifuga lunga Velocità massima centrifuga 1400 giri/min Carico max 6 kg - Carico rid. 3 kg Capi bianchi e colorati in cotone (normalmente sporchi).	RIDUZIONE CENTRI- FUGA NIGHT CYCLE NO CENT. FINALE PRELAVAGGIO ¹⁾ MACCHIE SENSITIVE EXTRA RISCACQUO RISPARMIO TEMPO ²⁾	

Programma Temperatura Massima e Minima Descrizione del ciclo Velocità massima centrifuga Carico massimo di biancheria Tipo di biancheria	Opzioni	Detersivo Scomparto
40- 60 MIX 40° Lavaggio principale - Risciacqui - Centrifuga lunga Velocità massima centrifuga 1400 giri/min Carico max. 6 kg Cotone bianco e colorato Questo programma può essere usato per biancheria che dovrebbe essere lavata separatamente a 40°C o 60°C, permettendo di utilizzare il carico massimo del cesto e risparmiare acqua ed energia, ottenendo gli stessi buoni risultati di lavaggio di un normale programma a 60°C.	RIDUZIONE CENTRI- FUGA NIGHT CYCLE NO CENT. FINALE PRELAVAGGIO ¹⁾ MACCHIE SENSITIVE EXTRA RISCIAQUO	  
JEANS 60° - A freddo Lavaggio principale - Risciacqui - Centrifuga lunga Velocità massima centrifuga 1200 giri/min Carico max. 3 kg Con questo programma è possibile lavare capi come pantaloni, camicie o giubbotti in jeans e anche in jersey realizzati con materiali "hi-tech". (Viene attivata automaticamente l'opzione Extra risciacquo).	RIDUZIONE CENTRI- FUGA NIGHT CYCLE NO CENT. FINALE PRELAVAGGIO ¹⁾	  
SINTETICI 60° - A freddo Lavaggio principale - Risciacqui - Centrifuga breve Velocità massima centrifuga 1200 giri/min Carico max 3 kg - Carico rid. 1,5 kg Tessuti sintetici o misti: biancheria intima, indumenti colorati, camicie irrestringibili, camicette.	RIDUZIONE CENTRI- FUGA NIGHT CYCLE NO CENT. FINALE PRELAVAGGIO ¹⁾ MACCHIE SENSITIVE EXTRA RISCIAQUO RISPARMIO TEMPO ²⁾	  
FACILE STIRO PLUS 60° - A freddo Lavaggio principale - Risciacqui - Centrifuga breve Velocità massima centrifuga 1200 giri/min Carico max. 1,5 kg Tessuti sintetici da lavare e centrifugare delicatamente. Selezionando questo programma, i capi vengono lavati e centrifugati delicatamente per evitare la formazione di pieghe e in tal modo si facilita la stiratura. L'apparecchiatura eseguirà alcuni risciacqui aggiuntivi.	RIDUZIONE CENTRI- FUGA NO CENT. FINALE PRELAVAGGIO ¹⁾ EXTRA RISCIAQUO	  

Programma Temperatura Massima e Minima Descrizione del ciclo Velocità massima centrifuga Carico massimo di biancheria Tipo di biancheria	Opzioni	Detersivo Scomparto
DELICATI 40° - A freddo Lavaggio principale - Risciacqui - Centrifuga breve Velocità massima centrifuga 1200 giri/min Carico massimo kg 3 - Carico ridotto Kg 1,5 Tessuti delicati: acrilici, viscosa, poliestere.	RIDUZIONE CENTRI- FUGA NIGHT CYCLE NO CENT. FINALE PRELAVAGGIO ¹⁾ MACCHIE EXTRA RISCIACCO RISPARMIO TEMPO ²⁾	
RISCIACCO DELICATO Risciacqui - Centrifuga breve Velocità massima centrifuga 1200 giri/min Carico max. 3 kg Questo programma permette di risciacquare e centrifugare i capi in cotone lavati a mano. La macchina esegue alcuni risciacqui, seguiti da una centrifuga finale.	RIDUZIONE CENTRI- FUGA NIGHT CYCLE NO CENT. FINALE EXTRA RISCIACCO	
SCARICO Scarico dell'acqua Carico max. 6 kg Per lo scarico dell'acqua dell'ultimo risciacquo in programmi con l'opzione No Cent. Finale o Night Cycle attivata.		
CENTRIFUGA Scarico e centrifuga lunga Velocità massima centrifuga 1400 giri/min Carico max. 6 kg Centrifuga separata per capi di cotone da lavare a mano e dopo i programmi con l'opzione No Cent. Finale o Night Cycle attivata. Prima di selezionare questo programma, il selettore deve essere ruotato su  . La velocità di centrifuga può essere scelta in base al tipo di tessuto mediante l'apposito tasto.	RIDUZIONE CENTRI- FUGA	
CENTRIFUGA DELICATA Scarico e centrifuga breve Velocità massima centrifuga 1200 giri/min Carico max. 3 kg Centrifuga separata per capi di cotone da lavare a mano e dopo i programmi con l'opzione No Cent. Finale o Night Cycle attivata. Prima di selezionare questo programma, il selettore deve essere ruotato su  . La velocità di centrifuga può essere scelta in base al tipo di tessuto mediante l'apposito tasto.	RIDUZIONE CENTRI- FUGA	

Programma Temperatura Massima e Minima Descrizione del ciclo Velocità massima centrifuga Carico massimo di biancheria Tipo di biancheria	Opzioni	Detersivo Scomparto
<p>LANA PLUS LAVAGGIO A MANO 40° - A freddo Lavaggio principale - Risciacqui - Centrifuga breve Velocità massima centrifuga 1000 giri/min Carico max. 2 kg Programma di lavaggio per capi di lana lavabili in lavatrice o a mano e tessuti delicati. Nota : Il lavaggio di un unico capo o di un capo voluminoso può creare uno sbilanciamento. Se non viene eseguita la centrifuga finale, aggiungere altri capi, ridistribuire il carico manualmente e selezionare il programma di centrifuga.</p>	RIDUZIONE CENTRI- FUGA NIGHT CYCLE NO CENT. FINALE	
<p>SETA LAVAGGIO A MANO 30° Prelavaggio - Lavaggio principale - Risciacqui - Centrifuga breve Velocità massima centrifuga 1200 giri/min Carico max. 1 kg Programma speciale adatto per lavare articoli sportivi estremamente sporchi. Viene impostata automaticamente una fase di prelavaggio prima del lavaggio principale per eliminare le tracce di fango. Si raccomanda di NON versare il detersivo nello scomparto  del cassetto.</p>	RIDUZIONE CENTRI- FUGA NIGHT CYCLE NO CENT. FINALE	
<p>REFRESH 30° Lavaggio principale - Risciacqui - Centrifuga breve Velocità massima centrifuga 1200 giri/min Carico max. 3 kg Questo programma è consigliato per il lavaggio veloce di capi sportivi, capi in cotone e capi sintetici leggermente sporchi o indossati una sola volta.</p>	RIDUZIONE CENTRI- FUGA	

Programma Temperatura Massima e Minima Descrizione del ciclo Velocità massima centrifuga Carico massimo di biancheria Tipo di biancheria	Opzioni	Detersivo Scomparto
RISPARMIO ENERGIA 60° Lavaggio principale - Risciacqui - Centrifuga lunga Velocità massima centrifuga 1400 giri/min Carico max. 6 kg Cotone bianco e colorato. Questo programma può essere selezionato per capi in cotone leggermente o normalmente sporchi. La temperatura diminuisce ma aumenta la durata del lavaggio. In tal modo si possono ottenere buoni risultati di lavaggio con un consumo di energia più contenuto.	RIDUZIONE CENTRI- FUGA NIGHT CYCLE NO CENT. FINALE PRELAVAGGIO ¹⁾ MACCHIE SENSITIVE EXTRA RISCACQUO	
 / OFF Per annullare il programma in corso o spegnere l'apparecchiatura.		

1) Se si utilizza un detersivo liquido, deve essere selezionato un programma senza prelavaggio.

2) Se si seleziona l'opzione "Molto breve" mediante il tasto 6, si consiglia di ridurre il carico massimo come indicato. È possibile utilizzare anche il carico massimo, ma i risultati di lavaggio saranno leggermente inferiori.

CONSIGLI E SUGGERIMENTI UTILI

Divisione della biancheria

Attenersi ai simboli riportati sulle etichette dei capi e seguire le istruzioni di lavaggio del produttore. Suddividere la biancheria come segue: bianchi, colorati, sintetici, delicati, lana.

Prima di caricare la biancheria

Non lavare mai insieme capi bianchi e colorati. Durante il lavaggio, i capi bianchi potrebbero "tingersi".

I capi colorati potrebbero perdere colore al primo lavaggio; è opportuno perciò lavarli separatamente la prima volta.

Abbottonare le federe, chiudere cerniere, ganci e bottoni. Chiudere le cinture e fissare i nastri o i cordoncini sciolti.

Rimuovere le macchie resistenti prima del lavaggio.

Strofinare i punti particolarmente sporchi con un detersivo speciale.

Trattare le tende con particolare cura. Togliere i ganci dalle tende oppure racchiuderli in una retina o un sacchetto.

Eliminazione delle macchie

È possibile che le macchie difficili non si eliminino solo con acqua e detersivo. È consigliabile quindi trattarle prima del lavaggio.

Sangue: trattare le macchie ancora fresche con acqua fredda. Per le macchie già asciutte, lasciare in ammollo per una notte in acqua con un detersivo speciale, quindi strofinare le macchie con acqua e sapone.

Colore ad olio:inumidire con uno smacchiatore a base di benzina, stendere il capo su un tessuto morbido e tamponare le macchie; ripetere il trattamento più volte.

Macchie asciutte di grasso:inumidire con trementina, stendere il capo su una superficie morbida e tamponare le macchie con la punta delle dita e un panno in cotone.

Ruggine:usare sale ossalico sciolto in acqua calda o un prodotto antiruggine a freddo. Prestare attenzione alle macchie di ruggine non recenti, poiché la struttura di cellulosa è già stata intaccata e il tessuto tende a bucarsi.

Macchie di muffa:trattare con candeggina e risciacquare accuratamente (solo capi bianchi e colorati che non stingono).

Erba:insaponare leggermente e trattare con candeggina (solo capi bianchi e colorati che non stingono).

Penna a sfera e colla:inumidire con acetone¹⁾, stendere il capo su un panno morbido e tamponare le macchie.

Rossetto:inumidire con acetone e trattare le macchie con alcool denaturato. Eliminare gli eventuali residui con candeggina.

Vino rosso:lasciare in ammollo con acqua e detersivo, risciacquare e trattare con acido acetico o citrico e poi risciacquare. Eliminare gli eventuali residui con candeggina.

Inchiostro:a seconda del tipo di inchiostro, inumidire il tessuto con acetone¹⁾, quindi trattare con acido acetico; eliminare gli eventuali residui sui tessuti bianchi con candeggina, quindi risciacquare accuratamente.

Macchie di catrame:trattare prima con uno smacchiatore, alcool denaturato o benzina, quindi strofinare con una pasta detergente.

Detersivi e additivi

Un buon risultato di lavaggio dipende anche dalla scelta del detersivo e dall'uso delle dosi corrette in modo da limitare al massimo i residui e contribuire alla protezione dell'ambiente. Sebbene biodegradabili, i detersivi contengono sostanze che, usate in grande quantità, possono compromettere il delicato equilibrio naturale.

La scelta del detersivo dipende dal tipo di tessuto (delicati, lana, cotone ecc.), dal colore, dalla temperatura di lavaggio e dal grado di sporco.

Con questo apparecchio possono essere utilizzati tutti i detersivi per lavabiancheria disponibili in commercio:

- detersivi in polvere per tutti i tipi di tessuto
- detersivi in polvere per lana e tessuti delicati (max. 60° C)
- detersivi liquidi, preferibilmente per programmi di lavaggio a bassa temperatura (max. 60° C) per tutti i tipi di tessuto o speciali solo per lana.

Il detersivo e gli additivi devono essere versati negli appositi scomparti prima di avviare il programma di lavaggio.

Se si utilizza un detersivo liquido, deve essere selezionato un programma senza prelavaggio. La lavabiancheria incorpora un sistema di ricircolo che permette un uso ottimale del detersivo concentrato.

Seguire i dosaggi consigliati dal produttore e non superare il livello "MAX" riportato all'interno del cassetto del detersivo.

1) non usare mai l'acetone sui tessuti artificiali

Quantità di detersivo da utilizzare

Il tipo e la quantità di detersivo dipendono dal tessuto, dal carico, dal grado di sporco e dalla durezza dell'acqua.

Seguire i dosaggi consigliati dal produttore del detersivo.

Utilizzare una quantità minore di detersivo se:

- si lava poca biancheria
- la biancheria è poco sporca
- si forma molta schiuma durante il lavaggio.

Grado di durezza dell'acqua

La durezza dell'acqua è classificata nei cosiddetti "gradi" di durezza. Per informazioni sulla durezza dell'acqua nella propria zona, rivolgersi all'amministrazione comunale o alla società di distribuzione idrica. Se il grado di durezza dell'acqua è medio o alto, si consiglia di aggiungere un addolcitore dell'acqua, seguendo le istruzioni del produttore. Se invece l'acqua è dolce, regolare di conseguenza la quantità di detersivo.

PULIZIA E CURA

Prima di procedere alla pulizia e alla manutenzione dell'apparecchiatura, è necessario scollegarla dalla rete elettrica.

Trattamento anticalcare

L'acqua che si usa normalmente contiene calcare. È buona norma usare periodicamente un sale addolcente. Eseguire il trattamento anticalcare separatamente dal ciclo di lavaggio e rispettando le istruzioni del produttore. In questo modo si ridurrà la formazione di depositi di calcare.

Dopo ogni lavaggio

Lasciare l'oblò semiaperto per evitare la formazione di muffe e odori sgradevoli all'interno dell'apparecchiatura. L'apertura dell'oblò dopo il lavaggio contribuisce inoltre a mantenere integra la guarnizione.

Pulizia di mantenimento

I cicli di lavaggio a bassa temperatura possono causare l'accumulo di residui all'interno del cestello.

Si raccomanda di eseguire periodicamente una pulizia di mantenimento.

Per eseguire la pulizia di mantenimento:

- Vuotare il cestello.
- Selezionare il programma di lavaggio più caldo per il cotone.
- Usare una dose normale di detersivo, avendo cura di scegliere una polvere con caratteristiche biologiche.

Pulizia esterna

Pulire l'esterno dell'apparecchiatura con acqua e un detergente neutro, quindi asciugare accuratamente.



Non utilizzare alcol, solventi o prodotti analoghi.

Cassetto del detersivo

Il cassetto del detersivo deve essere pulito regolarmente.

1. Per facilitare la pulizia, rimuovere la parte superiore della vaschetta degli additivi. Premere verso il basso la leva di sblocco ed estrarre il cassetto.

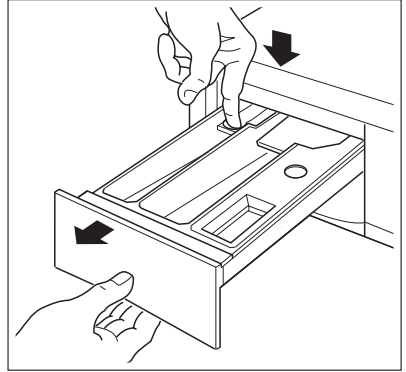

2. Passarlo sotto il rubinetto dell'acqua per rimuovere ogni residuo di detersivo.

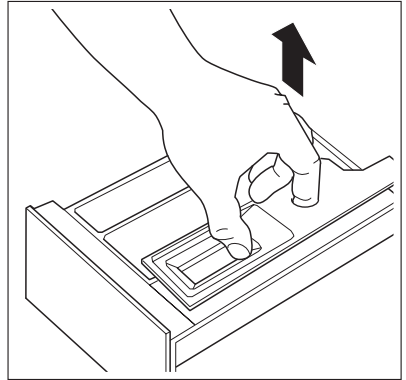

3. Dopo aver estratto il cassetto, rimuovere ogni residuo di detersivo dalla sua sede utilizzando uno spazzolino.
4. Rimettere in sede il cassetto e avviare il programma di risciacquo con il cestello vuoto.

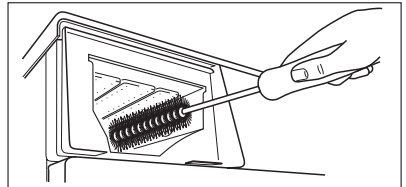

Cestello

Nel cestello si possono formare depositi di ruggine dovuti a corpi estranei o a tracce di ferro presenti nell'acqua.



Per la pulizia del cestello, non utilizzare prodotti anticalcare acidi, prodotti abrasivi contenenti cloro o pagliette abrasive.

1. Rimuovere gli eventuali depositi di ruggine con un detergente per acciaio inox.

- Eseguire un ciclo di lavaggio a vuoto per rimuovere gli eventuali residui di detersivo.
Programma: Usare un programma breve per cotone alla massima temperatura e aggiungere circa 1/4 di misurino di detersivo.

Guarnizione della porta

Controllare periodicamente la guarnizione dell'oblò e rimuovere tutti i corpi estranei che potrebbero essere rimasti nella guarnizione.

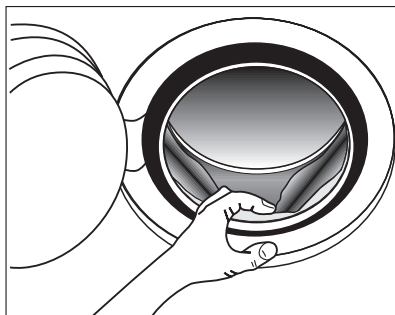

Pompa di scarico

La pompa deve essere controllata regolarmente, in particolare se:

- l'apparecchiatura non scarica e/o non effettua la centrifuga;
- l'apparecchiatura produce un rumore anomalo durante lo scarico a causa di oggetti che bloccano la pompa (spille, monete, ecc.);
- viene rilevato un problema con lo scarico dell'acqua (consultare il capitolo "Cosa fare se..." per ulteriori informazioni).



AVVERTENZA

Prima di svitare la copertura della pompa, spegnere l'apparecchiatura ed estrarre la spina di alimentazione dalla presa.

Procedere come segue:

- Staccare la spina dalla presa di corrente.
- Se necessario, attendere che l'acqua si sia raffreddata.
- Disporre una bacinella vicino alla pompa per raccogliere l'acqua.

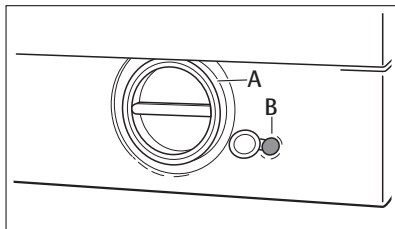

4. Estrarre il tubicino di scarico di emergenza (B), introdurlo nella bacinella e togliere il tappo.

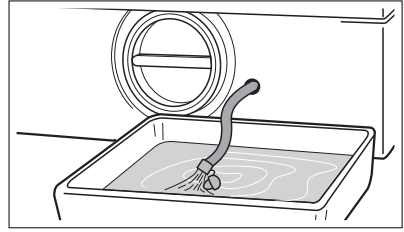

5. Quando l'acqua è fuoriuscita completamente, svitare il coperchio della pompa (A) ruotando in senso anti-orario e togliere il filtro. Se necessario, servirsi di pinze. Tenere sempre a portata di mano uno straccio per asciugare l'acqua che potrebbe fuoriuscire quando si toglie il tappo.

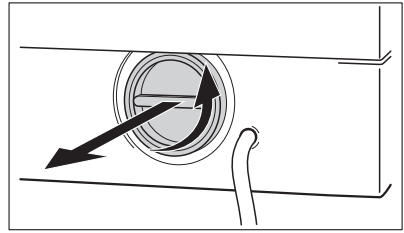

Pulire il filtro sotto il rubinetto per rimuovere eventuali tracce di lanugine.

6. Eliminare i corpi estranei e la lanugine dalla sede del filtro e dalla girante della pompa.

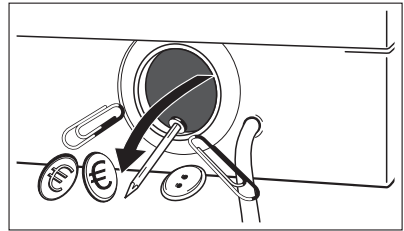

Controllare con cura se la girante della pompa ruota (o se ruota a scatti). Se non ruota, contattare il centro di assistenza locale.

7. Riapplicare il tappo sul tubicino di scarico di emergenza e riposizionarlo nel suo alloggiamento.

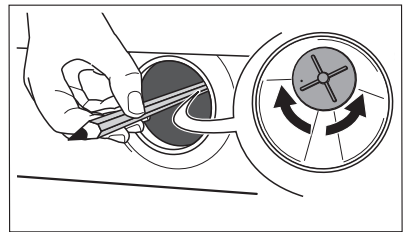

8. Ricollocare il filtro nella pompa, inserendolo correttamente nelle apposite guide. Avvitare saldamente il tappo della pompa ruotandolo in senso orario.

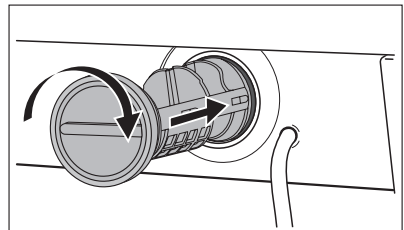

AVVERTENZA

Quando l'apparecchio è in uso, e a seconda del programma selezionato, l'acqua nella pompa può essere molto calda.

Non rimuovere il tappo della pompa durante un ciclo di lavaggio; attendere sempre che il ciclo sia terminato e che l'apparecchiatura sia vuota. Nel riapplicare il tappo pompa, stringerlo saldamente in modo da evitare perdite ed impedire che un bambino possa toglierlo.

Pulizia dei filtri di ingresso dell'acqua



Se l'apparecchiatura non carica acqua o impiega molto tempo a riempirsi d'acqua, il tasto di avvio lampeggia con una luce gialla o il display (se disponibile) mostra il relativo allarme (vedere il capitolo "Cosa fare se..." per ulteriori dettagli), controllare se i filtri di ingresso dell'acqua sono ostruiti.

Per pulire i filtri d'ingresso dell'acqua:

1. Chiudere il rubinetto dell'acqua.
2. Svitare il tubo dal rubinetto.
3. Pulire il filtro nel tubo con uno spazzolino duro.
4. Riavvitare il tubo al rubinetto. Accertarsi che il collegamento sia ben saldo.

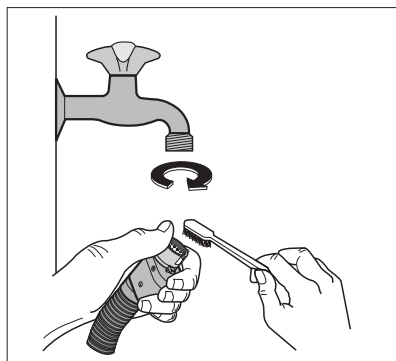

5. Svitare il tubo dalla macchina. Tenere a portata di mano uno straccio, per assorbire l'acqua che potrebbe fuoriuscire.
6. Pulire il filtro nella valvola con uno spazzolino duro o con un panno.

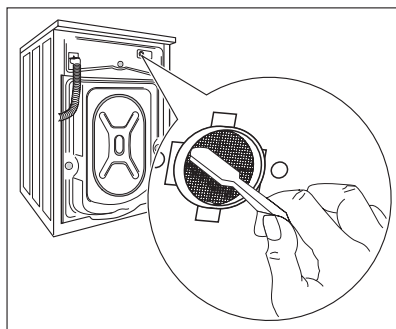

7. Riavvitare il tubo sulla macchina e verificare che il collegamento sia ben saldo.
8. Aprire il rubinetto dell'acqua.

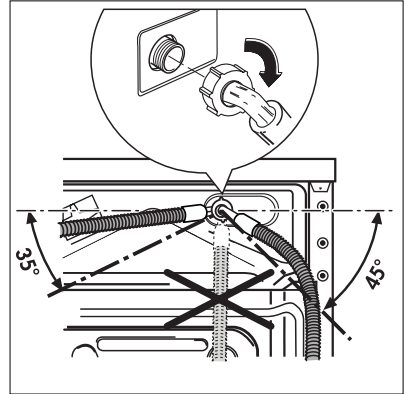

Scarico di emergenza

Se l'acqua non è scaricata, procedere come segue per vuotare l'apparecchio:

1. Staccare la spina dalla presa di corrente;
2. Chiudere il rubinetto dell'acqua;
3. Se necessario, attendere che l'acqua si sia raffreddata;
4. Posare una bacinella sul pavimento e introdurre l'estremità del tubicino di scarico. Togliere il tappo del tubicino. L'acqua dovrebbe defluire per gravità nella bacinella. Quando la bacinella è piena, riapplicare il tappo sul tubicino. Vuotare la bacinella. Ripetere la procedura fino alla completa fuoriuscita dell'acqua;
5. Se necessario, pulire la pompa come descritto in precedenza;
6. Riposizionare il tubicino di scarico nel suo alloggiamento dopo averlo richiuso con il tappo;
7. Riavvitare la pompa

Precauzioni antigelo

Se l'apparecchiatura è installata in un luogo in cui la temperatura può scendere al di sotto di 0°C, procedere come segue:

1. Chiudere il rubinetto dell'acqua e svitare il tubo di alimentazione dell'acqua dal rubinetto;
2. Inserire l'estremità del tubicino di scarico e quella del tubo di carico in una bacinella posata sul pavimento, quindi lasciar defluire l'acqua;
3. Riavvitare il tubo di carico e riposizionare il tubicino di scarico nel suo alloggiamento dopo aver riapplicato il tappo.

Tali operazioni consentono di evacuare l'acqua rimasta nella macchina, evitando la formazione di ghiaccio e il rischio di rottura di parti dell'apparecchiatura.

Al successivo riutilizzo della macchina, assicurarsi che la temperatura ambiente sia superiore a 0°C.

COSA FARE SE...

Alcuni problemi dovuti alla mancanza di una regolare manutenzione o a semplici disattenzioni possono essere facilmente risolti senza l'intervento di un tecnico. Prima di rivolgersi al Centro di assistenza, verificare i punti sotto elencati.

Durante il funzionamento della macchina, è possibile che la spia **gialla** del tasto **7** lampeggi, che uno dei seguenti codici di allarme appaia sul display e che un segnale acustico venga riprodotto ogni 20 secondi a segnalare che la macchina non funziona:

- **E10** : problema di carico dell'acqua
- **E20** : problema di scarico dell'acqua
- **E40** : porta aperta

Una volta risolto il problema, premere il tasto **7** per riavviare il programma. Se dopo tutti i controlli il problema persiste, contattare il Centro di assistenza locale.

Problema	Possibile causa/Soluzione
<p>La lavabiancheria non si avvia:</p>	<p>L'oblò non è stato chiuso. E40</p> <ul style="list-style-type: none"> • Chiudere saldamente l'oblò. <p>La spina non è correttamente inserita nella presa di alimentazione.</p> <ul style="list-style-type: none"> • Inserire la spina nella presa di alimentazione. Non arriva corrente alla presa. • Controllare l'impianto elettrico domestico. Il fusibile principale è bruciato. • Sostituire il fusibile. <p>Il selettore dei programmi non è posizionato correttamente e non è stato premuto il tasto 7.</p> <ul style="list-style-type: none"> • Ruotare il selettore sul programma desiderato e premere nuovamente il tasto 7. <p>È stata scelta l'opzione di partenza ritardata.</p> <ul style="list-style-type: none"> • Se si desidera effettuare subito il lavaggio, annullare la partenza ritardata. <p>È stata attivata la sicurezza Bambini.</p> <ul style="list-style-type: none"> • Disattivare questo dispositivo.

Problema	Possibile causa/Soluzione
L'apparecchiatura non carica acqua:	<p>Il rubinetto dell'acqua è chiuso. E10</p> <ul style="list-style-type: none"> • Aprire il rubinetto dell'acqua. <p>Il tubo di carico dell'acqua è schiacciato o piegato. E10</p> <ul style="list-style-type: none"> • Controllare il collegamento del tubo di ingresso. <p>Il filtro del tubo di carico dell'acqua o il filtro della valvola di ingresso dell'acqua è ostruito. E10</p> <ul style="list-style-type: none"> • Pulire i filtri di ingresso dell'acqua. (Per maggiori dettagli, vedere "Pulizia dei filtri di ingresso dell'acqua") <p>L'oblò non è chiuso correttamente. E40</p> <ul style="list-style-type: none"> • Chiudere saldamente l'oblò.
L'apparecchiatura carica acqua e la scarica subito dopo:	<p>L'estremità del tubo di scarico è posizionata troppo in basso.</p> <ul style="list-style-type: none"> • Vedere il relativo paragrafo nella sezione "Scarico dell'acqua".
L'apparecchiatura non scarica e/o non effettua la centrifuga:	<p>Il tubo di scarico è schiacciato o piegato E20</p> <ul style="list-style-type: none"> • Controllare il collegamento del tubo di scarico. <p>Il filtro di scarico è ostruito. E20</p> <ul style="list-style-type: none"> • Pulire il filtro di scarico. <p>Si è scelto un programma o un'opzione che termina con l'acqua in vasca o senza eseguire le fasi di centrifuga.</p> <ul style="list-style-type: none"> • Selezionare il programma di scarico o di centrifuga. <p>La biancheria non è distribuita uniformemente all'interno del cesto.</p> <ul style="list-style-type: none"> • Ridistribuire la biancheria.

Problema	Possibile causa/Soluzione
<p>Presenza di acqua sul pavimento:</p>	<p>È stato usato troppo detersivo o un detersivo non idoneo che ha prodotto troppa schiuma.</p> <ul style="list-style-type: none"> • Ridurre la dose di detersivo o utilizzarne un altro. <p>Controllare che i raccordi del tubo di carico non presentino perdite. Non è sempre facile notarlo, in quanto l'acqua scorre lungo il tubo; controllare se è bagnato.</p> <ul style="list-style-type: none"> • Controllare il collegamento del tubo di carico dell'acqua. <p>Il tubo di carico o di scarico è danneggiato.</p> <ul style="list-style-type: none"> • Sostituire il tubo. <p>Non è stato riapplicato il tappo sul filtro o il filtro non è stato correttamente avvitato dopo la pulizia.</p> <ul style="list-style-type: none"> • Riapplicare il tappo sul filtro o riavvitare bene il filtro.
<p>Risultati di lavaggio insoddisfacenti:</p>	<p>È stata usata una dose insufficiente di detersivo o un detersivo non idoneo.</p> <ul style="list-style-type: none"> • Aumentare la quantità di detersivo od utilizzarne un altro. <p>Non è stato effettuato il trattamento delle macchie difficili prima del lavaggio.</p> <ul style="list-style-type: none"> • Pretrattare le macchie difficili usando gli appositi prodotti reperibili in commercio. <p>Non è stata scelta la temperatura corretta.</p> <ul style="list-style-type: none"> • Controllare di aver impostato la temperatura corretta. <p>È stata caricata una quantità eccessiva di biancheria.</p> <ul style="list-style-type: none"> • Ridurre il carico di biancheria.
<p>L'oblò non si apre:</p>	<p>Il programma è ancora in corso.</p> <ul style="list-style-type: none"> • Attendere la fine del ciclo di lavaggio. <p>L'oblò non si è sbloccato.</p> <ul style="list-style-type: none"> • Attendere finché il simbolo 9.5 non si è spento. <p>C'è dell'acqua nel cesto.</p> <ul style="list-style-type: none"> • Selezionare il programma di scarico o di centrifuga per scaricare l'acqua residua.

Problema	Possibile causa/Soluzione
La macchina vibra o è rumorosa:	<p>Non sono stati rimossi i bulloni ed i componenti di imballaggio utilizzati per il trasporto.</p> <ul style="list-style-type: none"> Controllare che l'apparecchiatura sia installata correttamente. <p>Non sono stati regolati i piedini.</p> <ul style="list-style-type: none"> Controllare che l'apparecchiatura sia in piano. <p>La biancheria non è distribuita uniformemente all'interno del cesto.</p> <ul style="list-style-type: none"> Ridistribuire la biancheria. <p>Il carico di biancheria nel cesto è insufficiente.</p> <ul style="list-style-type: none"> Caricare una maggiore quantità di biancheria.
La centrifuga inizia troppo tardi o non viene effettuata:	<p>Si è attivato il dispositivo di rilevazione elettronica degli scompensi perché la biancheria non è distribuita uniformemente nel cesto. La biancheria viene ridistribuita mediante la rotazione del cesto in senso contrario. La rotazione inversa può essere effettuata varie volte prima che l'equilibrio venga ripristinato e la centrifuga possa riprendere normalmente. Se dopo alcuni minuti la biancheria non è ancora distribuita uniformemente nel cesto, la macchina non esegue la centrifuga.</p> <ul style="list-style-type: none"> Il carico potrebbe essere insufficiente; aggiungere altri capi, ridistribuire il carico manualmente e quindi selezionare il programma di centrifuga.
L'apparecchiatura produce un rumore anomalo:	<p>Il tipo di motore montato nell'apparecchiatura produce un rumore diverso rispetto ai motori tradizionali. Il nuovo motore garantisce un avvio più graduale e una distribuzione più uniforme della biancheria nel cesto durante la centrifuga, oltre a migliorare la stabilità dell'apparecchiatura.</p>
Nel cesto non è visibile acqua:	<p>Le macchine di ultima generazione utilizzano quantità di acqua ed energia ridotte, garantendo comunque ottimi risultati.</p>

Se non si è in grado di identificare o risolvere il problema, rivolgersi al Centro di assistenza. Prima di telefonare, annotare il modello, il numero di serie e la data di acquisto dell'apparecchiatura in modo da poter fornire i dati necessari all'operatore.

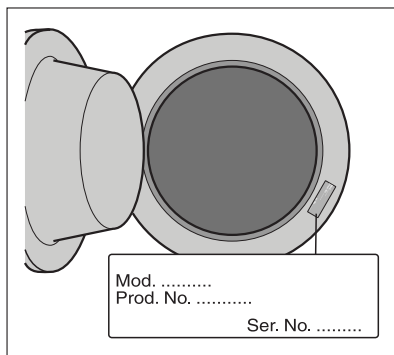

DATI TECNICI

Dimensioni	Larghezza Altezza Profondità	60 cm 82 cm 55 cm
Collegamento elettrico Tensione - Potenza totale - Fusibile	I dati relativi al collegamento elettrico sono riportati sulla targhetta del modello applicata sul bordo interno dell'oblò.	
Pressione di carico dell'acqua	Minima Massima	0,05 MPa 0,8 MPa
Carico massimo	Cotone	6 kg
Velocità centrifuga	Massima	1400 g/min

VALORI DI CONSUMO

Programma	Consumo di energia (kWh)	Consumo d'acqua (litri)	Durata del programma (minuti)
Cotone bianco 95°	2.1	57	Per la durata dei programmi, vedere il display del pannello comandi.
Cotone 60°	1.2	53	
Programma a risparmio energetico per cotone a 60° ¹⁾	1.02	42	
Cotone 40°	0.7	53	
Sintetici 40°	0.5	40	
Delicati 40°	0.55	56	
Lana/Lavaggio a mano 30°	0.25	58	

1) Questo programma a 60°C con carico di 6 kg è il programma di riferimento per i dati sull'etichetta del consumo energetico secondo la direttiva CEE 92/75.



I consumi qui riportati sono da considerarsi puramente indicativi, poiché possono variare in base alla quantità e al tipo di biancheria, alla temperatura dell'acqua in ingresso e alla temperatura ambiente.

INSTALLAZIONE

Disimballaggio

Prima di utilizzare l'apparecchiatura, rimuovere tutte le viti e il materiale di imballaggio. Conservarli per eventuali trasporti futuri.

1. Dopo aver rimosso i materiali di imballaggio esterni, adagiare con cautela l'apparecchiatura sullo schienale per togliere la base di polistirolo dal fondo.

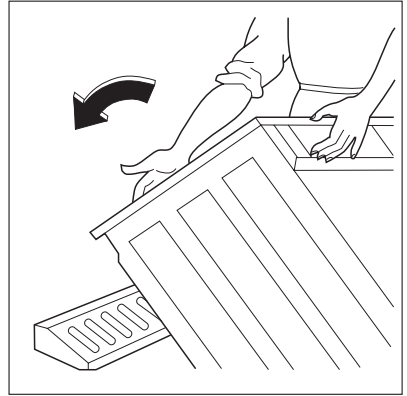

2. Staccare il cavo di alimentazione e il tubo di scarico dagli appositi supporti sullo schienale dell'apparecchiatura.

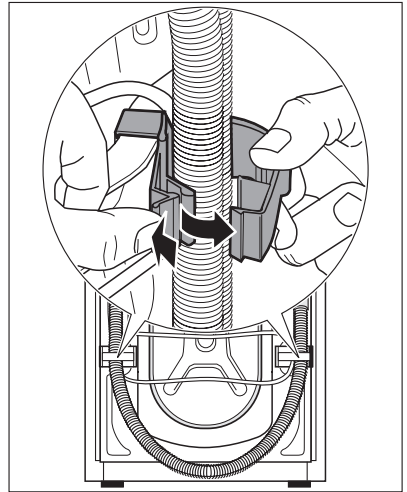

3. Svitare i tre dadi con la chiave fornita insieme all'apparecchiatura.

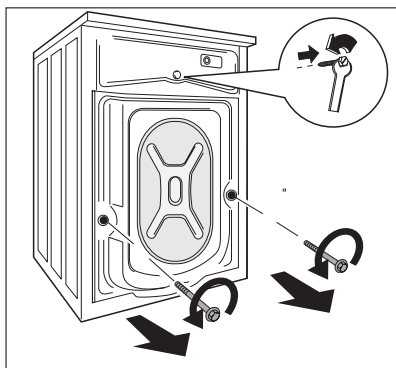

4. Sfilare i relativi distanziatori in plastica.

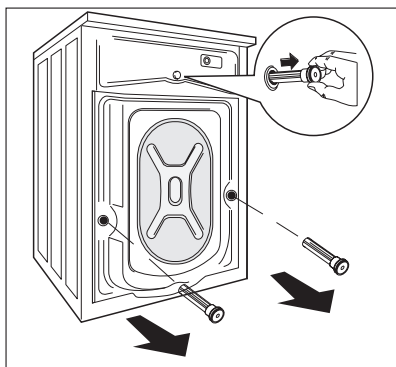

5. Coprire il foro piccolo superiore e i due fori più grandi con gli appositi tappi in plastica inclusi nel sacchetto contenente il libretto di istruzioni.

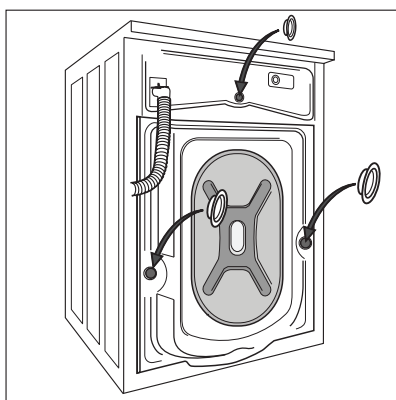

Posizionamento e livellamento

Installare l'apparecchio su un pavimento piano e duro.

Assicurarsi che la circolazione dell'aria attorno alla macchina non sia impedita da tappeti, stuoie, moquette ecc.

Prima di installare la macchina su un pavimento con piastrelle di piccole dimensioni, applicare un rivestimento in gomma.

Non inserire mai sotto la macchina cartone, legno o materiali analoghi per compensare eventuali disuguaglianze del pavimento.

Se non è possibile evitare l'installazione della macchina accanto a una cucina a gas o una stufa a carbone, tra i due apparecchi deve essere inserito un pannello isolante coperto da una pellicola di alluminio sul lato verso la cucina o la stufa.

La macchina non deve essere installata in locali la cui temperatura possa scendere sotto 0 °C.

Il tubo di alimentazione dell'acqua e il tubo di scarico non devono essere schiacciati o attorcigliati.

Al momento dell'installazione, verificare che l'apparecchio sia facilmente raggiungibile da un tecnico in caso di necessità.

Livellare accuratamente l'apparecchio avvitando o svitando i piedini regolabili. Non appoggiare l'apparecchio su spessori di cartone, legno o altri materiali per compensare eventuali dislivelli del pavimento.

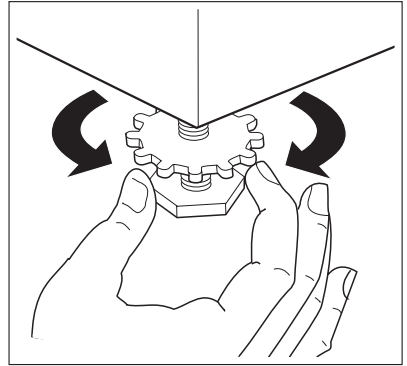

Dopo aver livellato l'apparecchio, stringere i dadi di bloccaggio.

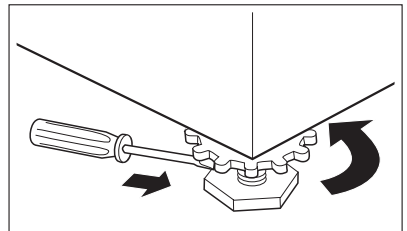

Alimentazione dell'acqua

Il tubo di alimentazione dell'acqua è fornito in dotazione con la macchina e si trova all'interno del cesto.

Questo apparecchio deve essere collegato ad un rubinetto dell'acqua fredda.

Non utilizzare tubi usati per il collegamento all'alimentazione dell'acqua.

1. Aprire l'oblò ed estrarre il tubo di alimentazione dal cesto.
2. Collegare il tubo alla macchina con il raccordo angolare.



Non posizionare il tubo di carico con una pendenza verso il basso. Orientare il tubo verso sinistra o verso destra, a seconda della posizione del rubinetto dell'acqua.

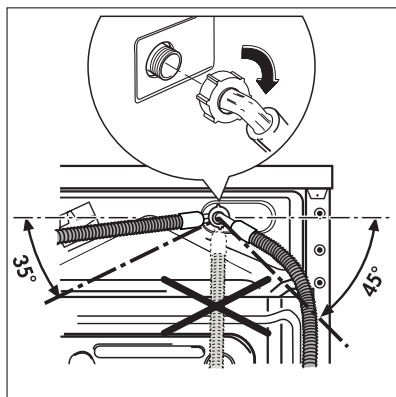

3. Per posizionare il tubo correttamente, allentare la ghiera di fissaggio. Dopo aver posizionato il tubo di carico, stringere nuovamente la ghiera per evitare perdite d'acqua.
4. Collegare il tubo di alimentazione ad un rubinetto con filettatura 3/4. Utilizzare sempre il tubo in dotazione con l'apparecchiatura.

Il tubo di carico non può essere allungato. Se è troppo corto e non si desidera spostare il rubinetto, è necessario acquistare un tubo nuovo di lunghezza superiore che sia previsto per questo tipo di utilizzo.

L'installazione deve essere conforme ai requisiti delle autorità locali competenti e delle normative vigenti in materia di edilizia. Controllare la pressione minima dell'acqua necessaria per un corretto funzionamento dell'apparecchiatura nel capitolo "Dati tecnici".

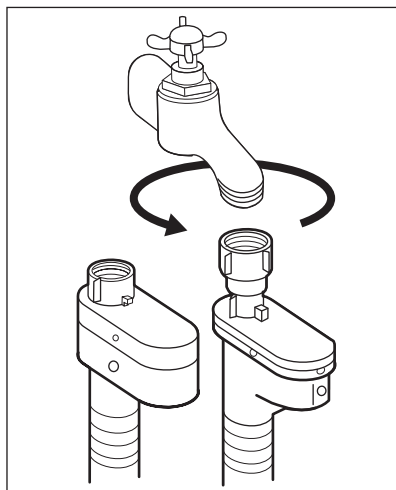

Dispositivo Aqua-stop

Il tubo di alimentazione è dotato di un dispositivo di arresto dell'acqua che protegge dal rischio di danni dovuti alle perdite d'acqua che potrebbero verificarsi con il naturale invecchiamento del tubo. Tale guasto è indicato da un settore rosso nella finestra "A". Se si dovesse verificare un simile guasto, chiudere il rubinetto dell'acqua e contattare il Centro di assistenza per sostituire il tubo.

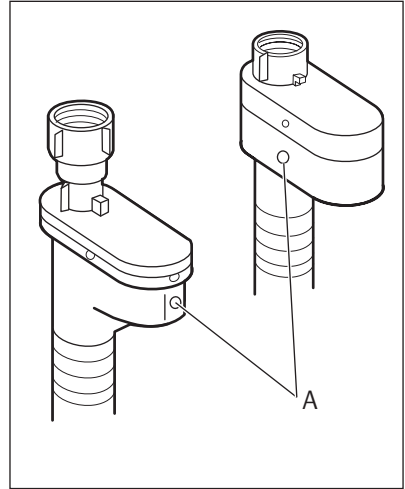

Scarico dell'acqua



- L'altezza del tubo di scarico non deve superare i 100 cm.
- Il tubo di scarico può avere una lunghezza massima di 4 metri. Per richiedere un tubo di scarico aggiuntivo ed i relativi raccordi, rivolgersi al Centro di assistenza più vicino.
- Il tubo di scarico non deve presentare strozzature e deve essere fissato per evitare che cada.

L'estremità del tubo di scarico può essere posizionata in tre modi:

Direttamente nel tubo di scarico. Attaccare il gancio al tubo di scarico ed agganciarlo nel condotto di scarico. Accertarsi che il tubo flessibile di scarico non cada.

L'estremità del tubo di scarico deve essere sempre ventilata, perciò il diametro interno del condotto di scarico deve essere più grande del diametro esterno del tubo.

Agganciata sul bordo di un lavandino, utilizzando il gomito in plastica fornito con la macchina. In questo caso, controllare che l'estremità non possa sganciarsi durante la fase di scarico. Ad esempio, è possibile legarla al rubinetto con un laccio o fissarla alla parete.

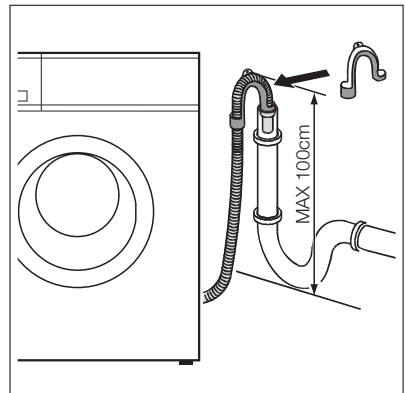

Si può collegare il tubo di scarico ad un sifone. Il tubo di scarico deve essere sopra il sifone. Fissare il tubo di scarico al sifone con una fascetta.

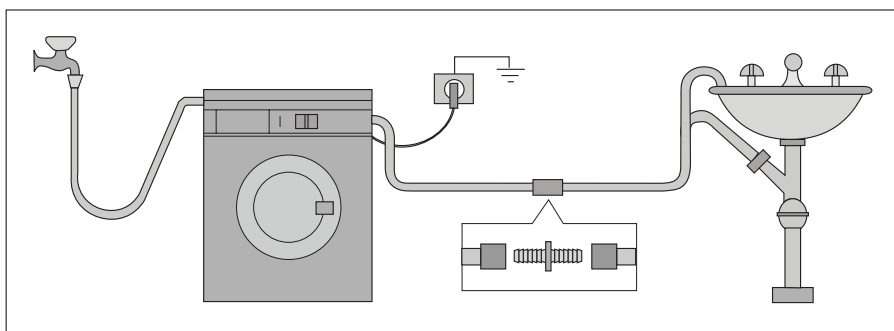
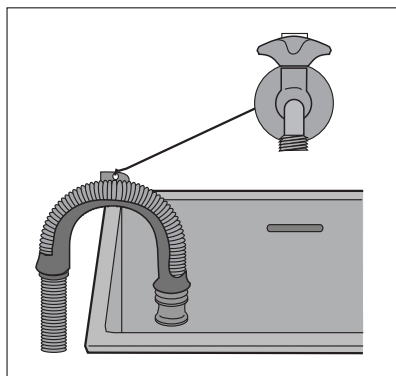

Il tubo di scarico può avere una lunghezza massima di 4 metri. Per richiedere un tubo di scarico aggiuntivo ed i relativi raccordi, rivolgersi al Centro di assistenza più vicino.

COLLEGAMENTO ELETTRICO

I dati relativi al collegamento elettrico sono riportati sulla targhetta del modello applicata sul bordo interno dell'oblò.

Verificare che l'impianto domestico possa sostenere il carico massimo richiesto, tenendo conto anche degli altri apparecchi in uso.



AVVERTENZA

Collegare l'apparecchiatura a una presa elettrica con messa a terra.



AVVERTENZA

Il costruttore declina qualsiasi responsabilità per danni o lesioni causati dal mancato rispetto della suddetta norma di sicurezza.



AVVERTENZA

Il cavo di alimentazione deve essere facilmente accessibile dopo l'installazione dell'apparecchiatura.



AVVERTENZA

Se fosse necessario sostituire il cavo di alimentazione dell'apparecchiatura, rivolgersi ad un Centro di assistenza.

INCASSO

Questa apparecchiatura è progettata per il montaggio a incasso in un mobile. Il vano d'incasso deve avere le dimensioni illustrate in figura A. Preparazione e montaggio della porta

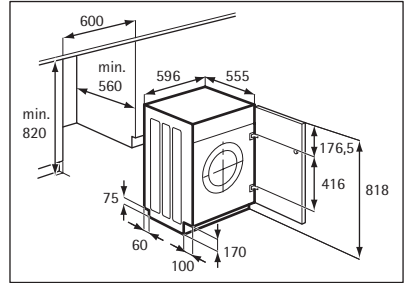

La macchina è in origine predisposta per il montaggio dell'oblò con apertura da destra a sinistra. In tal caso, è sufficiente avvitare le cerniere (1) e il contromagnete (6) forniti con l'apparecchio all'altezza appropriata (Fig. B).

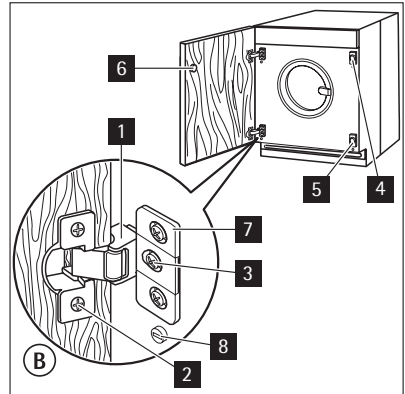

- **Oblò**
L'oblò dovrebbe avere le dimensioni seguenti:
 - larghezza 595-598 mm
 - spessore 16-22 mm
 L'altezza (C-Fig. C) dipende dall'altezza della base del mobile adiacente.

- **Cerniere**
Per montare le cerniere è necessario praticare due fori (diametro 35 mm e profondità 12,5-14 mm a seconda della profondità del mobile d'incasso) sul lato interno dell'oblò. La distanza tra i centri dei fori di fissaggio deve essere di 416 mm.

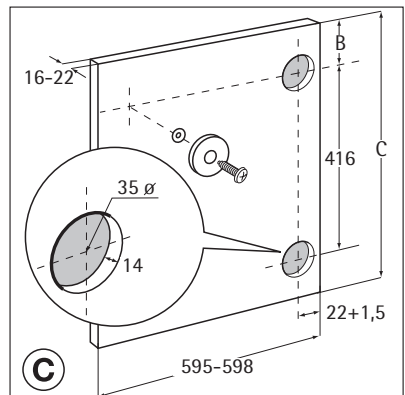

La distanza (B) dal bordo superiore dell'oblò al centro del foro dipende dalle dimensioni del mobile adiacente.

Le dimensioni richieste sono illustrate in figura C.

Le cerniere devono essere fissate all'oblò mediante le viti da legno (2-Fig. B) fornite con l'apparecchiatura.

- **Montaggio della porta**

Fissare le cerniere (1) alla macchina mediante le viti M5x15 (3-Fig. B). Le cerniere possono essere regolate in modo da compensare eventuali irregolarità di spessore della porta.

Per allinare perfettamente la porta, è necessario allentare la vite (3-Fig. B), regolare la porta e stringere di nuovo la vite.

- **Contromagnete (6)**

L'apparecchiatura è predisposta per la chiusura magnetica dell'oblò. Per il corretto funzionamento di questo sistema, è necessario avvitare il contromagnete (6) (disco di acciaio + anello di gomma) nel lato interno dell'oblò.

La sua posizione deve corrispondere al magnete (4) sull'apparecchiatura (vedere figura D).

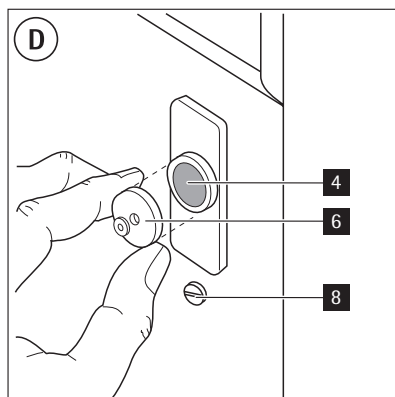

Se l'oblò deve essere aperto da sinistra a destra, invertire la posizione delle piastre (7), del magnete (4) e della piastra (5) (Figg. B ed E). Montare il contromagnete (6) e le cerniere (1) come descritto in precedenza.

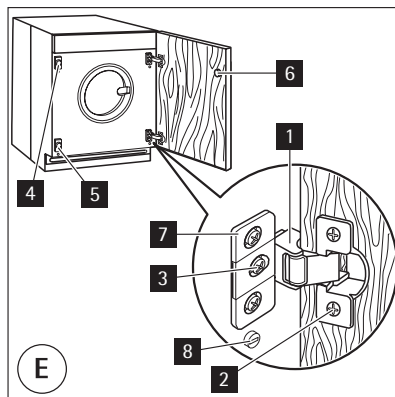

ASPETTI AMBIENTALI

Il simbolo  sul prodotto o sulla confezione indica che il prodotto non deve essere considerato come un normale rifiuto domestico, ma deve essere portato nel punto di raccolta appropriato per il riciclaggio di apparecchiature elettriche ed elettroniche.

Provvedendo a smaltire questo prodotto in modo appropriato, si contribuisce a evitare potenziali conseguenze negative per l'ambiente e per la salute, che potrebbero derivare da uno smaltimento inadeguato del prodotto. Per informazioni più dettagliate sul riciclaggio di questo prodotto, contattare l'ufficio comunale, il servizio locale di smaltimento rifiuti o il negozio in cui è stato acquistato il prodotto.

Materiali di imballaggio

I materiali contrassegnati con il simbolo  sono riciclabili.

>PE<=polietilene

>PS<=polistirolo

>PP<=polipropilene

Per consentire il corretto riciclaggio di questi materiali, è necessario smaltirli negli appositi contenitori di raccolta.

Consigli ecologici

Per ridurre i consumi di acqua ed energia e contribuire alla protezione dell'ambiente, osservare le seguenti indicazioni:

- Per la biancheria normalmente sporca, è possibile evitare il prelavaggio per limitare i consumi di detersivo e acqua (con effetti positivi anche sull'ambiente).
- Il ciclo di lavaggio è più economico se l'apparecchio opera a pieno carico.
- Con un pretrattamento adeguato è possibile eliminare le macchie e lo sporco più evidenti; il lavaggio potrà così essere eseguito a una temperatura più bassa.
- La dose di detersivo deve essere regolata in base alla durezza dell'acqua, al grado di sporco e alla quantità di biancheria.

www.aeg.com/shop

132937090-A-082011

