

LAVAMAT CLARA 857 - 1057

La lavatrice ecologica
Der umweltschonende Waschautomat

Instruction Booklet
Benutzerinformation

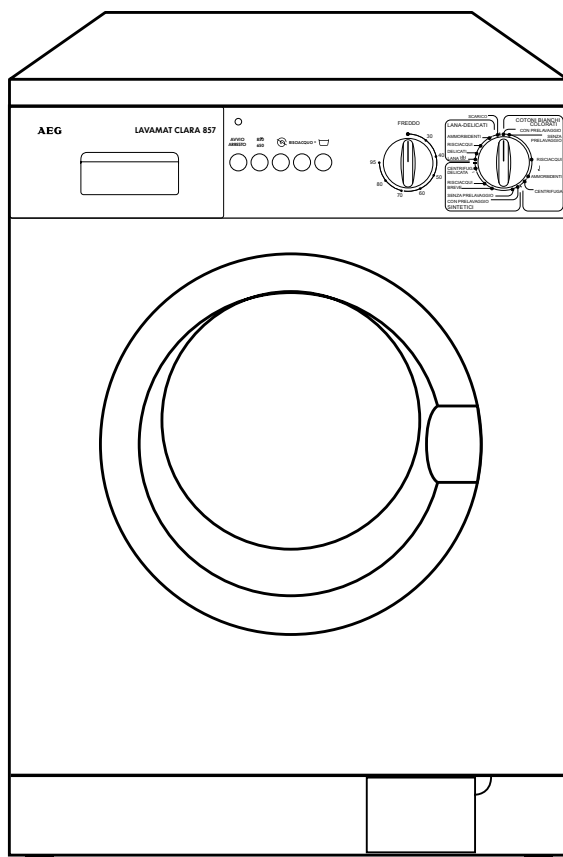

PERFEKT IN FORM UND FUNKTION

Gentile cliente,

La preghiamo di leggere attentamente questo libretto d'istruzioni e di prestare particolare attenzione alle norme di sicurezza riportate nelle prime pagine. Le consigliamo di conservare questo libretto per future consultazioni e di cederlo eventualmente al nuovo proprietario in caso di vendita della macchina.



Con il triangolo di avvertimento e/o mediante termini di segnalazione (Attenzione!, Avvertenza!), viene dato risalto a istruzioni particolarmente importanti per la Sua sicurezza o per il buon funzionamento dell'apparecchiatura. Si prega di osservarle.



Questo simbolo La guiderà passo per passo nell'utilizzo della macchina.



Le informazioni precedute da questo simbolo servono a completare le istruzioni d'uso e di utilizzo pratico dell'apparecchiatura.



Il trifoglio contrassegna consigli e istruzioni per un impiego economico della macchina, nel rispetto dell'ambiente.

Nel caso dovessero verificarsi problemi, il libretto contiene istruzioni per risolverli da soli; v. capitolo "Cosa fare se...".

Se tali istruzioni non dovessero essere sufficienti, si rivolga al nostro SERVIZIO DI ASSISTENZA TECNICA più vicino (può trovare l'indirizzo e il numero di telefono nell'allegato stampato).

Stampato su carta riciclata.
Chi ha la mentalità ecologica, si comporta di conseguenza...

INDICE

Istruzioni per l'uso

Norme di sicurezza	5
Smaltimento	7
Consigli per la protezione dell'ambiente	7
Caratteristiche principali della Sua lavasciuga	8
Descrizione della macchina	9
Pannello comandi	10
Selettore programmi	10
Selettore temperatura	10
Tasto AVVIO/ARRESTO	11
Spia di funzionamento	11
Tasto RIDUZIONE CENTRIFUGA	11
Tasto ESCLUSIONE CENTRIFUGA	11
Tasto RISCIAQUO +	11
Tasto ANTIPIEGA	11
Cassetto detersivo	12
Prima del primo lavaggio	12
Preparazione del ciclo di lavaggio	13
Cernita della biancheria e preparazione	13
Peso della biancheria	14
Tipo di tessuto ed etichette	14
Detersivi e additivi	16
Che detersivo e additivo usare?	16
Quanto detersivo usare?	16
Detersivo liquido	16
Aggiunta dell'addolcitore	16
Indicazioni sulla durezza dell'acqua	16
Come lavare	17
Introdurre la biancheria	17
Versare il detersivo e l'additivo	17
Selezione del programma di lavaggio desiderato	17
Selezione della temperatura	18
Selezione dell'opzione desiderata	18
Avvio del programma	18
Fine del programma	18

Tabelle dei programmi di lavaggio	19-20
Pulizia e manutenzione	21
Dopo ogni lavaggio	21
Pulizia periodica	21
Mobile	21
Cassetto detersivo	21
Pulizia della zona di scarico	22
Filtrino del tubo di alimentazione	23
Scarico di emergenza dell'acqua	23
Precauzioni contro il gelo	24
Cosa fare se	25
Anomalie di funzionamento	25-27
Il lavaggio non dà risultati soddisfacenti	28
Dati tecnici	29
Assistenza	30
Istruzioni per l'installazione ed il collegamento elettrico	31
Norme di sicurezza per l'installatore	31
Dimensioni dell'apparecchio	32
Veduta frontale e veduta laterale	32
Veduta posteriore	32
Installazione	33
Disimballo	33
Posizionamento	34
Livellamento	34
Alimentazione dell'acqua	35
Scarico	35
Collegamento elettrico	36

ISTRUZIONI PER L'USO

Norme di sicurezza

La sicurezza degli elettrodomestici AEG corrisponde alle normative tecniche e alle disposizioni di legge sulla sicurezza delle apparecchiature. Tuttavia, in qualità di produttori, ci sentiamo in dovere di indicare le seguenti norme di sicurezza.

Sicurezza in generale

- Le riparazioni della macchina devono essere eseguite solo da personale specializzato. Riparazioni non idonee possono causare notevoli pericoli. Per le riparazioni rivolgersi al servizio di assistenza tecnica AEG.
- Non avviare mai la macchina nel caso in cui il cavo di alimentazione sia danneggiato o se il cruscotto o il piano di lavoro presentino dei danni tali da permettere l'accesso alla parte interna dell'apparecchiatura.
- Staccare la spina dalla presa prima di ogni operazione di pulizia, cura o manutenzione.
- Non estrarre mai la spina dalla presa tirando il cavo, bensì tirando la spina stessa.
- Non spruzzare mai la macchina con un getto d'acqua. Pericolo di folgorazione!
- Durante i lavaggi ad alte temperature il vetro dell'oblò si riscalda. Non toccare!
- Lasciare raffreddare l'acqua prima di uno svuotamento di emergenza dell'apparecchiatura o di un'apertura di emergenza dell'oblò.
- I piccoli animali domestici possono rosicchiare i cavi elettrici e i tubi dell'acqua. Pericolo di folgorazione e pericolo di danni causati dall'acqua.

Posizionamento, collegamento, avvio

- Seguire le **istruzioni per il posizionamento e il collegamento**.
- Eseguire un primo lavaggio senza biancheria (COTONE 60, con metà dose di detersivo) per rimuovere dal cestello e dalla vasca residui di lavorazione.
- Nel caso la macchina venga acquistata nei mesi invernali, con temperature sotto lo 0, lasciare l'apparecchiatura a temperatura ambiente per 24 ore prima di metterla in funzione.

Sicurezza per i bambini

- I bambini spesso non riconoscono i pericoli legati alle apparecchiature elettriche. Durante il funzionamento della macchina è necessario sorvegliarli adeguatamente e non lasciarli giocare con l'apparecchiatura - c'è il pericolo che i bambini si chiudano dentro.
- I componenti dell'imballaggio (es. pellicole, polistirolo) possono essere pericolosi per i bambini. Pericolo di soffocamento! Tenerli fuori dalla loro portata.
- Conservare i detersivi in un luogo sicuro lontano dalla portata dei bambini.
- Accertarsi che i bambini o gli animali domestici non entrino nel cestello della lavatrice.
- In caso di smaltimento dell'apparecchiatura, estrarre la spina dalla presa, tagliare il cavo di alimentazione ed eliminare la spina con il cavo restante. Rendere inutilizzabile la serratura dell'oblò: in questo modo i bambini, giocando, non riusciranno a chiudersi dentro l'apparecchiatura, rischiando di rimanere intrappolati.

Utilizzo conforme allo scopo previsto

- La macchina è stata progettata per un uso domestico. Nel caso in cui l'apparecchiatura venga impiegata per scopi non previsti o non venga messa in funzione correttamente, il produttore non si assume alcuna responsabilità in caso di danni.
- Non è permesso, per motivi di sicurezza, apportare modifiche all'apparecchiatura.
- Utilizzare solo detersivi per lavatrici e osservare le istruzioni della casa produttrice.
- È opportuno non lavare in lavatrice gli articoli che sono stati a contatto con prodotti infiammabili.
- Non utilizzare l'apparecchiatura per il lavaggio a secco.
- Possono essere usate sostanze coloranti/decoloranti solo se ciò è dichiarato espressamente dal produttore di tali sostanze. Non ci riteniamo responsabili in caso di danni.
- Dopo ogni utilizzo, staccare la spina dalla presa di corrente e chiudere il rubinetto dell'acqua.



Smaltimento

Materiali di imballaggio

I materiali recanti il simbolo  sono riciclabili.

>PE<=polietilene

>PS<=polistirolo

>PP<=polipropilene

Perché possano essere recuperati devono essere deposti negli appositi spazi (o contenitori).

Macchina

Per un corretto smaltimento della Sua vecchia macchina, La invitiamo ad utilizzare le discariche autorizzate. Ci aiuti a mantenere pulita la Sua città!



Consigli per la protezione dell'ambiente

Per risparmiare acqua e energia, e per contribuire alla salvaguardia dell'ambiente, raccomandiamo di attenersi ai seguenti consigli:

- La biancheria normalmente sporca può essere lavata senza prelavaggio; in questo modo si risparmiano detersivo, acqua e tempo (e si protegge l'ambiente!).
- La macchina lavora in economia se si caricano le quantità massime di biancheria indicate.
- In caso di carichi ridotti, usare solo la metà o due terzi della dose di detersivo consigliata.
- Con un adeguato pretrattamento si possono eliminare le macchie e le zone di sporco limitate; poi si potrà effettuare il lavaggio con una temperatura più bassa.
- Se l'acqua ha una durezza media o alta (a partire dal grado di durezza II, v. "Detersivi e additivi") devono essere aggiunti degli addolcitori. Il detersivo potrà poi essere sempre dosato sul grado di durezza I (= dolce).

Caratteristiche principali della Sua lavatrice

- Scelta personalizzata della temperatura tramite il selettore.
- **Programma breve** per biancheria sintetica poco sporca.
- Possibilità di ridurre la **velocità della centrifuga finale** da 850 a 650 giri/min (CLARA 857) da 1000 a 650 giri/min. (CLARA 1057).
- Possibilità di selezionare l'opzione **ESCLUSIONE CENTRIFUGA**: la biancheria rimane immersa nell'acqua dell'ultimo risciacquo, per evitare la formazione di pieghe.
- **La possibilità** di selezionare tutte le altre opzioni che questa macchina offre, permette di realizzare un vero e proprio "lavaggio personalizzato".
- **Ciclo lana** particolarmente delicato, grazie ad un diverso ritmo di rotazione del cesto.
- **Cassetto a 4 scomparti** per il detersivo, l'ammorbidente e la candeggina.
- **Sistema di controllo del bilanciamento**: posizione sicura e funzionamento silenzioso della macchina.
- **Il dispositivo ECO BALL** consente l'utilizzo totale del detersivo da parte di energia elettrica.

Descrizione della macchina

Lato anteriore

Cassetto detersivo

Pannello comandi

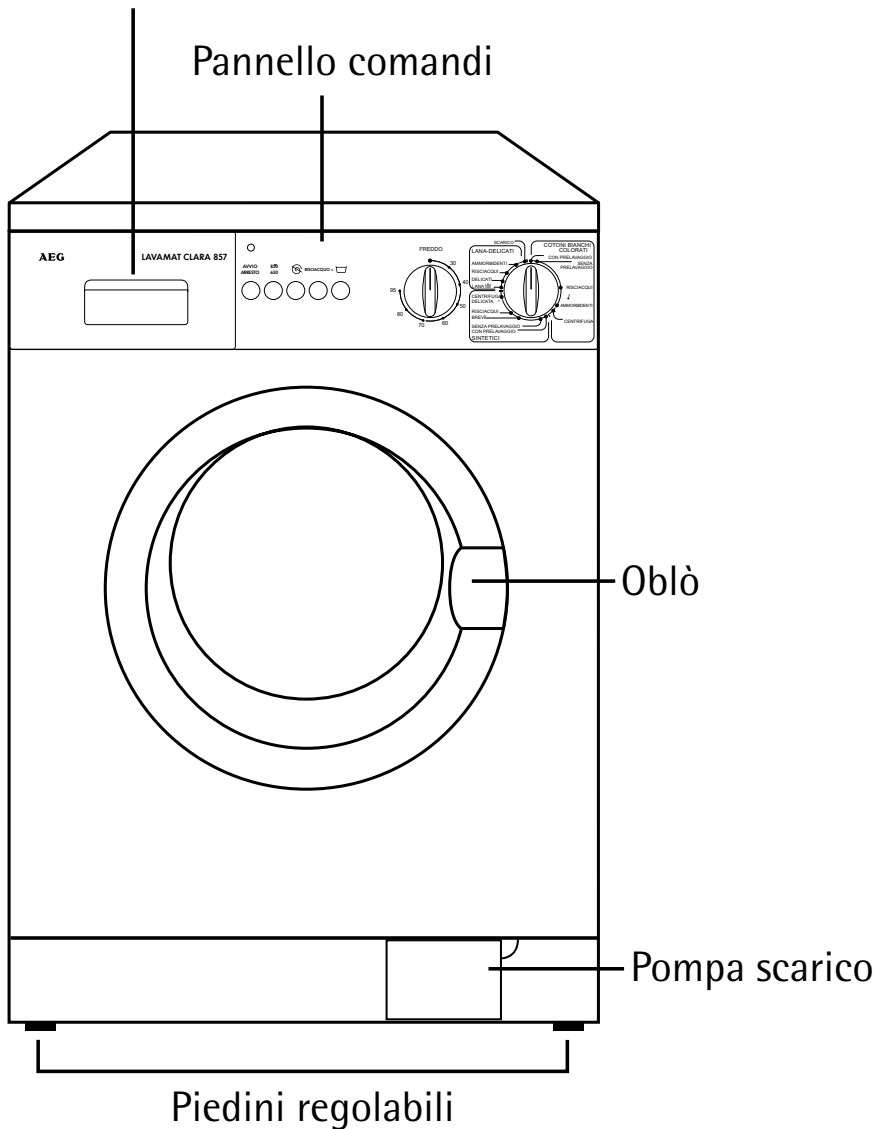

Pannello comandi

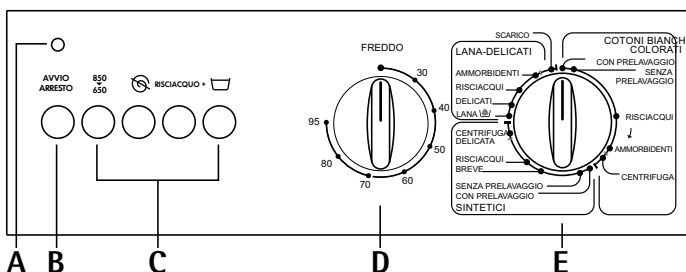

- A = Spia di funzionamento
- B = Tasto AVVIO/ARRESTO
- C = Tasti opzioni
- D = Selettore temperatura
- E = Selettore programmi

Selettore programmi

Il selettore programmi determina il tipo di lavaggio (es. livello dell'acqua, movimento del cestello, numero di risciacqui, numero di giri della centrifuga) a seconda del tipo di biancheria da trattare.

Il selettore può essere ruotato solo in senso orario.

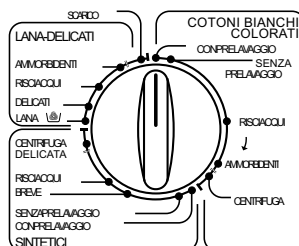

Selettore temperatura

La manopola può essere ruotata nei due sensi.

FREDDO: in questa posizione la macchina utilizza l'acqua della rete idrica, senza riscaldarla (lavaggio a freddo).

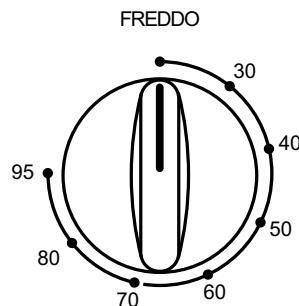

Tasto AVVIO/ARRESTO

Premerlo per accendere la macchina. Premerlo nuovamente per spegnerla.

Prima di selezionare un programma o di annullare un programma in corso la macchina deve essere spenta con il tasto AVVIO/ARRESTO.

Spia di funzionamento

Si accende premendo il tasto AVVIO/ARRESTO e si spegne ripremendolo.

Tasto RIDUZIONE CENTRIFUGA

Premendo questo tasto la velocità della centrifuga finale si riduce come segue:

CLARA 857: da 850 a 650 giri/minuto nei cicli cotone, sintetici e lana e da 650 a 450 giri/minuto nei cicli per delicati.

CLARA 1057: da 1000 a 650 giri/minuto nei cicli cotone, da 850 a 650 giri/minuto nei cicli sintetici e lana e da 650 a 450 giri/minuto nei cicli per delicati.

Tasto ESCLUSIONE CENTRIFUGA

Premere questo tasto per escludere tutte le fasi di centrifuga. Usare questa opzione per tessuti che tendono a sgualcirsi.

Tasto RISCIAQUO +

Può essere utilizzato per i programmi cotone.

La macchina effettua 4 risciacqui invece di 3 (eccetto nel programma RISCIAQUO del cotone).

Questa opzione è consigliata per persone allergiche ai detersivi e nelle zone in cui l'acqua è molto dolce.

Tasto ANTIPIEGA

Può essere utilizzato per tutti i programmi. L'acqua dell'ultimo risciacquo non viene scaricata per evitare formazione di pieghe nei tessuti.

Per scaricarla, ripremere il medesimo tasto (la biancheria verrà anche centrifugata) o selezionare il programma "SCARICO".

Cassetto detersivo

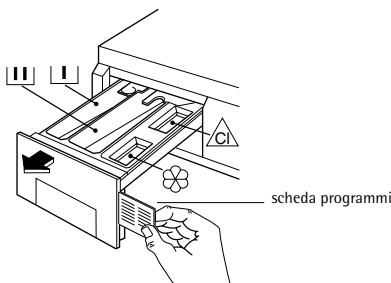

- I** Scomparto destinato al detersivo per il prelavaggio o l'ammollo, che viene prelevato automaticamente all'inizio del programma.
- III** Scomparto per detersivo in polvere o liquido per il lavaggio. Viene svuotato all'inizio della fase di lavaggio.
- ♣** Scomparto per additivi liquidi (ammorbidente, amido). Viene svuotato nell'ultimo risciacquo.
- Cl** Scomparto per candeggina liquida. Viene svuotato al primo risciacquo.

La dose di additivo non deve mai superare il riferimento MAX.

Prima del primo lavaggio

Prima di effettuare il primo lavaggio consigliamo di versare circa 2 litri di acqua nella vaschetta corrispondente al lavaggio **III** per attivare il dispositivo ECO BALL.

Eeguire poi un ciclo cotone a 60°C, **senza biancheria**, per togliere eventuali residui di lavorazione dalla vasca e dal cesto.

Versare 1/2 misurino di detersivo nello scomparto del cassetto per il lavaggio e mettere in funzione la macchina.

Preparazione del ciclo di lavaggio

Cernita della biancheria e preparazione

- Selezionare la biancheria secondo le etichette e il tipo di tessuto (vedi "Tipo di biancheria e etichette tessuti").
- Svuotare le tasche.
- Eliminare le parti in metallo (graffette, spille di sicurezza, ecc.).
- Per evitare che la biancheria si danneggi e si annodi, si consiglia di chiudere le cerniere lampo, abbottonare le federe e i copripiumini e annodare i nastri sciolti, come ad es. quelli dei grembiuli.
- Rivoltare i tessuti a doppio strato (sacchi a pelo, giacche a vento, ecc.).
- Rivoltare i capi colorati lavorati a maglia, tessuti e capi in lana con applicazioni.
- Lavare i capi molto piccoli e delicati (calzine per bambini, collant, ecc.) introducendoli in una retina, in una federa con chiusura lampo o in calze più grandi.
- Trattare le tende con particolare cura. Togliere i gancetti di metallo o di plastica, o legarli in una retina o in un sacchetto. Non ci assumiamo la responsabilità in caso di danni.
- Capi bianchi e colorati non vanno lavati insieme: i capi bianchi perdono il loro candore.
- Spesso la biancheria nuova ha un'eccedenza di colorazione; si consiglia di lavarla separatamente la prima volta.
- Lavare assieme capi grandi e piccoli, in questo modo migliora il risultato del lavaggio e la biancheria si distribuisce meglio durante la centrifuga.
- Inserire nella lavatrice i capi ben spiegati.
- Introdurre separatamente ogni capo.

Peso della biancheria

Tipo di biancheria	Valori indicativi (peso asciutto)
Accappatoio	1200 g
Camice da lavoro	300-600 g
Copripiumino	700 g
Lenzuolo	500 g
Camicetta	100 g
Asciugamano di spugna	200 g
Asciugapiatti	100 g
Camicia da uomo	200 g
Federa per cuscino	200 g
Camicia da notte/pigiama	200-250 g
Tovaglia	200-300 g
Biancheria intima	250 g

Tipo di tessuto ed etichette

Le etichette aiutano a scegliere il programma di lavaggio adatto. La biancheria deve essere selezionata secondo il tipo di tessuto e le istruzioni riportate nell'etichetta.

Le indicazioni relative alla temperatura sulle etichette sono sempre riferite alla temperatura massima.

Cotone

I tessuti di lino e cotone contrassegnati da questo simbolo possono essere lavati alle alte temperature.

Cotone



I tessuti di lino e cotone contrassegnati da questo simbolo sono capi che non stinguono e quindi possono essere lavati a 60°C.

Cotone

I capi contrassegnati con questi simboli hanno colori delicati e quindi la temperatura di lavaggio non deve superare questi valori.

Sintetici

I tessuti misti e sintetici contrassegnati da questi simboli richiedono un lavaggio a macchina delicato e quindi vanno lavati nel programma specifico.

Delicati  

Capi in microfibra, sintetici, tende contrassegnati da questo simbolo necessitano di un trattamento estremamente delicato.

Per questo tipo di biancheria è adatto il programma DELICATI.

Lana e capi particolarmente delicati    (lavaggio a mano)

Capi in lana, misto lana o seta contrassegnati da questi simboli sono particolarmente sensibili al lavaggio in lavatrice.

Per questo tipo di biancheria è adatto il programma LANA .

I capi con l'etichetta  (non lavare!) non possono essere lavati in lavatrice!

Detersivi e additivi

Che detersivo e additivo usare?

Utilizzare solo detersivi e additivi per lavatrici. Seguire le indicazioni della casa produttrice.

Quanto detersivo usare?

La quantità dipende:

- dal carico di biancheria:
se il produttore del detersivo non dà indicazioni sulle dosi per carichi minimi, usare per metà carico un terzo in meno della dose consigliata per un carico completo e la metà per carichi molto piccoli;
- dal grado di sporco della biancheria:
usare poco detersivo per capi leggermente sporchi. Seguire le indicazioni della casa produttrice in base alla quantità di biancheria da lavare;
- dalla durezza dell'acqua:
più l'acqua è dura, maggiore sarà la dose di detersivo! Sulla confezione del detersivo sono riportate le istruzioni per il dosaggio a seconda del grado di durezza dell'acqua.

Detersivo liquido

Il detersivo liquido può essere versato direttamente nello scomparto del cassetto destinato al lavaggio **immediatamente** prima dell'inizio del programma oppure si può usare il dosatore da introdurre direttamente nel cestello. Dosare secondo le indicazioni del fabbricante.

Aggiunta dell'addolcitore (prodotto decalcificante)

L'addolcitore dell'acqua dovrà essere aggiunto assieme al detersivo, in presenza di acqua con un grado di durezza medio-alto (a partire dal grado di durezza II). Seguire le istruzioni del produttore. Dopodiché si dovrà sempre dosare il detersivo per il grado di durezza I (= dolce). Si possono ottenere informazioni sulla durezza dell'acqua dall'azienda erogatrice dell'acqua.

Indicazioni sulla durezza dell'acqua

Grado di durezza	Durezza in gradi tedeschi °dH	Durezza in gradi francesi °T.H.
I = dolce	0-7	0-15
II = media	7-14	16-25
III = dura	14-21	26-37
IV = molto dura	oltre 21	oltre 37

i Come lavare

Introdurre la biancheria

- ☞ Aprire l'oblò.
- ☞ Introdurre la biancheria nel cesto, un capo alla volta. Distendere la biancheria il più possibile. Chiudere l'oblò.

Versare il detersivo e l'additivo

- ☞ Estrarre il cassetto fino all'arresto.
- ☞ Versare il detersivo per il lavaggio nella vaschetta **III**.

Se si desidera effettuare un programma con prelavaggio o l'ammollo versare il detersivo nello scomparto **II**.

- ☞ Versare l'ammorbidente nello scomparto **☼** e la candeggina nello scomparto **⚠** senza superare il riferimento MAX.
- ☞ Chiudere il cassetto, spingendolo a fondo.

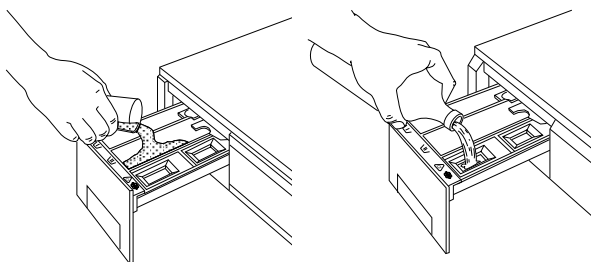

Selezione del programma di lavaggio desiderato

- ☞ Ruotare il selettore programmi verso destra sulla posizione desiderata.

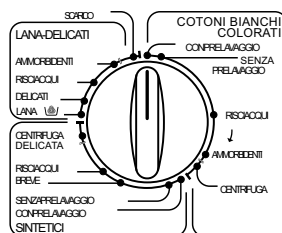

Selezione della temperatura

- ☞ Ruotare il selettore verso destra o sinistra sulla temperatura desiderata.

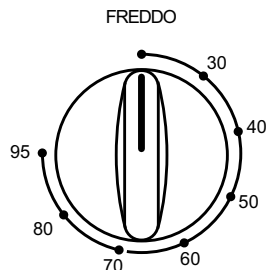

Selezione dell'opzione desiderata

- ☞ Premere il tasto o i tasti desiderati, a seconda del programma scelto.

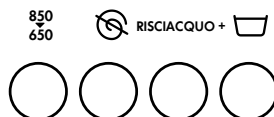

Avvio del programma

- ☞ Per avviare il programma selezionato, premere il tasto AVVIO/ARRESTO; la spia di funzionamento si accende ed il programma ha inizio.



Fine del programma

La macchina si arresta automaticamente.





- ☞ Se è stata selezionata l'opzione anti piega , l'acqua dell'ultimo risciacquo deve essere scaricata prima di aprire l'oblò.
- ☞ L'oblò può essere aperto dopo circa 2 minuti, tempo necessario al dispositivo di sicurezza per sbloccarsi.
- ☞ Spegner la macchina premendo nuovamente il tasto AVVIO/ARRESTO, la spia di funzionamento si spegne.
- ☞ Estrarre la biancheria dal cestello.
Verificare che il cestello sia vuoto per evitare che un capo dimenticato possa rovinare il carico di biancheria successivo.
- ☞ Chiudere il rubinetto dell'acqua.
- ☞ Lasciare l'oblò aperto per evitare la formazione di muffa e cattivi odori.

Tabella programmi

Programmi di lavaggio per lino e cotone

Programma	Temp.	Tipo di tessuto	Opzioni possibili	Carico nom./max. kg	Consumi*		
					Energia kWh	Acqua litri	Durata min.
Bianchi e colorati con prelavaggio	FREDDO-95°	Cotone e lino, ad es. abiti da lavoro molto sporchi, lenzuola, biancheria per la casa, biancheria intima, asciugamani.	850 ▼ 650 RISCIACQUO +  	5	2,4	85	175
Bianchi e colorati senza prelavaggio	FREDDO-95°	Cotone e lino, ad es. lenzuola e biancheria per la casa normalmente sporche, biancheria intima, camicie.	850 ▼ 650 RISCIACQUO +  	5	2,0	65	145
Risciacqui	FREDDO	Con questo programma è possibile risciacquare capi lavati a mano.	850 ▼ 650  	5	0,10	62	58
Ammorbidenti	FREDDO	Bucato lavato a mano che deve essere inamidato o sciacquato con ammorbidente.	850 ▼ 650  	5	-	22	20
Centrifuga		Centrifuga separata per lino e cotone.	850 ▼ 650  	5	-	-	12

* I dati qui riportati hanno valore puramente indicativo e possono variare a seconda della quantità e del tipo di bucato, della temperatura di arrivo dell'acqua e della temperatura dell'ambiente. Essi si riferiscono alla temperatura più alta prevista per ogni programma.

In conformità alla normativa CEE 92/75, i consumi indicati sull'etichetta energia sono riferiti al programma per il cotone a 60°C, senza prelavaggio, con un carico di 5 kg:

energia 0,95 kWh
acqua 56 litri

Tabella programmi

Programmi di lavaggio per sintetici, misti, delicati e lana

Programma	Temp.	Tipo di tessuto	Opzioni possibili	Carico nom. kg	Consumi*		
					Energia kWh	Acqua litri	Durata min.
Sintetici con prelavaggio	FREDDO-60°	Tessuti sintetici, biancheria intima, capi colorati, camicie non stiro, camicette, molto sporchi.	850 ▼ 650  	2,5	1,1	67	90
Sintetici senza prelavaggio	FREDDO-60°	Tessuti sintetici o misti normalmente sporchi.	850 ▼ 650  	2,5	0,70	52	75
Ciclo breve	FREDDO-30°	Biancheria poco sporca	850 ▼ 650  	2,5	0,28	50	30
Risciacqui	FREDDO	Ciclo completo di risciacqui per capi lavati a mano.	850 ▼ 650  	2,5	-	36	18
Centrifuga delicata		Scarico e breve centrifuga	850 ▼ 650 	2,5	-	-	6
Lana 	FREDDO-40°	Capi in lana o capi recanti l'etichetta "lavare a mano".	850 ▼ 650  	2,0	0,50	48	55
Delicati	FREDDO-40°	Tessuti delicati, ad es. tende.	850 ▼ 650  	2,5	0,55	48	50
Risciacqui	FREDDO	Bucato a mano che deve essere risciacquato.	850 ▼ 650  	2,5	-	36	18
Ammorbidenti	FREDDO	Per biancheria lavata a mano che deve essere trattata con ammorbidente.	850 ▼ 650  	2,5	-	16	9
Scarico		Scarico dell'acqua.			-	-	1

* I dati qui riportati hanno valore puramente indicativo e possono variare a seconda della quantità e del tipo di bucato, della temperatura di arrivo dell'acqua e della temperatura dell'ambiente. Essi si riferiscono alla temperatura più alta prevista per ogni programma.

Pulizia e manutenzione

Dopo ogni lavaggio

- ☞ Alla fine del lavaggio estrarre leggermente il cassetto per farlo asciugare.
- ☞ Lasciare l'oblò socchiuso per aerare la macchina.

Se la macchina non viene usata per un lungo periodo:

- ☞ Chiudere il rubinetto dell'acqua e staccare l'apparecchiatura dalla rete elettrica.

Pulizia periodica

Mobile

- ☞ Pulire il mobile della macchina con acqua tiepida e un detersivo neutro non abrasivo. Sciacquare con acqua pulita e asciugare con uno strofinaccio morbido.

Importante: non usare alcool, solventi o prodotti analoghi per la pulizia del mobile.

Cassetto detersivo

I detersivi e gli additivi formano, a lungo andare, delle incrostazioni.

- ☞ Pulire il cassetto detersivo di tanto in tanto, passandolo sotto il rubinetto dell'acqua. Per estrarre completamente il cassetto dalla macchina, premere sul tasto in fondo a sinistra.

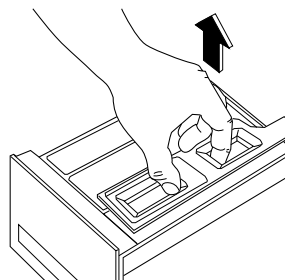
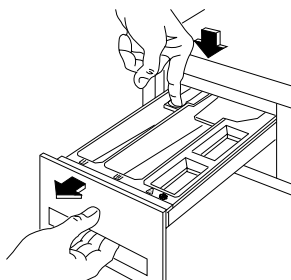

- ☞ Per poter pulire più facilmente il cassetto, è possibile togliere la parte alta delle vaschette riservate agli additivi.

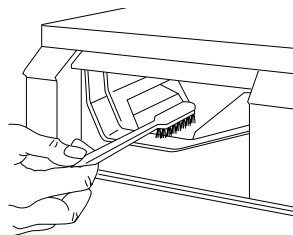

- ☞ A lungo andare, il detersivo può formare incrostazioni nella sede del cassetto: pulire con un vecchio spazzolino da denti.

- ☞ Rimettere il cassetto al suo posto.

Pulizia della zona di scarico

La zona di scarico deve essere ispezionata regolarmente, ma soprattutto se:

- la macchina non scarica e/o non centrifuga;
- la macchina fa un rumore strano durante lo scarico, dovuto a oggetti come bottoni, spille di sicurezza, fermagli che bloccano la pompa di scarico.

Procedere come segue:

- ☞ staccare la spina dalla presa di corrente;
- ☞ se l'operazione viene eseguita in corso di programma, aspettare che l'acqua si raffreddi;

- ☞ aprire lo sportellino;

- ☞ mettere una bacinella sul pavimento per raccogliere l'acqua che uscirà dalla macchina;

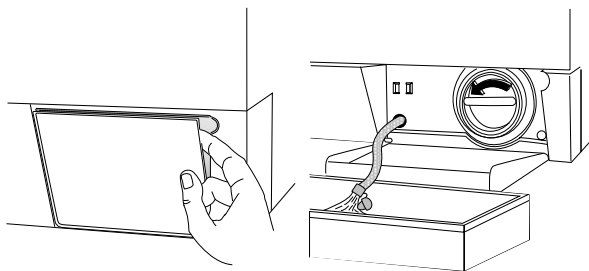

- ☞ estrarre il tubicino di scarico acqua dal suo alloggiamento, porlo nella bacinella e togliere il tappo. Quando l'acqua non fuoriesce più, svitare e togliere il coperchietto della pompa. Tenere a portata di mano uno straccio per asciugare eventualmente l'acqua che dovesse fuoriuscire quando si svita il coperchietto.

- ☞ Togliere eventuali oggetti dalla pompa, ruotandola come indicato in figura;

- ☞ rimettere il tappo sul tubicino di scarico e riposizionare quest'ultimo nel suo alloggiamento.

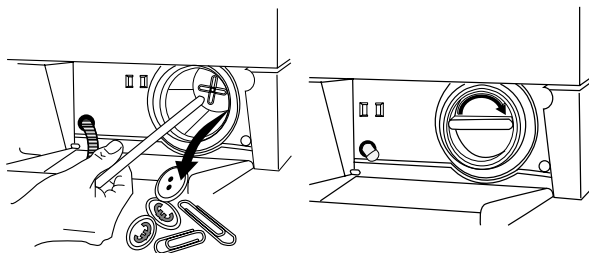

- ☞ Riavvitare il coperchietto della pompa.

- ☞ Chiudere lo sportellino.

Filtrino del tubo di alimentazione

Se ci si accorge che la macchina richiede più tempo per riempirsi, bisogna verificare che il filtrino del tubo di alimentazione non sia ostruito.

- ☞ Chiudere il rubinetto dell'acqua.
- ☞ Svitare il tubo dal rubinetto.
- ☞ Pulire il filtrino con uno spazzolino.
- ☞ Riavvitare il tubo.

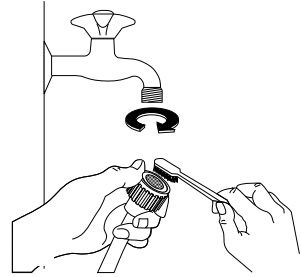





Scarico di emergenza dell'acqua

Se la macchina non scarica (pompa bloccata o tubatura di scarico ostruita), procedere come segue per scaricare l'acqua dalla macchina:

- ☞ togliere la spina dalla presa di corrente
- ☞ chiudere il rubinetto dell'acqua
- ☞ se necessario, aspettare che l'acqua si raffreddi
- ☞ aprire lo sportellino della zona scarico;
- ☞ prendere una bacinella, porla sul pavimento, inserire all'interno l'estremità del tubicino di scarico che si trova nell'alloggiamento a fianco del coperchietto della pompa e scaricare a più riprese l'acqua dalla macchina;
- ☞ pulire la pompa come descritto precedentemente;
- ☞ rimettere il tappo sul tubicino di scarico, riposizionare quest'ultimo, riavvitare il coperchietto e chiudere lo sportellino.

Precauzioni contro il gelo

Se la macchina è installata in un locale dove la temperatura potrebbe scendere al disotto di 0°C procedere come segue:

-  Staccare la spina dalla presa.
-  Chiudere il rubinetto dell'acqua e svitare il tubo di alimentazione dal rubinetto.
-  Porre l'estremità del tubicino di scarico e l'estremità del tubo di alimentazione in una bacinella posta sul pavimento e far scaricare l'acqua.
-  Riavvitare il tubo di alimentazione acqua e rimettere al suo posto il tubicino di scarico, facendo attenzione a richiudere l'estremità con l'apposito tappo.

Eseguendo queste operazioni l'acqua rimasta nella macchina verrà evacuata, evitando la formazione di ghiaccio e, di conseguenza, la rottura di eventuali parti interne.

Quando farete funzionare nuovamente la macchina assicuratevi che la temperatura dell'ambiente sia superiore a 0°C.

Importante!

Ogni qualvolta si scarica l'acqua attraverso il tubicino di scarico bisogna successivamente versare circa 2 litri di acqua nello scomparto di lavaggio del cassetto detersivo e selezionare il programma di scarico. Questo farà attivare il dispositivo ECO BALL, evitando così che una parte di detersivo rimanga inutilizzata in macchina al lavaggio successivo.

Cosa fare se ...

- i** Se durante la centrifuga si sente un rumore diverso rispetto alle lavatrici precedenti, simile a un fischio, ciò è dovuto ad un nuovo tipo di motore.



Se non si vede acqua nel cesto, ciò è dovuto al fatto che le nuove macchine, grazie a nuove tecnologie, lavano con meno acqua rispetto alle macchine di un tempo. I risultati di lavaggio sono comunque eccellenti.

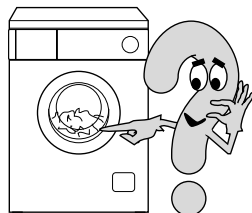

Anomalie di funzionamento

In caso di guasto, si può cercare di risolvere il problema da soli seguendo le istruzioni di seguito elencate. Se si ricorre all'assistenza tecnica quando si verifica uno dei guasti di seguito indicati o per riparare un guasto dovuto a un uso errato, l'intervento verrà fatto pagare anche se rientra nel periodo di garanzia.

Se dopo tutti questi controlli, il problema persiste, contattare il Centro di Assistenza tecnica AEG più vicino.

Guasto	Causa possibile	Soluzione
La macchina non funziona	Il tasto AVVIO/ARRESTO non è stato premuto.	Premere il tasto.
	Il fusibile dell'impianto è guasto.	Sostituire il fusibile.
	L'oblò non è ben chiuso.	Chiudere l'oblò; si deve sentire lo scatto della serratura.
	La spina non è inserita.	Inserire la spina.
	Non è stato selezionato il programma.	Selezionare il programma.
La macchina non carica acqua	Il rubinetto è chiuso.	Aprire il rubinetto.
	Il tubo di alimentazione è piegato o incastrato.	Controllare il tubo per tutta la sua lunghezza ed eliminare la strozzatura.
	Il filtrino del tubo di alimentazione è ostruito.	Pulire il filtrino.
	L'oblò non è ben chiuso.	Chiudere l'oblò.
La macchina carica acqua e la scarica immediatamente	L'estremità del tubo di scarico si trova troppo in basso rispetto alla macchina.	Posizionare il tubo all'altezza prevista (vedere il capitolo relativo all'installazione).

Guasto	Causa possibile	Soluzione
La macchina non scarica e/o non centrifuga	Il tubo di scarico è incastrato o piegato.	Controllare il tubo nel suo percorso ed eliminare la strozzatura.
	Il pompa o il tubo di scarico sono intasati.	Pulire la pompa o controllare il tubo.
	È stata scelto un programma che termina con acqua in vasca.	Scaricare l'acqua selezionando il programma di scarico o rilasciando il tasto  .
	Il carico di biancheria è sbilanciato all'interno del cesto.	Ridistribuire manualmente la biancheria nel cesto.
C'è acqua per terra	C'è troppo detersivo.	Dosare il detersivo secondo le indicazioni del produttore.
	È stato usato un detersivo non adatto, che fa troppa schiuma.	Utilizzare un detersivo apposito per lavatrici.
	Ci sono perdite da una delle ghiera del tubo di alimentazione.	Controllare che il tubo sia avvitato bene alle due estremità.
	La pompa di scarico non è stata avvitato bene dopo la pulizia.	Avvitare la pompa a fondo.
	Non è stato rimesso il tappo al tubicino di scarico dopo la pulizia della pompa.	Tappare il tubicino.
La macchina vibra o fa rumore	Non sono stati tolti tutti i dispositivi di protezione per il trasporto.	Verificare che la macchina sia stata disimballata come descritto nel relativo capitolo dell'installazione.
	I piedini non sono stati regolati.	Livellare accuratamente la macchina.
	C'è poca biancheria nel cesto.	Il funzionamento della macchina non viene compromesso.

Guasto	Causa possibile	Soluzione
L'oblò non si apre	Il programma è ancora in corso.	Attendere la fine del programma per poter aprire l'oblò.
	L'oblò non si è ancora sbloccato.	Bisogna aspettare circa 2 minuti perché l'oblò si sblocchi.
La centrifuga inizia in ritardo o non viene effettuata	È intervenuta la "sicurezza antisbilanciamento" che previene vibrazioni eccessive in centrifuga ed assicura stabilità.	Se all'inizio della fase di centrifuga la biancheria non è uniformemente distribuita all'interno del cesto, la macchina lo rileva e cerca di ridistribuire il bucato in maniera omogenea, attraverso alcune rotazioni del cesto. Solo quando il bucato si è distribuito in maniera uniforme, viene eseguita la fase di centrifuga. Se dopo circa 10 minuti la biancheria è ancora appallottolata, la macchina non effettua la centrifuga. Quindi, qualora a fine ciclo la biancheria rimanga bagnata, consigliamo di ridistribuirli manualmente all'interno del cesto e di selezionare nuovamente il programma di centrifuga.

Il lavaggio non dà risultati soddisfacenti

Se la biancheria perde il candore e si trovano residui calcarei nel cestello

- La dose di detersivo era troppo scarsa.
- Non è stato usato il detersivo adatto.
- Le macchie particolari non sono state trattate prima del lavaggio.
- Il programma e/o la temperatura non sono stati selezionati correttamente.

Se sulla biancheria rimangono macchie grigie

- La biancheria sporca di pomate, grasso, olio è stata lavata con troppo poco detersivo.
- Il lavaggio è stato effettuato ad una temperatura troppo bassa.
- Spesso accade che l'ammorbidente - soprattutto quello concentrato - finisca sulla biancheria. Lavare immediatamente queste macchie e versare l'ammorbidente con attenzione.

Se si vede ancora schiuma anche dopo l'ultimo risciacquo

- I detersivi moderni spesso creano schiuma anche nell'ultimo risciacquo. Tuttavia la biancheria è stata completamente risciacquata.

Se rimangono residui bianchi sulla biancheria

- Si tratta degli elementi insolubili di cui si compongono i detersivi moderni. Non è quindi una conseguenza di un risciacquo insufficiente. Scuotere o spazzolare la biancheria. Forse in futuro è meglio rivoltare gli indumenti prima di lavarli. Controllare la scelta del detersivo, eventualmente usare detersivi liquidi.

Dati tecnici

Altezza x Larghezza x Profondità	85x60x60,6 cm
Regolazione in altezza	± 13 mm
Carico (a seconda del programma)	max. 5 kg
Ambito di utilizzo	domestico
Velocità di rotazione del cestello durante il lavaggio	max. 55 giri/min.
Velocità max. di rotazione del cestello durante la centrifuga	850 giri/min. (CLARA 857) 1000 giri/min.(CLARA 1057)
Pressione dell'acqua	50 - 800 kPa

- CE** Questa apparecchiatura è conforme alle seguenti normative CEE:
- 73/23/CEE del 19.2.1973 "Normativa sulla bassa tensione", inclusa la normativa 93/ 68/CEE
 - 89/336/CEE del 3.5.1989 "Direttiva sulla compatibilità elettromagnetica".

ASSISTENZA

Nel capitolo "Cosa fare se..." sono riassunti alcuni guasti che si possono riparare da soli. Consultarlo in caso di guasto. Se non si riesce a trovare la soluzione, rivolgersi all'assistenza tecnica. (Gli indirizzi e numeri di telefono sono nello stampato allegato.)

Prepararsi in ogni caso il discorso per facilitare la diagnosi: il tecnico sarà quindi in grado di decidere se l'intervento dell'assistenza tecnica è necessario o meno.

Annotarsi il numero di matricola (Ser.-No.) e il numero di prodotto (Prod.No.) indicati sulla targhetta matricola.

Ser.-No.

Prod. No.

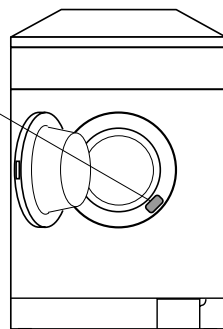
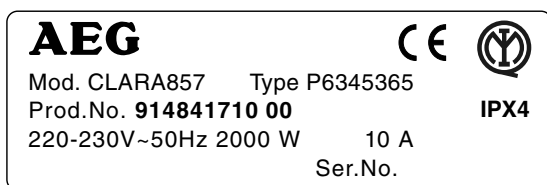

Inoltre specificare nel modo più preciso possibile:

- Come si manifesta il guasto?
- In che circostanze si manifesta?

Quando sono addebitabili i costi durante il periodo di garanzia?

- quando sarebbe stato possibile risolvere il problema da soli aiutandosi con la tabella dei guasti (vedi capitolo "Cosa fare se..."),
- quando sono necessari molti viaggi del tecnico del servizio assistenza perché prima del suo intervento non ha ricevuto tutte le informazioni utili e, ad esempio, ha bisogno di recuperare le parti di ricambio. Si possono evitare questi viaggi ripetuti se la telefonata al servizio assistenza viene preparata nel modo sopra descritto.

ISTRUZIONI PER L'INSTALLAZIONE ED IL COLLEGAMENTO ELETTRICO



Norme di sicurezza per l'installatore

- La macchina è pesante, è quindi opportuno fare molta attenzione nello spostarla.
- Controllare, all'atto del disimballo, che la macchina non sia danneggiata. In caso di dubbio non metterla in funzione, ma rivolgersi al rivenditore.
- Si deve togliere l'imballo interno della macchina prima di utilizzarla. Se non si eliminano i dispositivi di protezione utilizzati per il trasporto, o se si eliminano in maniera incompleta, ne possono derivare danni alla macchina o ai mobili. Consultare il relativo paragrafo.
- Se si dovesse verificare la necessità di un'eventuale modifica dell'impianto elettrico domestico per poter installare la macchina, questo intervento dovrà essere effettuato solo da personale qualificato.
- Qualsiasi intervento idraulico richiesto per l'installazione della macchina dovrà essere effettuato solo da un idraulico qualificato.
- Dopo aver installato la macchina verificare che non sia appoggiata sul cavo di alimentazione.
- Se la macchina è posta su pavimento di moquette, assicurarsi che tra i piedini di appoggio e il pavimento ci sia circolazione d'aria.
- L'installazione della macchina deve essere conforme alle normative in vigore.
- Qualora il cavo di alimentazione dovesse essere sostituito, questa operazione deve essere effettuata solo dal nostro Centro di Assistenza tecnica.

Dimensioni dell'apparecchio

Veduta frontale e veduta laterale

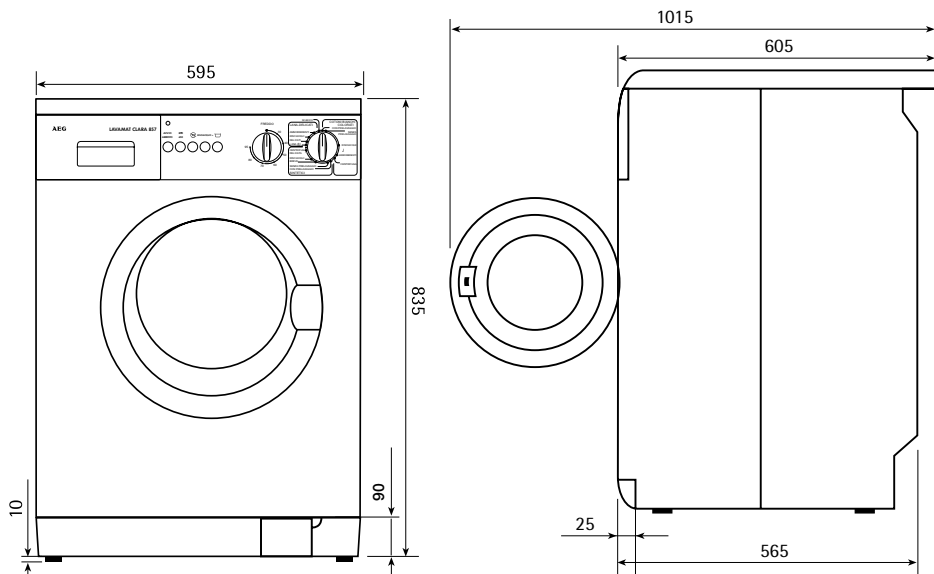

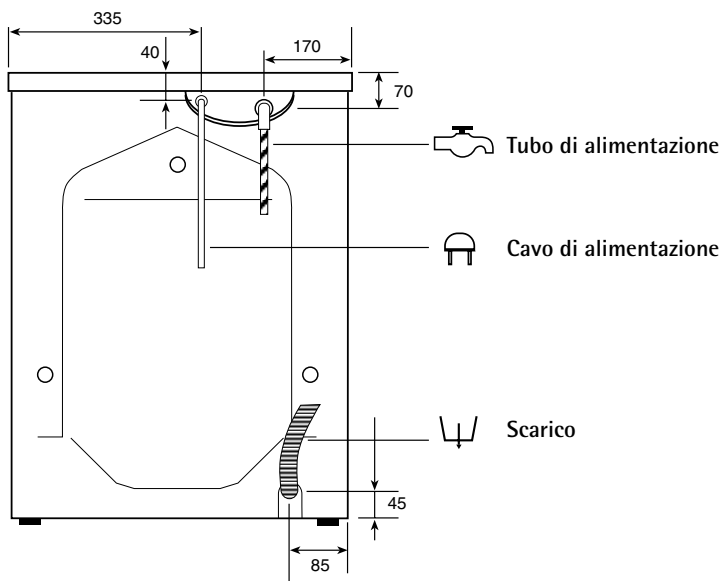

Veduta posteriore



Installazione

Disimballo

 Prima di utilizzare l'apparecchiatura, rimuovere i dispositivi di sicurezza per il trasporto.

 Svitare con una chiave le due viti posteriori in basso. Sfilare i 2 perni in plastica. Adagiare la macchina sul lato posteriore evitando di schiacciare i tubi.

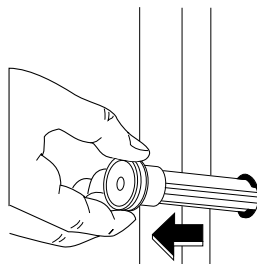
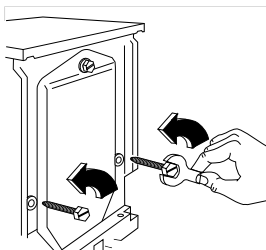

Aiutarsi ponendo tra la macchina e il pavimento uno degli angolari dell'imballaggio.

 Togliere il blocchetto di polistirolo dal fondo della macchina e liberare i 2 sacchetti di nylon.

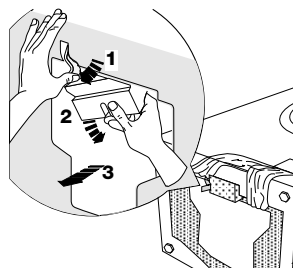

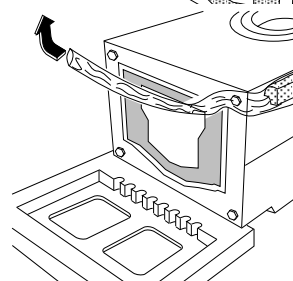
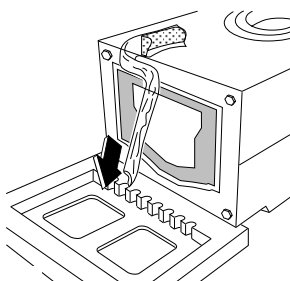

 Sfilare, con molta cura, prima il sacchetto sinistro, tirandolo verso destra e verso il basso.

 Sfilare poi il sacchetto destro, tirandolo verso destra e verso l'alto.

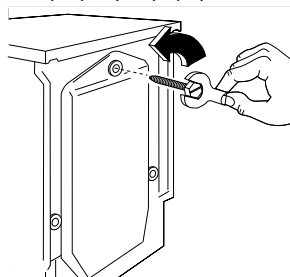

 Rimettere la macchina in piedi e togliere la restante vite posteriore. Sfilare il relativo perno.



 Chiudere tutti i fori con i tappi che si trovano nel sacchetto di plastica contenente il libretto istruzioni.

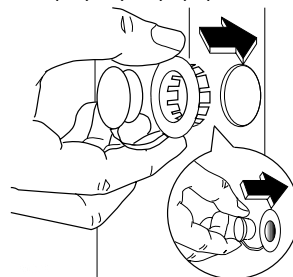

Si consiglia di conservare tutti i dispositivi usati per il trasporto per poterli riutilizzare in caso di trasloco.

Posizionamento

La macchina deve essere installata su una superficie rigida e perfettamente orizzontale.

Assicurarsi che la circolazione dell'aria intorno alla macchina non sia impedita da tappeti, moquette ecc.

- Prima di collocarla su piastrelle di piccole dimensioni, interporre tra la macchina e il pavimento un rivestimento in gomma.
- Non cercare di correggere eventuali dislivelli del pavimento ponendo pezzi di legno, cartone o materiali analoghi sotto la macchina.
- Se per motivi di spazio non si può evitare di collocare la macchina a fianco di un forno a gas o di una stufa a carbone, occorre inserire tra i due apparecchi una lastra isolante (85x57cm) ricoperta di una pellicola di alluminio sul lato rivolto verso il forno o la stufa.
- Non installare la macchina in un ambiente in cui la temperatura potrebbe scendere al di sotto dello 0.
- Assicurarsi che il tubo di alimentazione dell'acqua e il tubo di scarico non siano piegati.
- Assicurarsi che la macchina sia installata in modo che, in caso di guasto, il tecnico possa accedervi facilmente.

Livellamento

Livellare accuratamente la macchina svitando o avvitando i piedini regolabili. Non mettere mai sotto la macchina cartone, legno o materiali simili per compensare eventuali dislivelli del pavimento.

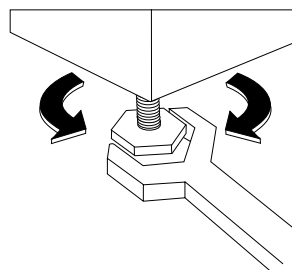

Alimentazione dell'acqua

Collegare il tubo di alimentazione a un rubinetto filettato da 3/4".

L'altra estremità del tubo di carico, dal lato della macchina, può essere orientata

in qualsiasi direzione. Svitare leggermente la ghiera di fissaggio, girare l'estremità del tubo e riavvitare la ghiera, controllando che non ci siano perdite d'acqua.

Non si può allungare il tubo di alimentazione. Se il tubo è troppo corto e non si può spostare il rubinetto, bisogna comperare un tubo completo più lungo, che sia previsto per questo tipo di utilizzo.

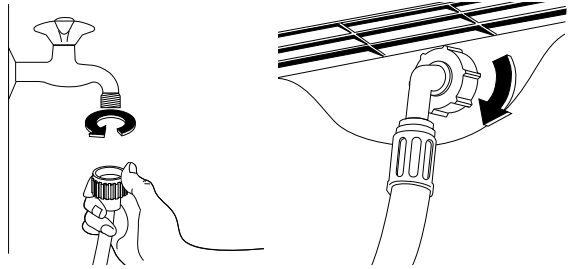

Scarico

Si può posizionare il tubo di scarico in tre modi diversi:

Sul bordo di un lavandino utilizzando il gomito in plastica fornito con la macchina.

È importante che con la velocità che l'acqua acquista durante la fase di scarico la parte curva del tubo non possa scivolare via dal bordo del lavello. Fissarla quindi al rubinetto con un cordoncino oppure ad un gancio posto sulla parete, infilandolo nell'apposito foro lungo la parte curva del tubo.

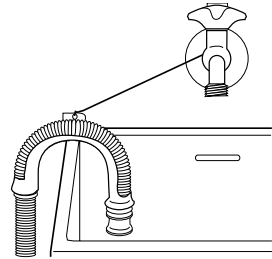

In una derivazione dello scarico del lavandino.

Questa derivazione deve trovarsi sopra il sifone, in

modo tale che la curva del tubo sia a 60 cm dal suolo, come minimo.

In una condotta di scarico situata ad un'altezza non inferiore a 60 cm e non superiore a 90 cm.

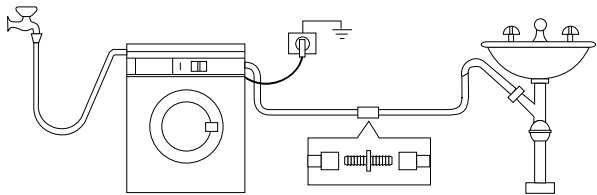

L'estremità del tubo di scarico deve sempre essere **ventilata**, cioè il diametro interno del condotto di scarico deve essere più largo del diametro esterno del tubo di scarico.

Il tubo di scarico non deve presentare strozzature.

Importante!

Per un corretto funzionamento della macchina il tubo di scarico deve rimanere agganciato al supporto previsto a tale scopo nella parte superiore dello schienale.

Il tubo di scarico può essere allungato, ma non deve superare i 400 cm. In caso di prolunga il diametro interno del tubo di prolunga deve corrispondere al diametro interno del tubo originale. Servirsi di un raccordo adeguato per collegare i due tubi.

Collegamento elettrico

La macchina è prevista per funzionare a 220-230 V monofase, 50 Hz.

Controllare che l'impianto domestico sia in grado di sopportare il carico massimo richiesto (2 kW), tenuto conto anche degli altri apparecchi in uso.

Collegare la macchina ad una presa di corrente con messa a terra.



Il costruttore declina qualsiasi responsabilità per i danni o le lesioni causate dal non-rispetto della summenzionata norma di sicurezza.

Se si fa un collegamento elettrico fisso, è obbligatorio installare un interruttore con un'apertura tra i contatti di almeno 3 mm, che permetta di isolare completamente l'apparecchio dalla rete.

L'allacciamento elettrico deve essere effettuato in conformità alle norme vigenti.

Il cavo di alimentazione non deve essere prolungato. Se la lunghezza non dovesse bastare esso va sostituito con un cavo più lungo, oppure occorre avvicinare la presa di corrente.

Il cavo di alimentazione deve essere facilmente accessibile dopo aver installato la macchina.

 **From the Electrolux Group.** The world's No. 1 choice.

The Electrolux Group is the world's largest producer of powered appliances for kitchen, cleaning and outdoor use. More than 55 million Electrolux Group products (such as refrigerators, cookers, washing machines, vacuum cleaners, chain saws and lawn mowers) are sold each year to a value of approx. USD 14 billion in more than 150 countries around the world.

AEG Hausgeräte GmbH
Postfach 1036
D-90327 Nürnberg

<http://www.aeg.hausgeraete.de>

© Copyright by AEG

132991890-01-1103