

# LAVAMAT W 70

Lavatrice

Istruzioni per l'uso



## Egregio cliente,

La preghiamo di leggere attentamente le seguenti istruzioni per l'uso. Osservare in particolare le avvertenze sulla sicurezza riportate nelle prime pagine di queste istruzioni per l'uso! Si prega di conservare sempre tali istruzioni per poterle sfogliare in futuro. Trasmetterle all'ulteriore eventuale proprietario futuro in caso di vendita.



Con il triangolo di avvertimento e/oppure con i termini **(Avvertimento!, Cautela!, Attenzione!)** vengono evidenziate le avvertenze importanti per la Vostra sicurezza o per l'efficienza di funzionamento dell'apparecchio. Si prega assolutamente di osservarle.



Questi segni Vi introducono passo per passo nel comando dell'apparecchio.



Dopo questo segno otterrete delle informazioni complementari al comando ed all'impiego pratico dell'apparecchio.



Con il quadrifoglio vengono contrassegnati dei consigli e delle avvertenze per un impiego economico dell'apparecchio che rispetti anche l'ambiente.

- Il presente manuale contiene informazioni utili per l'eliminazione di eventuali guasti senza ricorrere al servizio assistenza; vedi paragrafo „Cosa fare se...”
- In caso di problemi tecnici, il nostro servizio assistenza sarà lieto di poterla aiutare (gli indirizzi e numeri di telefono si trovano nell'elenco delle condizioni di garanzia/punti di servizio di assistenza). Consultare il paragrafo "Service".

Stampato su carta realizzata per la protezione dell'ambiente.  
Chi pensa in modo ecologico, tratta anche così ...

# Indice

<b>Indice</b> .....	3
<b>Avvertenze sulla sicurezza</b> .....	5
<b>Smaltimento</b> .....	8
<b>Consigli ambientali</b> .....	9
<b>Le caratteristiche più importanti del Vostro apparecchio</b> .....	10
<b>Descrizione dell'apparecchio</b> .....	11
Vista frontale .....	11
Pannello di comando .....	12
Comando di selezione del programma .....	12
Manopola di selezione del programma quale indicazione dello svolgimento .....	14
Comando di selezione della temperatura .....	14
Tasto per la riduzione della centrifuga finale .....	14
Tasto  (NO CENTRIF.) .....	14
Indicazione di funzionamento .....	14
Cassetto per il detersivo e gli additivi .....	15
Valori di consumo e durata dei programmi selezionati .....	16
<b>Prima del primo lavaggio</b> .....	17
<b>Preparare il ciclo di lavaggio</b> .....	18
Selezionare e preparare la biancheria .....	18
Tipi di biancheria ed etichette di lavaggio .....	19
Detersivi, additivi e ammorbidenti .....	20
Quale detersivo, additivo e ammorbidente .....	20
Quantitativo di detersivo, additivo e ammorbidente .....	20
Impiegare l'anticalcare .....	21
<b>Breve istruzione</b> .....	22
<b>Eeguire la procedura di lavaggio</b> .....	23
Inserire la biancheria .....	23
Aggiungere il detersivo/additivi .....	24
Impostare il programma di lavaggio .....	25
Avviare il programma di lavaggio, regolare il numero di giri della centrifuga finale oppure selezionare No cent. finale .....	25
Durante il programma di lavaggio .....	26
Il ciclo di lavaggio è terminato/Estrarre la biancheria .....	26

<b>Tabelle dei programmi</b> .....	28
Lavaggio .....	28
Risciacquo separato .....	29
Ammorbidente separato/inamidare/impregnare .....	29
Centrifuga separata .....	29
Prelavaggio separato .....	30
<b>Cura e pulizia</b> .....	31
Nel servizio quotidiano .....	31
Pulire gli elementi di comando .....	31
Pannello di comando .....	31
Cassetto del detersivo .....	31
Cesto di lavaggio .....	32
Prevenzione contro il pericolo di gelate .....	32
<b>Che cosa fare, se...</b> .....	33
Eliminazione dei disturbi .....	33
Nel caso il risultato di lavaggio non dovesse essere soddisfacente .....	36
Eeguire uno svuotamento di emergenza .....	36
Pulire la pompa della lisciva .....	38
<b>Dati tecnici</b> .....	39
Collegamento elettrico .....	39
Avvertenze per lo specialista .....	39
<b>Service</b> .....	43

## **Avvertenze sulla sicurezza**

La sicurezza degli elettrodomestici AEG è conforme alle regolamentazioni approvate dalla tecnica odierna e dal decreto sulla sicurezza degli apparecchi elettrici. Nonostante ciò, quale produttore, siamo tenuti a far Vi conoscere le seguenti avvertenze sulla sicurezza.

### **Sicurezza generale**

- I lavori di riparazione alle lavatrici devono essere eseguiti esclusivamente da personale specializzato. A causa di riparazioni non appropriate possono sussistere degli imminenti pericoli. Nel caso della necessità di riparazione, rivolgersi presso il nostro servizio di assistenza oppure al Vostro rivenditore autorizzato.
- Non mettere mai in servizio la lavatrice nel caso sia danneggiato il cavo di alimentazione, il pannello di comando, la piastra di lavoro oppure la zona dello zoccolo che in tale condizione permetterebbe l'accesso all'interno dell'apparecchio.
- Prima di eseguire i lavori di pulizia, cura e manutenzione, è necessario disinserire la lavatrice. Estrarre all'uopo la spina di rete dalla presa oppure disinserire, nel collegamento fisso, l'interruttore LS situato nella cassetta dei fusibili oppure svitare completamente il fusibile.
- Non tirare mai la spina di rete dal cavo fuori dalla presa, bensì dalla spina stessa.
- Non spruzzare mai con un getto d'acqua sulla lavatrice. Pericolo di scosse!
- Nei programmi che lavorano a temperature elevate, si scalda notevolmente il vetro dell'oblò. Non toccare!
- Prima di eseguire uno svuotamento di emergenza dell'apparecchio oppure prima di effettuare la pulizia della pompa della liscivia, lasciare raffreddare la liscivia.
- I piccoli animali domestici possono mordere i conduttori elettrici e i tubi flessibili dell'acqua. Pericolo di scosse elettriche e di allagamenti con la conseguenza di danni!

## **Installazione, collegamento, messa in servizio**

- Osservare le **istruzioni separate per l'installazione ed il collegamento**.
- Eseguire un primo procedimento di lavaggio senza biancheria (COTONI BIANC. 95, con la metà della quantità di detersivo), allo scopo di rimuovere i residui presenti nel cesto e nel contenitore della liscivia a causa dei lavori di ultimazione.
- Nella consegna degli apparecchi durante i mesi invernali a temperature sotto lo zero: Immagazzinare la lavatrice per 24 ore prima della messa in servizio a temperatura ambiente.

## **Sicurezza per bambini**

- I bambini possono essere sottoposti a dei pericoli nel maneggio con elettrodomestici, i quali molto spesso non possono essere da loro riconosciuti. Pertanto è necessario provvedere ad una idonea sorveglianza durante il servizio, evitando che i bambini giochino con la lavatrice – altrimenti persiste il pericolo che i bambini vi si possano chiudere dentro.
- I pezzi di imballaggio (p. es. pellicole, polistirolo) possono essere pericolosi per i bambini. Pericolo di soffocamento! Mantenere i pezzi di imballaggio al di fuori della portata dei bambini.
- Accertarsi che sia i bambini che i piccoli animali domestici non si possano chiudere nel cesto della lavatrice.
- Nello smaltimento della lavatrice: estrarre la spina di rete, distruggere la chiusura dell'oblò, tagliare il cavo di alimentazione elettrica eliminando inoltre la spina con il resto del conduttore. In tal modo i bambini, mentre giocano, non hanno la possibilità di chiudersi dentro evitando il pericolo di morte.

## **Impiego conforme allo scopo previsto**

- La lavatrice è stabilita esclusivamente per il lavaggio di tradizionale biancheria nell'ambito domestico. Qualora l'apparecchio venisse impiegato per uno scopo differente, oppure utilizzato in modo non appropriato, il produttore non si assumerà alcuna responsabilità per eventuali danni causati di conseguenza.
- Le trasformazioni oppure le modifiche alle lavatrici non sono consentite per motivi di sicurezza.
- Impiegare solamente i detersivi adatti per le lavatrici. Osservare le avvertenze riportate dal produttore del detersivo.
- La biancheria non deve in nessun caso contenere delle soluzioni solventi infiammabili. Osservare questa regola particolarmente anche prima del lavaggio di biancheria prelavata.
- Non impiegare in nessun caso la lavatrice per un lavaggio chimico.
- Le sostanze coloranti e decoloranti possono essere utilizzate se espressamente consentite dal produttore di questi prodotti. Non ci assumiamo alcuna responsabilità per eventuali danni.
- Impiegare solamente l'acqua del rubinetto. Impiegare l'acqua piovana o l'acqua potabile solamente se questa è in grado di soddisfare le rivendicazioni conformi alle normative DIN 1986 e DIN 1988.



## Smaltimento

### **Smaltimento del materiale di imballaggio!**

Smaltire il materiale di imballaggio della Vostra lavatrice in modo appropriato. Tutti i materiali di imballaggio sono tollerabili per l'ambiente e possono essere depositati senza alcun pericolo nella discarica dei rifiuti oppure essere bruciati nell'impianto bruciatore. I materiali sintetici possono di nuovo essere utilizzati:

- L'involucro esterno ed i sacchetti nell'interno sono realizzati in polietilene (contrassegno >PE<).
- I pezzi di imbottitura consistono di polistirolo schiumoso privo di propellenti (contrassegno >PS<).

I pezzi in cartone sono stati realizzati con carta vecchia e dovrebbero essere rimessi nuovamente nella raccolta della carta vecchia.

### **Smaltimento dell'apparecchio vecchio!**

Una volta giunto il giorno in cui mettete definitivamente fuori servizio il Vostro apparecchio, Vi preghiamo di portarlo al prossimo centro di riciclaggio oppure al Vostro rivenditore specializzato, il quale lo ritira in cambio di un piccolo contributo delle spese.





## Consigli ambientali

- Per la biancheria mediamente sporca non è necessario eseguire il prelavaggio. In tal modo si risparmia il detersivo, l'acqua e tempo (proteggendo l'ambiente!).
- La lavatrice lavora in modo particolarmente economico, quando si sfruttano le quantità di carico indicate.
- Nei quantitativi ridotti dosare soltanto la metà fino a due terzi della quantità di detersivo raccomandata.
- Le macchie possono essere facilmente eliminate con un idoneo pretrattamento. Dopodiché si può lavare ad una temperatura ridotta.
- Lavare i cotone bianchi da poco a normalmente sporchi con il programma di risparmio energia.
- Molto spesso si può anche rinunciare all'impiego dell'ammorbidente. Fate pure un tentativo per una volta! Qualora venga impiegato un asciugabiancheria, il Vostro bucato diventerà morbido ed accarezzevole anche senza ammorbidente.
- Nella durezza dell'acqua da media fino ad alta (a partire dal grado di durezza II, vedi "Mezzi di cura e lavaggio") sarebbe necessario l'impiego di un anticalcare. In tal modo il detersivo può essere dosato sempre per il grado di durezza I (= dolce).

## Le caratteristiche più importanti del Vostro apparecchio

- Regolazione del programma mediante comando di selezione del programma e comando di selezione della temperatura.
- **Programma di risparmio energetico** per biancheria di cotone bianca da leggermente fino a normalmente sporca.
- Massimo numero di giri della giri centrifuga **700 giri al minuto**.
- Il numero di giri può essere variato su 400 giri al minuto.
- **No centrif. selezionabile (tasto **): la biancheria permane nell'ultima acqua di risciacquo senza essere centrifugata.
- **Automatismo di quantità** con Fuzzy-Logic: procedura di lavaggio regolata da sensori con quantità di acqua dipendente dalla schiuma e dal carico. Ciò garantisce i migliori risultati di lavaggio ed un consumo di acqua il più possibile ridotto ed automaticamente adeguato.
- **Cassetto a 3 scomparti** per detersivo e additivi
- **Dispositivo ECO**: grazie alla chiusura automatica del contenitore della lisciva, durante il lavaggio provvede ad uno sfruttamento del detersivo al cento per cento.
- **Razze** nel cesto di lavaggio: rapido ed omogeneo inumidimento della biancheria.
- **Sistema di controllo del bilanciamento**: sicurezza del posizionamento e corsa silenziosa.
- **Protezione totale aqua**.

# Descrizione dell'apparecchio

## Vista frontale

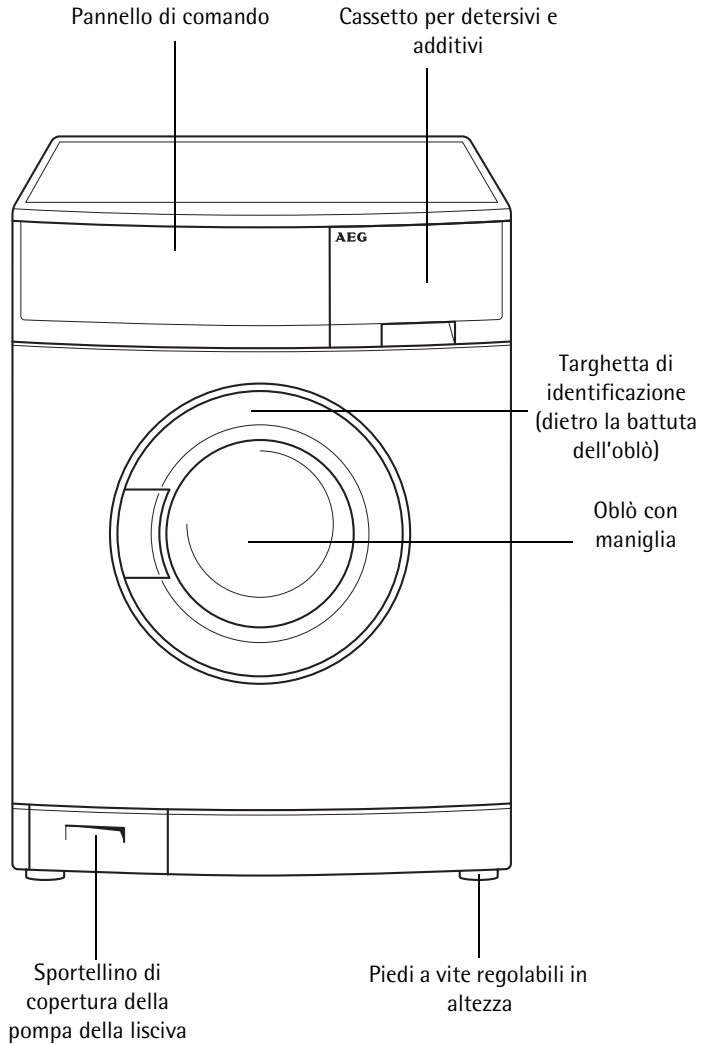

## Pannello di comando

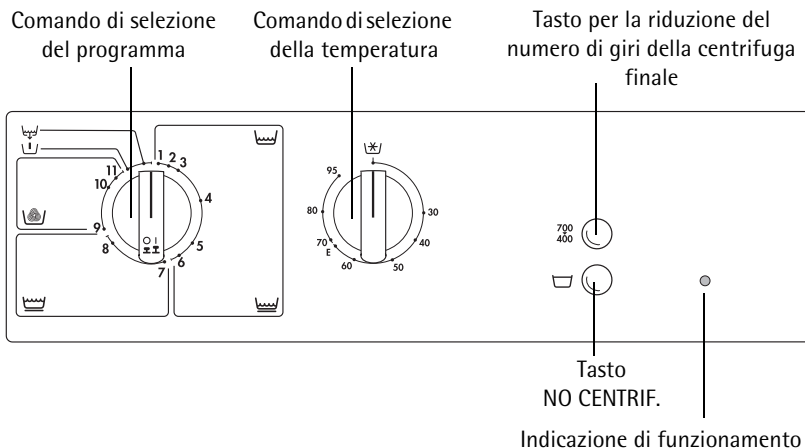

### Comando di selezione del programma

Con il comando di selezione del programma viene inserita e disinserita la lavatrice.

- Inserimento: tirare la manopola di selezione del programma.
- Disinserimento: premere verso l'interno la manopola di selezione del programma

Inoltre con la manopola di selezione del programma viene selezionato il ciclo di lavaggio. Le diverse posizioni di regolazione corrispondono A:

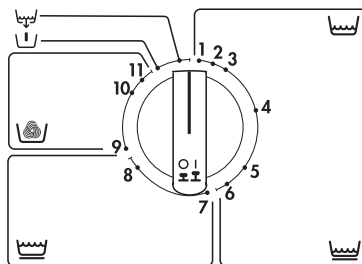

## Gruppo dei programmi (COTONI BIANC./COLORATI, SINTETICI)

- Posizione 1 (COTONI BIANC./COLORATI)  
Ciclo di lavaggio principale per biancheria da normale a molto sporca come cotone bianchi/colorati (lavaggio – risciacquo/ammorbidente – centrifuga)
- Posizione 2 (SINTETICI)  
Ciclo di lavaggio principale per tessuti sintetici.
- Posizione 3 (BREVE)  
Ciclo di lavaggio principale abbreviata per biancheria leggermente sporca.
- Posizione 4 (RISCIACQUO)  
Risciacquo separato, p.es. per il risciacquo di tessuti lavati a mano (centrifugatura in corrispondenza al tipo di biancheria selezionato).
- Posizione 5 (AMMORBIDENTE)  
Risciacquare separatamente, inamidare separatamente, impregnare separatamente (si svolge una procedura di risciacquo, vengono aggiunti gli additivi liquidi dallo scompartimento di  adduzione).
- Posizione 6 (CENTRIFUGA)  
Centrifugatura dopo no cent. finale, risp. centrifugatura separata dei tessuti lavati a mano.

## Gruppo dei programmi (DELICATI)

- Posizione 7 (DELICATI)  
Ciclo di lavaggio principale per capi delicati (lavaggio – risciacquo/ammorbidente – centrifugatura breve).
- Posizione 8 (CENTRIFUGA FINALE)  
Centrifuga dopo un no. cent. finale, risp. centrifuga separata e delicata di capi delicati lavati a mano

## Gruppo dei programmi (LANA)

- Posizione 9 (LANA)  
Ciclo di lavaggio principale per lana e tessuti particolarmente sensibili (lavaggio – risc. delic. – centrifugatura breve).
- Posizione 10 (RISC. DELIC.)  
Risciacquo separato e delicato, p.es. per il risciacquo di tessuti lavati a mano (1 procedura di risciacquo e successiva centrifugatura breve).
- Posizione 11 (CENTRIFUGA FINALE)  
Centrifuga dopo un no. cent. finale, risp. centrifugatura separata e delicata di capi in lana lavati a mano e di tessuti particolarmente sensibili.

## PRELAVAGGIO

Prelavaggio separato (ca. 20 Minuti a massimo 40°C) e successivo scarico.

-  Dopo il prelavaggio è necessario impostare il ciclo di lavaggio principale, il programma non procede automaticamente.

## SCARICO

Scarico dell'acqua dopo no. cent. finale (senza centrifugatura).

## Manopola di selezione del programma quale indicazione dello svolgimento

La manopola di selezione del programma serve quale indicazione dello svolgimento del programma, in quanto quest'ultima ruota in senso orario fino al termine del programma.

## Comando di selezione della temperatura

Con il comando di selezione della temperatura si possono regolare le seguenti graduazioni:

 (Freddo), 30, 40, 50, 60, E, 70, 80, 95

-  Posizione E (programma di risparmio energetico), adatta per capi di cotone bianchi sporcati da leggermente fino a normalmente; temperatura ridotta a ca. 67°C.

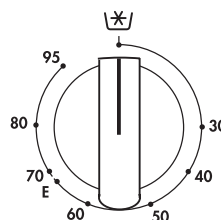

## Tasto per la riduzione della centrifuga finale

Mediante questo tasto si può variare il massimo numero di giri per la centrifugatura finale.



## Tasto (NO CENTRIF.)

Nella regolazione no cent. finale la biancheria permane nell'ultima acqua di risciacquo senza essere centrifugata.







## Indicazione di funzionamento

L'indicazione di servizio si illumina non appena è stata inserita la lavatrice. Questa si spegne dopo che è stato terminato un programma di lavaggio.

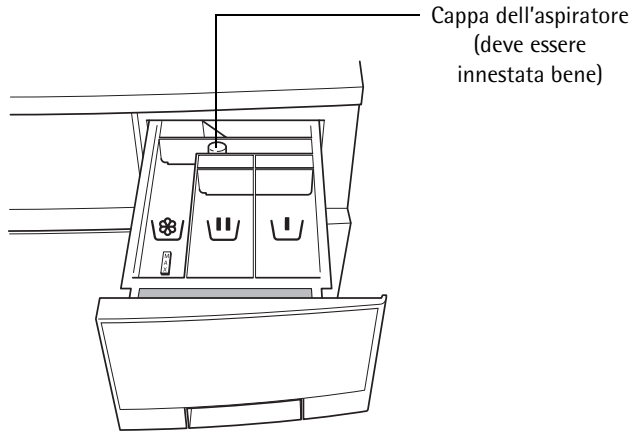

## Cassetto per il detersivo e gli additivi



-  Compartimento di adduzione per il detersivo di prelavaggio. Nella posizione  (PRELAVAGGIO) viene aggiunto sin dall'inizio del programma di lavaggio.
-  Compartimento di adduzione per detersivi di lavaggio principale in polvere ed eventualmente dell'anticalcare. Vengono aggiunti all'inizio del ciclo di lavaggio principale.
-  Compartimento di adduzione per additivi liquidi (ammorbidente, risciacquo formale, amido). Vengono aggiunti nell'ultimo risciacquo.



## Valori di consumo e durata dei programmi selezionati

I valori riportati nella tabella sono stati rilevati in condizioni di servizio normali. Questi ultimi forniscono un utile orientamento nel servizio domestico quotidiano.

Comando di selezione del programma	Comando di selezione della Temperatura	Tipo di biancheria	Quantità di riempimento in kg	Acqua in litri	Energia in kWh	Tempo in Minuti
Posizione 1 (COTONI BIANC./ COLORATI)	95	Cotoni bianchi/ colorati	5	59	1,80	119
	60	Cotoni bianchi/ colorati	5	59	1,10	119
	40	Cotoni bianchi/ colorati	5	59	0,60	119
Posizione 2 (SINTETICI)	40	Sintetici	2,5	48	0,40	86
Posizione 7 (DELICATI)	30	Delicati	2,5	57	0,45	67
Posizione 9 (LANA)	30	Lana	2	52	0,35	67



## Prima del primo lavaggio

-  Estrarre leggermente il cassetto dei detersivi dal pannello di comando.
-  Versare all'incirca 1 litro di acqua attraverso il cassetto dei detersivi nella lavatrice.

Solamente in questo modo viene chiuso il contenitore della lisciva che permette al dispositivo ECO di funzionare in modo ordinato.

-  Eseguire un ciclo di lavaggio senza biancheria (COTONI BIANC./COLORATI 95, con la metà della quantità di detersivo).

In tal modo, dal cestello e dal contenitore della lisciva vengono rimossi i residui dovuti ai lavori di ultimazione dell'apparecchio.

# Preparare il ciclo di lavaggio

## Selezionare e preparare la biancheria

- Selezionare la biancheria in base all'etichetta e tipo (vedi "Tipi di biancheria ed etichetta").
- Vuotare le tasche.
- Rimuovere i pezzi metallici (graffette da ufficio, aghi o spilli, ecc.).
- Allo scopo di evitare dei danni e dei grovigli nella biancheria: chiudere le cerniere lampo, chiudere i bottoni delle federe e delle coperte e legare tra di loro i lacci allentati, p. es. nei grembiuli.
- Voltare i vestiti con tessuti a doppio strato (sacchi a pelo, giubbini, ecc.).
- Nei tessuti con effetti colorati come la lana ed i tessuti con ricami: rivoltare il lato interno verso l'esterno.
- Lavare i capi piccoli e delicati (calzini per neonati, calze, ecc.) in una apposita rete di lavaggio, in un cuscino con cerniera lampo, oppure in calze di dimensioni più grandi.
- Trattare i tendaggi con una particolare cautela. Rimuovere i rulli metallici oppure i rulli in materiale sintetico, oppure racchiuderli in una rete o un sacchetto.  
Per eventuali danni non ci possiamo assumere alcuna responsabilità.
- I capi colorati e la biancheria non devono essere mai lavati insieme. Altrimenti la biancheria si tinge di grigio.
- I capi colorati nuovi, molto spesso mostrano un eccesso di colore. Si consiglia di lavare per la prima volta separatamente dei simili capi.
- Mischiare i pezzi di biancheria piccoli con quelli grandi! In tal modo si migliora l'effetto del lavaggio e la biancheria viene distribuita in modo favorevole durante la centrifugatura.
- Prima di inserire la biancheria nella lavatrice scuoterla bene.
- Inserire la biancheria in modo separato nel cesto.

## Tipi di biancheria ed etichette di lavaggio

Le etichette di lavaggio Vi aiutano a selezionare il programma di lavaggio corretto. La biancheria dovrebbe essere selezionata in base al tipo e all'etichetta.

Le indicazioni della temperatura nelle etichette sono indicazioni massime.

### **Cotoni bianchi**

I tessuti in cotone e lino aventi questa etichetta non sono sensibili alle sollecitazioni meccaniche ed elevate temperature. Per questo tipo di biancheria si adatta il programma COTONI BIANC./ COLORATI.

### **Capi colorati**

I tessuti in cotone e lino aventi questa etichetta non sono sensibili alle sollecitazioni meccaniche ed elevate temperature. Per questo tipo di biancheria si adatta il programma COTONI BIANC./ COLORATI.

### **Biancheria sintetica e mista**

I tessuti come il cotone rinforzato, tessuti misti di cotone e sintetici aventi questa etichetta necessitano di un trattamento meccanico più delicato. Per questo tipo di biancheria si adatta il programma SINTETICI.

### **Biancheria fine**



I tessuti come fibre stratificate, microfibre, sintetici, tendaggi con questa etichetta necessitano un particolare trattamento delicato. Per questo tipo di biancheria si adatta il programma DELICATI.

### **Lana e tipi di biancheria particolarmente sensibile**

Tessuti come la lana, misti di lana oppure seta aventi questa etichetta sono particolarmente sensibili alle sollecitazioni meccaniche.

Per i tessuti di questo tipo si adatta il programma LANA.

I capi in lana con il  (sigillo lana) possono essere lavati in lavatrice soltanto se è presente l'indicazione supplementare "senza feltro", "non infeltrente" oppure "resistente in lavatrice".

I tessuti con l'etichetta  (Lavaggio a mano) oppure  (Non lavare!) non devono essere lavati in lavatrice!

Osservare le avvertenze di cura "lavaggio separato" e "lavaggio multiplo separato"!

## **Detersivi, additivi e ammorbidenti**

### **Quale detersivo, additivo e ammorbidente**

Impiegare solamente i detersivi e gli additivi adatti per l'impiego in lavatrice. Osservare in linea di massima le indicazioni fornite dal produttore.

### **Quantitativo di detersivo, additivo e ammorbidente**

La quantità del detersivo da utilizzare dipende

- dal quantitativo da lavare:

Qualora il produttore del detersivo non dovesse fornire alcuna indicazione per il dosaggio nei carichi minimi, nel carico a metà vale un terzo di meno, nei carichi minimi soltanto la metà della quantità di detersivo, raccomandato per un carico completo.

- dal grado di sporco della biancheria:

Nella biancheria sporcata solo leggermente si deve dosare di meno. Osservare le indicazioni fornite dal produttore del detersivo e la quantità da riempire.

- dal grado di durezza dell'acqua corrente:

Più è elevata la durezza dell'acqua, più alto deve essere il dosaggio! Sulla confezione del detersivo vi sono riportate le indicazioni concernenti il dosaggio in base ai gradi di durezza.

### **Detersivo liquido**

Aggiungere il detersivo liquido con i misurini offerti dall'industria dei detersivi. Osservare le avvertenze riportate sulla confezione del detersivo.

## Impiegare l'anticalcare





Nella durezza media fino ad alta dell'acqua (a partire dal grado di durezza II) si dovrebbe inserire un anticalcare per l'acqua. Osservare le indicazioni fornite dal produttore! In questo caso dosare sempre il detersivo solamente per il grado di durezza I (= dolce). Le informazioni concernenti il grado di durezza dell'acqua sono da apprendere presso il Vostro impianto idrico locale.



### Indicazioni concernenti da durezza dell'acqua

Grado di durezza	Durezza dell'acqua in °dH (grado di durezza tedesco)	Durezza dell'acqua in mmol/l (Millimol per litro)
I – dolce	0 - 7	sotto 1,3
II – mediodura	7 - 14	1,3 - 2,5
III – dura	14 - 21	2,5 - 3,8
IV – molto dura	oltre 21	oltre 3,8

## Breve istruzione



### **Un ciclo di lavaggio si svolge nei passi seguenti:**

-  Aprire l'oblò, inserire la biancheria.
  -  Chiudere l'oblò.
  -  Aggiungere il detersivo/additivo.
  -  Regolare il programma di lavaggio corretto:
    - Regolare il programma mediante il comando di selezione del programma;
    - Regolare la temperatura mediante il comando di selezione della temperatura;
  -  Estrarre il comando di selezione del programma.

Il programma di lavaggio si avvia automaticamente dopo sei secondi.
  -  Variare eventualmente il numero di giri della centrifuga finale oppure selezionare No cent. finale (tasto ).
- Questa regolazione e la temperatura possono essere variati durante l'intero ciclo di lavaggio.

### **Una volta terminato il programma di lavaggio:**

**Attenzione!** Qualora il ciclo di lavaggio sia terminata con no cent. finale, ancor prima di aprire l'oblò è necessario scaricare l'acqua (posizione ) , oppure eseguire una centrifugatura (posizione 6) risp. centrifugatura breve (posizione 8 con DELICATI risp. posizione 11 con LANA).

-  Aprire l'oblò, estrarre la biancheria.
-  Premere verso l'interno il comando di selezione del programma. In tal modo viene disinserita la lavatrice.

# Eeguire la procedura di lavaggio

## Inserire la biancheria

 Selezionare e preparare la biancheria in base al tipo.

 Per le avvertenze concernenti la corretta preparazione della biancheria vedi "Tipi di biancheria ed etichette".

 Aprire l'oblò: tirare dalla maniglia.

 Inserire la biancheria.

 Per la massima quantità di carico vedi "Tabelle dei programmi" nel capitolo successivo.

 Chiudere bene l'oblò.

**Attenzione!** Nella chiusura dell'oblò non incastrare i pezzi di biancheria! I tessuti e l'apparecchio potrebbero essere danneggiati.

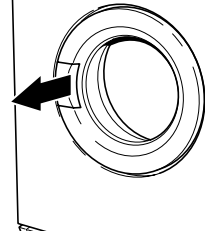

## Aggiungere il detersivo/additivi

- ✎ Estrarre il cassetto fino al fermo.
- ✎ Riempire il detersivo/additivo.
- i** Per le avvertenze concernenti il detersivo e gli additivi vedi "Detersivo e additivi".

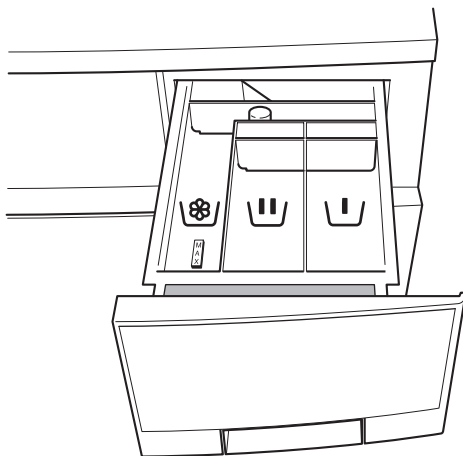

- U** Compartimento di adduzione per detersivo di prelavaggio. Nella posizione **U** (PRELAVAGGIO) viene aggiunto sin dall'inizio del programma di lavaggio.
- U** Compartimento di adduzione per detersivi di lavaggio in polvere ed eventualmente dell'anticalcare. Vengono aggiunti all'inizio del ciclo di lavaggio principale.
- fiore** Additivi liquidi (ammorbidente, risciacquo formale, amido).  
**Attenzione!** Riempire lo scompartimento al massimo fino alla marcatura MAX. Le sostanze liquide dense possono essere eventualmente diluite fino alla marcatura MAX, dissolvere l'amido in forma polverizzata.

- ✎ Richiudere completamente il cassetto.



## Impostare il programma di lavaggio

- i** Per il programma adatto e la corretta temperatura per ciascun tipo di biancheria vedi "Tabelle dei programmi".

### Regolare il programma di lavaggio

**Attenzione!** Ruotare il comando di selezione del programma solamente in senso orario!

- ☞** Portare il comando di selezione del programma sul programma di lavaggio desiderato.

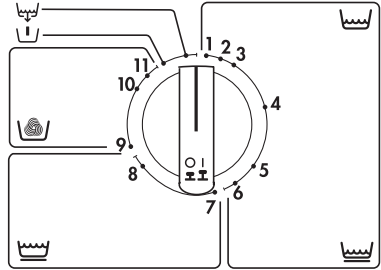

### Regolare la temperatura

- ☞** Portare il comando di selezione della temperatura sulla temperatura desiderata.

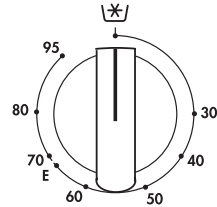

## Avviare il programma di lavaggio, regolare il numero di giri della centrifuga finale oppure selezionare No cent. finale

- ☞** Controllare se è stato aperto il rubinetto dell'acqua.
- ☞** Inserire la lavatrice: estrarre il comando di selezione del programma. L'indicazione di servizio si illumina, il programma di lavaggio si avvia automaticamente dopo sei secondi.

- ☞** Eventualmente ridurre il numero di giri della centrifuga per la centrifugatura finale oppure selezionare No. cent. finale:

- Premere il tasto del numero di giri della centrifugatura finale oppure
- premere il tasto  (NO CENTRIF.).



Nel caso venisse selezionato No. cent. finale, la biancheria permane nell'ultima acqua di risciacquo senza essere centrifugata.





## Durante il programma di lavaggio

è possibile in qualsiasi istante

- variare il numero di giri della centrifugatura finale,
- premere il tasto  (NO CENTRIF.),
- variare la regolazione della temperatura;

Tutte le altre regolazioni non possono essere variate.

### Per l'interruzione anticipata del programma di lavaggio:





-  Premere verso l'interno il comando di selezione del programma.
-  Ruotare il comando di selezione del programma in senso orario su  (SCARICO).
-  Estrarre il comando di selezione del programma.





## Il ciclo di lavaggio è terminato/Estrarre la biancheria

Il programma di lavaggio normalmente termina con la centrifugatura finale.

### Dopo No cent. finale:

Dopo un No cent. finale è innanzitutto necessario che l'acqua venga scaricata oppure che venga centrifugata la biancheria:











-  Azionare il tasto  (NO CENTRIF.).
-  Ruotare il comando di selezione del programma in senso orario su:
  - Posizione 6 (CENTRIFUGA)  
oppure
  - Posizione 8 nei delicati, risp. posizione 11 nella lana (CENTRIFUGA FINALE)La biancheria viene centrifugata in corrispondenza al gruppo dei programmi selezionato ed al numero di giri della centrifugatura finale preimpostato  
oppure
-  (SCARICO).  
L'acqua viene scaricata.

-  Aprire l'oblò.
-  Estrarre la biancheria
-  Premere verso l'interno il comando di selezione del programma.  
La lavatrice è disinserita.
-  Chiudere il rubinetto dell'acqua.
-  Estrarre leggermente il cassetto per il detersivo, per favorirne l'asciugatura. Basta solamente appoggiare l'oblò, allo scopo di aerare la lavatrice per farla asciugare.

# Tabelle dei programmi

## Lavaggio

Non vengono riportate tutte le regolazioni possibili, bensì solamente quelle più utili nell'impiego quotidiano.

Tipo di biancheria, etichette di lavaggio	Max. quantità di carico (peso asciutto) <sup>1</sup>	Comando di selezione del programma	Comando di selezione della temperatura
Capi di cotone bianchi 	5 kg	Posizione 1 (COTONI BIANC./COLORATI)	95
		Posizione 3 (BREVE)	95
		Programma di risparmio energetico: (COTONI BIANC./COLORATI)	E
Colorati  	5 kg	Posizione 1 (COTONI BIANC./COLORATI)	30-60
		Posizione 3 (BREVE)	
Sintetici  	2,5 kg	Posizione 2 (SINTETICI)	30-60
		Posizione 3 (BREVE)	
Delicati 	2,5 kg (risp. 15-20m <sup>2</sup> tendaggi)	Posizione 7 (DELICATI)	 (freddo) fino a 40
Lana <sup>2</sup>   	2 kg	Posizione 9 (LANA)	 (freddo) fino a 40

1) Un secchio da 10 litri contiene all'incirca 2,5 kg di biancheria asciutta (cotone).

2) I capi in lana con il contrassegno lana possono essere lavati in lavatrice solamente se è presente l'indicazione "senza feltro", "non infeltrire" oppure "resistente in lavatrice".

## Risciacquo separato

Tipo di biancheria	Max. quantità di carico (peso asciutto)	Comando di selezione del programma
Cotoni bianchi/colorati	5 kg	Posizione 4 (RISCIACQUO)
Sintetici	2,5 kg	
Delicati	2,5 kg	Posizione 10 (RISC. DELIC.)
Lana	2 kg	



## Ammorbidente separato/inamidare/impregnare

Tipo di biancheria	Max. quantità di carico (peso asciutto)	Comando di selezione del programma
Cotoni bianchi/colorati	5 kg	Posizione 5 (AMMORBIDENTE)
Sintetici	2,5 kg	
Delicati	2,5 kg	Posizione 10 (RISC. DELIC.)
Lana	2 kg	

## Centrifuga separata

Tipo di biancheria	Max. quantità di carico (peso asciutto)	Comando di selezione del programma
Cotoni bianchi/colorati	5 kg	Posizione 6 (CENTRIFUGA)
Sintetici	2,5 kg	
Delicati	2,5 kg	Posizione 8 (CENTRIFUGA FINALE)
Lana	2 kg	Posizione 11 (CENTRIFUGA FINALE)

## Prelavaggio separato

Tipo di biancheria	Max. quantità di carico (peso asciutto)	Comando di selezione del programma	Comando di selezione della temperatura
Cotoni bianchi/ colorati	5kg	Posizione  (PRELAVAGGIO)	 (freddo) fino a 40
Sintetici	2,5kg		
Delicati	2,5kg		

# Cura e pulizia

## Nel servizio quotidiano

- ☞ Una volta terminato il programma, estrarre leggermente il cassetto del detersivo, allo scopo di favorire l'asciugatura.
- ☞ Dopo il lavaggio basta soltanto appoggiare l'oblò, per aerare la lavatrice per farla asciugare.
- ☞ Chiudere il rubinetto dell'acqua.

## Pulire gli elementi di comando

### Pannello di comando

**Attenzione!** Per la pulizia dei pannelli e degli elementi di comando, non impiegare sostanze di cura per mobili oppure detersivi aggressivi.

- ☞ Pulire i pannelli di comando con un panno umido. Impiegare soltanto dell'acqua calda.

### Cassetto del detersivo

Il cassetto del detersivo dovrebbe essere pulito di tanto in tanto.

- ☞ Estrarre il cassetto del detersivo fino al fermo.
- ☞ Rimuovere il cassetto del detersivo con un forte colpo.
- ☞ Estrarre la cappa dell'aspiratore.

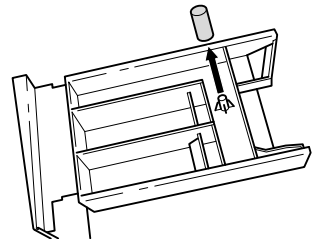

- ☞ Pulire la cappa dell'aspiratore sotto l'acqua corrente.

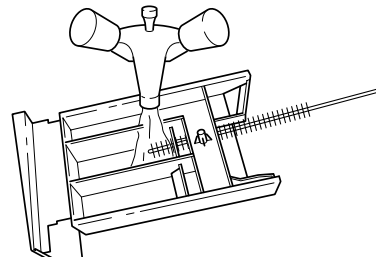

- ☞ Pulire gli scompartimenti del detersivo con acqua calda partendo dal lato posteriore. Si consiglia di servirsi di una spazzola per bottiglie.



- ☞ Innestare la cappa dell'aspiratore fino al fermo, in modo che sia ben fissa.

-  Pulire l'intera zona di adduzione della lavatrice con una spazzola.
-  Inserire il cassetto del detersivo nei binari di guida e spingerlo verso l'interno.

## Cesto di lavaggio

Il cesto di lavaggio è realizzato in acciaio temperato inossidabile. Tuttavia, nonostante ciò, a causa di corpi estranei arrugginiti contenuti nella biancheria possono comparire dei depositi di ruggine.



**Attenzione!** Non pulire in nessun caso il cesto in acciaio temperato con sostanze decalcificanti acide, cloro oppure detersivi ferrosi graffianti oppure con lana di acciaio. Il nostro servizio di assistenza ha sempre a pronta disposizione dei detersivi idonei.

-  Rimuovere i depositi di ruggine dall'interno del cesto con un detersivo per acciaio temperato.

## Oblò

-  Verificare periodicamente se nella guarnizione anulare in gomma situata dietro l'oblò vi sono presenti dei depositi di ruggine oppure dei corpi estranei e necessariamente rimuoverli.

## Prevenzione contro il pericolo di gelate

-  Per i danni causati dalle gelate non viene concessa alcuna garanzia! Qualora la lavatrice venga installata in un locale soggetto al pericolo di gelate, è necessario eseguire un vuotamento di emergenza (vedi "Vuotamento di emergenza"). Inoltre:
-  Svitare il tubo di alimentazione dal rubinetto dell'acqua e distenderlo sul pavimento.



## Che cosa fare, se...

**i** Il rumore di corsa fischiante della centrifuga leggermente è dovuto al moderno sistema di trazione.



### Eliminazione dei disturbi

Nel caso di eventuali disturbi, cercare di rimediare il problema da soli servendovi delle avvertenze qui riportate. Qualora venisse interpellato il servizio di assistenza per rimediare uno dei disturbi qui elencati oppure per un disturbo causato da una errata impostazione, la visita da parte del tecnico del servizio di assistenza che anche durante il periodo di garanzia non sarà gratuita.

Disturbo	Possibile causa	Rimedio
La lavatrice non funziona.	Spina di rete non inserita.	Inserire la spina di rete.
	Fusibile dell'installazione domestica non intatto.	Sostituire risp. inserire il fusibile.
	L'apparecchio non è inserito.	Inserire l'apparecchio (estrarre il comando di selezione del programma).
Mancata alimentazione dell'acqua.	L'oblò non è chiuso bene.	Chiudere l'oblò; si deve udire lo scatto in posizione della chiusura
	Il rubinetto dell'acqua è chiuso.	Aprire il rubinetto dell'acqua.
	Si è intasata la rete nel raccordo filettato del tubo flessibile di alimentazione.	Svitare il tubo flessibile dal rubinetto dell'acqua, estrarre la rete e pulirla quindi sotto l'acqua corrente

Disturbo	Possibile causa	Rimedio
La lavatrice vibra durante il funzionamento oppure è instabile.	I piedi a vite regolabili in altezza non sono stati regolati correttamente.	Aggiustare i piedi in base alle istruzioni di installazione e collegamento.
	Nel tamburo si trova soltanto poca biancheria (p. es. solamente un accappatoio).	La funzione in tal modo non viene compromessa.
	L'acqua non è stata potuta scaricare completamente prima della centrifugatura, perché il – tubo flessibile di scarico è piegato oppure – si è intasata la pompa della lisciva.	Verificare la distensione del tubo flessibile di scarico e necessariamente eliminare la piegatura oppure pulire la pompa della lisciva e necessariamente rimuovere i corpi estranei dall'involucro della pompa.
Elevata formazione di schiuma.	Molto probabilmente è stato riempito troppo detersivo	Dosare il detersivo in base alle indicazioni fornite dal produttore.
Perdita di acqua dalla parte inferiore della lavatrice.	Raccordo filettato del tubo flessibile di alimentazione non ermetico.	Serrare bene il tubo flessibile di alimentazione
	Tubo flessibile di scarico non ermetico.	Verificare e necessariamente sostituire il tubo flessibile di scarico.
	Il coperchio della pompa della lisciva non è stato chiuso correttamente.	Chiudere bene il coperchio.
	La biancheria è incastrata nell'oblò.	Interrompere il programma, rimuovere la biancheria dall'oblò e riavviare nuovamente il programma.
Non è stato aggiunto l'ammorbidente, lo scompartimento  per l'ammorbidente è pieno di acqua.	La cappa dell'aspiratore nello scomparto dell'ammorbidente non è innestata correttamente oppure si è intasata.	Pulire il cassetto per il detersivo, innestare bene la cappa dell'aspiratore.

Disturbo	Possibile causa	Rimedio
L'apparecchio non centrifuga, presenza di acqua nel cesto.	È stato selezionato No centrif.	Annullare la selezione di No centrif.
La biancheria non è stata centrifugata bene, nel cesto è ancora visibile dell'acqua residua.	Nel tubo flessibile di scarico vi è una piegatura.	Eliminare la piegatura.
	La massima altezza di pompaggio (altezza di scarico 1 m a partire dalla superficie di posizionamento dell'apparecchio) è stata superata.	Rivolgersi al servizio di assistenza, che tiene sempre a disposizione un set di equipaggiamento per altezze della pompa superiori.
	La pompa della lisciva si è intasata.	Disinserire l'apparecchio ed estrarre la spina di rete per pulire la pompa della lisciva.
	Nel collegamento al sifone: si è intasato il sifone.	Pulire il sifone.
Non è possibile aprire l'oblò.	L'oblò è rimasto bloccato per motivi di sicurezza.	Una volta terminato il programma attendere per 2-3 minuti.
L'acqua di risciacquo è torbida.	Molto probabilmente si tratta di un detersivo ad alto contenuto di silicato.	Nessun influsso negativo sul risultato del risciacquo, impiegare eventualmente del detersivo liquido.

## **Nel caso il risultato di lavaggio non dovesse essere soddisfacente**

**Se la biancheria dovesse essere tinta di grigio e se nel cesto si dovesse depositare del calcare**

- È stato dosato un quantitativo insufficiente di detersivo.
- Non è stato impiegato il detersivo corretto.
- Lo sporco particolare non è stato pretrattato.
- Il programma oppure temperatura non sono stati regolati correttamente.
- Nell'impiego dei detersivi ad elementi combinabili, i singoli componenti non sono stati impiegati nel rapporto corretto.

**Nel caso sulla biancheria si trovassero ancora delle macchie grigie**

- La biancheria sporcata con pomate, grassi oppure oli è stata lavata con una quantità insufficiente di detersivo.
- È stato eseguito un lavaggio ad una temperatura insufficiente.
- Molto spesso la causa è il fatto che l'ammorbidente – in particolare quello in forma concentrata – è pervenuto sulla biancheria. Le simili macchie devono possibilmente essere rimosse con rapidità per quindi impiegare con cautela il relativo ammorbidente.

**Qualora dopo l'ultimo risciacquo sia ancora visibile della schiuma**

- I detersivi moderni possono causare ancora della schiuma anche nell'ultimo risciacquo. Tuttavia, nonostante ciò, la biancheria è stata risciacquata a sufficienza.

**Nel caso si trovassero dei residui bianchi sulla biancheria**

- Si tratta di contenuti di sostanze non solubili nei detersivi moderni. Questi non sono la causa di un risciacquo non efficiente. Scuotere la biancheria oppure spazzolarla. Forse dovrete rivoltare in futuro la biancheria prima di sottoporla al lavaggio. Verificare la scelta del detersivo.

## **Eeguire uno svuotamento di emergenza**



**Avvertimento!** La lavatrice prima dello svuotamento di emergenza deve essere disinserita!

Nel caso la lavatrice non dovesse più scaricare la lisciva di lavaggio, è necessario eseguire uno svuotamento di emergenza.

**Cautela!** La lisciva che viene scaricata durante lo svuotamento di emergenza dal tubo flessibile di scarico potrebbe essere bollente. Pericolo di scottature! Ancor prima di eseguire lo svuotamento di emergenza lasciare raffreddare la lisciva!

- ☞ Preparare un recipiente piatto per raccogliere la lisciva da scaricare.
- ☞ Ruotare verso il basso ed estrarre la botola situata nella zona a sinistra del pannello dello zoccolo.

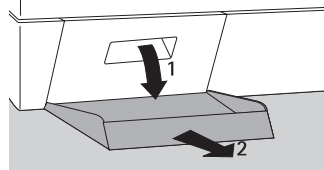

- ☞ Allentare il tubo flessibile dello svuotamento di emergenza dal proprio sostegno.

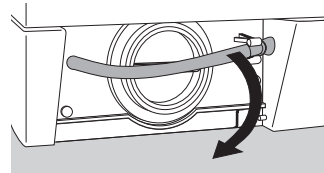

- ☞ Estrarre leggermente il tubo flessibile.

- ☞ Collocare al di sotto il recipiente di raccolta.

- ☞ Allentare ruotando in senso antiorario ed estrarre quindi il tappo di chiusura del tubo flessibile.

La lisciva viene scaricata. A seconda della quantità di lisciva da scaricare, potrebbe essere necessario vuotare ripetutamente il recipiente. All'uopo chiudere di nuovo nel frattempo con il tappo di chiusura il tubo flessibile.

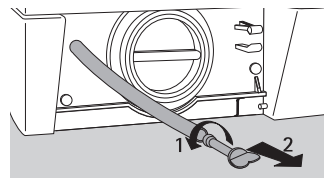

**Una volta che la lisciva è stata completamente scaricata:**

- ☞ Spingere bene il tappo di chiusura nel tubo flessibile.
- ☞ Spingere nuovamente il tubo flessibile nel proprio sostegno e lasciarlo scattare in posizione.
- ☞ Inserire e chiudere la botola nel pannello dello zoccolo.

**i** La funzione del dispositivo ECO dopo il completo vuotamento della lavatrice non è più garantita. Pertanto prima del lavaggio successivo è necessario rifornire ca. 1 litro di acqua (da versare attraverso il cassetto per il detersivo).

## Pulire la pompa della liscivia

**!** **Avvertimento!** Prima della pulizia della pompa della liscivia è necessario disinserire la lavatrice!

**☞** Eseguire innanzitutto uno svuotamento di emergenza (vedi il capoverso "Eseguire uno svuotamento di emergenza").

**☞** Distendere un panno sul pavimento prima del coperchio della pompa della liscivia. Potrebbe scaricarsi ancora dell'acqua residua.

**☞** Svitare in senso antiorario il coperchio della pompa della liscivia e rimuoverlo.

**☞** Rimuovere i corpi estranei dall'involucro della pompa.

**☞** Verificare se si lascia ruotare la ruota ad alette della pompa. (Un comportamento di corsa a tratti della pompa è normale.) Qualora la ruota ad alette non si dovesse lasciare più ruotare, informare il servizio di assistenza.

**☞** Inserire nuovamente il coperchio (introdurre i tacchi del coperchio nelle scanalature di guida) e chiudere in senso orario.

**☞** Chiudere il tubo dello svuotamento di emergenza, spingerlo verso l'interno e quindi fissarlo.

**☞** Chiudere la botola.

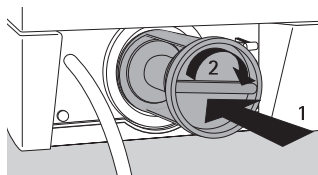
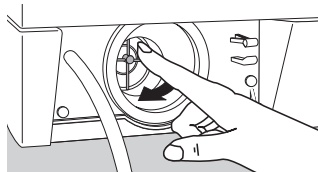
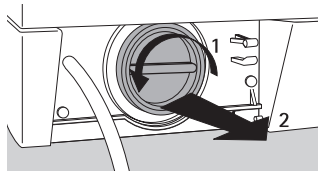

## Dati tecnici

Altezza x larghezza x profondità	85x60x60 cm
Profondità con oblò aperto	95 cm
Regolabilità dell'altezza	ca. +10/-5 mm
Peso a vuoto	ca. 85 kg
Capacità carico (dipendente dal programma)	max. 5 kg
Impiego	uso domestico
Numero di giri del cesto nel lavaggio	max. 53 min <sup>-1</sup>
Numero di giri del cesto nella centrifugatura	vedi targhetta di identificazione
Pressione acqua	1-10 bar (=10-100 N/cm <sup>2</sup> = 0,1-1,0 MPa)

### **CE** Questo apparecchio è conforme alle seguenti direttive CE:

- 73/23/CEE del 19.2.1973 "Direttiva sulle basse tensioni", compresa la direttiva sulle modifiche 93/68/CEE
- 89/336/CEE del 3.5.1989 "Direttiva EMV", compresa la direttiva sulle modifiche 92/31/CEE

## Collegamento elettrico

Le indicazioni concernenti il collegamento elettrico sono riportate dalla targhetta di identificazione. La tensione ed il tipo di corrente indicati sulla targhetta di identificazione dell'apparecchio devono coincidere con la tensione ed il tipo di corrente dell'installazione domestica. Il fusibile necessario è altrettanto da apprendere dalla targhetta di identificazione.

## Avvertenze per lo specialista

Nel collegamento alla rete senza la spina, accertarsi di eseguire un collegamento corretto. Osservare le relative avvertenze nelle istruzioni di installazione e collegamento.

Negli apparecchi commutabili si trova lo schema di commutazione situato sul coperchio del cassetto di collegamento nel lato posteriore.







# Indice

## A

Acqua	
anticalcare	9, 21
durezza	9, 20, 21
Amido	24
Ammorbidente	9, 13, 15, 24, 29
Arresto risciacquo	10, 26
Automatismo di quantità	10

## B

Biancheria	
a doppio strato	18
a mano	19
colorata	18
di cotone resistenti	19
delicata	18, 19
inamidare	15
pulizia non soddisfacente	36
sporco leggera	9, 20
sporco media	9
Breve	13, 28

## C

Calcare	36
Capi colorati	19
Capi di cotone resistenti	28
Centrifuga	10, 13, 14, 29
Colorati	13, 28, 29, 30
Cotone	19
Cotoni bianchi	13, 28, 29, 30

## D

Delicati	13, 19, 28, 29, 30
Detersivo	11, 15, 24
di prelavaggio	15, 24
liquido	20
principale	15
Durezza dell'acqua	21

## G

Garanzia	32
----------	----

## I

Inamidare	29
Interruzione programma	26

## L

Lana	13, 19, 28, 29
Lino	19

## M

Macchie	36
Mezzi	
di cura	24
Microfibre	19

## N

No centrif.	12, 14
-------------	--------

## P

Prelavaggio	14, 24, 30
-------------	------------

## R

Residui di detersivo	36
Risciacquo	13, 29
formale	24
Risparmio energetico	10, 14, 28

## S

Scarico	14
Servizio di assistenza	32, 43
Seta	19
Sintetici	13, 19, 28, 29, 30

## T

Targhetta di identificazione	11, 43
Tendaggi	18, 19
Tessuto misto di cotone	19

# Service

Al capitolo «Cosa fare se ...» sono riepilogate alcune anomalie che possono essere eliminate senza ricorrere al servizio assistenza. In caso di guasto, siete pregati di consultare dapprima tali informazioni. Qualora il caso specifico non fosse contemplato, siete pregati di rivolgerVi al Vostro centro assistenza autorizzato. (Per gli indirizzi ed i numeri telefonici, consultare il paragrafo "Centri di assistenza").

Grazie alla nostra lista di controllo si possono riassumere delle informazioni importanti prima della telefonata.

AnnotateVi il numero PNC ed il numero S. Entrambi i numeri sono riportati sulla targhetta di identificazione apposta sulla battuta dell'oblò della Vostra lavatrice.

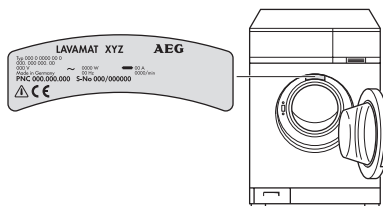

PNC .....

S-No. ....

Continuare possibilmente ad annotare precisamente:

- Come si manifesta il disturbo?
- Sotto quali circostanze avviene il disturbo?

## **Anche durante la garanzia, quando Vi ammontano delle spese?**

- quando avreste potuto eliminare il guasto da soli con l'ausilio della tabella dei guasti (vedi paragrafo «Cosa fare se ...»),
- quando il tecnico del servizio assistenza deve recarsi presso di Voi diverse volte perché non gli sono state fornite tutte le necessarie informazioni prima di partire e, ad esempio, deve procurarsi successivamente le parti di ricambio. Tutto ciò può essere evitato preparando con cura la Vostra telefonata nel modo indicato più sopra.

AEG Hausgeräte GmbH  
Postfach 1036  
D-90327 Nürnberg

<http://www.aeg.hausgeraete.de>

© Copyright by AEG

H 243 263 443 -03- 0100