



Istruzioni d'uso e di installazione

Lavatrice

PW 5065

Leggere **assolutamente** le istruzioni d'uso prima di procedere al posizionamento, all'installazione e alla messa in funzione dell'apparecchio. In questo modo si evitano danni a se stessi e alle apparecchiature.

it - IT

Salvaguardare l'ambiente

Smaltimento dell'imballaggio

L'imballaggio impedisce che l'apparecchio subisca dei danni durante il trasporto. Nella scelta dei materiali si è prestata particolare attenzione all'aspetto ecologico e a quello del riutilizzo; gli imballaggi sono infatti riciclabili. Riciclare i componenti consente da un lato di risparmiare materie prime e dall'altro di ridurre il volume dei rifiuti. Generalmente è possibile restituire l'imballaggio al rivenditore.

Smaltimento rifiuti apparecchiature elettriche ed elettroniche (RAEE)

ai sensi del Decr. Legisl. 25 luglio 2005, n. 151 in attuazione delle Direttive 2002/95/CE, 2002/96/CE e 2003/108/CE sullo smaltimento dei rifiuti di apparecchiature elettriche ed elettroniche.

Il simbolo del cassonetto barrato indica che il prodotto alla fine della propria vita utile deve essere raccolto separatamente dagli altri rifiuti.



La raccolta differenziata della presente apparecchiatura giunta a fine vita è organizzata e gestita dal produttore. L'utente che vorrà disfarsi della presente apparecchiatura dovrà quindi contattare il produttore e seguire il sistema che questo ha adottato per consentire la raccolta separata dell'apparecchiatura giunta a fine vita. L'adeguata raccolta differenziata per l'avvio successivo dell'apparecchiatura dismessa al riciclaggio, al trattamento e allo smaltimento ambientalmente compatibile contri-

buisce a evitare possibili effetti negativi sull'ambiente e sulla salute e favorisce il riciclo dei materiali di cui è composta l'apparecchiatura.

Lo smaltimento abusivo del prodotto da parte del detentore comporta l'applicazione di sanzioni amministrative previste dalla normativa vigente.

Risparmiare energia

Consumo di acqua e di energia

- Sfruttare l'intera capacità di carico prevista per ogni programma. Il consumo di acqua e di energia si ripartisce così su una quantità maggiore di biancheria.
- In presenza di carico ridotto, nei programmi *Cotone resistente* e *Cotone colorato* l'automatismo quantità della lavatrice provvede a ridurre anche fabbisogno idrico, energetico e tempi.
- Il programma *Rinfrescare* è ideale per piccoli carichi di biancheria.

Detersivo

- Non dosare più detersivo di quanto indicato sulla confezione.
- Per carichi ridotti, ridurre proporzionalmente anche la quantità di detersivo.

Se si asciuga poi il carico in essiccatoio...

Per contenere il consumo di energia durante l'asciugatura, centrifugare la biancheria al numero massimo di giri consentito dal programma.

Salvaguardare l'ambiente	2
Istruzioni per la sicurezza e avvertenze	6
Uso	10
Pannello comandi	10
Come funziona il display	11
Messa in servizio	12
Indicazioni e consigli per la cura della biancheria	13
1. Preparare la biancheria	13
2. Caricare la biancheria nel cestello	14
3. Scegliere il programma	14
Simboli trattamento tessuti	15
Istruzione breve	16
Centrifuga	20
Velocità max. centrifuga finale	20
Centrifugazione di risciacquo (intermedia)	20
Escludere la centrifuga (Stop con acqua)	20
Escludere la centrifuga (finale e intermedia)	20
Posticipare l'avvio	21
Panoramica programmi	22
Programmi base	22
Programmi speciali	24
Nota per istituti di verifica: programma conforme alla norma EN 60456	25
Avanzamento del programma	28
Modificare il programma	30
Interrompere e terminare un programma	30
Sospendere il programma	30
Modificare il programma	30
Aggiungere/estrarre anzitempo parte della biancheria	31
Detersivo	32
Anticalcare	32
Detersivi modulari	32
Ammorbidente e amido	33
Immissione automatica dell'ammorbidente o dell'amido liquido	33
Immissione separata dell'ammorbidente o dell'amido liquido	33
Immissione separata dell'amido in polvere	33

Indice

Colorare/Decolorare	33
Dosaggio esterno	34
Pulizia e manutenzione	36
Pulizia della lavatrice	36
Pulire i filtri afflusso acqua	38
Guasti, cosa fare?	39
Cosa fare se	39
Il programma non si avvia	39
Sul display compare una segnalazione di guasto	40
Problemi generici	41
Risultato di lavaggio non soddisfacente	42
Premendo il tasto <i>Sportello</i> , lo sportello di carico non si apre	43
Continuare il programma dopo un'interruzione rete	43
Aprire lo sportello in caso di scarico interrotto e/o di interruzione della corrente	44
Assistenza tecnica	47
Riparazioni	47
Interfaccia ottica PC	47
Accessori su richiesta	47
Installazione/Allacciamenti	48
Vista anteriore	48
Vista posteriore	49
Installazione	50
Superficie di posizionamento	51
Togliere le sicurezze trasporto	51
Montare le sicurezze trasporto	53
Registrare la macchina	53
Svitare il piedino e bloccarlo	53
Assicurare la macchina in modo che non scivoli	54
Colonna bucato	55
Posizionamento su zoccolo (o base)	55
Gettoniera	55
Allacciamento idrico	56
Allacciamento all'acqua fredda	56
Allacciamento acqua calda	57
Scarico dell'acqua	58
Valvola di scarico	58
Pompa di scarico	58

Allacciamento elettrico	59
Dati tecnici	60
Impostazioni per la modifica dei valori standard	61
Menù Impostazioni 	62
Lingua 	62
Menù Impostazioni/Livello gestore	63
Raffreddamento liscivia	64
Orologio	64
Livello gestore	65
Contrasto	65
Luminosità	65
Stand-by display	65
Memory	66
Automatismo quantità	66
Acqua prelavaggio	66
Acqua lavaggio princip.	66
Acqua risciacquo	66
Bassa pressione flusso	67
Livello Cotone/Colorati	67
Livello Lava/Indossa	67
Temperatura prelavaggio Cotone/Colorati	67
Durata prelavaggio	67
Durata lavaggio Cotone/Colorati	67
Durata lavaggio programma Lava/Indossa	68
Prelavaggio programmi Cotone/Colorati e Lava/Indossa	68
Lista prog. speciali	68
Igienizzare	68
Risciacqui programma Cotone/Colorati	69
Risciacqui programma Lava/Indossa	69
Prerisciacquo programma Cotone/Colorati	69
Prerisciacquo programma Lava/Indossa	69
Centrifuga gratis	69

Istruzioni per la sicurezza e avvertenze

Questa lavatrice è conforme alle vigenti norme di sicurezza. Un uso improprio può tuttavia provocare danni a persone e/o cose.

Prima di utilizzare la macchina per la prima volta, leggere attentamente questo libretto di istruzioni; contiene istruzioni importanti per la sicurezza, l'uso e la manutenzione della lavatrice. In questo modo si evitano danni a se stessi e alle apparecchiature.

Se si istruiscono altre persone all'uso della lavatrice, rendere loro accessibili le presenti istruzioni di sicurezza e/o spiegarle chiaramente.

Conservare le istruzioni d'uso e consegnarle anche a eventuali altri utenti.

Destinazione d'uso

► La lavatrice deve essere usata solo per lavare capi e tessuti che il produttore ha dichiarato lavabili in acqua sull'etichetta. Qualsiasi altro uso può rivelarsi pericoloso. La casa produttrice non risponde di danni causati da uso improprio e/o da impostazioni scorrette dell'apparecchio.

► La lavatrice deve essere messa in funzione secondo il libretto di istruzioni; si deve provvedere regolarmente alla sua manutenzione e al controllo del suo funzionamento.

► Coloro, che per incapacità fisica, sensoriale o psichica, per inesperienza, nonché non conoscenza non sono in grado di utilizzare da soli in sicurezza questo apparecchio possono metterlo in funzione solo se sorvegliati e istruiti da persone competenti che se ne assumono la responsabilità.

► Controllare i bambini quando sono vicini alla lavatrice; non permettere loro di giocare con la macchina.

► Lo standard di disinfezione, sia termica che termo-chimica (secondo quanto previsto dalla legge tedesca sulla prevenzione delle infezioni) deve essere garantito dal gestore dell'impianto sulla base di verifiche di routine. I programmi di disinfezione non possono essere interrotti, altrimenti si pregiudica il risultato di disinfezione.

Sicurezza tecnica

► Prima di installare la lavatrice, controllare che non vi siano danni visibili. Non installare né mettere in funzione la lavatrice se presenta dei danni.

► La sicurezza elettrica di questa lavatrice è garantita solo in presenza di un regolare conduttore di protezione. È molto importante assicurarsi che questa premessa, fondamentale per la sicurezza, sia verificata. In caso di dubbi far controllare l'impianto dell'edificio da un tecnico specializzato. La casa produttrice non risponde dei danni causati dalla mancanza o dall'interruzione del conduttore di messa a terra.

► Eventuali riparazioni possono essere effettuate solo dal servizio di Assistenza tecnica Miele autorizzato, diversamente il produttore non è responsabile per i danni che ne possono derivare: riparazioni non eseguite a regola d'arte possono inoltre esporre l'utente a pericoli anche gravi, per i quali Miele non risponde.

► Non si possono effettuare modifiche alla lavatrice che non siano state espressamente autorizzate da Miele.

► In caso di guasti o per procedere alla pulizia della lavatrice, tenere presente che la macchina è staccata dalla rete elettrica solo se:

- la spina del cavo di alimentazione è estratta dalla presa, oppure se
- l'interruttore generale dell'impianto elettrico dell'edificio è disinserito, oppure se
- il fusibile (qualora previsto) dell'impianto elettrico dell'edificio è completamente svitato (e quindi tutto l'impianto elettrico è staccato).

► Per installare la lavatrice alla rete idrica usare solo set di tubi nuovi. Non utilizzare vecchi tubi. Controllare i tubi a intervalli di tempo regolari e sostituirli subito quando serve, in modo da evitare eventuali danni da allagamento.

► Sostituire eventuali pezzi guasti o difettosi con ricambi originali Miele; solo così Miele può garantire il pieno rispetto degli standard di qualità previsti.

► Per motivi di sicurezza, non si possono usare prolunghe, spine multiple o simili (pericolo di incendio dovuto al surriscaldamento).

Istruzioni per la sicurezza e avvertenze

► Se la macchina viene utilizzata in contesto professionale, rispettare le norme di sicurezza vigenti.

Si consiglia di far controllare annualmente la macchina dall'assistenza tecnica Miele autorizzata e di annotare gli esiti dei controlli in un libro di bordo della macchina.

► L'installazione di questa macchina in luoghi non stazionari (ad es. sulle navi) deve essere effettuata da personale tecnico qualificato che garantisca i presupposti per un utilizzo conforme ai requisiti di sicurezza.

Uso corretto

► Non installare la lavatrice in ambienti esposti al gelo. Se i tubi gelano possono scoppiare o rompersi. Inoltre, a temperature inferiori allo zero l'elettronica può non funzionare correttamente.

► Prima di mettere in funzione per la prima volta la lavatrice, togliere le barre di sicurezza per il trasporto dal retro (v. al capitolo "Installazione/Allacciamenti", paragrafo "Togliere le barre di sicurezza dopo il trasporto"). Se non vengono tolte, quando la lavatrice centrifuga possono provocare danni ai mobili e alle apparecchiature adiacenti, oltre che alla macchina stessa.

► In caso di assenza prolungata (ad es. per ferie), chiudere il rubinetto dell'acqua - a maggior ragione se nelle vicinanze della lavatrice non vi è uno scarico a pavimento (gully).

► Prima di agganciare il tubo di scarico in un lavandino, assicurarsi che l'acqua possa defluire rapidamente; bloccare il tubo di scarico in modo che non si possa muovere perché la forza dell'acqua che fuoriesce potrebbe spingerlo fuori dal lavandino.

► Attenzione a non lavare, assieme alla biancheria, anche corpi estranei (ad es. chiodi, aghi, monete, graffette). Questi corpi estranei possono danneggiare la lavatrice (ad es. il cestello o la vasca) e a loro volta, le parti danneggiate possono rovinare la biancheria.

► Se il detersivo viene dosato correttamente, si può evitare di decalcificare la macchina. Se tuttavia la lavatrice fosse così incrostata da rendere necessaria una decalcificazione, utilizzare solo prodotti specifici acquistabili presso l'assistenza tecnica Miele autorizzata. Attenersi scrupolosamente alle indicazioni riportate sulla confezione del prodotto.

Istruzioni per la sicurezza e avvertenze

► Capi che sono stati precedentemente trattati con solventi o prodotti che li contengono devono essere ben risciacquati in acqua pulita prima di essere caricati in macchina per il lavaggio.

► Non utilizzare mai per nessun motivo in lavatrice detersivi contenenti solventi (ad es. benzina solvente). Questi prodotti potrebbero danneggiare dei componenti della macchina e generare vapori tossici. Pericolo di esplosione e di incendio!

► Non utilizzare né conservare nelle vicinanze della macchina benzina, petrolio o altri materiali facilmente infiammabili. Pericolo di incendio e di esplosione!

► Usare in lavatrice solamente coloranti idonei. Attenersi scrupolosamente alle indicazioni riportate sulla confezione del prodotto.

► I prodotti decoloranti invece possono provocare corrosioni perché contengono dei composti di zolfo; e quindi non possono assolutamente essere utilizzati in lavatrice.

► Evitare il contatto delle superfici in acciaio inossidabile (frontale, coperchio, rivestimento) con detersivi e disinfettanti liquidi contenenti ipoclorito di sodio o di cloro. L'azione di queste sostanze può corrodere l'acciaio. Anche vapori di candeggina possono provocare corrosioni. Non conservare vicino alla macchina questi prodotti in confezioni aperte.

► Per pulire la macchina non utilizzare pulitori a pressione né getti d'acqua.

► Quando si usano, anche in combinazione, determinati additivi e prodotti speciali, rispettare sempre e accuratamente le istruzioni d'uso dei relativi produttori. Utilizzare i prodotti solo per i casi indicati dal relativo produttore, al fine di evitare danni e/o violente reazioni chimiche.

Accessori

► Sulla/nella macchina possono essere montati solamente accessori espressamente autorizzati da Miele. Per altri tipi di accessori è escluso ogni diritto alla garanzia e a prestazioni in garanzia e/o per vizi e difetti del prodotto.

Miele non può essere ritenuta responsabile per danni causati dal mancato rispetto di queste istruzioni di sicurezza e avvertenze.

Pannello comandi

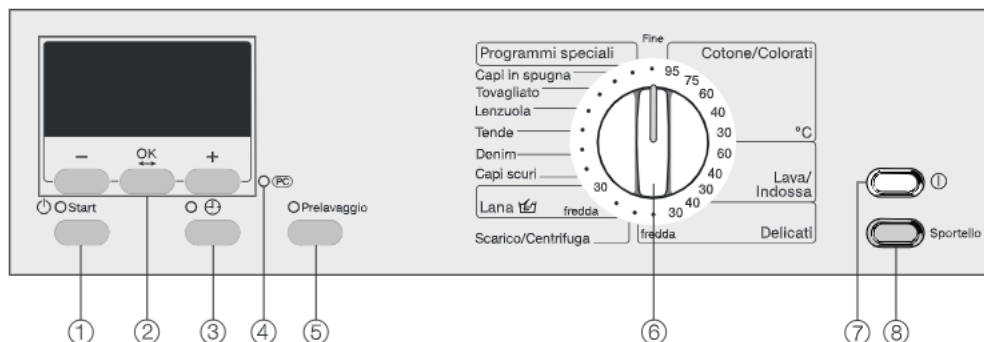

① Tasto **Start**

per avviare il programma selezionato.

② Display con tasti **-**, **OK** e **+**

per ulteriori informazioni a riguardo si rimanda alla pagina seguente.

③ Tasto **+/-**

per posticipare l'avvio del programma.

④ Interfaccia ottica **PC**

serve al servizio di assistenza tecnica come nodo di diagnosi e di trasferimento (anche per eventuali aggiornamenti).

⑤ Tasto **Prelavaggio** con spia

⑥ Selettore

per selezionare il programma. Il selettore può essere ruotato sia verso destra che verso sinistra.

⑦ Tasto **on/off** ①

Per risparmiare energia, la lavatrice si spegne automaticamente dopo 15 minuti dalla fine del programma o della fase anti piega oppure dopo l'accensione se non viene fatta alcuna impostazione.

⑧ Tasto **Sportello**

per aprire lo sportello.

Come funziona il display



Tasti - / +

per modificare i valori che compaiono sul display:

- diminuisce il valore o sposta la selezione verso l'alto
- + aumenta il valore o sposta la selezione verso il basso.

Tasto OK

per confermare il valore selezionato e passare a quello successivo.

Quando si sceglie un programma, con il display si possono impostare:

- i programmi speciali
- la velocità di centrifugazione finale
- la temperatura (in alcuni programmi)
- il posticipo dell'avvio.

Il display visualizza anche la durata del programma e l'ora corrente.

Tramite display si entra anche nel menù *Impostazioni* .

Messa in servizio

Prima di metterla in funzione per la prima volta assicurarsi che la macchina sia correttamente posizionata e allacciata. Al proposito seguire quanto riportato al capitolo "Installazione/Allacciamento".

Per motivi di sicurezza, non effettuare alcuna centrifuga prima di aver completato la prima messa in funzione. Per attivare la centrifuga deve essere avviato un programma di lavaggio senza biancheria.

- Accendere la lavatrice premendo il tasto ①.

Quando si accende la macchina per la prima volta, sul display compare un messaggio di benvenuto.

Il messaggio di benvenuto non comparirà più una volta conclusa la prima messa in servizio.

Il display passa all'impostazione della lingua.

- Scegliere la lingua desiderata con i tasti **-** e **+** e confermare con il tasto **OK**.

Sicurezze trasporto

Le sicurezze trasporto devono essere rimosse prima di effettuare il primo lavaggio per evitare che la macchina subisca dei danni.

- Una volta rimosse le sicurezze, confermare premendo il tasto **OK**.

Il display passa alla regolazione dell'orologio.

Regolare l'orologio

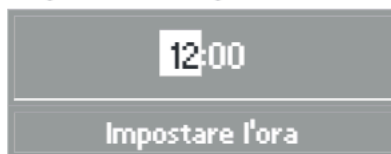

- Impostare l'ora usando i tasti **-** e **+** e confermare con il tasto **OK**. Impostare i minuti. Una volta confermati i minuti, il display torna sul menù di partenza.

Primo lavaggio

A questo punto la macchina è pronta per effettuare il primo lavaggio.

- Ruotare il selettore programmi su *Cotone/Colorati 60°C*.
- Aprire i rubinetti dell'acqua.
- Premere il tasto *Start*.

Una volta terminato il programma, la messa in servizio si conclude.

Indicazioni e consigli per la cura della biancheria

1. Preparare la biancheria

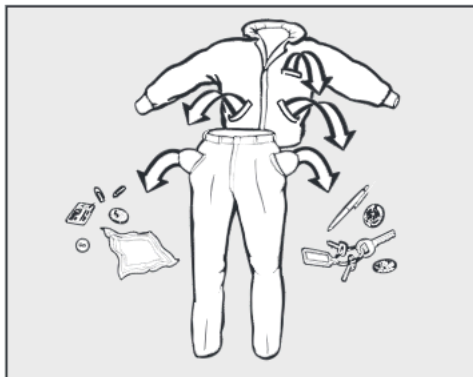

- Vuotare eventuali tasche.

⚠ Corpi estranei (ad es. chiodi, monete, graffette) possono danneggiare sia la macchina, sia i tessuti.

Pretrattare le macchie

- Rimuovere eventuali macchie prima del lavaggio, se possibile quando sono ancora fresche. Tamponare le macchie con un panno che non perda colore. Non strofinare.

⚠ Non usare in lavatrice detergenti a base di solventi.

Assortire la biancheria

- Raggruppare i capi a seconda dei colori e del tipo di trattamento che richiedono (v. etichetta solitamente cucita nel colletto o sul fianco).

Spesso i tessuti scuri stingono ai primi lavaggi; lavare quindi separatamente tessuti chiari e tessuti scuri.

Indicazioni e consigli per la cura della biancheria

Suggerimenti

- Tende: togliere i piombini etc. oppure chiuderli in un sacchetto.
- Cucire o togliere dai reggiseno i ferretti qualora c'è il rischio che possano fuoriuscire.
- Maglieria, jeans, pantaloni e T-shirt: se il produttore lo consiglia, lavarli al rovescio.
- Chiudere cerniere lampo, ganci e asole.
- Chiudere federe e copripiumoni in modo che capi più piccoli non possano infilarvisi dentro.
- Ulteriori consigli sono riportati al capitolo "Panoramica programmi".

Non lavare capi dichiarati **non lavabili** sull'etichetta (che recano quindi il simbolo .

2. Caricare la biancheria nel cestello

- Accendere la lavatrice con il tasto on/off .

L'illuminazione interna si accende.

- Premere il tasto *Sportello* e aprire lo sportello di carico.
- Introdurre nel cestello la biancheria distesa, senza pressarla. Capi di diversa grandezza rafforzano l'effetto di lavaggio e si distribuiscono meglio durante la centrifugazione.

Se si sfrutta appieno la capacità di carico si razionalizzano i consumi di acqua e di energia e di conseguenza anche i costi. Se si sovraccarica il cestello, si compromette il risultato di lavaggio e si favorisce la formazione di pieghe nella biancheria.

- Chiudere lo sportello di carico con leggero slancio.

 Controllare che tra sportello e cestello non siano rimasti incastrati capi di biancheria.

3. Scegliere il programma

- Selezionare il programma più adatto per il carico di biancheria (v. al capitolo "Panoramica programmi").





Gettoniera



Se la macchina è allacciata a una gettoniera, seguire le indicazioni per il pagamento che compaiono sul display.





Se una volta avviato il programma si apre lo sportello o si interrompe il programma, si perde il credito introdotto.





Indicazioni e consigli per la cura della biancheria



Simboli trattamento tessuti

Lavaggio	
Il numero all'interno della vaschetta indica la temperatura massima con cui si può lavare il capo.	
	trattamento normale
	trattamento delicato
	trattamento delicatissimo
	lavaggio a mano
	non lavabile

Asciugatura	
I punti rappresentano la temperatura.	
	temperatura normale
	temperatura ridotta
	non asciugare in tamburo

Stirare	
I punti rappresentano le temperature	
	ca. 200°C
	ca. 150°C
	ca. 110°C
	Non stirare

Lavanderie	
	a secco con solventi chimici,
	le lettere rappresentano il tipo di trattamento.
	lavaggio in acqua
	non lavare a secco

Candeggio	
	candeggio possibile con ogni candeggina ossidante
	utilizzare solo candeggianti all'ossigeno
	non candeggiare

Istruzione breve

 Leggere attentamente il capitolo "Indicazioni e consigli per la cura della biancheria".

 Controllare che tra sportello e guarnizione non siano rimasti incastrati capi di biancheria.

1 Preparare la biancheria

2 Caricare la biancheria nel cestello

- Accendere la lavatrice.

L'illuminazione interna si accende.

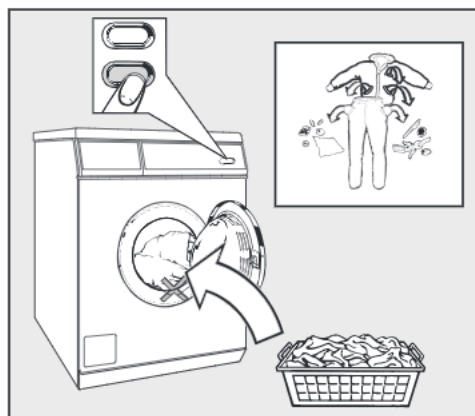

- Aprire lo sportello.
- Introdurre nel cestello la biancheria distesa, senza pressarla.

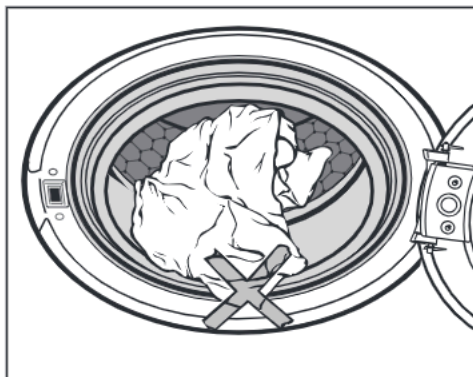

- Chiudere lo sportello di carico con leggero slancio.

3 Selezionare il programma

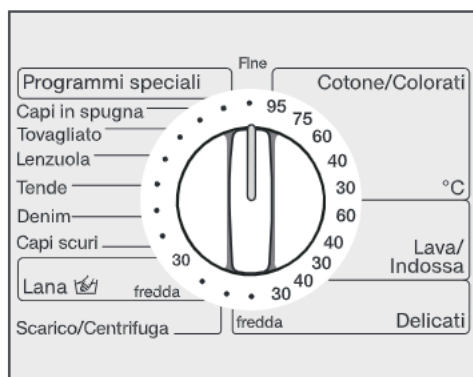

- Impostare il programma desiderato e la temperatura ruotando il selettore.

Sul display viene visualizzato il programma di lavaggio selezionato.



Il display passa al menù di base del programma.

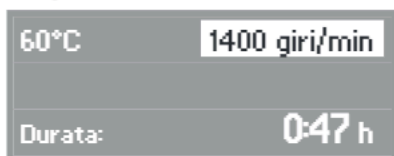

- Con i tasti **-** o **+** la componente evidenziata (velocità di centrifuga) può essere modificata. Confermare con il tasto **OK**. Alcuni programmi consentono anche di modificare la temperatura con i tasti **+** o **-**.

Posizionando il selettore sulla posizione *Programmi speciali*, sul display compaiono ulteriori programmi.



- Selezionare il programma desiderato usando i tasti **-** e **+** e confermare con il tasto **OK**.

Il display passa al menù di base del programma.

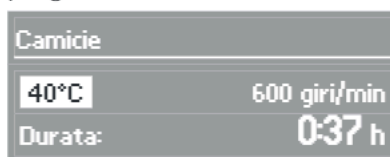

- Con i tasti **-** o **+** la componente evidenziata (temperatura) può essere modificata. Confermare con il tasto **OK** e passare alla componente numero giri in centrifugazione.

Prelavaggio

- Attivare il prelavaggio se la biancheria è molto sporca ad es. di sabbia o polvere.
Se non si riesce ad attivare, significa che la funzione non è ammessa per quel programma.

Posticipo dell'avvio

Se si desidera, posticipare l'avvio del programma seguire le indicazioni riportate al capitolo "Posticipare l'avvio".

Istruzione breve

4 Caricare il detersivo

Per dosare il detersivo considerare il grado di sporco della biancheria e la durezza dell'acqua.

Se il detersivo è troppo poco

- il carico non risulta pulito e nel corso del tempo la biancheria diventa grigia e rigida
- si possono depositare sulla biancheria dei filamenti di grasso
- si possono depositare sulle resistenze dei depositi di calcare

Se il detersivo è invece troppo

- si può formare troppa schiuma che riduce la meccanica di lavaggio peggiorando il risultato di lavaggio, di risciacquo e di centrifugazione
- si inquina di più.

Per ulteriori informazioni sui detersivi e relativo dosaggio consultare il capitolo "Detersivi".

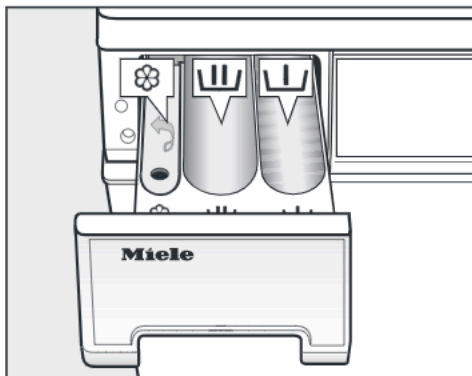

- Estrarre il cassetto detersivi e versare il detersivo nelle vaschette.

U = detersivo per il prelavaggio ($\frac{1}{4}$ della quantità consigliata per l'intero carico)

U = detersivo per il lavaggio principale

☼ = ammorbidente e vari tipi di amido (sintetico, liquido o in polvere)

- Chiudere il cassetto detersivi.

Nei programmi di disinfezione, la vaschetta ☼ viene disattivata. Non versare alcun prodotto nella vaschetta ☼.

La macchina è predisposta per l'allacciamento di sistemi di dosaggio esterno per detersivi e prodotti additivi liquidi (v. al capitolo "Detersivi", paragrafo "Dosaggio esterno").

5 Avviare un programma

Quando un programma è pronto per essere avviato, il tasto *Start* lampeggia.

- Premere il tasto *Start*.

Si accende la spia del tasto *Start*.

Una volta avviato il programma, la luce del cestello si spegne.

Se l'avvio non è stato posticipato, sul display compare la durata presumibile del programma. Il tempo scorre a ritroso sul display minuto per minuto. Nei primi 10 minuti, la lavatrice rileva la capacità della biancheria di assorbire acqua. Questa rilevazione può determinare una riduzione della durata del programma.

L'avanzamento del programma viene segnalato sul display visualizzando la fase di volta in volta raggiunta.

6 Prelevare la biancheria

Se la biancheria non viene prelevata subito al termine del programma, si attiva la fase anti piega.

Trascorsi 15 minuti dal termine della fase anti piega, la lavatrice si spegne automaticamente. Per riaccenderla premere il tasto ①.

- Aprire lo sportello di carico premendo il tasto *Sportello*.
- Prelevare la biancheria.

Non dimenticare capi di biancheria nel cestello! Durante il lavaggio successivo potrebbero restringersi oppure stingere.

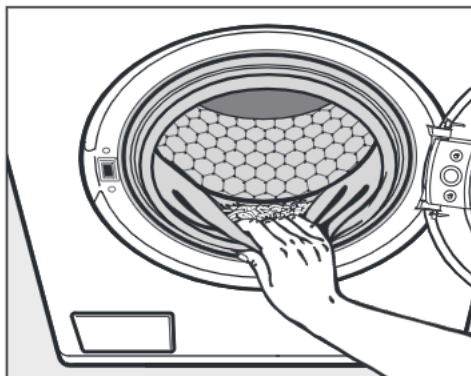

- Controllare che nella guarnizione dello sportello non siano rimasti impigliati dei corpi estranei.
- Ruotare il selettore programmi su *Fine*.
- Chiudere lo sportello. Altrimenti c'è il rischio che qualche oggetto vi finisca dentro inavvertitamente e venga lavato assieme al prossimo carico di biancheria, danneggiandola.
- Spegnerla premendo il tasto ①.

Centrifuga

Velocità max. centrifuga finale

Programma	giri/min.
Cotone/Colorati	1400
Lava/Indossa	1000
Delicati	600
Capi in spugna	1400
Tovagliato	1200
Lenzuola	1200
Tende	600
Denim	1000
Capi scuri	1200
Lana	1200
Rinfrescare	1400
Camicie	600
Inamidare	1200
Cuscini	1400
Capi outdoor	900
Impermeabilizzare	800
Risciacquare	1400
Scarico/Centrifuga	1400
Lavaggio intenso	1400
Macchie di farina	1400
Macchie di farina +	1400
Macchie di grasso	1400
Macchie di grasso +	1400
Asciugamani	1400
Asciugamani +	1400
Mantelle	600
Disinfezione termica 15min	1400
Termo-chimica 20min	1400

La velocità finale di centrifuga può sempre essere ridotta. Non può invece essere aumentata rispetto ai valori massimi indicati.

Centrifugazione di risciacquo (intermedia)

La biancheria viene centrifugata anche dopo il lavaggio principale e tra i risciacqui. Se si riduce la velocità finale di centrifuga, la velocità della centrifuga intermedia viene adeguata.

Escludere la centrifuga (Stop con acqua)

■ Scegliere l'impostazione *Stop con acqua* (Stop/acqua). Al termine dell'ultimo risciacquo, i capi restano immersi nell'acqua. Questo accorgimento serve qualora non si possa prelevare subito la biancheria al termine del programma, per evitare che si formino troppe pieghe.

– Per effettuare poi la centrifuga:

– sul display compare la massima velocità di centrifuga per il programma effettuato, modificabile. Avviare la centrifuga premendo il tasto *Start*.

– Per terminare senza centrifugare:

– premere il tasto *Sportello*. L'acqua viene scaricata. Al termine premere di nuovo il tasto *Sportello* per prelevare la biancheria.

Escludere la centrifuga (finale e intermedia)

■ Scegliere l'impostazione *Esclusione centrifuga* (No centrifuga). Al termine dell'ultimo risciacquo l'acqua viene scaricata e si passa direttamente alla fase antipegia.

Non è possibile posticipare l'avvio se la macchina funziona a gettoniera.

Attivando questa funzione è possibile stabilire a che ora far terminare il programma. L'avvio può essere posticipato in scatti di 30 minuti fino a max. 24 ore ad esempio per evitare le fasce orarie di punta o sfruttare tariffe energetiche più convenienti.

Affinché il posticipo avvio funzioni correttamente, è necessario impostare l'ora corrente.

Attivare il posticipo dell'avvio

- Dopo aver selezionato il programma, premere il tasto \odot .

7:51	
Ora inizio:	7:51
Ora fine:	9:19

Sul display compaiono l'ora attuale e l'ora di fine programma.

- Scegliere l'ora di fine programma desiderata con il tasto $+$.

7:51	
Ora inizio:	10:32
Ora fine:	12:00

Alla prima pressione del tasto l'ora si arrotonda alla mezz'ora o all'ora successiva. A ogni ulteriore pressione l'ora aumenta di mezz'ora in mezz'ora.

Con il tasto $-$ è possibile tornare indietro.

- Al termine, confermare l'impostazione con il tasto *OK*.

Avviare il posticipo dell'avvio

- Premere il tasto *Start*.

60°C	1200 giri/min
Avvio tra: 2:41 h	

Il display visualizza quanto tempo manca (in ore e/o minuti) all'avvio del programma.

Modificare il posticipo dell'avvio

- Premere il tasto \odot .
- Correggere l'ora di fine programma con i tasti $-$ e $+$.
- Al termine, confermare premendo *OK*.

Annullare il posticipo dell'avvio

- Premere il tasto \odot .
- Con il tasto $-$ abbreviare il posticipo finché l'ora di avvio del programma coincide con l'ora corrente.
- Al termine, confermare premendo *OK*.

Il programma si avvia subito.

La quantità reale di carico può essere rilevata solo dopo l'avvio effettivo del programma. Per questo può succedere che il programma termini prima di quanto inizialmente indicato.

Panoramica programmi

Programmi base

Cotone/Colorati	da 30°C a 95°C	carico massimo: 6,5 kg
Capi	Biancheria in cotone, lino o misto cotone e lino.	
Consiglio	<ul style="list-style-type: none">– Utilizzare il programma ad alte temperature per biancheria contaminata da germi e molto sporca.– Lavare tessuti di colore scuro con detersivo liquido o detersivo specifico per capi colorati.	
Opzioni	Prelavaggio	
Detersivo	Detersivo universale o per capi colorati	
Lava/Indossa	da 30°C a 60°C	carico massimo: 3,5 kg
Capi	Capi in fibre sintetiche, fibre miste o indumenti in cotone.	
Opzioni	Prelavaggio	
Detersivo	Detersivo universale o specifico per capi colorati	
Delicati	da fredda a 40°C	carico massimo: 2,5 kg
Capi	Tessuti delicati in fibre sintetiche, miste; rayon.	
Consiglio	I tessuti che contengono lana devono essere lavati con il programma specifico per lana.	
Opzioni	Prelavaggio	
Detersivo	Detersivo per capi delicati	
Capi in spugna	da 40°C a 60°C	carico massimo: 5,5 kg
Consiglio	Per capi di colore scuro usare un detersivo per capi colorati.	
Opzioni	Prelavaggio	
Detersivo	Detersivo universale	
Tovagliato	da 40°C a 75°C	carico massimo: 3,5 kg
Capi	Tovaglie e tovaglioli in cotone, lino o misto cotone e lino.	
Consiglio	Per sporco tenace attivare l'opzione <i>Prelavaggio</i> . Per il prelavaggio usare un prodotto a base di enzimi.	
Opzioni	Prelavaggio	
Detersivo	Detersivo universale	

Nota: sul display i testi possono comparire abbreviati per motivi di spazio.

Panoramica programmi

Lenzuola		da 40°C a 60°C	carico massimo: 6,5 kg
Capi	Lenzuola e federe in cotone o misto cotone.		
Consiglio	Se i capi sono colorati usare un detersivo specifico (per capi colorati).		
Opzioni	Prelavaggio		
Detersivo	Detersivo universale o specifico per capi colorati		
Tende		da fredda a 40°C	carico massimo: 3,0 kg
Capi	Tende dichiarate lavabili in lavatrice dal produttore.		
Consiglio	<ul style="list-style-type: none"> – Ridurre o escludere la centrifuga se le tende sono soggette a pieghe. – Il prerisciacquo automatico elimina la polvere. 		
Opzioni	Prelavaggio		
Detersivo	Detersivo universale o per capi colorati o specifico per tende, in polvere.		
Denim		da fredda a 40°C	carico massimo: 3,5 kg
Consiglio	<ul style="list-style-type: none"> – Lavare i capi in jeans/denim al rovescio. – Il tessuto denim tende a stingere durante i primi lavaggi. Lavare quindi separatamente capi scuri e capi chiari. 		
Detersivo	Detersivo liquido per capi colorati		
Capi scuri		da fredda a 40°C	carico massimo: 3,5 kg
Capi	Capi scuri in cotone o fibre miste.		
Consiglio	Lavare i capi al rovescio.		
Detersivo	Detersivo liquido per capi colorati		
Lana 		da fredda a 30°C	carico massimo: 2,5 kg
Capi	Capi in lana lavabile e misto lana.		
Detersivo	Detersivo specifico per lana		
Scarico/Centrifuga		carico massimo: 6,5 kg	
Consiglio	<p>Solo scarico: Impostare la velocità di centrifuga su <i>Esclusione centrifuga</i>.</p> <p>Per centrifugare la biancheria. Attenzione al numero di giri.</p>		

Panoramica programmi

Programmi speciali

L'elenco dei programmi specifici varia a seconda delle impostazioni (v. al capitolo "Menù Impostazioni/Livello gestore" - "Elenco programmi speciali").

Rinfrescare	40°C	carico massimo: 3,5 kg
Capi	Piccoli carichi di capi poco sporchi che possono essere trattati con il programma <i>Cotone colorato</i> .	
Detersivo	Detersivo universale o specifico per capi colorati	
Camicie	da 40°C a 60°C	carico massimo: 2,5 kg
Capi	Camicie e camicette.	
Consiglio	– Pretrattare eventualmente il colletto e i polsini.	
Detersivo	Detersivo universale o specifico per capi colorati	
Inamidare	carico massimo: 3,5 kg	
Consiglio	La biancheria (tovaglie, tovaglioli, grembiuli ecc.) dovrebbe essere appena lavata, ma non trattata con ammorbidente.	
Amido	Amido (liquido o in polvere)	
Cuscini	da 40°C a 95°C	2 cuscini (40 x 80 cm) o 1 cuscino (80 x 80 cm)
Capi	Guanciali con imbottitura in piuma o materiale sintetico.	
Consiglio	– Attenzione a quanto riportato sull'etichetta trattamento tessuti. – Utilizzare detersivo liquido.	
Detersivo	Detersivo universale o specifico per capi colorati	
Capi outdoor	da fredda a 40°C	carico massimo: 3,0 kg
Capi	Abiti, giacche o pantaloni in microfibre quali Gore-Tex [®] , SYMPATEX [®] , WINDSTOPPER [®] ecc.	
Consiglio	– Chiudere le cerniere lampo di eventuali giacche. – Non usare ammorbidente.	
Detersivo	Detersivo per capi delicati	

Panoramica programmi

Impermeabilizzare da 30°C a 40°C		carico massimo: 3,0 kg
Capi	Trattamento di tessuti in microfibre come abbigliamento da sci, popeline di cotone o tovaglie, per renderli repellenti all'acqua e allo sporco.	
Consiglio	<ul style="list-style-type: none">– I capi devono essere appena lavati e centrifugati o asciugati e divisi per colore.– Per ottenere il massimo effetto, si consiglia di far seguire all'impregnatura un trattamento termico asciugando i capi nell'asciugabiancheria oppure stirandoli.	
Impermeabiliz-zante	<ul style="list-style-type: none">– Usare solo prodotti impermeabilizzanti espressamente dichiarati adatti ai tessuti in oggetto (a base di composti chimici del fluoro). Non usare prodotti contenenti paraffina.– Versare l'impermeabilizzante nella vaschetta ☼.	
Risciacquare		carico massimo: 6,5 kg
Capi	Capi che devono essere solamente risciacquati ed eventualmente centrifugati.	
Lavaggio intenso* da 40°C a 95°C		carico massimo: 6,5 kg
Capi	Biancheria molto sporca in cotone, lino o misto cotone e lino.	
Opzioni	Prelavaggio	
Detersivo	Detersivo universale o per capi colorati	

Nota per istituti di verifica: programma conforme alla norma EN 60456

*Per effettuare i lavaggi in conformità alla norma EN 60456 deve essere avviato il programma *Lavaggio intenso*. Le opzioni *Acqua lavaggio principale* e *Acqua risciacquo* devono essere impostate su *fredda*.

Panoramica programmi

Igienizzare		No carico
Se nell'ultimo programma è stata scelta una temperatura al di sotto dei 60°C, oppure il programma <i>Centrifuga</i> , sul display compare <i>Igienizzare</i> .		
Selezionare il programma <i>Igienizzare</i> :		
<ul style="list-style-type: none"> – non caricare biancheria, versare una piccola quantità di detersivo nella vaschetta  e avviare il programma oppure – selezionare un programma con una temperatura superiore a 60°C. 		
Se si seleziona invece un altro programma, questo si svolge normalmente, però l'indicazione <i>Igienizzare</i> continua a comparire.		
Macchie di farina		da 40°C a 95°C
Macchie di farina+		da 40°C a 95°C
carico massimo: 6,5 kg		
Capi	Grembiuli e divise da lavoro, berretti, teli di copertura, strofinacci in cotone o fibre miste.	
Consiglio	<ul style="list-style-type: none"> – Il prerisciacquo elimina lo sporco più grosso. – Per il prelavaggio utilizzare un prodotto a base di enzimi. – Se lo sporco è intenso scegliere il programma <i>Macchie di farina +</i>. 	
Opzioni	Prelavaggio	
Detersivo	Detersivo universale	
Macchie di grasso		da 40°C a 80°C
Macchie di grasso+		da 60°C a 95°C
carico massimo: 6,5 kg		
Capi	Grembiuli e divise da lavoro, berretti, strofinacci in cotone o fibre miste.	
Consiglio	<ul style="list-style-type: none"> – Il prerisciacquo elimina lo sporco più grosso. – Per il prelavaggio utilizzare un prodotto a base di enzimi. – Se lo sporco è intenso, scegliere il programma <i>Macchie di grasso +</i> e utilizzare un detersivo liquido specifico. 	
Opzioni	Prelavaggio	
Detersivo	Detersivo universale	

Panoramica programmi

Asciugamani		40°C	carico massimo: 5,5 kg
Capi	Capi in spugna di cotone poco sporchi.		
Consiglio	Per capi di colore scuro usare un detersivo per capi colorati.		
Detersivo	Detersivo universale		
Asciugamani+		da 40°C a 60°C	carico massimo: 5,5 kg
Capi	Capi in spugna di cotone sporchi.		
Consiglio	Per capi di colore scuro usare un detersivo per capi colorati.		
Opzioni	Prelavaggio		
Detersivo	Detersivo universale		
Mantelle		30°C	carico massimo: 2.0 kg
Capi	Mantelle in fibre sintetiche poco sporche.		
Detersivo	Detersivo per capi delicati		
Disinfezione termica		15min 85°C	carico massimo: 6,5 kg
Capi	Biancheria in cotone o misto cotone.		
Opzioni	Prelavaggio		
Detersivo	detersivo speciale adatto (detersivo universale con sbiancante)		
Termo-chimica		20min 60°C	carico massimo: 6,5 kg
(Disinfezione termo-chimica)			
Capi	Abbigliamento da lavoro o biancheria da disinfettare, assortita per colore e adatta al procedimento di disinfezione.		
Opzioni	Prelavaggio		
Detersivo	Detersivi disinfettanti idonei.		

Nota: sul display i testi possono comparire abbreviati per motivi di spazio.

Avanzamento del programma

	Lavaggio principale		Risciacquo		Centrifuga	
	Livello dell'acqua	Ritmo di rotazione del cestello	Livello dell'acqua	Risciacqui	Centrifuga di risciacquo (o intermedia)	Centrifuga finale
Cotone/Colorati		(A)		2	✓	✓
Lava/Indossa		(A)		2	✓	✓
Delicati		(B)		2	–	✓
Capi in spugna		(A)		2	✓	✓
Tovagliato		(A)		2	✓	✓
Lenzuola		(A)		2	✓	✓
Tende ¹⁾		(A)		3	–	✓
Denim		(A)		3	–	✓
Capi scuri		(A)		3	✓	✓
Lana		(C)		2	✓	✓
Rinfrescare		(A)		2	✓	✓
Camicie		(A)		2	–	✓
Inamidare	–	–		1	–	✓
Cuscini ²⁾		(A)		3	–	✓
Capi outdoor		(B)		3	✓ ³⁾	✓
Impermeabilizzare	–	–		1	✓	✓
Risciacquare	–	–		2	–	✓
Lavaggio intenso		(A)		2	✓	✓
Macchie di farina ¹⁾		(A)		2-3 ⁴⁾	✓	✓
Macchie di grasso ¹⁾		(A)		3	✓	✓
Asciugamani		(A)		2	✓	✓
Mantelle		(B)		2	–	✓
Disinfezione termica		(A)		2	✓	✓
Termo-chimica		(A)		2	✓	✓

Legenda dei simboli e note alla pagina seguente.

Legenda:



= livello basso



= livello acqua medio



= livello alto

Ⓐ = Ritmo normale

Ⓑ = Ritmo più delicato

Ⓒ = Ritmo Lana

La lavatrice è dotata di comando elettronico con automatismo quantità ed è in grado di determinare autonomamente la quantità di acqua necessaria in relazione alla quantità di biancheria introdotta e alla sua capacità di assorbimento. Per questo, svolgimento e durata dei programmi possono essere di volta in volta diversi.

Le indicazioni qui di seguito riportate si riferiscono sempre al programma base a pieno carico. Non si tiene conto delle opzioni selezionabili.

Durante il programma, la macchina segnala lo scatto di volta in volta in corso.

Aspetti particolari nello svolgimento del programma:

Fase antipiega:

Al termine del programma il cestello continua a ruotare per altri 30 minuti per evitare il più possibile la formazione di pieghe. Lo sportello può essere aperto in qualsiasi momento. Eccezione: nel programma *Lana* la fase antipiega non si attiva.

- 1) Prerisciacquo: Viene effettuato automaticamente un prerisciacquo senza detersivo.
- 2) Velocità di centrifuga crescente: Prima del lavaggio viene effettuata una centrifuga a velocità crescente per togliere l'aria dai cuscini. Successivamente l'acqua affluisce attraverso la vaschetta  per il lavaggio principale.
- 3) nel programma *Capi outdoor*, i tessuti vengono centrifugati solo dopo il lavaggio principale.
- 4) nel programma *Macchie di farina* + viene aggiunto un terzo risciacquo.

Modificare il programma

Se la macchina funziona con la gettoniera, il programma si auto-blocca dopo 3 minuti. A quel punto non è più possibile nè interromperlo, nè modificarlo.

Interrompere e terminare un programma

Un programma può sempre essere interrotto e terminato in ogni momento.

- Ruotare il selettore programmi su *Fine*.

La lavabiancheria scarica l'acqua presente nel cestello; il programma viene terminato.

- Premere il tasto *Sportello*.
- Prelevare la biancheria oppure richiudere lo sportello e avviare un nuovo programma.

Sospendere il programma

- Spegner la lavatrice premendo il tasto ①.

Per proseguirlo:

- Riaccendere la lavatrice premendo il tasto ①.
- Confermare la segnalazione che compare sul display e premere poi il tasto *Start*.

Modificare il programma

Cambiare programma

Una volta avviato, il programma non può più essere cambiato.

Per far partire un altro programma è necessario prima interrompere e terminare quello in corso.

Modificare la temperatura

Alcuni programmi consentono di modificare la temperatura entro 5 minuti dall'avvio.

- Premere il tasto **OK**, viene evidenziata la temperatura. Modificare la temperatura con i tasti **+** e **-**. Confermare con **OK**.

Modificare la velocità di centrifuga

- Premere il tasto **OK** più volte finché risulta evidenziata la velocità di centrifuga. Modificare il numero di giri (prima dell'inizio della centrifuga finale) con i tasti **-** e **+**.

Attivare o disattivare il *prelavaggio* non è più possibile.

Aggiungere/estrarre anzitempo parte della biancheria

In alcuni programmi è possibile prelevare o aggiungere della biancheria:

- Premere il tasto *Sportello* per aprire lo sportello di carico.
- Aggiungere la biancheria oppure prelevarla.
- Chiudere lo sportello.

Il programma prosegue automaticamente.

Attenzione:

Una volta che il programma è avviato, la lavatrice non è in grado di rilevare la diversa quantità di biancheria.

Per questo dopo aver introdotto nuova biancheria, la macchina considera sempre il pieno carico.

Il programma può durare di più rispetto alla durata indicata.

Lo sportello non si apre nei seguenti casi:

- la temperatura dell'acqua all'interno del cestello è superiore a **50°C**
- il livello dell'acqua supera un determinato valore
- è stato raggiunto lo scatto *Centrifuga*.

Non è possibile modificare il programma né aprire lo sportello se

- è stato avviato un programma di disinfezione
- il programma è bloccato (funzionamento con gettoniera).

Detersivo

Si possono usare tutti gli attuali tipi di detersivi per lavatrice reperibili sul mercato. Anche detersivi liquidi, compatti (concentrati), in tabs o modulari.

Per tessuti in lana e misto lana, usare però un detersivo specifico per lana.

Solitamente, dosi e indicazioni sull'uso per il pieno carico sono riportate sulla confezione del prodotto.

Il dosaggio dipende dai seguenti fattori:

- grado di sporco della biancheria
 - sporco leggero
sporco e macchie non sono visibili. I capi hanno ad esempio solo assunto l'odore di chi li indossava.
 - sporco normale
sporco e/o macchie visibili (leggere)
 - sporco intenso
sporco e macchie visibili.
- grado di durezza dell'acqua
se non si conosce la durezza della propria acqua, rivolgersi alla locale azienda idrica.
- quantità di biancheria (attenersi alla proposta di dosaggio)

Durezza dell'acqua

Area di durezza	Durezza in mmol/l	Durezza tedesca °d
dolce (I)	0 - 1,5	0 - 8,4
media (II)	1,5 - 2,5	8,4 - 14
dura (III)	oltre 2,5	oltre 14

Anticalcare

Se la durezza dell'acqua è compresa nelle aree II e III, è possibile aggiungere un anticalcare, per risparmiare detersivo. Il corretto dosaggio del prodotto è riportato sulla confezione. Caricare prima il detersivo, poi l'anticalcare.

In questo caso la quantità di detersivo da dosare è quella corrispondente all'area di durezza I.

Detersivi modulari

Se si usano detersivi modulari (con più componenti), caricare i singoli componenti nella vaschetta  rispettando il seguente ordine:

1. Detersivo
2. Anticalcare
3. Sale smacchiatore

In questo modo i prodotti vengono immessi meglio.

Ammorbidente e amido

L'ammorbidente serve a rendere più soffice la biancheria e a evitare che si carichi elettrostaticamente durante l'asciugatura.

L'amido mette in forma i capi di biancheria.

- Per dosare il prodotto, seguire le indicazioni del produttore.

Immissione automatica dell'ammorbidente o dell'amido liquido

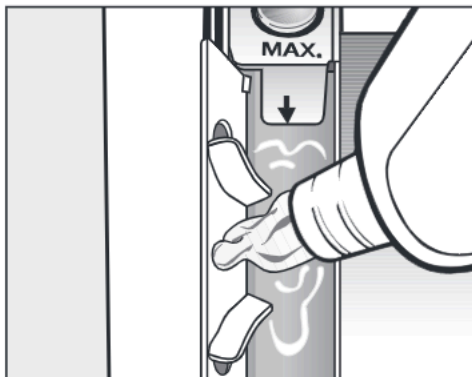

- Versare l'ammorbidente o l'amido nella vaschetta ☼. **Attenzione a non superare il livello massimo.**

L'ammorbidente o l'amido vengono immessi con l'ultimo risciacquo. Al termine del programma di lavaggio una piccola quantità di acqua rimane depositata nella vaschetta ☼.

Dopo più immissioni automatiche, pulire la vaschetta, in particolar modo il dispositivo di aspirazione.

Immissione separata dell'ammorbidente o dell'amido liquido

- Versare l'ammorbidente o l'amido nella vaschetta ☼.
- Selezionare il programma *Risciacquare*.
- Premere il tasto *Start*.

Immissione separata dell'amido in polvere

- Dosare o preparare il prodotto come indicato sulla confezione.
- Versare l'amido nella vaschetta .
- Selezionare il programma *Inamidare*.
- Premere il tasto *Start*.

Colorare/Decolorare

- Non utilizzare alcun prodotto decolorante nella lavatrice.
- Per la colorazione, attenersi scrupolosamente alle indicazioni riportate sulla confezione del prodotto.

Detersivo

Dosaggio esterno

La lavatrice è predisposta per l'allacciamento a un sistema di dosaggio esterno. Per funzionare con un sistema di dosaggio esterno serve un kit di modifica che deve essere installato dal servizio di assistenza tecnica autorizzato Miele. Le pompe di dosaggio esterne sono gestite dalla lavatrice tramite relè.

I relè vengono attivati come indicato nella panoramica. I contenitori devono essere riempiti con i dovuti prodotti detergenti e additivi nella sequenza indicata.

Non utilizzare detersivi o additivi a base di cloro o acidi.

	Prelavaggio	Lavaggio principale	Impregnare
Programmi base			
Cotone/Colorati	R 2	R 2	–
Lava/Indossa	R 2	R 2	–
Delicati	R 1	R 1	–
Capi in spugna	R 2	R 2	–
Tovagliato	R 2	R 2	–
Lenzuola	R 2	R 2	–
Tende	R 1	R 1	–
Denim	–	R 2	–
Capi scuri	–	R 2	–
Lana	–	R 1	–

R 1 = Relè 1= Prodotto speciale

R 2 = Relè 2= Detersivo

R 3 = Relè 3= Prodotto candeggiante/disinfettante

R 4 = Relè 4= Impermeabilizzante

	Prelavaggio	Lavaggio principale	Impregnare
Programmi speciali			
Rinfrescare	–	R 2	–
Camicie	–	R 2	–
Cuscini	–	R 2	–
Capi outdoor	–	R 2	–
Impermeabilizzare	–	–	R 4
Lavaggio intenso	R 2	R 2	–
Igienizzare	–	R 2	–
Macchie di farina	R 2	R 2	–
Macchie di farina +	R 2	R 2	–
Macchie di grasso	R 1/R 2	R 1/R 2	–
Macchie di grasso +	R 1/R 2	R 1/R 2	–
Asciugamani	–	R 2	–
Asciugamani+	R 2	R 2	–
Mantelle	–	R 2	–
Disinfezione termica	R 2	R 2	–
Termo-chimica	R 2	R 2/R 3*	–
R 1 = Relè 1= Prodotto speciale R 2 = Relè 2= Detersivo R 3 = Relè 3= Prodotto candeggiante/disinfettante R 4 = Relè 4= Impermeabilizzante * L'immissione avviene una volta raggiunta la temperatura.			

Pulizia e manutenzione

 Staccare la macchina dalla rete elettrica.

Pulizia della lavatrice

 Non usare detersivi contenenti solventi, detersivi abrasivi, detersivi specifici per vetro o pulitori universali: contengono delle sostanze che possono danneggiare le parti in plastica e altri componenti.

- Pulire l'involucro e il pannello comandi con un panno leggermente umido e un detersivo delicato o acqua e sapone.
- Pulire le parti della macchina in acciaio con un apposito pulitore per acciaio.

Pulizia del cassetto detersivi

Rimuovere regolarmente i residui di detersivo.

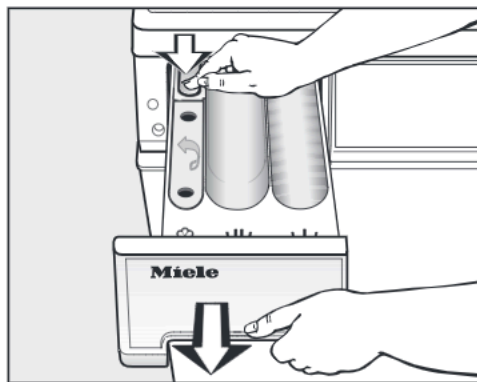

- Sfilare il cassetto detersivi fino alla battuta, premere lo sbloccaggio ed estrarre del tutto il cassetto.
- Pulire il cassetto con acqua calda.

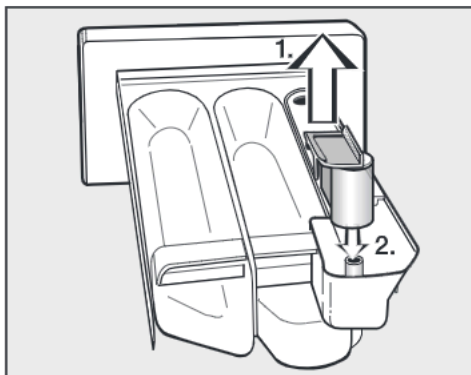

- Pulire il dispositivo di aspirazione.
 1. Sfilare il dispositivo di aspirazione dalla vaschetta  e pulirlo sotto acqua corrente. Pulire anche il tubicino sul quale il dispositivo si innesta.
 2. Reinfilare il dispositivo.

Pulire la sede del cassetto detersivi.

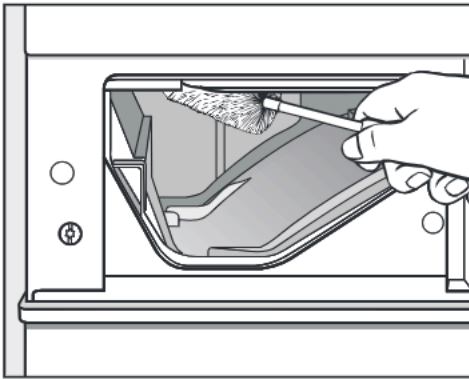

- Con l'aiuto di uno scovolino, rimuovere eventuali residui di detersivo e depositi di calcare dagli ugelli del cassetto detersivi.

 Non spruzzare mai la lavatrice con un getto d'acqua.

Pulire il cestello, la vasca di lavaggio e il sistema di scarico

Se serve è possibile procedere alla pulizia del cestello, della vasca di lavaggio e del sistema di scarico.

- Avviare un programma con una temperatura di almeno 60°C, a cestello vuoto.
- Aggiungere del detersivo in polvere.
- Al termine del programma controllare l'interno del cestello e rimuovere eventuali residui.

Pulizia e manutenzione

Pulire i filtri afflusso acqua

La lavatrice è dotata di filtri che proteggono le valvole di afflusso dell'acqua. Questi filtri dovrebbero essere puliti all'incirca ogni 6 mesi. Se si verificano frequenti interruzioni nella rete idrica, controllarli con maggiore frequenza.

Pulire i filtri nei tubi di afflusso

- Chiudere il rubinetto dell'acqua.
- Svitare il tubo di afflusso dal rubinetto dell'acqua.

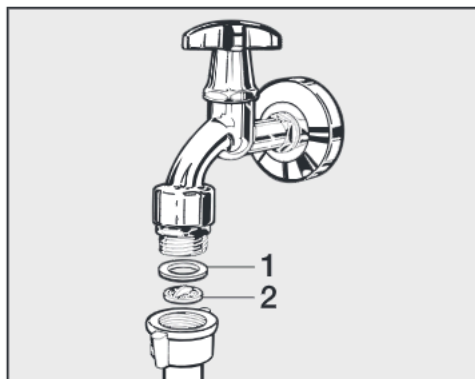

- Estrarre la guarnizione in gomma **1** dalla guida.
- Afferrare la nervatura del filtro in materiale sintetico **2** con una pinza appuntita ed estrarre il filtro.
- Pulire il filtro.
- Rimontarlo seguendo la procedura in ordine inverso.

Avvitare saldamente il raccordo al rubinetto dell'acqua e aprire quest'ultimo. Se fuoriesce acqua avvitare ulteriormente il raccordo.

Pulire i filtri nel bocchettone di afflusso delle valvole afflusso acqua

- Svitare con cautela dal bocchettone il dado in materiale sintetico con una pinza.

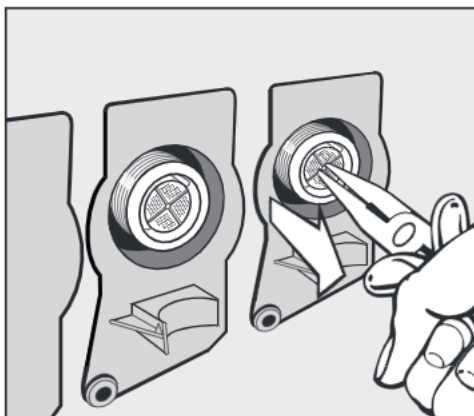

- Sfilare il filtro afferrandolo alla nervatura con una pinza appuntita e pulirlo. Rimontarlo seguendo la procedura in ordine inverso.

Una volta puliti, i filtri **devono** essere rimontati nelle loro sedi.

Cosa fare se . . .

La maggior parte dei guasti e delle anomalie che si verificano nell'uso quotidiano della macchina può essere eliminata personalmente. In molti casi è possibile risparmiare tempo e costi senza doversi necessariamente rivolgere all'assistenza tecnica.

Le tabelle che seguono riportano i guasti che possono essere eliminati personalmente, indicandone le possibili cause e i probabili rimedi. Tenere tuttavia presente che:

 Riparazioni ad apparecchiature elettriche possono essere effettuate solo da personale tecnico qualificato e autorizzato. Riparazioni eseguite in maniera non corretta possono mettere seriamente a rischio la sicurezza dell'utente.

Per aiutare l'utente a trovare rapidamente il guasto o l'anomalia, il capitolo è stato suddiviso nei seguenti paragrafi.

Il programma non si avvia		
Problema	Possibile causa	Rimedio
Il display resta scuro e il selettore non è illuminato.	La lavatrice non è allacciata alla corrente elettrica.	Verificare che – la lavatrice sia allacciata alla corrente elettrica – alla presa elettrica arrivi corrente.
Il programma <i>Scarico/Centrifuga</i> non si avvia dopo lo Start.	Non è stata eseguita la messa in servizio	Procedere alla messa in servizio come descritto al relativo capitolo.
Il display è scuro.	Il display va automaticamente in stand-by per risparmiare energia.	Premere un tasto. Il display torna attivo.

Guasti, cosa fare?

Sul display compare una segnalazione di guasto		
Segnalazione su display	Possibile causa	Rimedio ❶
 Guasto scarico acqua	<ul style="list-style-type: none">– Lo scarico dell'acqua è bloccato o intasato.	Macchina con pompa di scarico: Pulire il filtro e la pompa di scarico. Macchina con valvola di scarico: Rivolgersi al servizio di assistenza tecnica Miele autorizzato.
	<ul style="list-style-type: none">– Il tubo di scarico è posizionato troppo in alto.	La prevalenza massima è di 1 m.
 Guasto afflusso acqua	L'afflusso dell'acqua è bloccato o intasato.	Verificare <ul style="list-style-type: none">– che il rubinetto dell'acqua sia sufficientemente aperto;– che il tubo di afflusso non sia piegato;
 Reazione Waterproof	È scattato il sistema anti-allagamento.	<ul style="list-style-type: none">– Chiudere il rubinetto dell'acqua.– Rivolgersi al servizio di assistenza tecnica Miele autorizzato.
 Guasto tecnico Contattare l'assistenza tecnica	Si tratta di un guasto.	Riavviare il programma. Se la segnalazione di guasto ricompare, rivolgersi all'assistenza tecnica.
 Guasto - Temperat. di disinfezione non raggiunta!	Durante il programma di disinfezione non è stata raggiunta la temperatura necessaria.	La lavatrice non ha effettuato correttamente la disinfezione. Avviare di nuovo il programma.

❶ Per cancellare la segnalazione, confermare il tasto **OK**.

Problemi generici		
Problema	Possibile causa	Rimedio
Durante la centrifugazione la macchina si sposta.	La macchina non è in bolla e i piedini non sono fissati.	Posizionare meglio la macchina e stringere il controdado dei piedini.
Si sentono strani rumori di scarico.	Non è un guasto. All'inizio e alla fine dello scarico è normale che si sentano dei rumori di "risucchio".	
Nel cassetto detersivi rimangono consistenti residui di detersivo.	La pressione dell'acqua è insufficiente.	Pulire i filtri nei tubi di afflusso.
	Il detersivo in polvere, se usato insieme all'anticalcare, tende a formare dei grumi.	Pulire il cassetto detersivi; in futuro versare nella vaschetta prima il detersivo e solo dopo l'anticalcare.
L'ammorbidente non viene completamente immerso, oppure rimane troppa acqua nella vaschetta ☼.	Il dispositivo di aspirazione non è correttamente inserito oppure è intasato.	Pulire il dispositivo di aspirazione, v. al capitolo "Cura e pulizia", paragrafo "Pulire il cassetto detersivi".
Sul display compare una lingua diversa.	È stata scelta dal menù "Impostazioni ▶, Lingua ▶" un'altra lingua.	Impostare la propria lingua seguendo il simbolo della bandierina.

Guasti, cosa fare?

Risultato di lavaggio non soddisfacente		
Problema	Possibile causa	Rimedio
Usando un detersivo liquido, la biancheria non risulta pulita.	I detersivi liquidi non contengono agenti sbiancanti. Non riescono quindi a eliminare macchie come la frutta, il caffè o il tè.	<ul style="list-style-type: none">– Usare un detersivo in polvere che contenga sbiancanti.– Versare il sale smacchiante nella vaschetta  e il detersivo liquido nell'apposita sfera.– Non versare mai insieme il detersivo liquido e il sale smacchiante nel cassetto detersivi.
Sulla biancheria sono depositati filamenti grigi (di grasso).	È stato dosato troppo poco detersivo. La biancheria era molto sporca di grasso (olio, pomate).	<ul style="list-style-type: none">– Per questo tipo di biancheria dosare una quantità maggiore di detersivo oppure utilizzare detersivo liquido.– Prima di lavare un altro carico, effettuare un lavaggio con un programma a 60°C con detersivo liquido ma senza biancheria.
Sui capi di colore scuro rimangono depositati dei residui bianchi, simili a detersivo.	Alcuni componenti (come la zeolite) che servono a decalcificare l'acqua non sono idrosolubili e si depositano sui tessuti.	<ul style="list-style-type: none">– Provare a rimuoverli con una spazzola una volta che la biancheria è asciutta.– Successivamente lavare biancheria di colore scuro con detersivo senza zeoliti. I detersivi liquidi in genere non contengono zeoliti.
Capi con sporco molto grasso non vengono ben puliti.	<ul style="list-style-type: none">– Scegliere un programma con il prelavaggio. Effettuare il prelavaggio con detersivo liquido.– Per il lavaggio principale usare invece il normale detersivo in polvere. <p>Per camici o tute da lavoro si consiglia di usare detersivi specifici per sporco difficile. Informarsi sui prodotti disponibili in commercio.</p>	

Premendo il tasto *Sportello*, lo sportello di carico non si apre

Possibile causa	Rimedio
La lavatrice non è allacciata alla corrente elettrica.	Verificare <ul style="list-style-type: none"> – se la lavatrice è accesa. – che la lavatrice sia allacciata alla corrente elettrica – che alla presa arrivi corrente.
Interruzione di corrente	Aprire lo sportello di carico seguendo le indicazioni riportate nel prossimo paragrafo.
Lo sportello non era stato chiuso bene.	Chiudere premendo lo sportello dal lato della chiusura, infine premere il tasto <i>Sportello</i> .
Nel cestello c'è ancora acqua che la macchina non riesce a scaricare.	Verificare se il sistema di scarico è intasato. Nel caso fosse intasato, procedere alla sua pulizia seguendo le indicazioni riportate al prossimo capitolo.
Per protezione, lo sportello di carico non si apre se la liscivia ha una temperatura superiore a 50°C.	

Continuare il programma dopo un'interruzione rete

Possibile causa	Rimedio
Interruzione di corrente	<ul style="list-style-type: none"> – Quando viene ripristinata la corrente, per proseguire il programma riaccendere la lavatrice con il tasto ①. – Confermare la segnalazione che compare sul display e premere il tasto <i>Start</i>. Il programma prosegue dal punto che aveva memorizzato.
La lavatrice era stata spenta e poi riaccesa con il tasto ①.	

Guasti, cosa fare?

Aprire lo sportello in caso di scarico interrotto e/o di interruzione della corrente

⚠ Staccare la macchina dalla rete elettrica.

Sul lato interno del cassetto detersivi si trova una leva per aprire lo sportellino del sistema di scarico.

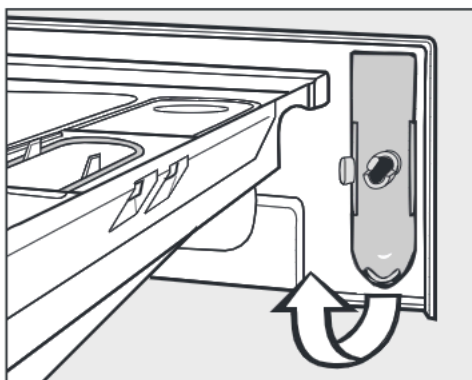

- Prelevare la leva.

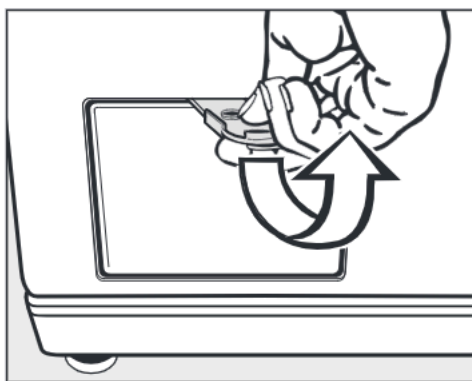

- Aprire lo sportellino del sistema di scarico facendo leva sulla parte superiore.

... esecuzione con filtro di scarico

Se lo scarico è intasato, all'interno della macchina si trova sicuramente una grande quantità di acqua (**fino a 30 l**).

⚠ Attenzione! Se è stato appena effettuato un ciclo di lavaggio ad alte temperature c'è pericolo di ustionarsi.

- Posare un recipiente sotto lo sportellino.

Non svitare del tutto il filtro di scarico!



- Allentarlo solo quel tanto che basta a far fuoriuscire l'acqua.

Per bloccare la fuoriuscita d'acqua

- richiudere il filtro avvitandolo.

Se non defluisce più acqua

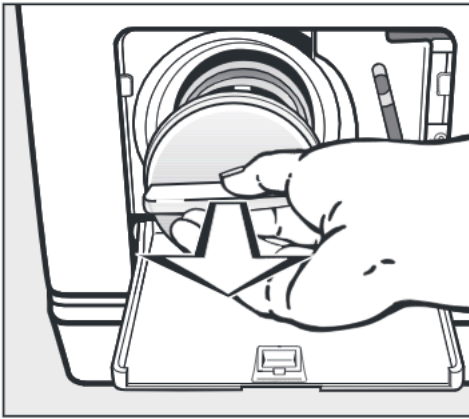

- Svitare completamente il filtro.
- Pulirlo accuratamente.

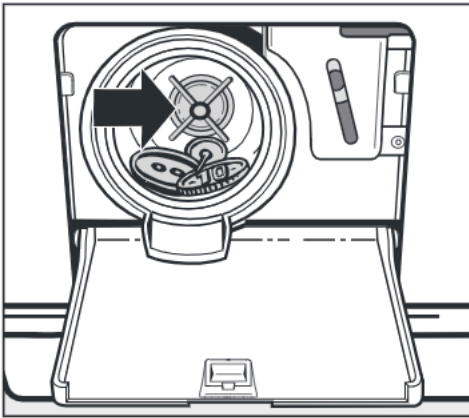

- Controllare che la ventola della pompa di scarico ruoti senza difficoltà; eventualmente eliminare corpi estranei (bottoni, monete, ecc.) e pulire il vano interno.
- Reinserrire il filtro e avvitarlo saldamente.

 Se il filtro non viene reinserito e avvitato saldamente, dalla macchina continuerà a fuoriuscire acqua.

Aprire lo sportello

 Prima di prelevare la biancheria, assicurarsi sempre che il cestello sia fermo. Se si infilano le mani nel cestello mentre è ancora in movimento si rischia di ferirsi gravemente.

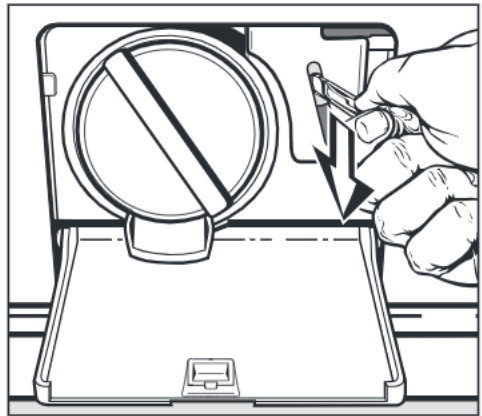

- Spingere verso il basso la leva dello sbloccaggio di emergenza con l'aiuto di un cucchiaio. Lo sportello di carico si apre.

Guasti, cosa fare?

... esecuzione con valvola di scarico

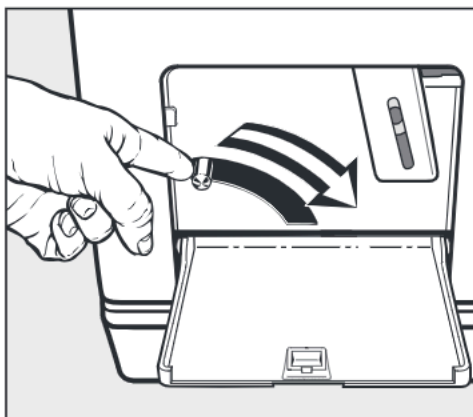

- Spingere verso il basso la leva dello sbloccaggio di emergenza e tenerla in questa posizione finché non defluisce più acqua.

Aprire lo sportello

 Prima di prelevare la biancheria, assicurarsi sempre che il cestello sia fermo. Se si infilano le mani nel cestello mentre è ancora in movimento si rischia di ferirsi gravemente.

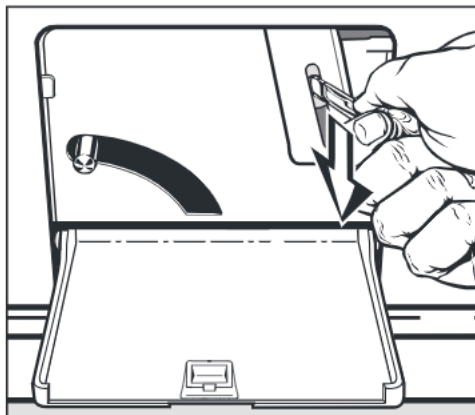

- Spingere verso il basso la leva dello sbloccaggio di emergenza con l'aiuto di un cucchiaio. Lo sportello di carico si apre.

Riparazioni

In caso di guasti che non possono essere eliminati personalmente, avvisare il rivenditore autorizzato Miele oppure il centro di assistenza tecnica Miele autorizzato, indicando il modello e il numero della macchina.

Queste informazioni possono essere ricavate dalla targhetta dati posta dietro l'oblò.

Per ulteriori dettagli rivolgersi al Servizio informazioni (v. numero sul retro delle presenti istruzioni).

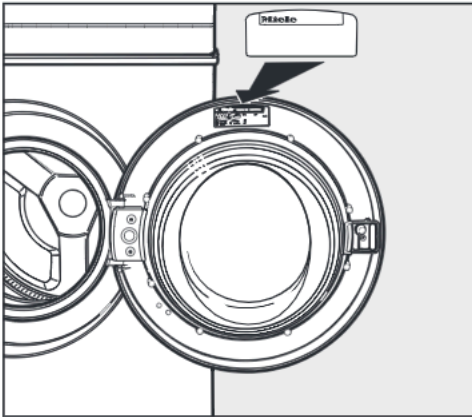

Interfaccia ottica PC

L'**Interfaccia ottica PC** serve al servizio di assistenza tecnica come nodo di diagnosi e di trasferimento (anche per eventuali update).

In questo modo l'elettronica della macchina potrà essere aggiornata su detersivi, tessuti e procedimenti di lavaggio futuri. La possibilità di procedere a questo aggiornamento sarà resa tempestivamente nota da Miele.

Accessori su richiesta

Gli accessori di questa lavatrice sono disponibili presso i rivenditori Miele o presso l'assistenza tecnica Miele autorizzata.

Installazione/Allacciamenti

Vista anteriore

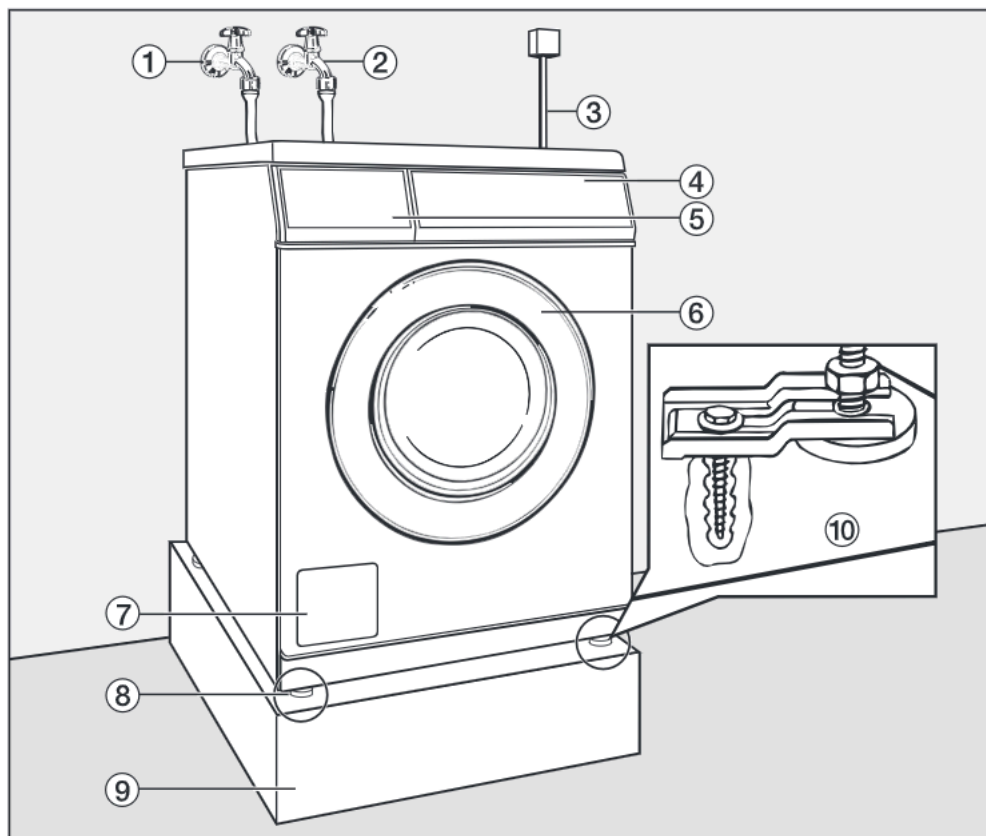

① Tubo di afflusso dell'acqua fredda

② Tubo di afflusso dell'acqua calda

③ Allacciamento elettrico

④ Pannello comandi

⑤ Cassetto detersivi

⑥ Sportello di carico

⑦ Sportellino per filtro e pompa di scarico o valvola di scarico e dispositivo di apertura d'emergenza dello sportello.

⑧ Piedini regolabili in altezza

⑨ Base

⑩ Griffe d'ancoraggio (per zoccolo in cemento)

Vista posteriore

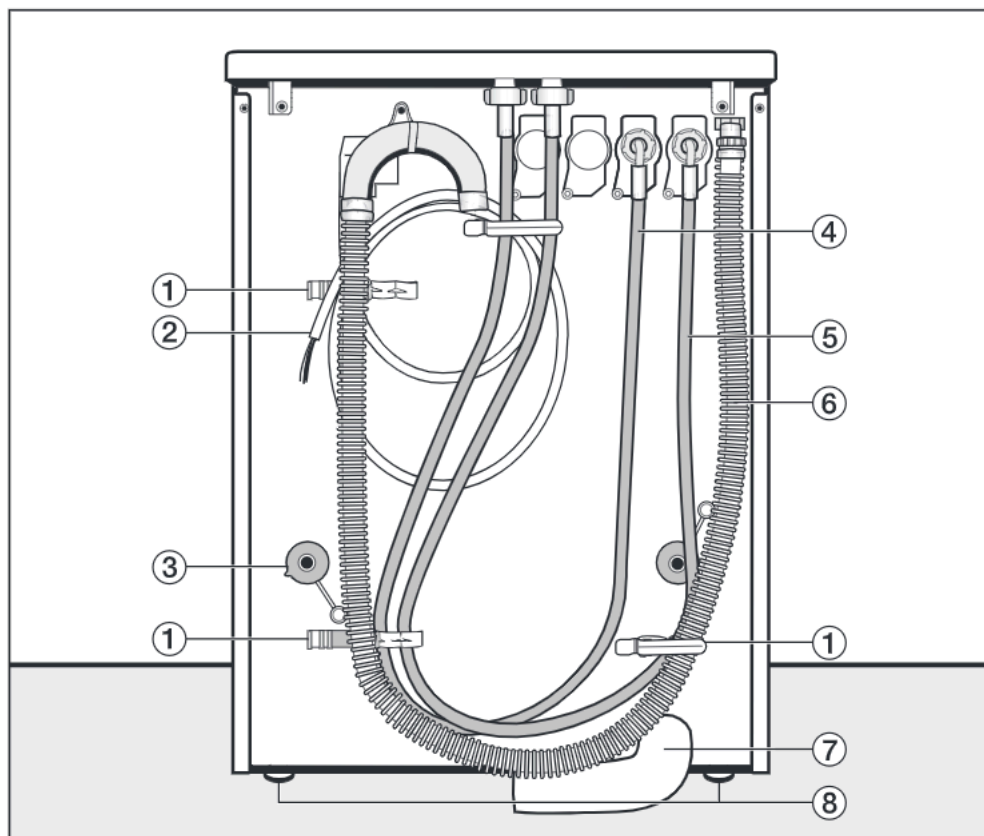

① Supporto per:

- Tubo di afflusso
- Tubo di scarico
- Barre sfilate (sicurezze trasporto)

② Cavo di allacciamento alla rete elettrica

③ Dispositivo di sicurezza con barre per il trasporto

④ Tubo di afflusso (acqua fredda)

⑤ Tubo di afflusso (acqua calda)

⑥ Tubo di scarico (se presente pompa di scarico)

⑦ Tubo di scarico (accessorio su richiesta se presente valvola di scarico)

⑧ Piedini regolabili in altezza

Installazione/Allacciamenti

Installazione

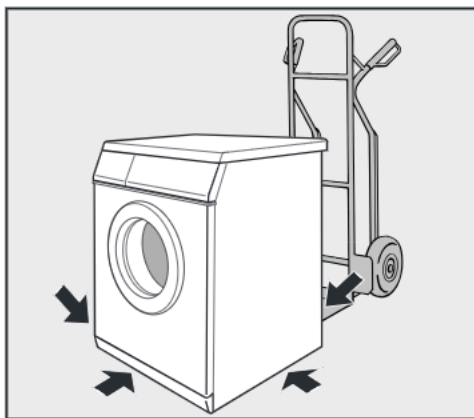

- Trasportare la macchina fino al luogo di installazione.

 Quando la si trasporta, assicurarsi che sia stabile.

Questa lavatrice non può essere inserita sotto un piano di lavoro.

Non possono essere installati dispositivi che spengono automaticamente la lavatrice, come ad es. timer, perché per poter aprire lo sportello di carico, la macchina deve essere allacciata alla corrente elettrica.

Applicare nelle vicinanze della macchina l'adesivo allegato. L'adesivo spiega che per poter aprire lo sportello di carico la macchina deve essere allacciata alla corrente elettrica. E raccomanda di non forzare.

 Non installare la macchina nelle immediate vicinanze o direttamente sopra scarichi a pavimento aperti o canalette aperte. Se dovesse penetrare umidità potrebbe danneggiare i componenti elettrici della macchina.

Superficie di posizionamento

 I piedini della macchina e la superficie di posizionamento devono essere asciutti per evitare che la macchina scivoli durante la centrifugazione.

La superficie di posizionamento più adatta è un pavimento in cemento. Al contrario di un pavimento in legno o di un qualsiasi altro materiale "morbido", il pavimento in cemento generalmente non oscilla quando la macchina centrifuga.

- Posizionare la macchina in modo che sia stabile e perfettamente perpendicolare.
- Non posizionare la lavabiancheria su rivestimenti morbidi: in fase di centrifugazione la macchina potrebbe vibrare.

Se i pavimenti sono composti da travi di legno:

- posizionare la lavatrice su una tavola di legno compensato (min. 70x60x3 cm). La tavola dovrebbe coprire più travi possibili ma non essere avvvitata solamente alle assi.
- Posizionare la macchina preferibilmente in un angolo della stanza. Negli angoli, infatti, la stabilità è sempre maggiore.

Togliere le sicurezze trasporto

- Prima di mettere in funzione la macchina per la prima volta, rimuovere le sicurezze trasporto.

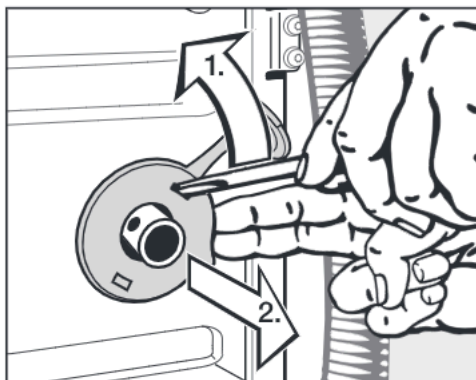

- Togliere le sicurezze a destra e a sinistra.

1. Sganciare la sicurezza con un cacciavite.
2. Togliere la sicurezza.

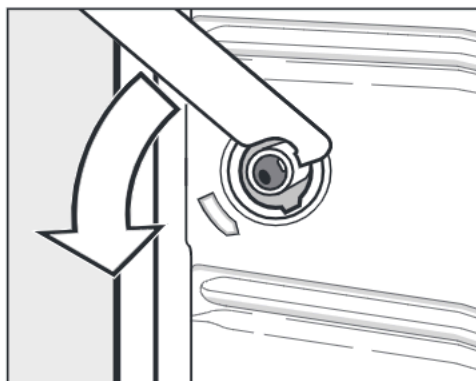

- Ruotare di 90° la barra di trasporto sinistra con l'allegata chiave.

Installazione/Allacciamenti

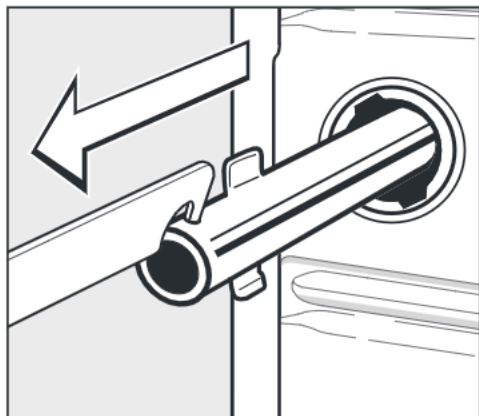

- Estrarre la barra.

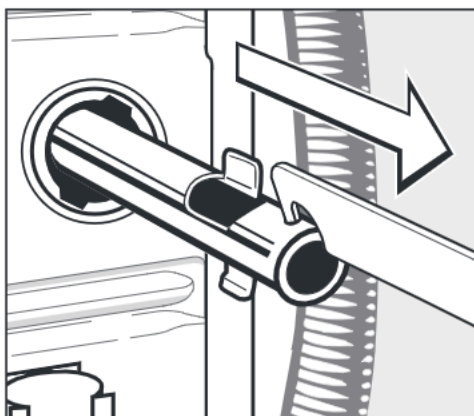

- Estrarre la barra.

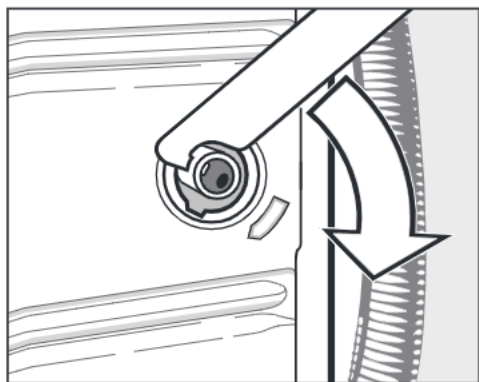

- Ruotare di 90° la barra di trasporto destra.

 Chiudere i fori che ospitavano le barre di trasporto, una volta estratte. C'è il rischio altrimenti di ferirsi.

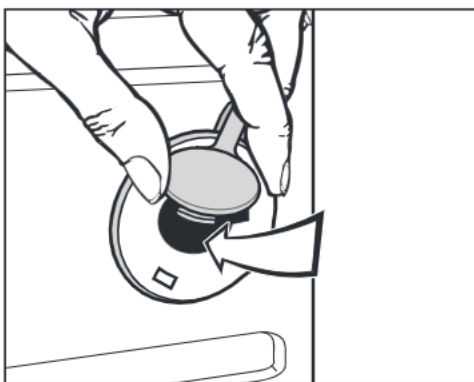

- Chiudere i fori con le sicurezze e i tappi a queste fissati.

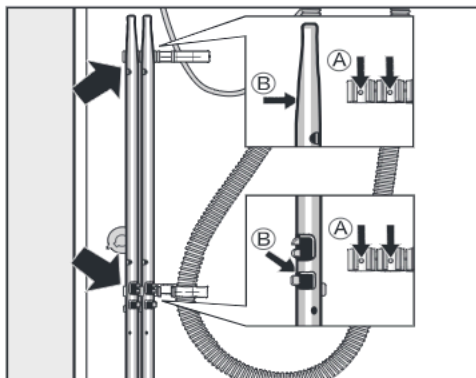

- Fissare le barre di trasporto sulla parete posteriore della lavabiancheria. Fare attenzione: i perni (A) devono infilarsi nei fori (B).

 La lavatrice non può essere trasportata senza le sicurezze trasporto. Conservarle e rimontarle prima di trasportare di nuovo la lavatrice (ad es. in caso di trasloco).

Montare le sicurezze trasporto

Per il montaggio delle sicurezze trasporto seguire le presenti istruzioni in ordine inverso.

Registrare la macchina

La macchina deve trovarsi in posizione perpendicolare e poggiare uniformemente sui quattro piedini, altrimenti non ne viene garantito il perfetto funzionamento.

Se non è posizionata correttamente possono aumentare i consumi di acqua e di energia e la macchina può vacillare.

Svitare il piedino e bloccarlo

La macchina viene posizionata perpendicolarmente regolando i suoi quattro piedini. Al momento della fornitura i piedini sono avvitati all'interno della macchina.

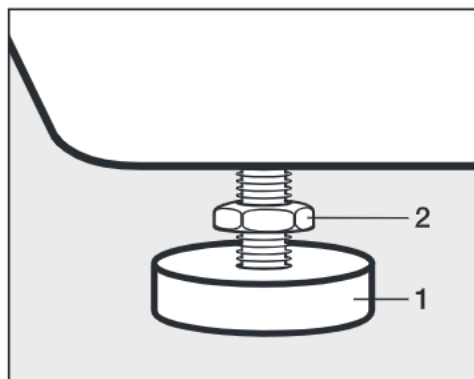

- Allentare il controdado **2** con l'allegata chiave in senso orario. Svitare e estrarre il controdado **2** insieme al piedino **1**.

Installazione/Allacciamenti

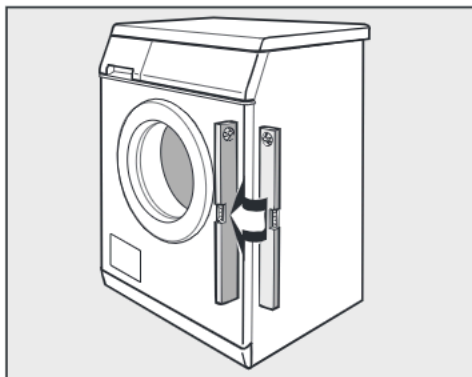

- Con una livella a bolla d'aria controllare che la macchina sia in bolla.
- Tenere fermo il piedino **1** con una pinza giratubi. Ruotare il controdado **2** verso l'involucro della macchina con la chiave.

 I quattro controdadi devono essere avvitati saldamente verso l'involucro. Controllare anche i piedini che non sono stati svitati per la registrazione della macchina. In caso contrario vi è pericolo che la macchina si sposti.

Assicurare la macchina in modo che non scivoli.

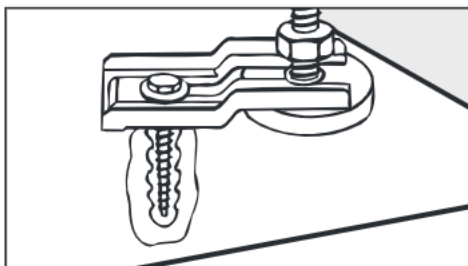

- Fissare entrambi i piedini anteriori della lavatrice con le griffe d'ancoraggio allegate.
- Rispettare le istruzioni di montaggio allegate.

Colonna bucato

È possibile formare una colonna bucato con un essiccatoio Miele. Per sormontare i due apparecchi serve un kit di giunzione (WTV, accessorio su richiesta).

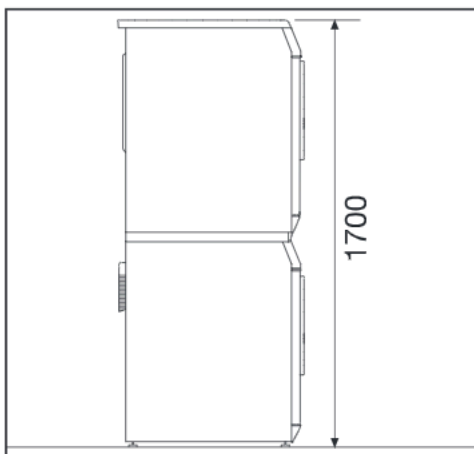

Il kit di giunzione deve essere montato da personale tecnico autorizzato Miele.

Rimontare il coperchio

Se il coperchio della lavatrice è stato smontato per formare la colonna, ricordarsi di rimontarlo correttamente qualora si dovesse smontare la colonna.

Posizionamento su zoccolo (o base)

La lavatrice può essere posizionata su una base di acciaio (aperta o chiusa, disponibile come accessorio su richiesta Miele) oppure su uno zoccolo di cemento.

⚠ Se si installa su uno zoccolo in cemento, la macchina **deve** essere fissata con le griffe d'ancoraggio. In caso contrario c'è il rischio che cada in fase di centrifugazione.

Gettoniera

La macchina può essere dotata di una gettoniera (accessorio su richiesta).

In questo caso l'elettronica deve essere riprogrammata a cura dell'assistenza tecnica Miele autorizzata o del rivenditore Miele.

Prelevare sistematicamente le monete e/o le carte valore dalla gettoniera, altrimenti possono intasarla.

Installazione/Allacciamenti

Allacciamento idrico

Allacciamento all'acqua fredda

La lavatrice può essere allacciata a una conduttura di acqua potabile senza impedire di riflusso, poiché è realizzata secondo le vigenti norme DIN.

La pressione di flusso deve essere di almeno 100 kPa, ma non superare i 1.000 kPa. Se è superiore, deve essere montata una valvola riduttrice di pressione.

Il tubo va allacciato a un rubinetto con raccordo 3/4". Se non dovesse essere presente un apposito rubinetto dell'acqua, la macchina può essere allacciata alla rete dell'acqua potabile solo da un idraulico specializzato e autorizzato.

 Il punto d'allacciamento deve sopportare la pressione dell'acqua. Aprire lentamente il rubinetto per verificare che l'allacciamento sia ermetico. Eventualmente correggere la sede della guarnizione e il raccordo.

Il tubo di afflusso (acqua fredda = bande blu) **non** è adatto per l'allacciamento all'acqua calda.

Manutenzione

Sostituire i tubi solo con tubi originali Miele con pressione di scoppio superiore a 7.000 kPa.

I filtri impurità situati all'estremità libera del tubo di afflusso o nel bocchettone della valvola afflusso acqua servono a proteggere la lavatrice e non devono essere rimossi.

Prolungamento tubo - accessorio

Sono disponibili come accessori presso l'assistenza tecnica Miele tubi di afflusso lunghi 2,5 o 4,0 metri.

Allacciamento acqua calda

Per ridurre al minimo il consumo di energia elettrica è possibile allacciare la macchina direttamente a una condotta di acqua calda. La temperatura dell'acqua al rubinetto non può superare i 70°C.

Nelle cosiddette "linee secondarie", ovvero linee singole (non circolari) che partono dalla fonte riscaldante, se non vengono usate spesso, l'acqua presente generalmente si raffredda. Per riscaldare la liscivia il consumo di energia elettrica sarebbe a questo punto ancora superiore.

Per l'allacciamento all'acqua calda valgono le stesse condizioni come per l'allacciamento all'acqua fredda.

Il tubo di afflusso (all'acqua calda - bande rosse) si allaccia al rubinetto.

Per motivi di funzionamento, la macchina non può essere allacciata solamente all'acqua calda.

Se la lavatrice non è allacciata all'acqua calda, devono essere adeguate le impostazioni *Acqua lavaggio princ.*, *Acqua prelavaggio* e *Acqua risciacquo* e deve essere smontato il tubo di afflusso all'acqua calda.

- Nel menù *Impostazioni/Livello gestione* scegliere dunque l'opzione *fredda*. Nota: il menù *Impostazioni/Livello gestione* deve essere abilitato dall'assistenza tecnica.

La durata dei programmi può risultare prolungata.

- Svitare il tubo di afflusso (all'acqua calda = bande rosse).
- Avvitare il bullone cieco allegato.

Installazione/Allacciamenti

Scarico dell'acqua

Valvola di scarico

La macchina viene svuotata da una valvola di scarico azionata da un motore. È possibile effettuare un allacciamento a uno scarico a pavimento (con sifone), che deve essere predisposto a cura del committente con un bocchettone ad angolo DN 70 reperibile in commercio.

Pompa di scarico

L'acqua viene scaricata da una pompa di scarico con prevalenza di 1 metro. Per non impedire lo scarico, il tubo deve essere posizionato diritto, senza piegature. Il gomito all'estremità del tubo può essere ruotato ed eventualmente tolto.

Possibilità di scarico:

1. Allacciamento a un tubo di scarico in plastica con manicotto in gomma (sifone non strettamente necessario).
2. Allacciamento a un lavandino con nipplo in materiale sintetico.
3. Scarico diretto in un pozzetto (gully).

Se necessario, il tubo di scarico può essere prolungato fino a 5 m. Gli accessori che servono si possono acquistare presso l'assistenza tecnica Miele autorizzata.

Per prevalenze di scarico superiori a 1 m (fino a 1,6 m), è disponibile presso l'assistenza tecnica Miele autorizzata una pompa di scarico sostitutiva.

Allacciamento elettrico

La macchina è dotata di un cavo di allacciamento senza spina.

 Per l'assorbimento nominale e la protezione v. la targhetta dati. Confrontare i dati riportati sulla targhetta con quelli della rete elettrica.

L'allacciamento deve essere conforme agli standard VDE 0100 e alle disposizioni nazionali e locali vigenti in materia di impianti elettrici.

L'allacciamento deve essere effettuato da un elettricista qualificato e autorizzato.

La lavatrice può essere allacciata alla rete elettrica mediante apposito connettore.

Se è previsto un allacciamento fisso, deve essere presente un dispositivo di separazione di tutti i poli. Valgono come dispositivi di separazione gli interruttori con un'apertura di contatto superiore ai 3 mm, quali interruttori LS, valvole e teleruttori (IEC/EN 60947).

La spina o i dispositivi di separazione devono sempre rimanere accessibili.

 Se l'apparecchio viene staccato dalla rete elettrica, il dispositivo di distacco deve poter essere chiuso a meno che non si controlli continuamente il punto di distacco.

Operazioni di reinstallazione dell'allacciamento, modifiche nell'impianto o verifiche della messa a terra, compresa la determinazione della giusta protezione devono essere effettuate sempre da elettricisti qualificati e autorizzati, nel rispetto delle disposizioni vigenti in materia.

 Se si deve commutare l'alimentazione della macchina, seguire le istruzioni riportate sullo schema elettrico. La commutazione può essere effettuata solo dal servizio di assistenza tecnica Miele autorizzato. Inoltre è necessario adattare l'impostazione *Potenza di riscaldamento*.

 Non possono essere installati dispositivi che spengono automaticamente la lavatrice, come ad es. timer, perché per aprire lo sportello di carico, la macchina deve essere allacciata alla corrente elettrica.

Dati tecnici

Altezza	850 mm
Larghezza	595 mm
Profondità	725 mm
Profondità a sportello aperto	1120 mm
Peso	109 kg
Carico max. sul pavimento con macchina in funzione	2100 Newton
Capacità di carico	6,5 kg di biancheria asciutta
Tensione	v. targhetta dati
Potenza assorbita	v. targhetta dati
Protezione	v. targhetta dati
Emissione sonora sul posto di lavoro conformemente alla norma EN ISO 11204/11203	< 70 dB re 20 µPa
Pressione minima di flusso dell'acqua	100 kPa (1 bar)
Pressione massima di flusso dell'acqua	1.000 kPa (10 bar)
Lunghezza del tubo di afflusso	1,55 m
Lunghezza del cavo di alimentazione	1,80 m
Prevalenza massima (pompa di scarico)	1,00 m
LED diodi luminosi	Classe 1
Marcature	v. targhetta dati

Impostazioni per la modifica dei valori standard

Dal menù Impostazioni è possibile adattare i parametri dell'elettronica alle proprie esigenze.

a seconda della macchina

- vengono rese visibili le impostazioni che possono essere modificate da tutti gli utenti (*Menù Impostazioni* )

oppure

- tutte le impostazioni sono bloccate da un codice nel Livello gestore (*Menù Impostazioni/Livello gestore*).

Rivolgersi al servizio di assistenza tecnica Miele autorizzato.

Menù Impostazioni

Entrare nel menù *Impostazioni*

- 1 Ruotare il selettore programmi su *Fine*. Compare il menù base.



- 2 Premere il tasto **OK**.
- 3 A questo punto ci si trova nel menù *Impostazioni*.

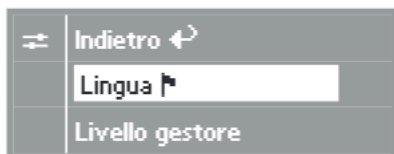

- 4 Scegliere l'impostazione a cui si vuole accedere con i tasti **-** e **+** e confermare con il tasto **OK**.

Uscire dal menù *Impostazioni*

- Selezionare *Indietro* e confermare. Il display ritorna al menù di partenza.

Lingua

È possibile impostare diverse lingue.

Nel sottomenù *Lingua* è possibile cambiare la lingua di comunicazione sul display.

La bandierina che segue la parola *Lingua* serve come punto di riferimento qualora fosse impostata una lingua che non si conosce.

La lingua attualmente impostata viene segnalata da una spunta.

La modifica vale solo per il programma attuale. Al termine del programma sul display compare di nuovo la lingua impostata dal menù *Impostazioni/Livello gestore*.

Menù Impostazioni/Livello gestore

Il menù Impostazioni è protetto da un codice. L'unico sottomenù accessibile è **Lingua**.



- Scegliere **Livello gestore** e confermare.

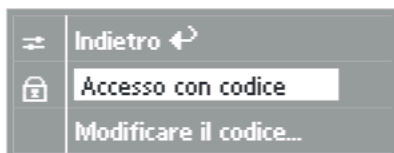

- Scegliere **Accesso con codice** e confermare.

Immettere codice

Viene richiesta l'immissione di un codice a tre cifre. Al momento della fornitura, il codice è: **000**.



- Immettere la prima cifra con il tasto **+**. Confermare la cifra con il tasto **OK**. Immettere la seconda cifra.

- Ripetere la procedura finché sono state immesse tutte e tre le cifre.
- Al termine dell'immissione premere **OK**.

Compare:



A questo punto ci si trova nel livello gestore.

Per proteggere la macchina da interventi esterni, sostituire il codice con uno proprio.

Menù Impostazioni/Livello gestore

Lingua

È possibile impostare diverse lingue.

Entrando nel sottomenù *Lingua* è possibile cambiare lingua.

- Selezionare la lingua desiderata e confermare.

Raffreddamento liscivia

Al termine del lavaggio principale, acqua fresca affluisce nel cestello per raffreddare la liscivia.

L'afflusso di acqua fresca avviene solo se era stata impostata una temperatura superiore a 70°C.

Si consiglia di procedere al raffreddamento della liscivia:

- se i tubi di scarico non sono conformi alla norma DIN 1986.

Di serie questa funzione è attivata.

Orologio

È possibile scegliere se visualizzare l'orario in formato 24 h o in formato 12 h. Infine viene chiesto di impostare l'ora corrente.

Se si sceglie di non visualizzare l'orologio, il posticipo avvia funziona solo come orologio in formato 24 h.

Impostare il formato di visualizzazione dell'ora

- Scegliere il formato di visualizzazione desiderato e confermare.

Il display passa sull'impostazione dell'orologio.

Regolare l'ora

- Impostare l'ora usando i tasti **-** e **+** e confermare con il tasto **OK**. Impostare i minuti. Sul display compare il menù *Impostazioni*.

Menù Impostazioni/Livello gestore

Livello gestore

È possibile modificare il codice per l'accesso al livello gestore.

- Immettere il vecchio codice.
- Immettere un nuovo codice.

Dopo aver confermato il nuovo codice compare il menù *Impostazioni*.

Contrasto

Il contrasto del display può essere regolato su dieci diversi livelli.

Al momento della fornitura è impostato il livello 4.

Man mano che si regola è possibile vedere la variazione del contrasto direttamente sul display.

Luminosità

La luminosità del display può essere regolata su dieci diversi livelli.

Al momento della fornitura è impostato il livello 5.

Man mano che si regola è possibile vedere la variazione della luminosità direttamente sul display.

Stand-by display

Per risparmiare energia, dopo 10 minuti il display si oscura e il tasto *Start* lampeggia lentamente.

Premendo il selettore o uno dei tasti, il display torna attivo.

Ci sono 3 opzioni a disposizione per determinare quando il display passa in standby:

on

Il display va in stand-by

- se, accesa la macchina, non viene selezionato alcun programma.
- dopo l'avvio del programma
- al termine del programma

off se progr. in corso (di serie)

Il display va in standby

- se, accesa la macchina, non viene selezionato alcun programma.

Menù Impostazioni/Livello gestore

Memory

Se per un programma si seleziona una funzione supplementare e/o si modificano la temperatura consigliata o il numero di giri in centrifugazione, la macchina memorizza le impostazioni.

Alla selezione successiva dello stesso programma, la lavatrice visualizza le impostazioni memorizzate.

Al momento della fornitura, la funzione Memory è disattivata.

Automatismo quantità

Se l'automatismo quantità è disattivato, il programma si svolge sempre come per il pieno carico.

Al momento della fornitura questa funzione è attiva.

Acqua prelavaggio

È possibile impostare il tipo di acqua che si vuole affluisca per il prelavaggio (non ha effetto nel programma *Tende*). L'afflusso di acqua calda è consentito solo se il programma prevede un lavaggio a temperature superiori ai 30°C.

Di serie è attiva l'impostazione acqua *calda*.

Acqua lavaggio princip.

È possibile decidere che tipo di acqua usare per il lavaggio principale (funzione inattiva nei programmi *Lana* e *Tende*). L'afflusso di acqua calda è consentito solo se il programma prevede un lavaggio a temperature superiori ai 30°C.

Di serie è attiva l'impostazione acqua *calda*.

Se la lavatrice non è allacciata all'acqua calda, la durata dei programmi si prolunga e può discostarsi da quella visualizzata.

Acqua risciacquo

È possibile impostare l'acqua da far affluire per il risciacquo nei programmi *Cotone/Colorati* e *Lava/Indossa*. L'afflusso di acqua calda è consentito solo se il programma prevede un lavaggio a temperature superiori ai 50°.

Di serie è attiva l'impostazione acqua *fredda*.

Nota: sul display i testi possono comparire abbreviati per motivi di spazio.

Bassa pressione flusso

Se la pressione si mantiene a lungo al di sotto dei 100 kPa, è possibile attivare questa impostazione per garantire un afflusso corretto.

Di serie questa funzione è disattivata.

Livello Cotone/Colorati

Nel programma *Cotone/Colorati* può essere aumentato il livello dell'acqua del lavaggio principale.

Al momento della fornitura è attiva l'opzione Parametri blocco (il livello dell'acqua viene guidato sulla base dei dati programmati dalla produzione).

Livello Lava/Indossa

Nel programma *Lava/Indossa* può essere aumentato il livello dell'acqua del lavaggio principale.

Al momento della fornitura è attiva l'opzione Parametri blocco (il livello dell'acqua viene guidato sulla base dei dati programmati dalla produzione).

Temperatura prelavaggio Cotone/Colorati

Nei programmi *Cotone/Colorati* e *Macchie di grasso+* può essere impostata la temperatura del prelavaggio.

Al momento della fornitura è attiva l'opzione Parametri blocco (la temperatura viene guidata sulla base dei dati programmati dalla produzione).

Durata prelavaggio

È possibile prolungare la durata del prelavaggio.

Al momento della fornitura è attiva l'opzione Parametri blocco (la durata del prelavaggio viene guidata sulla base dei dati programmati dalla produzione).

Durata lavaggio Cotone/Colorati

Nel programma *Cotone/Colorati* può essere prolungata la durata del lavaggio principale.

Al momento della fornitura è attiva l'opzione Parametri blocco (la durata del prelavaggio viene guidata sulla base dei dati programmati dalla produzione).

Menù Impostazioni/Livello gestore

Durata lavaggio programma Lava/Indossa

Nel programma *Lava/Indossa* può essere prolungata la durata del lavaggio principale.

Al momento della fornitura è attiva l'opzione Parametri blocco (la durata del prelavaggio viene guidata sulla base dei dati programmati dalla produzione).

Prelavaggio programmi Cotone/Colorati e Lava/Indossa

È possibile attivare permanentemente il prelavaggio nei programmi *Cotone/Colorati* e *Lava/Indossa*.

In questo caso si accende la spia del tasto Prelavaggio.

Al momento della fornitura la funzione *Scelta menù* è attiva.

Lista prog. speciali

È possibile modificare l'elenco dei programmi speciali visualizzati.

1. Impostazione di serie: Vengono visualizzati i programmi *Rinfrescare*, *Camicie*, *Inamidare*, *Cuscini*, *Capi outdoor*, *Impermeabilizzare* e *Risciacquare*.

2. Intenso: in aggiunta a **1** vengono visualizzati *Lavaggio intenso* e *Igienizzare**

* Il programma *Igienizzare* compare su display solo se è stata attivata l'opzione *Igienizzare*.

3. Panifici: in aggiunta a **1** vengono visualizzati i programmi *Macchie di farina*, *Macchie di farina+* e *Macchie di grasso*.

4. Macellerie: in aggiunta a **1** vengono visualizzati i programmi *Macchie di grasso*, *Macchie di grasso +*.

5. Saloni coiffeaur: in aggiunta a **1** vengono visualizzati i programmi *Asciugamani*, *Asciugamanti+* e *Mantelle*.

6. Disinfezione: in aggiunta a **1** compare *Disinf.Termo-Chimica*. (disinfezione termo-chimica a 60°C per 20 min.) e *Disinf. termica* (disinfezione termica a 85°C per 15 minuti).

Igienizzare

Se è stato avviato un programma con temperatura inferiore ai 60°C, sul display compare l'invito ad avviare il programma *Igienizzare*. Nella *Lista prog. speciali* deve essere attivata l'opzione Intenso.

Al momento della fornitura questa funzione è disattivata.

Risciacqui programma Cotone/ Colorati

Nel programma *Cotone/Colorati* può essere modificato il numero dei risciacqui.

- 2 risciacqui (di serie)
- 3 risciacqui
- 4 risciacqui
- 5 risciacqui.

Risciacqui programma Lava/ Indossa

Nel programma *Lava/Indossa* può essere modificato il numero dei risciacqui.

- 2 risciacqui (di serie)
- 3 risciacqui
- 4 risciacqui.

Prerisciacquo programma Cotone/Colorati

Nel programma *Cotone/Colorati* può essere attivato un prerisciacquo della biancheria.

Al momento della fornitura questa funzione è disattivata.

Prerisciacquo programma Lava/Indossa

Nel programma *Lava/Indossa* può essere attivato un prerisciacquo della biancheria.

Al momento della fornitura questa funzione è disattivata.

Centrifuga gratis

Se la macchina è allacciata alla gettoniera, attivando questa funzione il programma di centrifugazione può essere abilitato gratuitamente.

Al momento della fornitura questa funzione è disattivata.

Uscire dal menù Impostazioni

- Selezionare *Indietro* e confermare. Il display ritorna al menù di partenza.

Nota: sul display i testi possono comparire abbreviati per motivi di spazio.

Miele

PROFESSIONAL

Miele Italia S.r.l.
39057 Appiano
S. Michele (BZ)
Strada di Circonvallazione, 27
Internet: www.miele-professional.it
e-mail: info@miele-professional.it



Contact Center

899-809050

Lunedì - Venerdì ore 9-17

Da rete fissa Telecom 22,93 cent/min + 10,33 cent alla risposta; da altre reti rivolgersi al proprio operatore. Richiedere eventualmente l'abilitazione al gestore telefonico.

Agenzie e centri di assistenza tecnica autorizzati Miele in tutte le regioni italiane.

Produttore: Miele & Cie., Carl-Miele-Straße 29, 33332 Gütersloh - Germania

Salvo modifiche / 3610

M.-Nr. 07 590 380 / 01

