



# Alfa Laval M6

## Scambiatore di calore a piastre guarnizionate per un'ampia gamma di applicazioni

Alfa Laval Industrial è un'ampia gamma di prodotti che è indicata virtualmente per qualsiasi tipo di applicazione industriale.

Ideale per un'ampia gamma di applicazioni, questo modello è disponibile con un'ampia gamma di piastre e tipologie di guarnizioni.

Oltre alla configurazione normale a piastra singola, questo modello è disponibile anche con le piastre doppie. Le piastre a parete doppia vengono utilizzate come precauzione aggiuntiva per evitare il mescolamento dei fluidi.

### Applicazioni

- Industria farmaceutica e biotech
- Chimica
- Energia e utenze
- Prodotti alimentari e bevande
- Prodotti per la casa e la cura personale
- HVAC e raffreddamento
- Industria meccanica e manifatturiera
- Settore marine e trasporti
- Industria mineraria, dei minerali e dei pigmenti
- Carta e cellulosa
- Semiconduttori e componenti elettronici
- Acciaio
- Trattamento delle acque e dei rifiuti

### Vantaggi

- Elevata efficienza energetica - Bassi costi di esercizio
- Configurazione flessibile - l'area di trasferimento del calore può essere modificata
- Facile da installare - design compatto
- Manutenzione semplificata - facile da aprire per le ispezioni e la pulizia. Facile da pulire con CIP.
- Accesso alla rete globale di assistenza Alfa Laval

### Caratteristiche

Ogni dettaglio è stato progettato con cura per garantire un rendimento ottimale, il massimo tempo di esercizio senza interruzioni e la facilità di manutenzione. Selezione delle caratteristiche disponibili:

- Sistema di allineamento guidato degli angoli
- Area di distribuzione detta "a tavoletta di cioccolato".
- Guarnizioni incollate
- Guarnizione a scatto
- Camera di drenaggio
- Testa del bullone fissa
- Apertura dei tiranti a foro passante
- Occhiello di sollevamento
- Rivestimento
- Rondella di bloccaggio
- Piedi regolabili



- Serrare i bulloni della copertura dei tiranti

## **Estensione delle prestazioni**

### **con la gamma di servizi di Alfa Laval 360°**

La nostra ampia gamma di servizi garantisce sempre le massime prestazioni dei prodotti Alfa Laval durante tutto il loro ciclo di vita. La disponibilità dei componenti e l'impegno e le competenze del nostro team vi faranno dormire sonni tranquilli.

#### **Avviamento**

- Installazione
- Supervisione installazione
- Messa in esercizio

#### **Manutenzione**

- Servizi di pulizia
- Ricondizionamento
- Azione correttiva
- Utensili di servizio
- Parti di ricambio

#### **Supporto**

- Stock esclusivo
- Documentazione tecnica
- Supporto telefonico
- Formazione
- Ricerca dei guasti

#### **Migliorie**

- Miglioramento continuo
- Riprogettazione
- Sostituzioni e retrofit

#### **Monitoraggio**

- Audit sulle condizioni
- Audit delle prestazioni

## Disegno dimensionale

Dimensioni in mm (pollici)

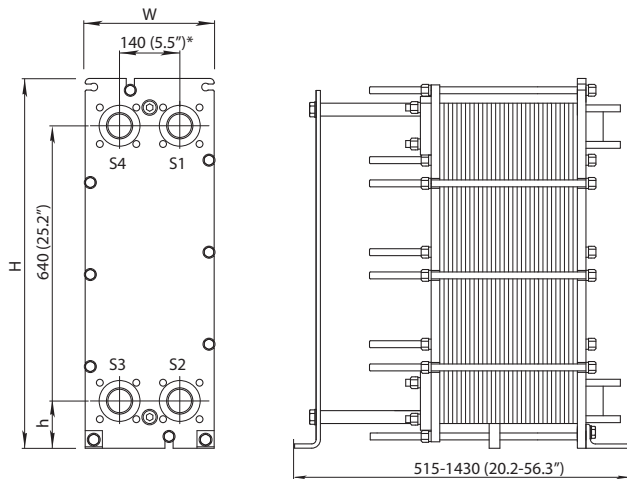

Tipo	H	W	h
M6-FM	920 (36.2")	320 (12.6")	140 (5.5")
M6-FG	920 (36.2")	320 (12.6")	140 (5.5")
M6-FD	940 (37.0")	330 (13.0")	150 (5.9")

Il numero di tiranti varia a seconda della pressione di progetto.

## Dati tecnici

### Piastre

Nome	Tipo	Canale libero, mm (pollici)
M6	Piastra singola	2.0 (0.079)
M6-M	Piastra singola	3.0 (0.12)
M6-MX	Piastra singola Flusso diagonale	3.0 (0.12)
M6-MD	Piastra doppia parete	3.0 (0.12)
M6-MG	Gemini (igienico) Doppia parete	3.0 (0.12)

### Materiali

Piastra trasferimento di calore	304/304L, 316/316L, 904L, 254 C-22, C-276, C-2000, 59 G-30, 825 Ni, Ti, TiPd
Guarnizioni di campo	NBR, EPDM, FKM, CR
Raccordi flangiati	Acciaio al carbonio Rivestimento metallico: acciaio inox, lega 254, lega C-276, titanio Rivestimento di gomma: NBR, EPDM
Raccordi dei tubi	Acciaio inox, titanio, lega 254, lega C-276 Rivestimento di gomma: NBR, EPDM
Telaio e piastra di pressione	Acciaio al carbonio con verniciatura epoxy

Altri materiali disponibili su richiesta.

Non tutte le combinazioni delle varie opzioni sono configurabili.

CHE00071IT 2016-04

## Dati operativi

Telaio, codice PV	Pressione nominale max. (barg/psig)	Temperatura nominale max. (°C/°F)
FM, pvcALS	10.0/145	180/356
FG, pvcALS	16.0/232	180/356
FG, ASME	11.2/162	210/410
FG, PED	16.0/232	180/356
FD, pvcALS	25.0/363	180/356
FD, ASME	20.7/351	250/482
FD, PED	25.0/362	180/356

Valori di pressione e temperatura maggiori possono essere disponibili su richiesta.

### Raccordi dei tubi

Porta filettata	ISO 228 - G 2
Esterna parallela filettata	ISO 228 - G 2 B
Esterna rastremata filettata	ISO 7 - R 2 1 1/4 - 11.5 NPT 2 - 11.5 NPT
Retta saldata	NPS 2 (50 mm)
Tubazione radiale scanalata	NPS 2

Altri raccordi disponibili su richiesta.

### Raccordi flangiati

FM, pvcALS	EN 1092-1 DN50 PN10 ASME B16.5 Class 150 NPS 2 JIS B2220 10K 50A
FG, pvcALS	EN 1092-1 DN50/DN65 PN16 ASME B16.5 Class 150 NPS 2 JIS B2220 16K 50A
FG, ASME	ASME B16.5 Class 150 NPS 2
FG, PED	EN 1092-1 DN50 PN16 ASME B16.5 Class 150 NPS 2
FD, pvcALS	EN 1092-1 DN50 PN25 JIS B2220 20K 50A
FD, ASME	ASME B16.5 Class 300 NPS 2
FD, PED	EN 1092-1 DN50 PN25 ASME B16.5 Class 300 NPS 2

Lo standard EN 1092-1 corrisponde alla normativa GOST 12815-80 e GB/T 9115.

Le presenti informazioni sono corrette alla data di stampa, ma sono soggette a modifiche senza preavviso.

### Come contattare Alfa Laval

Consultare il sito [www.alfalaval.com](http://www.alfalaval.com) adove sono disponibili informazioni aggiornate riguardanti le sedi Alfa Laval nei vari Paesi del mondo.