

BRENDA-E



Caratteristiche



- Oasys Plus
- Sistema Dual Camera
- Sistema di vetro pulito
- Sistema di modulazione
- Modello progettato per un facile accesso alla manutenzione
- Modello compatibile con KIT WIFI
- Programmabile
- Potenza max: 8,6kw
- Potenza (Kw) max-min: 7,8-4kw
- Rendimento (%): 90-93%
- Consumo max-min (kg/h): 1,8-0,9kg/h
- Potenza assorbita (W): 150-300W
- Volume riscaldabile (m3): 195m3
- Capacità di deposito (Kg): 21kg
- Interni vermiculite
- Autonomia (h) (min-max): 11,6-23,3h
- Peso (Kg): 127kg
- Possibilità di scarico fumi laterale o posteriore.
- Diametro di uscita di fumi (mm): 80mm
- Diametro di aspirazione di aria (mm): 40mm
- Ventilazione forzata: 1x270
- S1: Sistema di sicurezza: Termostato di sicurezza del pellet, Depressometro
- Accessori compatibili non inclusi: KIT WIFI

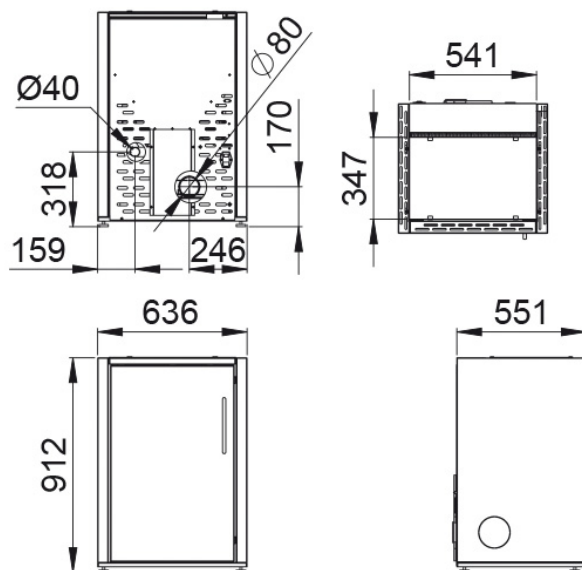

Dato il continuo miglioramento dei nostri prodotti e migliorare il nostro processo di produzione, dimensioni, estetica e le specifiche dei prodotti sono soggette a modifiche senza preavviso da parte nostra azienda.

www.bronpi.com

BRONPI
 la excelencia en el fuego