

MAJESTIC

**TELEVISORE LED DA 15.6" FULL HD CON LETTORE DVD/MPEG4
SINTONIZZATORE ANALOGICO E DIGITALE TERRESTRE DVB-T/T2 HD
SINTONIZZATORE SATELLITARE DVB-S/S2 HD
REGISTRAZIONE TRAMITE INGRESSO USB
RIPRODUZIONE DEI CONTENUTI MULTIMEDIALI TRAMITE USB
COMPATIBILE CON MODULO CAM CI+ HD**

MODELLO: DVX 2154D/S2 LED



MANUALE D'ISTRUZIONI



**Leggere attentamente e conservare con
cura il presente manuale d'istruzioni**



Importato da: New Majestic SPA via Rossi Martini 41, 26013 Crema (CR)
www.newmajestic.com
MADE IN CHINA



AVVERTENZE

PRECAUZIONI DI SICUREZZA

AVVERTENZA:

IL LETTORE DVD/VIDEO CD/CD E' UN PRODOTTO LASER CLASSE 1. QUESTO APPARECCHIO DVD/VIDEO CD/CD CONTIENE UN INVISIBILE RAGGIO LASER CHE POTREBBE CAUSARE UNA PERICOLOSA ESPOSIZIONE ALLE RADIAZIONI. ASSICURARSI DI UTILIZZARE CORRETTAMENTE L'APPARECCHIO DVD/VIDEO CD/CD COME SPECIFICATO NEL SEGUENTE MANUALE.

QUANDO QUESTO LETTORE DVD/VIDEO CD/CD HA LA PRESA DI CORRENTE INSERITA, NON AVVICINARE GLI OCCHI ALL'APERTURA DEL VANO CD O AD ALTRE APERTURE PER TENTARE DI GUARDARE ALL'INTERNO DELL'APPARECCHIO.

UN UTILIZZO DEI COMANDI O UNA REGOLAZIONE DELLE PROCEDURE DI PERFORMANCE DIVERSI DA QUELLI SPECIFICATI NEL SEGUENTE MANUALE POTREBBERO CAUSARE UNA PERICOLOSA ESPOSIZIONE ALLE RADIAZIONI.

NON APRIRE ALCUN COPERCHIO E NON TENTARE DI RIPARARE IL PRODOTTO DA SOLI. RIVOLGERSI SOLO AL PERSONALE DI SERVIZIO ASSISTENZA AUTORIZZATO.

AVVERTENZA:

- PER RIDURRE IL RISCHIO DI INCENDIO O SCOSSA ELETTRICA NON COLLEGARE IL CAVO DI ALIMENTAZIONE A PROLUNGHE ELETTRICHE O ALTRE PRESE NELLE QUALI LA SPINA NON SI RIESCE AD INSERIRE COMPLETAMENTE.
- PER RIDURRE IL RISCHIO DI INCENDIO O SCOSSA ELETTRICA, NON ESPORRE L'APPARECCHIO ALL'ACQUA E ALL'UMIDITA'.

ATTENZIONE: RADIAZIONI LASER ALL'APERTURA, NON AVVICINARSI AL FASCIO LASER.
AVVERTENZA RELATIVA ALLA VENTILAZIONE: SI RACCOMANDA DI NON IMPEDIRE LA NORMALE VENTILAZIONE DELL'APPARECCHIO, AL FINE DI FAVORIRE UN FUNZIONAMENTO CORRETTO.



La freccia all'interno di un triangolo avverte l'utente della presenza di un possibile "voltage pericoloso" non isolato all'interno del prodotto.

CAUTION
RISK OF ELECTRIC SHOCK
DO NOT OPEN

AVVERTENZA: PER RIDURRE IL RISCHIO DI SCOSSA ELETTRICA, NON RIMUOVERE IL COPERCHIO (O IL RETRO DELL'APPARECCHIO)- NON SI SEGNA LA PRESENZA DI ALCUNA PARTE UTILIZZABILE ALL'INTERNO. RIVOLGERSI SOLO AL PERSONALE DI SERVIZIO QUALIFICATO.



Il punto esclamativo all'interno del triangolo avverte l'utente della presenza di importanti istruzioni contenute nell'opuscolo fornito con il prodotto.

Si raccomanda di seguire sempre le precauzioni di sicurezza quando si usano gli apparecchi elettrici, specialmente in presenza di bambini.

AVVERTENZA: Al fine di evitare un corto circuito, accertarsi che il cavo alimentazione sia scollegato dalla presa di corrente elettrica prima di spostare, effettuare la manutenzione o pulire l'apparecchio.

LEGGERE TUTTE LE ISTRUZIONI PRIMA DELL'UTILIZZO

- Non usare l'apparecchio vicino all'acqua
- Installare il prodotto seguendo le istruzioni operative.
- Non posizionare l'apparecchio vicino a fonti di calore, come i termosifoni, le stufe, oppure altri apparecchi (inclusi gli amplificatori) che producono calore.
- Proteggere il cavo alimentazione dall'essere calpestato o troppo teso, soprattutto vicino alla presa oppure nel punto da dove il cavo esce dall'apparecchio.
- Qualora l'alimentatore o un connettore viene utilizzato come dispositivo di scollegamento, il dispositivo dovrà rimanere facilmente accessibile.
- Togliere la spina durante un temporale oppure se non si usa l'apparecchio per lungo tempo.
- Questo prodotto non deve essere esposto a gocce o schizzi e che nessun oggetto contenente liquidi, come vasi, devono essere posti sopra il prodotto.
- Non esporre l'apparecchio alla luce diretta del sole, al calore eccessivo, all'umidità oppure in luoghi troppo polverosi.
- Non utilizzare l'apparecchio se il cavo di alimentazione o la spina sono danneggiati o non funzionano correttamente, se è caduto o è stato danneggiato, se è stato esposto all'umidità o all'acqua.
- Non tentare di aprire o di riparare l'apparecchio da soli; rivolgersi esclusivamente al personale di servizio qualificato e autorizzato.
- Tenere lontano gli oggetti magnetici, come gli altoparlanti, dall'apparecchio.



SICUREZZA LASER

Questo apparecchio è dotato di un sistema laser ottico all'interno della meccanica CD progettato con un sistema di salvaguardia. Non tentare di aprire l'apparecchio. L'esposizione a questo invisibile radiazione laser potrebbe essere dannosa per gli occhi. Questo prodotto Laser è di Classe 1. Un utilizzo dei comandi e delle procedure diversi da quelli indicati nel seguente manuale d'istruzioni potrebbe risultare dannoso e causare esposizione alle radiazioni laser. Questo apparecchio non deve essere riparato da nessuno se non dal servizio autorizzato/ qualificato. Il meccanismo laser dell'apparecchio corrisponde alla puntina di un giradischi. Inoltre questo apparecchio usa una lente laser pick-up completamente sicura se si opera seguendo le istruzioni.

NOTA: Il fabbricante non è responsabile di alcuna interferenza radio o TV causata da modifiche non autorizzate. Tali modifiche possono annullare l'autorità dell'utente nell'usare l'apparecchio.

- 1) Usare i comandi e i tasti dell' apparecchio solo nel modo specificato nel seguente manuale d'istruzioni.
- 2) Prima di accendere l'apparecchio per la prima volta, accertarsi che il cavo di alimentazione sia installato correttamente.
- 3) Conservare i dischi in un luogo fresco al fine di evitare danni causati dal calore.

USO E GESTIONE DELLE BATTERIE DEL TELECOMANDO

- Tenere le batterie lontane dalla portata dei bambini. Solo gli adulti devono maneggiarle.
- Non gettare le batterie nel fuoco. Non esporre le batterie ad alcuna fonte di calore.
- Seguire le istruzioni d'uso del produttore delle batterie.

CURA E MANUTENZIONE DEI DISCHI

Maneggiare i dischi

- Maneggiare i dischi prendendoli dal bordo, così da non sporcare la superficie con le impronte digitali. Impronte, polvere o graffi sul disco causano il salto e la distorsione del suono.
- Non scrivere con la biro o altro sul disco.
- Non usare sostanze pulenti per dischi in vinile, come benzene, diluenti, liquidi pulenti.
- Non fare cadere o piegare il disco
- Non caricare più di un disco all'interno del vano.
- Non tentare di chiudere lo scomparto disco se il disco non è stato inserito correttamente.
- Accertarsi che il disco sia chiuso nella propria custodia se non viene utilizzato.

Se la superficie è sporca

Pulire il disco con un panno morbido, e leggermente umido (solo acqua).

Pulire il disco partendo dal centro verso l'esterno, al fine di non causare distorsione del suono (Pulendo il disco con movimento circolare, si potrebbero provocare dei graffi che causano distorsione del suono).

Se il disco viene spostato da un luogo freddo a un luogo caldo si potrebbe creare umidità sul disco stesso.

Pulire l'umidità utilizzando un panno morbido, asciutto prima di utilizzare il disco.

Cura impropria del disco

I dischi si potrebbero danneggiare se si custodiscono nei seguenti luoghi:

- Luoghi esposti alla luce diretta del sole
- Luoghi umidi o polverosi
- Luoghi troppo caldi o vicino ad apparecchiature che producono calore.

ACCESSORI

Adattatore di alimentazione da casa.....	1
Manuale d'istruzioni.....	1
Telecomando.....	1
Adattatore di alimentazione 12V con presa accendisigari.....	1

Tutte le immagini contenute nel manuale d'istruzioni sono solo per Vostro riferimento, le specifiche dovrebbero riferirsi agli accessori attuali.

INDICE

PRIMA DELL'UTILIZZO

AVVERTENZE.....	1-3
ACCESSORI	3
CARATTERISTICHE.....	5
DESCRIZIONE.....	6-7
TELECOMANDO.....	8-10
UTILIZZO DEL TELECOMANDO.....	11
COLLEGAMENTI INIZIALI.....	12-17

UTILIZZO

OPERAZIONI INIZIALI.....	18-33
DVD.....	18-27
TV.....	28-33
MENU PRINCIPALE.....	34-47
PRIMA INSTALLAZIONE.....	34
MODALITA' DTV	35-44
MODALITA' ATV	44
MODALITA' SATELLITE.....	45-46
MODALITA' PC/VGA.....	47

CONSIGLI

MANUTENZIONE.....	48
INSTALLAZIONE A MURO.....	48
INSTALLAZIONE BASE DI SUPPORTO.....	49
SPECIFICHE TECNICHE.....	50-51
SOLUZIONE DEI PROBLEMI.....	52-53

CARATTERISTICHE

DISPLAY LED 15.6" FULL HD

LETTORE DVD/MPEG4

FUNZIONE HOTEL

RICERCA AUTOMATICA CANALI TV

SINTONIZZATORE ANALOGICO E DIGITALE TERRESTRE INCORPORATO

SINTONIZZATORE SATELLITARE

GUIDA TV (EPG)

FUNZIONE TELEVIDEO (TELETEXT)

Supporto riproduzione files multimediali dall'ingresso USB

MENU MULTILINGUA

TELECOMANDO

**PRESE : HDMI, VGA, PC AUDIO, SCART, AUDIO/VIDEO, YPBPR,
AURICOLARI E COASSIALE**

SLOT per CI+ (supporta la riproduzione di contenuti in alta definizione)

FUNZIONE REGISTRAZIONE (PVR) DAL DVB-T / DVB-S

PRESA ANTENNA ESTERNA (DVB-T / DVB-S)

ALTOPARLANTI INTEGRATI

PANNELLO DI CONTROLLO

PARTI COMUNI

Vista frontale

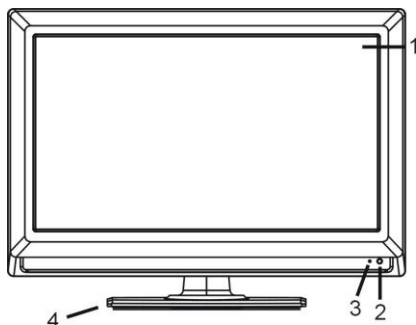

VISTA DALL'ALTO

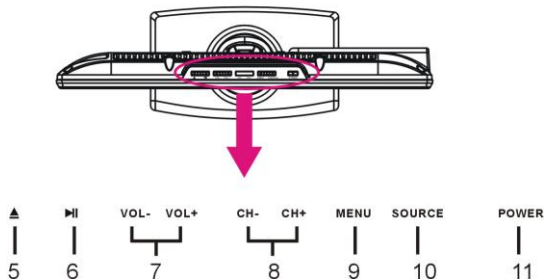

Vista laterale

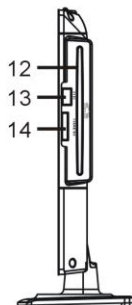

1. Schermo LCD
2. Sensore telecomando
3. Led accensione – In modalità standby il led sarà di colore rosso; con prodotto acceso il led sarà di colore blu.
4. Supporto TV
5. ▲ - Per l'espulsione del disco inserito.
6. ▶|| - Riproduzione/pausa.
8. Tasto VOL +/- – Per alzare/abbassare il volume o spostarsi a destra/sinistra all'interno del menu.
9. Tasto CH +/- – Per selezionare il canale precedente/successivo o scendere/salire all'interno del menu.
10. Tasto MENU – Per accedere alla pagina impostazioni del menu.
11. Tasto SOURCE – Per selezionare la fonte di ingresso.
12. Tasto Standby – accensione/standby.
12. Slot disco-Inserire un disco seguendo la guida sul lato di questa slot.
13. USB 2 inserire un dispositivo USB (**modalità DVD**)
14. Ingresso scheda SD/MMC/MS per riprodurre file multimediali. (**modalità DVD**)

UNITA' PRINCIPALE

Retro dell'apparecchio

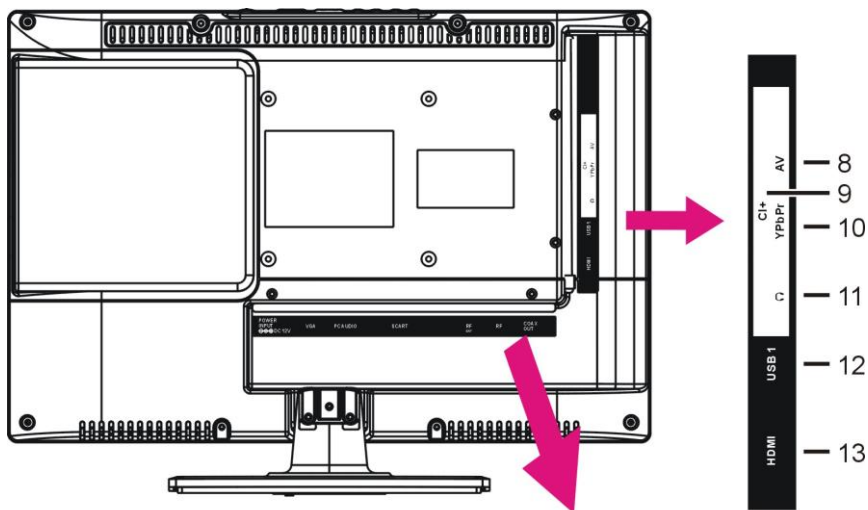







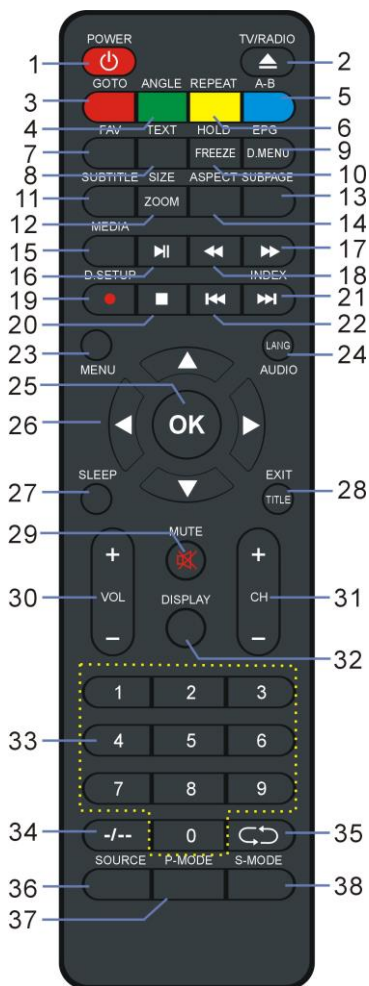



1. Ingresso alimentazione
2. Ingresso VGA
3. Ingresso audio PC
4. Presa SCART
5. Ingresso antenna LNB satellitare S2 (DVB-S2).
6. Ingresso antenna 75 ohm (DTV \ ATV).
7. Uscita audio coassiale
8. Ingresso Mini AV
9. Ingresso Common Interface (CI+)
10. Ingresso Mini YPbPr
11. Uscita cuffie
12. Ingresso USB 1 (TV)
13. Ingresso HDMI

TELECOMANDO

- 1 Tasto accensione/spengimento (POWER)**
Per impostare l'apparecchio in modalità standby, premere nuovamente per accendere la tv.
- 2 TV/RADIO (DTV)**
Per spostarsi tra canali TV e radio.
▲(DVD)
Espellere un disco inserito.
- 3 Tasto Rosso (TV) pagine televideo**
GOTO (DVD)
Passare ad un nuovo capitolo/titolo.
- 4 Tasto Verde (TV) pagine televideo**
ANGLE (DVD)
Modificare l'angolo di visione, se disponibile.
- 5 Tasto blu (TV) pagine televideo**
A-B (DVD)
Ripetere la riproduzione tra I punti A e B.
- 6 Tasto giallo (TV) pagine televideo**
REPEAT (DVD)
Cambia la modalità di ripetizione.
- 7 FAV**
Per visualizzare la lista canali preferiti.
- 8 TEXT**
Per visualizzare il televideo.
- 9 EPG (DTV)**
Navigare nei programmi televisivi con segnale digitale.
D.MENU (DVD)
Visualizzare il menu principale del disco.
- 10 HOLD**
Per fermare il televideo.
FREEZE
Per fermare l'immagine.
- 11 SUBTITLE**
Per attivare/disattivare i sottotitoli.
- 12 SIZE (TV)**
Per modificare la dimensione del televideo.
ZOOM (DVD)
Restringere / ingrandire l'immagine.



TELECOMANDO

- 13 SUBPAGE**
Per entrare nelle sottopagine del televideo.
- 14 ASPECT**
Premerlo ripetutamente per selezionare la dimensione schermo preferita.
- 15 MEDIA**
Per entrare in modalità Media (USB) direttamente.
- 16** 
Avvia/mette in pausa la riproduzione.
- 17** 
Avanzamento rapido.
- 18** 
Indietro rapido.
- 19**  **(DTV)**
Registrazione manuale .
D.SETUP (DVD)
Richiamare il menu di configurazione.
- 20** 
Per interrompere la riproduzione.
- 21** 
Per riprodurre il file successivo.
INDEX (DTV)
Visualizzare l'elenco di record o di un indice Televideo.
- 22** 
Per riprodurre il file precedente.
- 23 MENU**
Per visualizzare il menu principale o tornare al menu precedente.
- 24 AUDIO (TV)**
Attivare la colonna sonora disponibile.
LANG (DVD)
Cambiare la lingua sonora disponibile.
- 25 OK**
Confermare la selezione.
- 26**    
Tasti di navigazione

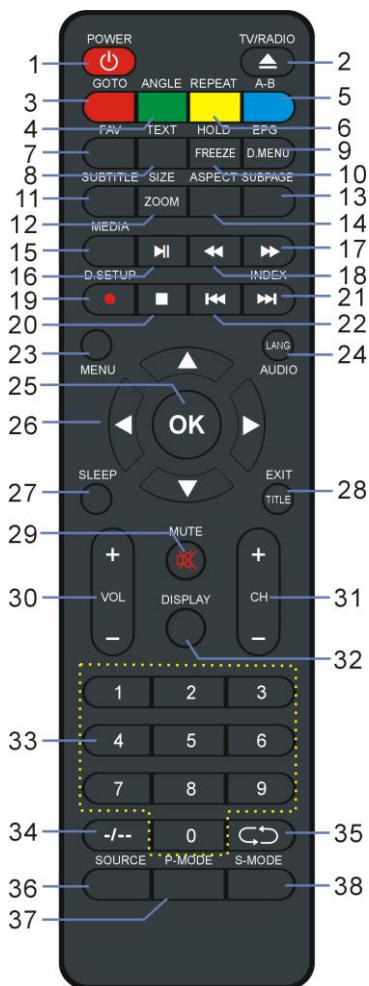

TELECOMANDO

27 SLEEP

Per impostare il tempo di spegnimento.

28 EXIT (TV)

Uscire dal menu TV.

TITLE (DVD)

Visualizza il menu dei titoli.

29 MUTE

Per togliere il suono.

30 VOL +/-

Aumentare/diminuire il volume.

31 CH +/-

Per visualizzare i canali successivi/precedenti.

32 DISPLAY

Per visualizzare le informazioni disponibili sul programma.

33 Tasti numerici (0-9)

Per inserire le informazioni numeriche come il numero di canale.

34 +/-

Per inserire le informazioni numeriche a una, due tre o quattrocifre.

35 C

Per tornare al canale precedente.

36 SOURCE

Per selezionare la sorgente di ingresso.

37 P-MODE

Per spostarsi tra le modalità immagine.

38 S-MODE

Per spostarsi tra le modalità suono.

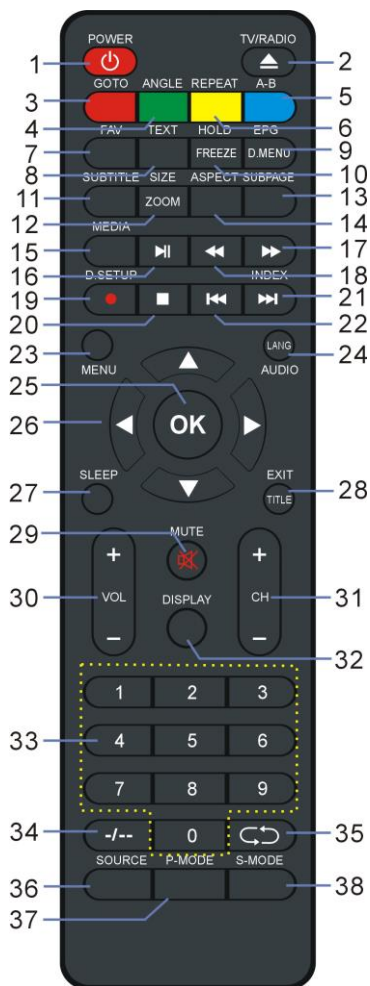

UTILIZZO DEL TELECOMANDO

INSTALLAZIONE BATTERIE

Inserire le batterie come indicato nelle figure. Assicurarsi di inserirle correttamente con la polarità come indicato nel vano batterie (Fig1).

DURATA DELLE BATTERIE

- Le batterie normalmente durano per un anno anche se ciò dipende da quanto si utilizza il telecomando.
- Se il telecomando non funziona anche da vicino all'unità, sostituire le batterie.
- Utilizzare due batterie del tipo 1,5V "AAA".

NOTE:

- Non far cadere e preservare dagli urti il telecomando. Potrebbe danneggiarsi e non funzionare.
- Togliere le batterie se non si utilizza il telecomando per lungo tempo.

FUNZIONAMENTO DEL TELECOMANDO

Puntare il telecomando verso l'unità da una distanza di non più di 6 metri ed entro un'angolazione di circa 60° dal fronte dell'unità (Fig2).

NOTE:

- La distanza di funzionamento può variare a secondo della luminosità del locale.
- Non puntare luce diretta al sensore del telecomando.
- Non mettere ostacoli tra il telecomando ed il sensore.
- Non utilizzare questo telecomando mentre in contemporanea si utilizza il telecomando di un'altra unità.

Fig1

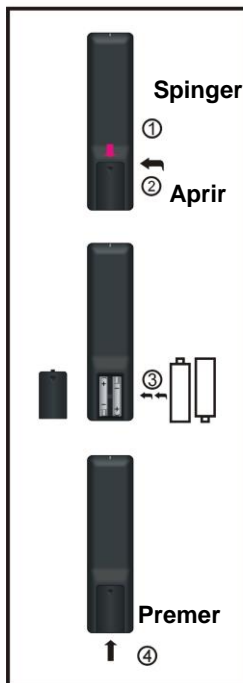
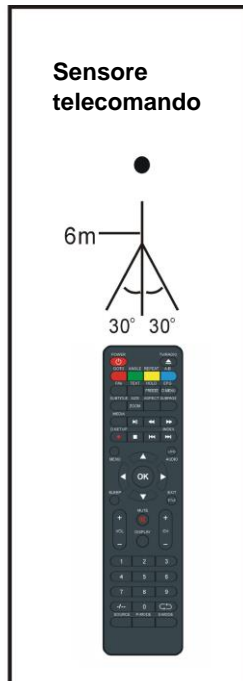

Fig2



COLLEGAMENTI INIZIALI

- Assicurarsi che nessun cavo sia collegato all'unità principale prima di collegare fonte di alimentazione.
- Leggere le istruzioni prima di collegare altri apparecchi.

COLLEGAMENTO ALLA PRESA DI CORRENTE

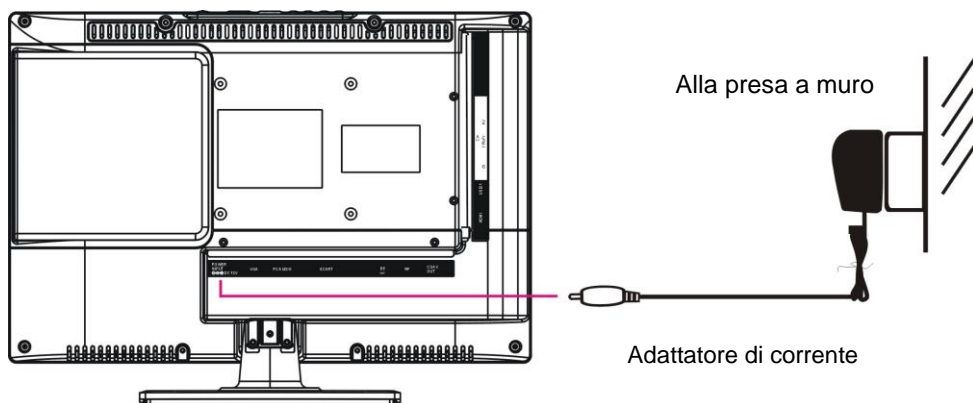

COLLEGARE UN'ANTENNA ESTERNA ALL'UNITA'

Installare un'antenna esterna tramite la presa antenna per una visione migliore.

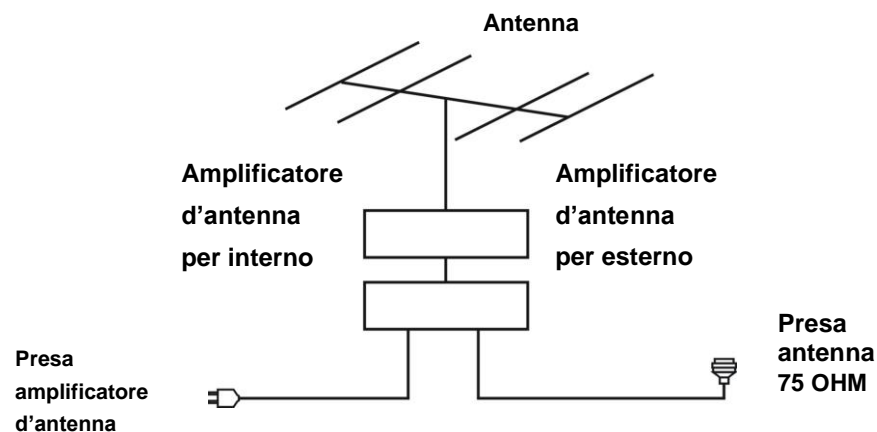

COLLEGAMENTO HDMI

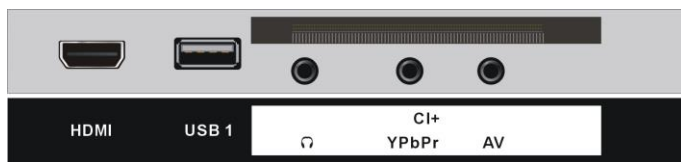

Cavo HDMI
(Non incluso)



Retro DVD/VCR

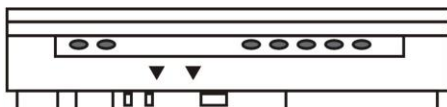

Usare un cavo HDMI per collegare l'unità con gli altri dispositivi per ricevere segnale multimediale ad alta definizione.

COLLEGAMENTO PC/VGA

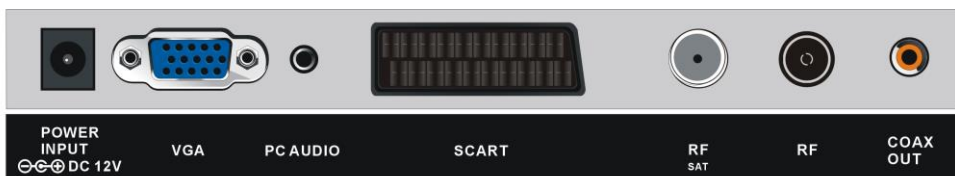

Cavo VGA
(Non incluso)

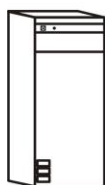

Retro PC

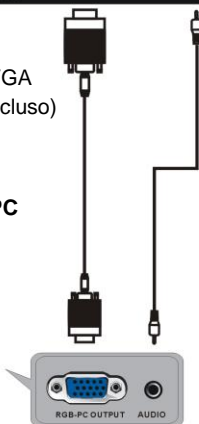

Cavo audio PC
(Non incluso)

Utilizzare un cavo VGA e un cavo audio per collegare l'unità con il PC, e per utilizzare questo prodotto come monitor.

COLLEGAMENTO SCART

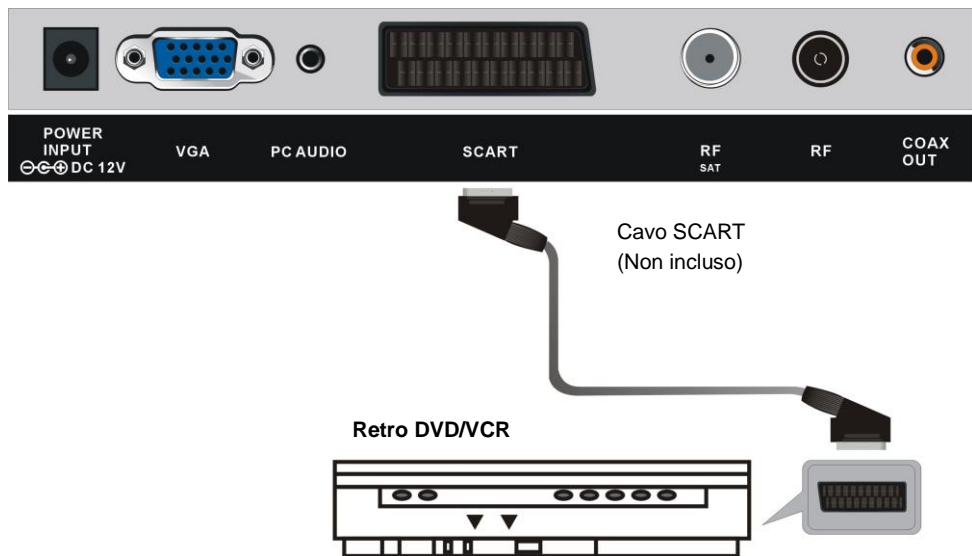

COLLEGAMENTO AV

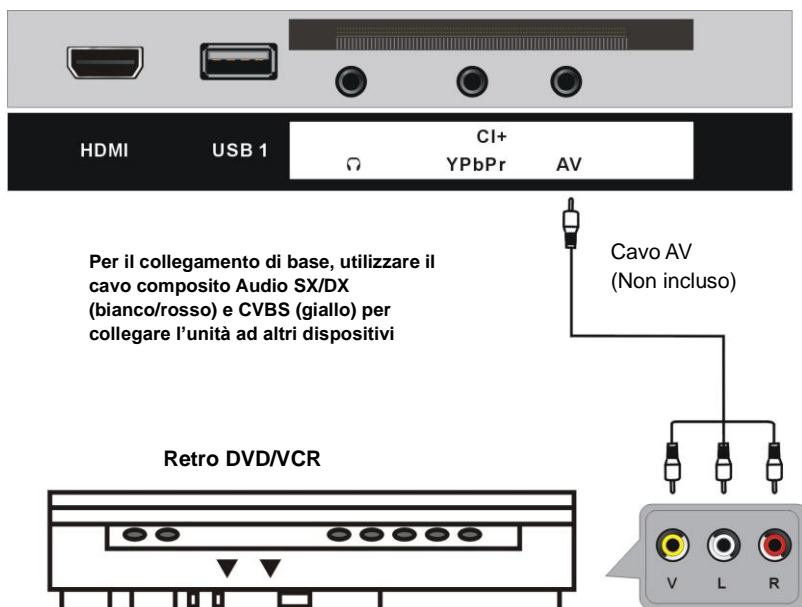

COLLEGAMENTO YPBPR

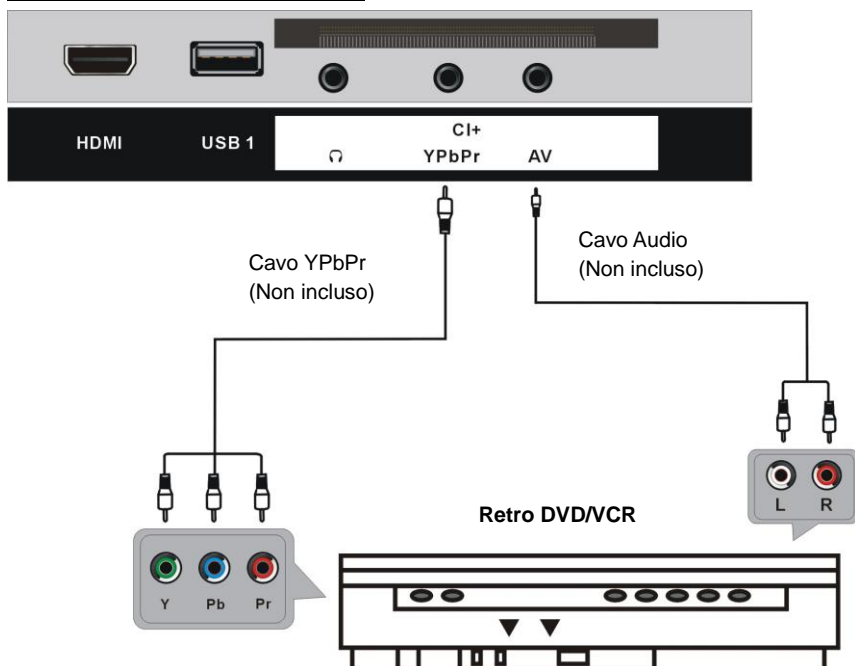

COLLEGAMENTO COASSIALE



Utilizzare un cavo coassiale per collegare l'unità all'amplificatore o ad altri dispositivi audio tramite l'uscita coassiale del segnale audio.

Cavo non fornito

INSERIMENTO SCHEDA COMMON INTERFACE

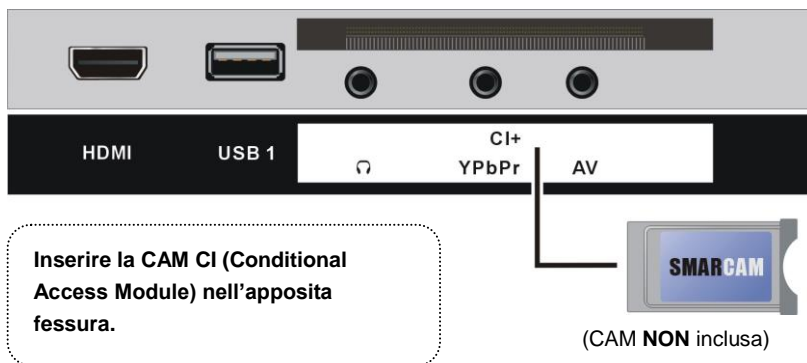

COLLEGAMENTO CUFFIE

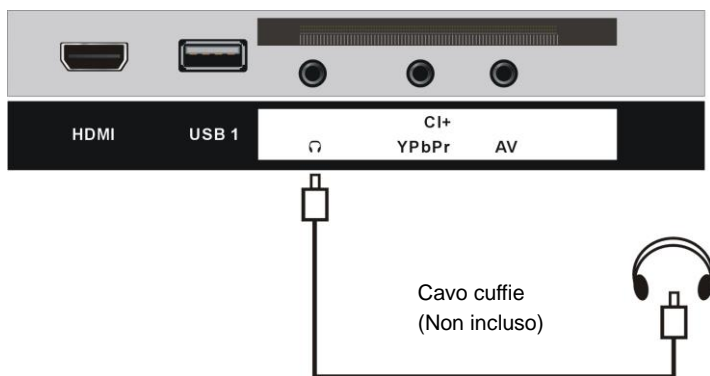

COLLEGAMENTO USB 1 (TV)

Inserire un dispositivo di archiviazione USB nell'ingresso USB 1 per la registrazione di programmi in modalità DVB-T/DVB-S e la riproduzione di files multimediali.

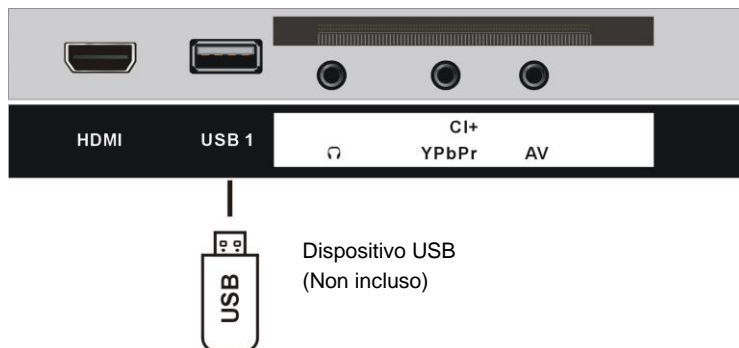

COLLEGAMENTO USB 2 e SCHEDA DI MEMORIA (modalità DVD)

Inserire un dispositivo di archiviazione USB nell'ingresso USB 2 per la riproduzione di files multimediali (mpeg4, mpeg, jpeg, mp3) in modalità DVD.

Inserire una scheda di memoria SD nell'apposita fessura per la riproduzione di files multimediali (mpeg4, mpeg, jpeg, mp3) in modalità DVD.

N.B.

Non è garantita la compatibilità con tutti i dispositivi USB e schede SD in commercio.

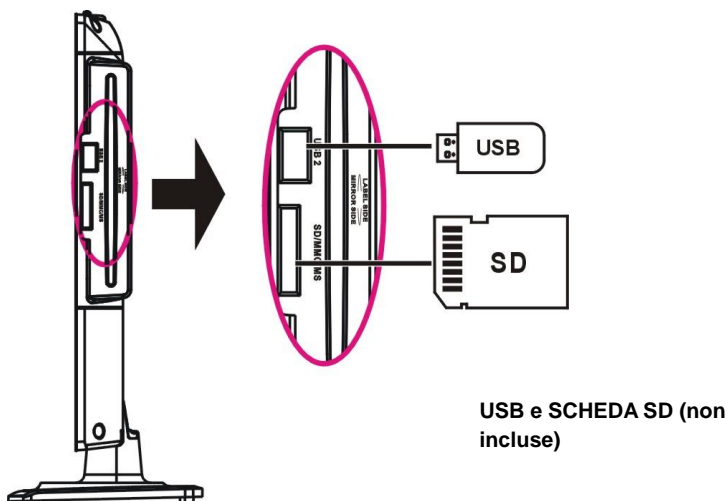

ASSICURARSI CHE TUTTI I DISPOSITIVI E L'ADATTATORE DI CORRENTE SIANO COLLEGATI CORRETTAMENTE PRIMA INIZIARE AD UTILIZZARE L'UNITA'.

OPERAZIONI INIZIALI

- Premere il tasto **POWER** sull'unità o sul telecomando per accendere il dispositivo (l'indicatore si illumina di blu); premerlo nuovamente per spegnere l'unità (l'indicatore si illumina di rosso) modalità standby.

DVD

- Premere il tasto **SOURCE** sull'unità o sul telecomando per mettere l'unità in modalità DVD.

1. Riproduzione da disco

1. Assicurarsi che nessun disco sia inserito ed inserirne uno, tenere il disco per le estremità senza toccare le sue superfici, posizionarlo (con il lato di lettura disco rivolto verso sé stessi), nell'apposita fessura, il disco verrà caricato automaticamente.
2. Caricato il disco, il lettore inizierà a leggerlo.
3. Quando sullo schermo appare il menu, utilizzare i tasti navigazione o quelli numerici per selezionare il numero del brano desiderato e premere il tasto OK per confermare la scelta.
4. Per fermare la riproduzione premere il tasto stop per ritornare al menu, premere il tasto D.Menu.

2. Fermare la riproduzione

Premere il tasto (STOP) per fermare la riproduzione.

NOTA: Il lettore tiene in memoria il punto in cui viene premuto il tasto STOP (funzione RESUME). Premere il tasto (PLAY) ancora per riprendere la riproduzione da questo punto. Se si toglie il disco o si preme ancora il tasto (STOP), si disattiva la funzione RESUME.

3. Salta avanti/indietro

Salta avanti

Durante la riproduzione, premere il tasto (>>|) per passare al capitolo (DVD) o al brano (Video CD/CD) successivi.

Salta indietro

Durante la riproduzione, premere il tasto (|<<) per passare al capitolo (DVD) o al brano (Video CD/CD) precedenti.

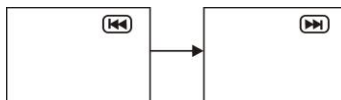

4. Avanzamento veloce/Riavvolgimento rapido

Durante la riproduzione, premere il tasto (>>) o il tasto (<<) per l'avanzamento veloce/riavvolgimento rapido. Premere il tasto (PLAY) per tornare alla normale riproduzione.

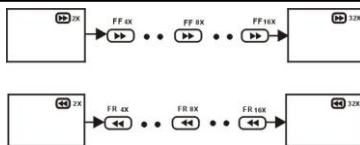

5. Pausa/riproduzione

Durante la riproduzione, premere il tasto (>||) per mettere in pausa la riproduzione, premerlo ancora per tornare alla riproduzione normale.

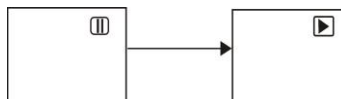

6. Riproduzione MP3

1. Inserire un disco con file in formato MP3: dopo qualche secondo verranno visualizzati sullo schermo tutti i file del disco.

2. Utilizzare i tasti di navigazione per selezionare il file che desiderate e premere il tasto OK per confermare.

3. Verranno visualizzati sullo schermo i file presenti nella cartella. Selezionare con i tasti di navigazione il brano desiderato e premere il tasto (PLAY) o OK per iniziare la riproduzione.

4. Premere il tasto (>>) o (<<) per passare alla traccia successiva o precedente.

5. Premere il tasto GIALLO (REPEAT) sul telecomando per cambiare il modo di riproduzione.

- SHUFFLE(casuale): i brani saranno riprodotti in modo mischiato

- RANDOM(casuale) : i brani saranno riprodotti casualmente.

- SINGLE(singolo) : riproduzione di un solo brano.

- REPEAT ONE: ripeti il brano.

- REPEAT FOLDER: tutti i brani presenti nella cartella saranno riprodotti ripetutamente.

- FOLDER: tutti i brani presenti nella cartella saranno riprodotti.

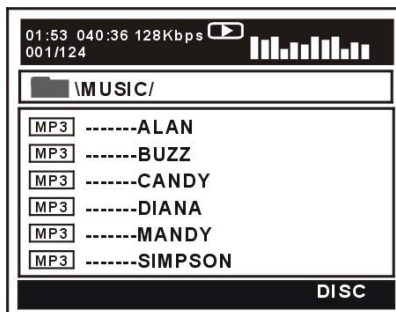

7. Riproduzione MPEG4

1. Inserire un disco con file in formato MPEG4: dopo pochi secondi verranno visualizzati sullo schermo tutte le cartelle del disco.

2. Utilizzare i tasti di navigazione per selezionare la cartella che desiderate e premere il tasto OK per confermare.

3. Verranno visualizzati sullo schermo i file presenti nella cartella. Selezionare con i tasti di navigazione il brano desiderato e premere il tasto (PLAY) o OK per iniziare la riproduzione.

4. Premere il tasto (>>) o (<<) per riprodurre il file successivo o precedente.

5. Premere il tasto GIALLO (REPEAT) per cambiare il modo di riproduzione.

- SHUFFLE: i brani saranno riprodotti in modo mischiato.
 - RANDOM: i brani saranno riprodotti casualmente.
 - SINGLE: riproduzione di un solo brano.
 - REPEAT ONE: ripeti il brano.
 - REPEAT ALL: tutti i brani presenti nella cartella saranno riprodotti ripetutamente.
 - FOLDER: tutti i brani presenti nella cartella saranno riprodotti.
6. Premere il tasto D.MENU per tornare alla pagina della lista dei file.

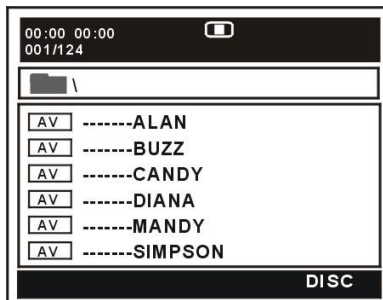

8. Riproduzione JPEG

Per visualizzare le immagini in formato JPEG di un CD, Utilizzare i tasti di navigazione per selezionare la cartella che desiderate e premere il tasto OK per confermare. Verranno visualizzati sullo schermo i file presenti nella cartella. Selezionare le immagini utilizzando i tasti di navigazione su/giù e premere il tasto OK per iniziare la riproduzione. Verrà visualizzata l'immagine in piccolo mentre scorrete la lista.

Selezionato un capitolo o un'immagine, questi verranno visualizzati sullo schermo.

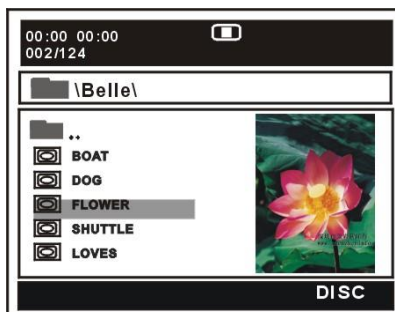

NOTA: Il tempo necessario per caricare e visualizzare l'immagine sullo schermo dipende dalle dimensioni dell'immagine.

Durante la riproduzione, premere il tasto D.MENU per tornare alla scelta capitolo per attivare la modalità anteprima.

Premere il tasto GIALLO (REPEAT) per cambiare il modo di visualizzazione:

- SHUFFLE: le immagini saranno riprodotte in modo mischiato.
- RANDOM: le immagini saranno visualizzate casualmente.
- SINGLE: visualizzazione di una sola immagine
- REPEAT ONE: ripeti l'immagine.
- REPEAT ALL: tutti le immagini presenti nella cartella saranno visualizzate ripetutamente.
- FOLDER: tutti le immagini presenti nella cartella saranno visualizzate.
- FOLDER: all the files in the folder will be played.

Salta all'immagine successiva/precedente

Premere il tasto (>>|) per saltare all'immagine successiva o il tasto (|<<) per saltare all'immagine precedente: se non si preme alcun tasto per 5 secondi, l'unità salterà automaticamente all'immagine successiva.

Ruotare le immagini

- Premere il tasto di navigazione DESTRA per ruotare l'immagine in senso orario.
- Premere il tasto di navigazione SINISTRA per ruotare l'immagine in senso anti orario.

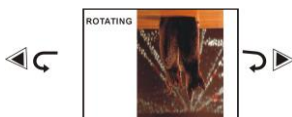

Capovolgere le immagini

Premere il tasto di navigazione SU per capovolgere verticalmente l'immagine.
Premere il tasto di navigazione GIU' per capovolgere orizzontalmente l'immagine.

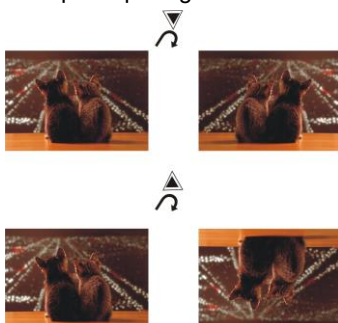

Ingrandire/ridurre l'immagine

Premere il tasto ZOOM per ingrandire o ridurre l'immagine del 50%, 75%, 100%, 125%, 150% e 200%.

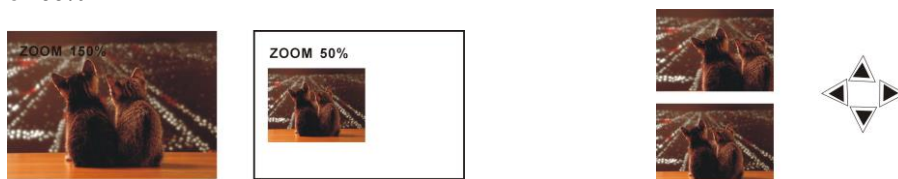

Se l'immagine è ingrandita, utilizzare I tasti di navigazione per spostarsi tra le diverse parti dell'immagine.

9. Riproduzione Video CD con il comando di riproduzione

1. Durante la riproduzione di un VCD 2.0 con la funzione PBC (comando di riproduzione), il lettore visualizzerà sullo schermo la versione del VCD e lo status del PBC.

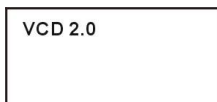

2. Premere ripetutamente il tasto D.MENU sul telecomando per impostare PBC attivo o disattivo.
3. Premere i tasti numerici per selezionare i brani corrispondenti.
Esempio : Brano 9, premere 0 e 9, dopo alcuni secondi il lettore passerà automaticamente al brano 9. Brano 15, premere -/-- e 5, dopo alcuni secondi il lettore passerà automaticamente al brano 15.
4. Premere il tasto (>>|) o (|<<), il lettore riprodurrà automaticamente il brano successivo o precedente.

10. Riproduzione da USB 2 (ingresso USB 2 dal lato slot disco)

1. In modalità DVD collegare un dispositivo USB nell'ingresso USB2 contenente file in formato Video, Musica, Immagine, che si vuole riprodurre.

2. Premere il tasto MEDIA sul telecomando per mettere l'unità in modalità USB.

3. Dopo alcuni secondi sullo schermo saranno visualizzati tutte le cartelle con i file presenti nel dispositivo USB.

4. Utilizzare i tasti di navigazione per selezionare la cartella che desiderate e premere il tasto OK per confermare.

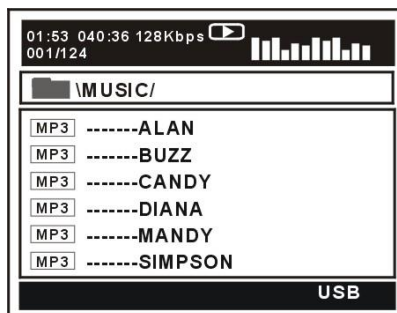

5. Verranno visualizzati sullo schermo i file presenti nella cartella. Utilizzare i tasti di navigazione per selezionare il file desiderato e premere il tasto OK per iniziare la riproduzione.

6. Premere il tasto (>>|) o (|<<) per passare alla pagina successiva o precedente del menu.

7. Premere il tasto GIALLO (REPEAT) per selezionare la modalità di riproduzione ripetuta.

- SHUFFLE: tutti i file saranno riprodotti in modo mischiato .

- RANDOM: i file saranno riprodotti casualmente.

- SINGLE: riproduzione di un solo file.

- REPEAT ONE: ripeti il file.

- REPEAT FOLDER: tutti i file presenti nella cartella saranno riprodotti ripetutamente.

- FOLDER: tutti i file presenti nella cartella saranno riprodotti.

NOTE:

La porta USB è compatibile con chiavette di memoria flash per archiviazione dati, non è garantita la compatibilità con tutti i dispositivi USB e con i lettori MP3 muniti di software proprietario.

Usare un dispositivo USB high speed 2.0 e non collegare un disco esterno USB.

11. Riproduzione da scheda di memoria SD/MMC/MS

1. In modalità DVD, inserire una scheda SD/MMC/MS contenente i file in formato Video, Musica, Immagine, che si vuole riprodurre.

2. Premere il tasto MEDIA per commutare fra le modalità SD/USB/DISCO.

3. Dopo alcuni secondi sullo schermo saranno visualizzati tutte le cartelle presenti nella scheda.

4. Utilizzare i tasti di navigazione per selezionare la cartella che desiderate e premere il tasto OK per confermare.

5. Verranno visualizzati sullo schermo i file presenti nella cartella. Utilizzare i tasti di navigazione per selezionare il file desiderato e premere il tasto OK per iniziare la riproduzione.

6. Premere il tasto (>>|) o (|<<) per passare alla pagina successiva o precedente del menu.

7. Premere il tasto REPEAT per selezionare la modalità di riproduzione ripetuta.

- SHUFFLE: tutti i file saranno riprodotti in modo mischiato

- RANDOM: i file saranno riprodotti casualmente.

- SINGLE: riproduzione di un solo file.

- REPEAT ONE: ripeti il file.

- REPEAT FOLDER: tutti i file presenti nella cartella saranno riprodotti ripetutamente.

- FOLDER: tutti i file presenti nella cartella saranno riprodotti.

NOTE:

non è garantita la compatibilità con tutte le schede SD/MMC/MS in commercio.

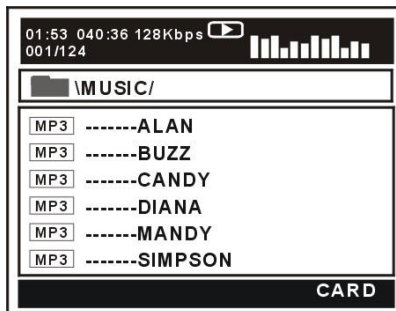





12. Visione da un'altra angolazione (solo alcuni DVD)

Alcuni DVD potrebbero contenere scene girate simultaneamente da un numero diverso di angolazioni. In questo caso la stessa scena può essere vista da ciascuno di questi diversi angoli utilizzando il tasto ANGLE.

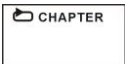
13. Riproduzione ripetuta

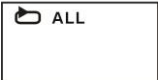
Premere il tasto GIALLO (REPEAT) durante la riproduzione, verrà ripetuto un capitolo oppure un titolo (per dischi DVD), oppure verrà ripetuta la riproduzione di una traccia (per VCD/CD).

DISCO DVD		DISCO VCD/CD (in modalità PBC OFF)	
	RIPETIZIONE CAPITOLO		RIPETIZIONE DISCO
	RIPETIZIONE TITOLO		RIPETIZIONE TRACCIA
	RIPETIZIONE TUTTO		

Riproduzione ripetizione A-B

Ripetizione della sezione contenuta all'interno di due punti specifici (ripetizione A-B)

1. Durante la riproduzione premere il tasto BLU (A-B) il simbolo ripetizione (A) apparirà a video.
2. Premere ancora il tasto BLU (A-B) dove volete fermare la riproduzione il simbolo ripetizione (B) apparirà a video . La riproduzione/ripetizione inizierà dal punto (A) e terminerà al punto (B).
3. Premere ancora una volta il tasto BLU (A-B) per riprendere la normale riproduzione.

14. GOTO

Premere il tasto GOTO in continuazione per selezionare l'impostazione desiderata e inserire con i tasti numerici il numero dell'ora, il numero capitolo, il numero traccia, ecc. Di conseguenza il disco inizierà la riproduzione partendo dal punto selezionato.

15. Informazioni sullo schermo

Premere il tasto DISPLAY per visualizzare le informazioni di riproduzione sul display.

16. Cambiare la lingua dei sottotitoli (solo per DVD)

E' possibile cambiare la lingua dei sottotitoli con lingue diverse da quella selezionata durante l'impostazione iniziale. (Questa funzione è attiva solo con dischi nei quali sono stati registrati sottotitoli in molteplici lingue).

Cambiare la lingua dei sottotitoli



1. Premere il tasto SUBTITLE durante la riproduzione, sullo schermo apparirà la lingua impostata come predefinita.

2. Premere ancora il tasto SUBTITLE per cambiare lingua oppure togliere i sottotitoli.

NOTA: Quando non ci sono sottotitoli registrati, questo tasto non funzionerà anche se verrà premuto.

17. Funzione ZOOM

Questa funzione permette di ingrandire o rimpicciolire immagini e video.

· Premere il tasto ZOOM durante la riproduzione, lo schermo mostra:

· Premere i tasti NAVIGAZIONE per scorrere attraverso l'immagine allargata.

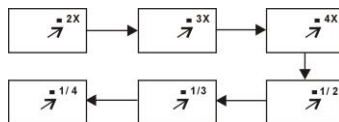

18. Cambiare lingua della colonna sonora audio (disco DVD/VCD/CD)

E' possibile cambiare la lingua della colonna sonora audio con lingue diverse da quella selezionata durante l'impostazione (questa funzione è attiva solo con dischi nei quali sono state registrate molteplici lingue nella colonna sonora audio).

Premendo il tasto LANG durante la riproduzione di un disco DVD, lo schermo visualizzerà il numero della lingue della colonna sonora disponibili, premere ancora il tasto per cambiare la lingua.

Premere il tasto LANG durante la riproduzione di un disco VCD/CD si cambierà la modalità uscita audio: Mono sinistra, Mono destra, Mono Mix e Stereo.

NOTA: Se non è stata registrata alcuna lingua nella colonna sonora, questo tasto non funzionerà anche se verrà premuto. Quando si accende l'apparecchio oppure il disco viene rimosso, la lingua che si ascolta è quella selezionata durante le impostazioni iniziali.

19. Impostazioni iniziali

Una volta inserite le impostazioni iniziali, queste saranno memorizzate fino al loro cambiamento e l'unità può essere utilizzata sempre allo stesso modo.

Procedure base per le impostazioni iniziali (Le funzioni sono tutte attive solo con disco fermo)

- Premere il tasto D.SETUP sul telecomando.
- Utilizzare i tasti di navigazione per selezionare la funzione desiderata, premere il tasto OK e verranno visualizzate sullo schermo le impostazioni. Spostarsi con i tasti di navigazione per impostare la funzione e premere il tasto OK per confermare l'impostazione.
- Premere il tasto D.SETUP per chiudere il menu impostazioni.
- Utilizzare il tasto di navigazione SINISTRA o DESTRA per passare all'impostazione di un'altra funzione. Premere DESTRA o OK per accedere alla pagina del sottomenu; premere il tasto SINISTRA per tornare alla pagina precedente del menu.

1. IMPOSTAZIONI GENERALI

1.1 TIPO TV – Per selezionare la modalità uscita TV.

Opzioni: Normal /PS: modalità Pan & scan

Normal/ LB: modalità Letter box

Wide : 16:9 modalità a pieno schermo

1.2 MULTIANGOLO – Per far apparire o meno sullo schermo l'icona multi angolo quando si riproduce un disco con questa funzione.

Opzioni: On: Icona visualizzata sullo schermo

Off: Nessuna icona visualizzata sullo schermo

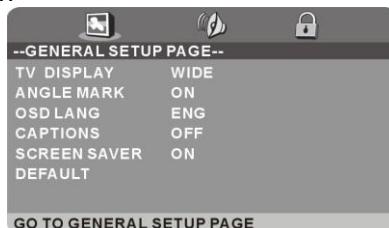

1.3 LINGUA OSD – Per scegliere la lingua desiderata per utilizzatori diversi. E' possibile scegliere tra Inglese/Italiano.

1.4 CAPTION/ SOTTOTITOLI NON UIDENTI- Per attivare i sottotitoli non udenti funzione attiva solo con sistema NTSC.

1.5 SALVA SCHERMO – Se l'apparecchio non viene utilizzato per 5 minuti si avvierà il salva schermo.

Opzioni: On: Salva schermo attivo

Off: Salva schermo non attivo

1.6 DEFAULT/RIPRISTINO – Per tornare alle impostazioni di fabbrica.

2. IMPOSTAZIONI AUDIO

IMPOSTAZIONE ALTOPARLANTI – Per impostare il livello di uscita degli altoparlanti.

Opzioni: SX/DX-modalità mix Sinistra/Destra

STEREO – Selezionare questa opzione se non si è dotati di un amplificatore 2.1 canali.



3. IMPOSTAZIONE PASSWORD

3.1 PASSWORD – Usata per cambiare la password, la procedura per il cambio della password è descritta come segue:

Inserire la vecchia password nella riga (vecchia)

PASSWORD

Inserire la nuova password nella riga (nuova)

PASSWORD

Inserire ancora la nuova password nella riga **CONFIRMA PWD**.

Premere il tasto OK sullo schermo per tornare alla pagina impostazione password, in questo modo la Password è stata modificata.

NOTA: La Password impostata è 136900, è possibile cambiarla, ma questa password è meglio trascriverla e conservarla. Nel caso si dimenticasse la nuova password, usare la password originale: 136900.

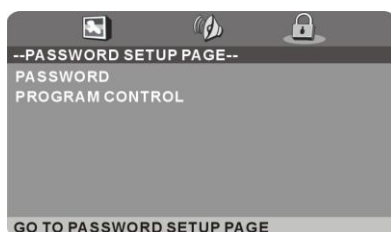

3.2 CONTROLLO GENITORI – Questa impostazione consente la visione di alcuni dischi per adulti ed evita che i bambini ne entrino in contatto. Scorrere nelle varie alternative spostando i tasti navigazione SU e GIU', premere il tasto OK, inserire la password impostata in precedenza, quindi impostare il Parental Control. Ci sono 8 diverse impostazioni tra cui si può scegliere, da "1 per bambini" a "8 per adulti".

TV

- Premere il tasto **SOURCE** sull'unità o sul telecomando per mettere l'unità in modalità **DTV o ATV**

SELEZIONARE IL CANALE DESIDERATO

1. Premere il tasto **CH+** per visualizzare il canale successivo.
2. Premere il tasto **CH-** per visualizzare il canale precedente.
3. Premere i tasti numerici sul telecomando per visualizzare direttamente il canale desiderato.

NOTA : Premere ripetutamente il tasto **-/--** per digitare numeri di una cifra, due, tre e quattro cifre.

CONTROLLO VOLUME

- Premere **VOL+** o **VOL-** per regolare il livello del volume. Scala: 0-100.

FUNZIONE MUTE

- Premere il tasto **MUTE** per disattivare l'audio, premerlo ancora per riattivare l'audio.

SELEZIONARE FONTE

- Premere il tasto **SOURCE** sul telecomando per visualizzare le fonti disponibili.
- Premere il tasto di navigazione **SU** o **GIU'** per selezionare la fonte desiderata, quindi premere il tasto **OK** per confermare la scelta.

Fonti disponibili: Satellite, DTV, ATV, AV, SCART, YPBPR, HDMI, PC, USB.

MULTI-AUDIO

- Premere il tasto **AUDIO** sul telecomando e i tasti navigazione **su/giù** per selezionare la lingua audio disponibile.

Nota : Per abilitare questa funzione, assicurarsi che il canale visualizzato supporta lingue multi audio.

INFORMAZIONI DISPLAY

- Premere il tasto **DISPLAY** sul telecomando per visualizzare le informazioni del canale.

EPG (GUIDA ELETTRONICA AI PROGRAMMI)(solo in modalità DTV)

- Premere il tasto EPG sul telecomando per visualizzare la guida elettronica dei programmi



7 Day TV GUIDE			
9:15 - 10:00 20 Jun 2015			
Presented by Ximo Rovira, the most spectacular and shocking videos of the TV. Tit: Total impact			
20 Jun 2015 09:25		20 Jun 2015	
800 The Hits	09:15 - 10:00	Hot Hits Non Stop	Now
801 13 TV	10:00 - 11:40	Hit Chart - Most selected of today	Next
802 Europe FM	11:40 - 15:20	Flash Box	
803 Europe FM	15:20 - 19:55	Mashed Hits	
804 Sports	19:55 - 22:30	The Hitlist - on demand	
805 News			
806 Travel			

- Premere i tasti navigazione su/giù per selezionare il canale preferito.
- Premere i tasti navigazione sinistra/destra per commutare tra la colonna sinistra e destra.

Quando un programma è evidenziato (il cursore è spostato sulla colonna di destra):

- Premere ripetutamente il tasto ROSSO per impostare una registrazione.
- Premere ripetutamente il tasto VERDE per impostare un promemoria.
- Premere il tasto GIALLO per accedere al giorno precedente.
- Premere il tasto BLU per accedere al giorno successivo.

LISTA FAVORITI

Durante la visione di programmi in digitale DTV :

- Premere il tasto FAV sul telecomando per visualizzare il menu Lista favoriti.
- Premere il tasto di navigazione SU o GIU' per selezionare il canale desiderato.
- Premere il tasto OK per confermare la scelta.

Note:

- Per aggiungere un canale alla lista favoriti riferirsi alle operazioni "canale > modifica programma".



SELEZIONE VELOCE

Durante la visione di programmi in digitale DTV :

- Premere il tasto OK sul telecomando per entrare nella pagina Elenco Canali.
- Premere i tasti navigazione DESTRO o SINISTRO per selezionare uno dei diversi gruppi. (DTV, Radio o Tutti)
- Premere I tasti di navigazione su o giù per selezionare il canale desiderato.
- Premere il tasto OK per confermare la selezione.



TELEVIDEO

- Premere il tasto TEXT sul telecomando per accedere al menu Televideo. Premerlo nuovamente per uscire dal Televideo.

TV/RADIO (DTV)

- Premere il tasto TV/RADIO sul telecomando per passare dai canali TV ai canali radio (solo DTV).

SOTTOTITOLI

- Premere il tasto SUBTITLE sul telecomando per selezionare i sottotitoli desiderati.

Nota : Per abilitare questa funzione, assicurarsi che il canale visualizzato supporti i sottotitoli multipli.

REGISTRAZIONE (DTV)

Prima di iniziare la registrazione collegare un dispositivo USB 2.0 high speed nell'ingresso USB.

La porta USB è compatibile con chiavette di memoria flash per archiviazione dati, non è garantita la compatibilità con tutti i dispositivi USB e con i lettori MP3 muniti di software proprietario e anche con Hard Disk esterni.

- Premere il tasto  sul telecomando apparirà la seguente barra.

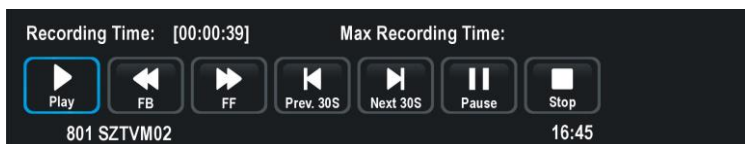

- Utilizzare il tasto di navigazione sinistra/destra per spostare il cursore; utilizzare tasti numerici per immettere il valore desiderato e premere il tasto OK per confermare l'impostazione.
- se la barra scompare, premere il tasto EXIT sul telecomando per visualizzarla di nuovo.

- Premere **■** pulsante sul telecomando apparirà una finestra di dialogo, usare i tasti navigazione destra/sinistra per uscire o continuare la registrazione.

TIMESHIFT (DTV) (visione di un programma in differita)

- Inserire il dispositivo di memoria USB nell'apposito ingresso.

- Quando si guarda un programma digitale, premere il tasto Play/pause **▶||** per attivare la funzione TIMESHIFT.

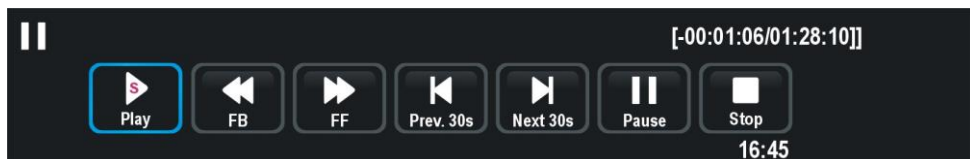

- Premere i tasti LEFT e RIGHT per selezionare l'opzione desiderata. Premere il tasto OK per confermare la selezione.

- se la barra scompare, premere il tasto EXIT sul telecomando per visualizzarla di nuovo.

- premere il tasto Stop **■** sul telecomando ed appare un messaggio, usare i tasti LEFT e RIGHT per uscire dalla modalità TIMESHIFT o chiudere la finestra di dialogo.

RIPRODUZIONE FILES MULTIMEDIALI (INGRESSO USB)

Inserire un dispositivo di memoria USB compatibile nell'apposito ingresso.

- Premere il tasto SOURCE sull'unità o sul telecomando per mettere l'unità in modalità USB, oppure premere il tasto MEDIA sul telecomando.

- Servirsi dei tasti di navigazione sul telecomando per selezionare il file da riprodurre, premere il tasto OK per confermare la selezione, quindi premere il tasto PLAY per avviare il file selezionato. Ripetere la procedura per selezionare/deselezionare nuovi file.

- Premere il tasto EXIT per tornare alla pagina precedente del menu.

NOTA: per maggiori informazioni sui files riproducibili dal menu MEDIA riferirsi alle Specifiche Tecniche su questo manuale di istruzioni.

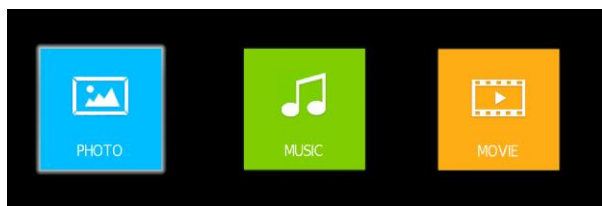

1. Immagini

- Premere il tasto di navigazione sinistra/destra per selezionare Immagini nel menu principale, quindi confermare premendo OK.

- Utilizzare i tasti di navigazione per selezionare la cartella o il file desiderato.

- Premere il tasto rosso per eliminare il file selezionato Sì eliminare; No per annullare l'operazione.

- Utilizzare i tasti di navigazione per selezionare un file e premere OK per aggiungerlo alla lista di riproduzione.
- Premere ►|| per iniziare la riproduzione.
- Premere DISPLAY per richiamare la barra informazioni, utilizzare i tasti di navigazione per selezionare l'opzione desiderata e premere OK per confermare.



- Premere il tasto EXIT per nascondere la barra.

2. Musica

- Premere i tasti di navigazione sinistra/destra per selezionare musica dal menu principale e premere il tasto OK per entrare.
- Utilizzare i tasti di navigazione per selezionare il file desiderato o la cartella.
- Premere il tasto rosso per eliminare il file selezionato, Si eliminare, No per annullare l'operazione.
- Utilizzare i tasti di navigazione per selezionare un file e premere OK per aggiungerlo alla lista di riproduzione.
- Premere ►|| per iniziare la riproduzione.

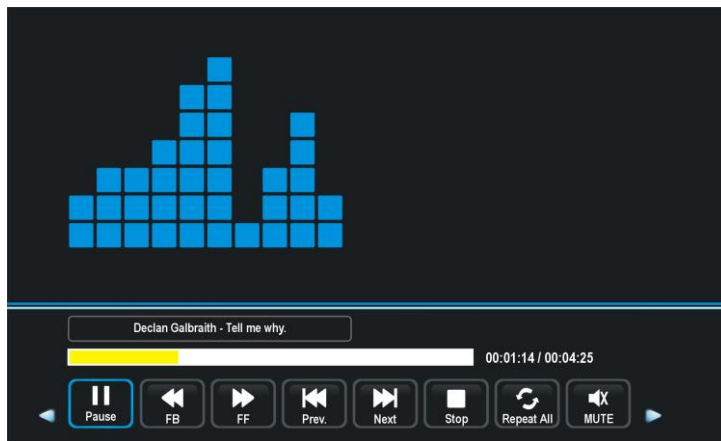

- Premere i tasti di navigazione per selezionare l'opzione preferita nella barra degli strumenti e premere il tasto OK per confermare la selezione.
- premere EXIT per tornare.

3. Video

- Premere i tasti di navigazione sinistra/destra per selezionare Video dal menu principale, quindi premere OK per entrare nel menu.
 - Utilizzare i tasti di navigazione per selezionare un file o una cartella.
 - Premere il tasto rosso per eliminare il file selezionato, Sì eliminare, No per annullare l'operazione.
 - Utilizzare i tasti di navigazione per selezionare un file e premere OK per aggiungerlo alla lista di riproduzione.
 - Premere ►|| per iniziare la riproduzione.
- premere DISPLAY per richiamare la barra, utilizzare i tasti di navigazione per selezionare l'opzione desiderata e premere OK per confermare.

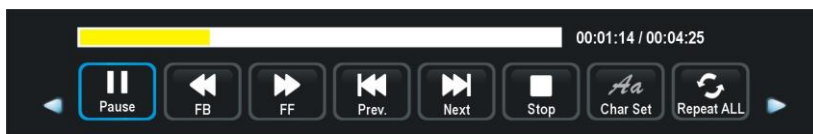

- premere EXIT per tornare.

MENU PRINCIPALE

- L'unità è dotata di differenti menu. Una volta inserite le impostazioni iniziali, queste vengono memorizzate fino al loro cambiamento, e l'unità opererà sempre con le stesse impostazioni.
- Le impostazioni rimarranno memorizzate anche quando mettete l'unità in modalità standby.

Procedure di base per le impostazioni iniziali

- Premere il tasto MENU sul telecomando per visualizzare il menu principale.
- Premere il tasto di navigazione SU o GIU per selezionare i sotto menu.
- Premere il tasto OK oppure navigazione DESTRA per entrare nel sotto menu.
- Premere il tasto di navigazione SU o GIU per selezionare l'opzione che volete regolare.
- Premere il tasto MENU per tornare al menu precedente.
- Premere il tasto EXIT per uscire dal menu.

Prima installazione

- Collegare alla fonte di alimentazione e accendere il televisore, se il televisore viene acceso per la prima volta apparirà il menu Prima installazione.

- Premere il pulsante di navigazione su/giù per muovere la selezione.
- Premere il pulsante di navigazione sinistra/destra per selezionare un'opzione.

Lingua: selezionare la lingua desiderata per il menu.

Paese: selezionare la nazione in cui vi trovate, se non la trovate nell'elenco scegliere Altro.

Energy mode: selezionare la modalità Casa o Negozio.

Impostazione sintonia:

- dopo aver completato le selezioni precedenti, premere il tasto OK per visualizzare il menu impostazione sintonia.
- selezionare le opzioni di sintonia utilizzando i tasti navigazione e premere il tasto OK, il televisore inizierà la ricerca dei canali automatica.

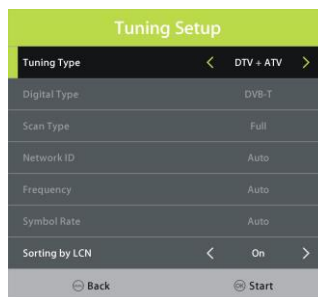
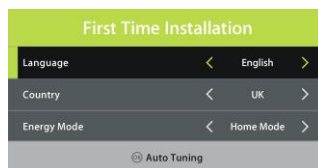

NOTA: l'opzione *Tipo Digitale* è regolabile solo in modalità DVB-C.

MODALITÀ DTV

- Premere il tasto SOURCE sull'unità o sul telecomando per mettere l'unità in modalità DTV.

1. CANALE

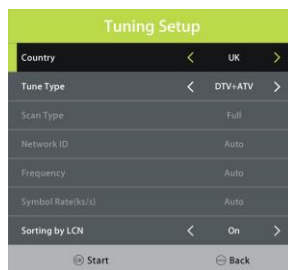

1.1 Menu TV

- Premere il pulsante OK o il tasto di navigazione destra
- Utilizzare i tasti navigazione per selezionare DVB-T o DVB-C.

1.2 Ricerca Automatica

- Premere il pulsante OK o il tasto di navigazione destra per entrare nel sottomenu.
- Quindi premere i tasti navigazione per selezionare Paese, Tipo sintonia e LCN (ordinamento automatico dei canali).

Nota: tipo scansione più altre opzioni sono regolabili solo in DVB-C.

- Selezionare OK e confermare per avviare la ricerca automatica.

1.3 Ricerca manuale ATV (solo per canali analogici non più attivi in Italia)

- Premere il pulsante OK o tasto di spostamento destra per entrare nel sottomenu.

Canale corrente: per selezionare il canale corrente.

Sistema di colore: per selezionare il sistema colore preferito.

Sistema audio: per selezionare il sistema audio preferito.

Sintonia fine: sintonia fine della frequenza.

AFC: attivare/disattivare il controllo automatico della frequenza

Ricerca: avviare la ricerca dei canali disponibili.



Quando il segnale è DVB-T:

1.4 Ricerca manuale DTV

- Premere il tasto di navigazione OK o destra per entrare nel sottomenu e premere il tasto navigazione su/giù per selezionare il numero canale desiderato, avviare la ricerca premendo il tasto OK.



Quando l'antenna è DVB-C:

1.4 Ricerca manuale CADTV

- Premere il tasto di navigazione OK o destra per entrare nel sottomenu per regolare la frequenza, simbolo e tipo QAM. Poi premere il tasto OK per iniziare la ricerca.

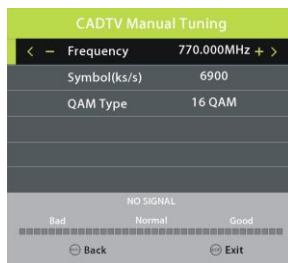

1.5 Gestione canali

- Premere il tasto di navigazione OK o destra per selezionare il menu Gestione canali.
- Premere i tasti navigazione su/giù per evidenziare il canale desiderato.
- Premere il tasto rosso sul telecomando per eliminare il canale evidenziato.
- Premere il tasto giallo sul telecomando per entrare in modalità spostamento. Utilizzare i tasti su/giù per selezionare la posizione preferita e premere ancora il tasto giallo per confermare.
- Premere il pulsante blu sul telecomando per saltare il canale evidenziato.
- Premere il tasto FAV per impostare il canale corrente come preferito e premerlo di nuovo per toglierlo.



1.6 Programmazioni

- Premere il pulsante di navigazione su/giù per selezionare questa voce e premere OK o il tasto di navigazione destra per entrare nel sottomenu. Se c'è una programmazione attiva il menu apparirà in questo modo:

2. Immagine



2.1 Modalità Immagine

- Premere i tasti navigazione su/giù/sinistra/destra per selezionare un'opzione.

Opzioni disponibili: Standard, Tenue, Personale e Dinamica.

Luminosità/contrasto/colore/tinta/nitidezza: valore regolabile 0-100

Nota: il valore di luminosità, contrasto, nitidezza e colore è regolabile solo in modalità utente. Tinta è disponibile solo per sistemi NTSC.

2.2 Temperatura colore

Questo elemento viene utilizzato per regolare la temperatura di colore ottimale per la visualizzazione.

Opzioni disponibili: Normale, Caldo e Freddo.

2.3 Riduzione del rumore

Questo elemento viene utilizzato per eliminare gli eventuali disturbi dell'immagine.

Opzioni disponibili: Off, Basso, Medio, Alto.

NOTA: quando il segnale tv non presenta alcun disturbo si consiglia di tenere spenta questa opzione.

2.4 Schermo (solo per modalità PC/VGA)

2.5 Contrasto dinamico

Attiva/disattiva il contrasto dinamico.

3. SUONO



3.1 Modalità audio

- Premere i tasti navigazione su/giù/sinistra/destra per selezionare un'opzione.

Opzioni disponibili: Standard, Musica, Film, Sport e Personale.

Alti/Bassi: valore regolabile 0-100

Nota: Il valore dei Bassi e Alti è regolabile solo in modalità utente.

3.2 Bilanciamento

Questo elemento viene utilizzato per regolare l'uscita audio tra l'altoparlante destro e sinistro da -50 a 50.

3.3 AVL (Livello Automatico del Volume)

Questo elemento viene utilizzato per attivare/disattivare la funzione AVL.

3.4 Surround

Questo elemento viene utilizzato per selezionare la modalità desiderata Surround.

3.5 S/PDIF

Questo elemento viene utilizzato per selezionare il tipo di uscita audio SPDIF desiderato.

Opzioni disponibili: Off, PCM, Auto.

3.6 AD switch

Questo elemento viene utilizzato per attivare/disattivare la funzione descrizione audio. Per le persone non vedenti questa funzione può aiutare a descrivere una determinata scena o azione tramite la narrazione.

Nota: l'opzione AD switch funziona solo durante la visualizzazione di programmi che contengono le informazioni di narrazione.

4. PROGRAMMA

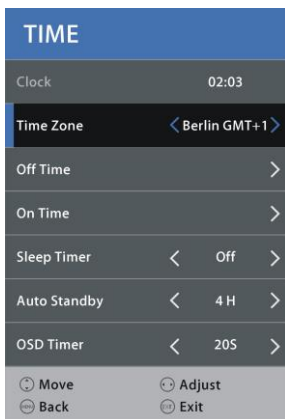

4.1 Ora

Quando è stata eseguita la ricerca automatica, questa unità ottiene l'ora dal segnale e la salva automaticamente.

4.2 Fuso orario

Questo elemento viene utilizzato per selezionare il fuso orario desiderato.

4.3 Ora spegnimento

Opzioni disponibili: Off/Una volta/Ogni giorno/Lun-ven/Lun-sab/Sab-dom/Dom.
Ora/minuti: utilizzare i tasti navigazione per impostare l'ora e i minuti per lo spegnimento automatico.

4.4 Ora accensione

Opzioni disponibili: Off/Una volta/Ogni giorno/Lun-ven/Lun-sab/Sab-dom/Dom.
Ora/minuti/fonte/canale/volume: utilizzare i tasti navigazione per impostare queste opzioni.

4.5 Timer spegnimento

Questo elemento viene utilizzato per impostare il tempo dello spegnimento automatico dopo il quale il televisore va in modalità standby.
Opzioni disponibili: Off, 10 min, 20 min, 30 min, 60 min, 90 min, 120 min, 180 min, 240 min.

4.6 Spegnimento automatico

Questo elemento viene utilizzato per impostare il tempo di spegnimento automatico (risparmio energetico) quando non è stata effettuata nessuna funzione.

Opzioni disponibili: Off / 3 / 4 / 5 ore.

4.7 Timer OSD

Questo elemento viene utilizzato per impostare il tempo di visualizzazione del menu OSD (On Screen Display).

Opzioni disponibili: Off/5/10/15/20/25/30/35 secondi.

5. Sicurezza

La password di default è 0000, inserirla per modificare i campi relativi alla Sicurezza.

Qualora venga dimenticata la password, utilizzare quella universale 8899 per impostarne una nuova tramite il menu "Imposta password".



5.1 Blocco sistema

Questo elemento è utilizzato per attivare/disattivare il blocco di sistema.

5.2 Impostazione password

Inserire la vecchia password utilizzando i tasti numero sul telecomando e poi inserire la vostra password due volte.

5.3 Blocco canale

- Premere il tasto di navigazione OK o destra per entrare
- Premere i tasti di navigazione su/giù per selezionare il canale che si vuole bloccare.
- Premere ripetutamente il tasto verde per bloccare/sbloccare il canale selezionato.

5.4 Controllo genitori

- Premere il tasto di navigazione OK o destra per entrare nel sottomenu e premere il tasto navigazione su/giù per selezionare il livello desiderato di visione.

Opzioni disponibili: Off - 4 / 18.

5.5 Blocco tasti

Questo elemento viene usato per bloccare/sbloccare i tasti sul pannello posteriore della TV.

Opzioni disponibili: On / Off.

5.6 Hotel Mode (questa funzione è consigliata per le camere degli alberghi)

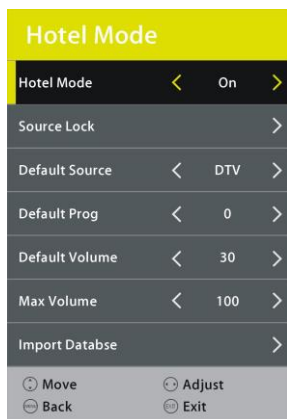

- Premere il tasto di navigazione su/giù per selezionare l'elemento desiderato.
- Premere il tasto di navigazione sinistra/destra per regolare il valore.

Hotel Mode: attivare/disattivare la modalità Hotel.

Blocco sorgente: attivare/disattivare il blocco sulle fonti disponibili.

Ingresso predefinito: selezionare la sorgente predefinita.

Programma predefinito: impostare il programma digitale predefinito.

Volume predefinito: impostare il volume predefinito.

Volume massimo: impostare il volume massimo.

Importa database: importazione database da altri dispositivi.

Esporta database: esportazione database per altri dispositivi.

Rimuovi blocco: elimina le impostazioni relative all'Hotel Mode.

6. IMPOSTAZIONI



6.1 Lingua

Questo elemento viene utilizzato per selezionare la lingua preferita del menu OSD (a video).

6.2 Lingua TT

Questo elemento viene utilizzato per selezionare la lingua preferita del televideo.

6.3 Lingua Audio

- premere il tasto navigazione destra per entrare
- ora è possibile selezionare la lingua audio primaria e quella secondaria.

6.4 Lingua sottotitoli

- premere il tasto navigazione destra per entrare
- ora è possibile selezionare la lingua sottotitoli primaria e quella secondaria.

6.5 Testo non udenti

Questo elemento viene utilizzato per attivare/disattivare la funzione non udenti. Per utenti con problemi di udito, questa funzione può aiutarli a conoscere una certa scena o azione attraverso la didascalia.

Nota: la funzione non udenti è attiva solo quando vi sono programmi di visualizzazione che contengono informazioni relative alla didascalia.

6.6 Rapporto immagine

Questa opzione è utilizzata per cambiare il rapporto immagine.

Le opzioni disponibili sono: Auto, 4:3, 16:9, zoom1, zoom2

Nota: le opzioni disponibili possono essere diverse per diverse fonti ingresso.

6.7 File di sistema PVR (dispositivo USB dedicato alla registrazione dei contenuti)

- Premere il tasto di navigazione destra per entrare nel sottomenu.
- Premere il tasto di navigazione su/giù per selezionare l'elemento preferito e premere il tasto destra/sinistra per regolarlo.
- premere il tasto OK per entrare nel sottomenu o confermare l'impostazione.



In questo menu è possibile selezionare il disco desiderato, verificare se il dispositivo è adeguato alla registrazione dei contenuti, formattare una partizione, impostare il Timeshift durante la registrazione e impostare il tempo massimo di registrazione.

6.8 Schermo blu

Questo elemento viene utilizzato per attivare/disattivare la funzione di sfondo blu. Lo sfondo dello schermo diventa blu se il segnale è molto debole o nessun segnale, se la schermata blu è ON.

6.9 Prima installazione

Tramite questa opzione è possibile richiamare il menu di prima installazione.

6.10 Risparmio energetico

Questo elemento viene utilizzato per selezionare la modalità energetica ottimizzata per Casa o Negozio.

6.11 Ripristino impostazioni

Questo elemento viene utilizzato per reimpostare le impostazioni predefinite di fabbrica.

6.12 Aggiornamento software (USB)

Nel caso il prodotto richieda un aggiornamento, questa funzione viene utilizzata per aggiornare il software del televisore attraverso l'ingresso USB.

6.13 HDMI CEC (Consumer Electronic Control)

Premere il tasto navigazione destra per entrare.

Per utilizzare la funzione HDMI CEC:

- Assicurarsi di aver collegato un dispositivo HDMI (amplificatore, etc.)
- Premere il tasto Source per selezionare la fonte ingresso HDMI.

HDMI CEC: attiva/disattiva HDMI CEC

HDMI ARC: attiva/disattiva ARC.

Accensione automatica: attiva/disattiva la funzione accensione automatica

Menu dispositivi: visualizza il menu impostazioni dei dispositivi collegato.

ATV E ALTRE MODALITÀ

- Premere il tasto SOURCE in sull'unità o sul telecomando per selezionare la fonte d'ingresso.

Per queste modalità riferirsi alle operazioni menu della modalità DTV.



SATELLITE

- **Collegare l'antenna del satellite al terminale LNB per ricevere il segnale satellitare.**
- **Premere il tasto SOURCE sul telecomando per selezionare "Satellite".**

1. Ricerca Automatica

- Premere il tasto MENU per aprire il menu principale.
- Selezionare l'opzione "TV" utilizzando i tasti navigazione e premere OK.
- Scegliere "Sintonia automatica" e premere OK per confermare.

Paese: selezionare il paese.

Satellite: selezionare un satellite disponibile.

Modo scansione: selezionare la modalità di scansione.

Tipo canale: selezionare il tipo canale.

Tipo di servizio: selezionare un tipo di servizio.



2. Impostazioni parabola

- Premere il tasto MENU per accedere al menu principale.
- Selezionare l'opzione "TV" utilizzando i tasti navigazione e premere OK.
- Scegliere "Impostazioni parabola" e premere OK per confermare.
- Premere i tasti navigazione SINISTRA/DESTRA per selezionare la colonna Sinistra, Centrale o Destra.
- Servirsi delle opzioni a video per modificare le impostazioni.
- Premere il tasto EXIT per uscire dal menu.

Dish Setup

Satellite	Transponder	Ku_HOTBIRD 6,7A,8	
01 Ku_HOTBIRD 6,7A,8	001 10723 H 29900	LNB Type	09750/10600
02 Ku_ASTRAS 1H, 1KR, 1L,&h)	002 10775 H 28000	LNB Power	13/18V
03 Ku_ASTRAS 2A,2B,2D	003 10830 H 3333	22KHz	Auto
04 Ku_ASTRAS 1E,1G,3A	004 10853 H 27500	Toneburst	None
05 Ku_NILESAT 101,10	005 10892 H 27500	DiSEqC1.0	None
06 Ku_EUTELSAT W3A	006 10930 H 27500	DiSEqC1.1	None
07 Ku_EUTELSAT W1	007 10971 H 27500	Motor	None
08 Ku_BADR-2,3,4/EURO	008 11013 H 27500		

Quality

■ Delete

■ Edit

■ Add

■ Scan

Move

Select

EXIT

MODALITÀ PC

- Collegare un personal computer a questa unità attraverso il cavo VGA. (non fornito)
- Accendere il computer e l'unità.
- Premere il tasto SOURCE in sull'unità o sul telecomando per mettere l'unità in modalità PC-RGB (VGA).
- Premere il tasto MENU per visualizzare il menu principale. Selezionare IMMAGINE utilizzando il tasto di navigazione sinistra/destra.
- Selezionare SCHERMO con i tasti su/giù e premere OK o destra per entrare.

- Premere il tasto di navigazione su/giù per selezionare l'elemento preferito.
- Premere il tasto di navigazione OK o destra per entrare nel sottomenu. Premere il tasto di navigazione sinistra/destra per regolare il valore.

1. Regolazione automatica

Questo elemento viene utilizzato per regolare automaticamente la schermata del PC.

2. Compensa O (orizzontale)

Questo elemento viene utilizzato per regolare il valore della posizione orizzontale.

3. Compensa V (verticale)

Questo elemento viene utilizzato per regolare il valore della posizione verticale.

4. Dimensioni

Questo elemento viene utilizzato per regolare l'immagine applicata alla TV.

5. Fase

Questo elemento viene utilizzato per regolare la velocità di trasferimento di segnali

Nota: Per altri menu, fare riferimento alle operazioni di menu della modalità DTV.



MANUTENZIONE

- Spegnere la TV e scollegare tutti i cavi prima di iniziare la procedura di manutenzione.
- Pulire l'unità con un panno morbido ed asciutto.
- Se l'unità è molto sporca, passare prima con un panno inumidito con acqua ed un detersivo delicato e poi passare bene con un panno asciutto.
- Non utilizzare **MAI** alcol, benzina, solventi, prodotti chimici, etc. Non utilizzare il compressore d'aria per togliere la polvere.

INSTALLAZIONE A MURO

- Contattare un installatore professionista per l'installazione a muro del prodotto. Non siamo responsabili in caso di qualsiasi danno al TV o alle persone se l'installazione viene eseguita autonomamente.
- Non effettuare l'installazione a muro mentre il TV è acceso, pericolo di scossa elettrica.
- Utilizzare viti M4*10mm standard (non incluse).

Retro della TV

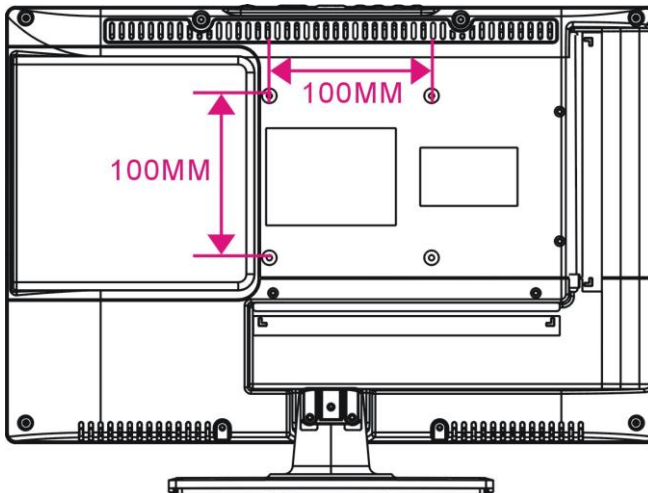

INSTALLAZIONE BASI DI APPOGGIO

Il televisore viene fornito con il piedistallo e il display separato. Prima di utilizzare il televisore, si prega di effettuare il montaggio delle basi di appoggio seguendo le istruzioni riportate di seguito.

Fase 1

Posizionare il televisore rivolto verso il basso su un panno morbido o un cuscino per evitare che il pannello venga danneggiato.

Fase 2

Allineare le due basi di appoggio nella corretta posizione, come in figura (2).

Fase 3

Avvitare le viti in dotazione con un cacciavite (3).

NOTE:

- Staccare la presa di alimentazione prima dell'installazione/disinstallazione delle basi di appoggio.
- Per evitare eventuali danni al televisore, sarebbe opportuno avere un aiuto durante l'installazione o la rimozione del supporto TV.

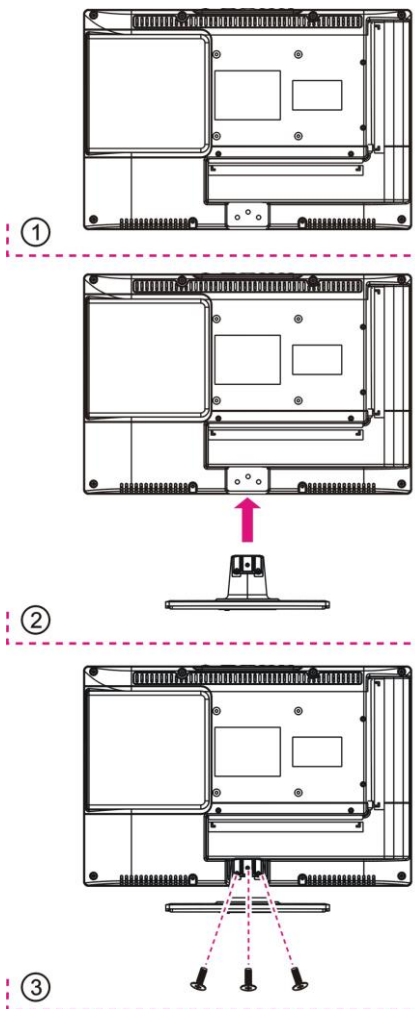

SPECIFICHE

Schermo TFT a colori 15.6 pollici FULL HD

Risoluzione FULL HD 1920x1080

Pixel Pitch 0.17925(H)x0.17925(V)mm

Luminosità 220 cd/m² (+/-10%)

Rapporto di contrasto 500:1

Rapporto immagine: 16:9

Tempo di risposta: 12 ms

Angolo di visione: 90 (H) /65(V)

Campo visibile 344.2(H) x 193.5(V) mm

Sintonizzatore:

Sintonizzatore analogico PAL (BG/DK/I); SECAM (BG/DK/L)

Sintonizzatore digitale terrestre DVB-T / T2 HD

Sintonizzatore satellitare DVB-S / S2 HD

Funzione sintonizzazione automatica dei canali

Funzione LCN (ordinamento automatico dei canali)

Funzione EPG (guida elettronica programmi)

Funzione Hotel

Registrazione manuale e programmata dei canali DVB-T e DVB-S tramite dispositivo USB

Funzione Timeshift (visione in differita)

Funzione Televideo

Letture DVD/MPEG4

Dischi supportati

DVD/CD/CDR/CDRW/DVD-R/DVD+R/DVD-RW/DVD+RW/VCD/SVCD

Tutti i dischi DVD sono codificati in base alla nazione in cui sono venduti. L'unità è impostata di fabbrica sul codice regionale 2 e non può essere cambiato. Tutto ciò in conformità alle leggi sui DVD.

Il codice regionale per questo lettore DVD è



Ingresso USB e SD Card

USB 1 (TV):

Registrazione su dispositivo USB dal digitale terrestre

Formati supportati: AVI / MP4 / MKV / MPG / TS / VOB

Coded: MPEG1, MPEG2, MPEG4 / Xvid, VC1, H264, HEVC (H265) fino a 1080p / 30fps

Immagini: JPEG / BMP

Audio: MP3 / WMA

USB 2 e SD Card (DVD):

Riproduzione files multimediali dall'ingresso USB e SD Card

Video: MPEG-1, MPEG-2, MPEG-4 (versione 3.11 / 4 / 5) fino a 576p / 25fps

Musica: MP3, WMA

Foto: JPEG

L'unità è stata testata con la maggior parte dei dispositivi USB in commercio (chiavette USB e SD Card), in ogni caso l'unità potrebbe non essere compatibile con alcuni di dispositivi in commercio e non è compatibile con hard disk esterni USB.

Sebbene l'unità sia stata testata con la maggior parte dei dispositivi USB in commercio è impossibile stabilire un livello di compatibilità universale, a causa dei continui aggiornamenti tecnici/tecnologici.

INGRESSI / Produzione

Ingresso CI+ CAM (conditional Access Module) modulo CAM **non** fornito

Ingressi: HDMI, VGA, AV, Component Y/Pb/Pr, SCART

Ingresso audio per PC (stereo da 3,5mm)

Ingresso antenna 75 ohms

Uscita cuffie da 3,5mm

Basi di supporto

INGRESSI VIDEO

PC-RGB (VGA)

Fino a 1920x1080@60Hz

CVBS

Sistema video: PAL/NTSC/SECAM

Livello video: 1Vp-p@75ohm

YPbPr

480i,480p,576i,576p,720p,1080i,1080p

HDMI

480i,480p,576i,576p,720p,1080i,1080P

SCART

CVBS e RGB

Adattatore AC/DC: AC 100/240V~ 50/60Hz - DC 12V  2A

Temperatura di utilizzo da 5° a 35°

Dimensioni prodotto: 40 (L) x 27 (A) x 3,5 (P) cm

Dimensione con piedistallo: 40 (L) x 30,4 (A) x 11,9 (P) cm

Peso con piedistallo 1.7 Kg

Le specifiche tecniche possono subire modifiche senza preavviso.

MAJESTIC

15.6" TFT LED TV WITH BUILT IN DVBT
MOD. DVX 2154D/S2 LED

ALIMENTAZIONE: DC 12V-2000mA

CONSUMO IN STANDBY: $\leq 0.5W$

USB: 5V $\overline{\text{---}}$ 500mA

NEW MAJESTIC S.p.A.
Via Rossi Martini, 41
26013 CREMA (CR)
ITALY

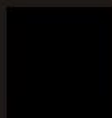

MADE IN CHINA

MAJESTIC POWER ADAPTER

MODEL: M120200W211A

INPUT: 100-240V~50/60Hz 0.6A

OUTPUT: 12V $\overline{\text{---}}$ 2000mA

FOR I. T. E. USE ONLY



I.T.E
LPS

CAUTION:

FOR USE WITH INFORMATION
TECHNOLOGY EQUIPMENT

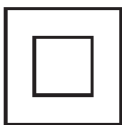

MADE IN CHINA

SOLUZIONE DEI PROBLEMI

Verificare i seguenti punti prima di portare in assistenza l'unità:

Sintomo	Rimedio
Non si accende.	Inserire l'adattatore di corrente nella presa elettrica.
Nessuna immagine.	Assicurarsi che l'unità sia collegata correttamente.
<ul style="list-style-type: none"> ● Nessun suono. ● Suono distorto. 	<ul style="list-style-type: none"> ● Assicurarsi che l'unità sia collegata correttamente. ● Assicurarsi che le impostazioni di ingresso per la TV ed il sistema stereo siano corrette. ● Regolare il volume ad un livello adeguato premendo VOL + / VOL-.
Il telecomando non funziona.	<ul style="list-style-type: none"> ● Controllare di aver installato correttamente le batterie. ● Le batterie sono scariche, sostituirle con delle nuove. ● Puntate il telecomando verso il sensore sull'unità e riprovate. ● Non utilizzate il telecomando ad una distanza superiore ai 6 metri dal sensore sull'unità. ● Rimuovere gli ostacoli presenti tra il telecomando ed il sensore sull'unità.
L'unità è bloccata (non si riesce ad operare né dall'unità né dal telecomando).	Togliere l'adattatore di corrente dalla presa e rimetterlo. (L'unità potrebbe non funzionare correttamente a causa di scariche elettriche, sbalzi di tensione o altri fattori).
Sintomo (TV)	Rimedio
Nessuna o scarsa immagine.	<ul style="list-style-type: none"> ● Regolare l'antenna o utilizzare un'antenna esterna. ● Spostare l'unità vicino a una finestra (se incassata in un mobile). ● Spostare l'unità distante da dispositivi che potrebbero creare interferenze. ● Avviare nuovamente la sintonizzazione automatica. ● Cambiare canale.
Nessun o scarso suono.	<ul style="list-style-type: none"> ● Controllare le impostazioni audio. ● Premere il tasto MUTE sul telecomando per togliere la funzione. ● Scollegare gli auricolari.
Rumori o altre interferenze.	Apparecchiature elettroniche vicine possono causare interferenze. Spostare l'unità o togliere le apparecchiature.
Sintomo (DVD)	Rimedio
La riproduzione non ha inizio sebbene il titolo sia stato selezionato.	Controllare che il codice regione del DVD sia corretto.
La colonna Sonora Audio e/o la lingua dei sottotitoli non si trova nelle impostazioni iniziali.	Se la colonna Sonora audio e/o la lingua dei sottotitoli non esistono nel disco, la lingua selezionata nell'impostazione iniziale non verrà visualizzata/ascoltata.
Nessun sottotitolo	I sottotitoli appaiono solo con dischi che li contengono. I sottotitoli vengono cancellati dal monitor TV, Vedere la pagina relativa alla impostazione sottotitoli.

SOLUZIONE DEI PROBLEMI

Una traccia audio alternativo (o sottotitoli) non vengono selezionati.	<ul style="list-style-type: none"> ● Una lingua alternativa non viene selezionata con dischi che non contengono più di una lingua. ● Nel caso di alcuni dischi, il linguaggio alternativo non può essere selezionato utilizzando i tasti SUBTITLE. Provare a selezionarla dal menu del DVD se disponibile.
Non si può cambiare l'angolazione.	Questa funzione dipende dalla disponibilità del software. Anche se un disco possiede un numero di angolazioni registrate, queste potrebbero essere state registrate solo per scene specifiche.
La password per i livelli operativi è stata dimenticata.	Consultare Impostazione Password.
Sintomo (Video CD)	Rimedio
Nessun menu.	Questa funzione è attiva solo con quei Video CD dotati di menu.
Sintomo (USB)	Rimedio
L'apparecchio non legge la chiave USB oppure l'hard disc esterno quando collegato al vano USB del lettore DVD.	<p>Riferirsi alla lista delle istruzioni su come utilizzare l'apparecchio USB.</p> <p>- Se il problema persiste: questo apparecchio è stato testato con la maggioranza di flash memory esistenti sul mercato (chiavette USB e lettori MP3) e hard disk (lettore MP3/MPEG4 con HDD).</p>
Sintomo (CARD)	Rimedio
L'apparecchio non riconosce la Memory Card quando collegato a un lettore DVD.	Prima di tutto controllare che la memory card sia compatibile con l'apparecchio. Le memory card supportate sono :SD, MS, MMC. L'apparecchio è stato testato con la maggior parte delle memory card esistenti sul mercato, non possiamo garantire la compatibilità con tutte le card esistenti a causa della molteplicità delle card esistenti. Nel caso si avesse un problema di compatibilità, usare una memory card con bassa capacità oppure collegare l'apparecchio tramite una chiave USB.

INFORMAZIONE AGLI UTENTI DI APPARECCHIATURE DOMESTICHE



Ai sensi dell'art. 25 Comma 1 del Decreto Legislativo 14 Marzo 2014, n. 49 "Attuazione delle Direttive 2011/65/EU e 2012/19/UE relative alla riduzione dell'uso di sostanze pericolose nelle apparecchiature elettriche ed elettroniche, nonché allo smaltimento dei rifiuti".

Il simbolo del cassonetto barrato riportato sull'apparecchiatura o sulla sua confezione indica che il prodotto alla fine della propria vita utile deve essere raccolto separatamente dagli altri rifiuti. L'utente dovrà, pertanto, conferire l'apparecchiatura giunta a fine vita agli idonei centri di raccolta differenziata dei rifiuti elettronici ed elettrotecnici, oppure riconsegnarla al rivenditore al momento dell'acquisto di una nuova apparecchiatura di tipo equivalente, in ragione di uno a uno.

L'adeguata raccolta differenziata per l'avvio successivo dell'apparecchiatura dismessa al riciclaggio, al trattamento e allo smaltimento ambientale compatibile contribuisce ad evitare possibili effetti negativi sull'ambiente e sulla salute e favorisce il reimpiego e/o riciclo dei materiali di cui è composta l'apparecchiatura.

Lo smaltimento abusivo del prodotto da parte dell'utente comporta l'applicazione delle sanzioni di cui alla corrente normativa di legge.

Eventuali pile o batterie ricaricabili contenute nel dispositivo devono essere smaltite separatamente negli appositi raccoglitori preposti alla raccolta delle pile esaurite.

CONDIZIONI GENERALI DI GARANZIA PER I PRODOTTI DELLA New MAJESTIC S.p.A.

Gentile Cliente, La ringraziamo per il Suo acquisto e Le ricordiamo che il prodotto risponde alle normative vigenti in fatto di costruzione e di sicurezza.

Nel caso si dovessero riscontrare anomalie o difetti del prodotto, la New Majestic S.p.A. offre una Garanzia convenzionale soggetta alle condizioni qui riportate (precisando che la Garanzia convenzionale lascia impregiudicati i diritti del consumatore di cui al D.Lgs. n.206 del 06/09/2005). Per Garanzia si intende esclusivamente la riparazione o la sostituzione gratuita dei singoli componenti o dell'intero bene riconosciuti difettosi nella fabbricazione.

Il periodo di Garanzia non verrà rinnovato o prolungato a seguito di successiva rivendita, riparazione o sostituzione del prodotto stesso.

Le parti riparate, sostituite o il cambio totale del prodotto saranno garantiti per un periodo di **60 giorni** a partire dalla data della riparazione o della sostituzione e naturalmente per la restante durata della Garanzia stessa.

La Garanzia ha validità a partire dalla data comprovata da un documento fiscale valido (scontrino fiscale oppure fattura d'acquisto) per un periodo di **24 mesi** in caso di acquisto con scontrino fiscale e **12 mesi** in caso di acquisto con fattura fiscale (partita iva).

Ci sono dei beni che per le loro normali caratteristiche sono deperibili nel tempo oppure soggetti a consumo e usura derivanti dall'utilizzo, pertanto, per gli accessori inclusi nella confezione di vendita la Garanzia ha validità di **12 mesi**.

Un accumulatore ricaricabile si ritiene difettoso e sostituibile in Garanzia **12 mesi** solo quando risulta interrotto, ossia non eroga più energia e la tensione ai suoi capi è di Zero Volt. Nel caso in cui la capacità di erogare energia risultasse ridotta rispetto al prodotto nuovo (trattasi di consumo/usura) il periodo di Garanzia sarà di **6 mesi**.

Non sono coperti da Garanzia:

- Il deterioramento dovuto ad usura delle parti estetiche e di tutte le componenti che dovessero risultare difettose a causa di negligenza o trascuratezza nell'uso, di errata manutenzione ovvero di circostanze che non possano ricondursi a difetti di fabbricazione dell'apparecchio.
- I manuali d'uso, i software di terzi, le configurazioni, le applicazioni o i dati scaricati dal cliente.
- I difetti causati da un uso improprio del prodotto (cadute, pressioni, deformazioni o uso di oggetti appuntiti).
- Apertura, modifica o riparazione del prodotto da parte di soggetti diversi dal Centro Assistenza Autorizzato.
- I numeri di serie, la data di produzione, il codice a barre o il codice **IMEI** * che risultano essere cancellati, alterati o illeggibili.

Per interventi in Garanzia si prega di rivolgersi presso uno dei Centri Assistenza Autorizzati della New Majestic S.p.A., la cui lista completa è consultabile sul sito www.newmajestic.com, oppure presso il punto vendita dove è stato acquistato il prodotto, consegnando il tagliando di Garanzia debitamente compilato ed allegando lo scontrino fiscale relativo l'acquisto.

ATTENZIONE:

È opportuno conservare integri sia l'imballo che tutti gli accessori in esso contenuti, poiché in caso di invio al laboratorio tecnico è meglio utilizzare la confezione originale con tutti i suoi accessori.

New Majestic S.p.A.

* IL CODICE IMEI E' PER SMARTPHONE, TELEFONI & TABLET 3G

DICHIARAZIONE DI CONFORMITA' UE

La sottoscritta Società: **NEW MAJESTIC S.P.A.**
Via Rossi Martini 41
26013 CREMA (CR)

dichiara sotto la propria responsabilità che il prodotto:

TIPO: TELEVISORE
MARCA: MAJESTIC
MODELLO: DVX 2154D/S2 LED

è costruito in conformità alle seguenti normative:

EN 55032 :2015

EN 55020 :2007+A12 :2016

EN 61000-3-2 :2014

EN 61000-3-3 :2013

EN 60065 :2014

EN 62479 :2010

EN 62321 :2009

ETSI EN 303 372-2 V1.1.1 :2016

ETSI EN 303 340 V1.1.2 :2016

ADATTATORE AC/DC

EN 55032 :2012/AC :2013

EN 55020 :2010+A11 :2011

EN 61000-3-2 :2014

EN 61000-3-3 :2013

EN 60065 :2014

ADATTATORE 12V

EN 55032 :2015

EN 55024 :2010+A1 :2015

EN 60950-1 :2006+A11 :2009+A1 :2010+A12 :2011+A2 :2013

soddisfa i requisiti essenziali richiesti dalle direttive
2014/53/UE, 2014/30/UE, 2014/35/UE, 2011/65/UE,
2009/125/CE e dal regolamento 1907/2006.

NEW MAJESTIC S.P.A.

DATA DI PRODUZIONE: 6/2018



ENERG
енергия · ενεργεια



MAJESTIC

DVX 2154D/S2 LED

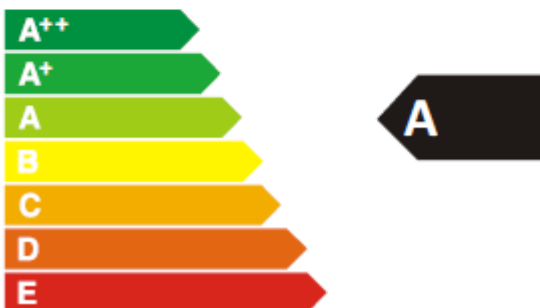

ENERGIA · ЕНЕРГИЯ
ΕΝΕΡΓΕΙΑ · ENERGIJA
ENERGY · ENERGIE
ENERGI

15
Watt

22
kWh/annum

39.6
cm



15.6
inch

2010/1062 - 2017