

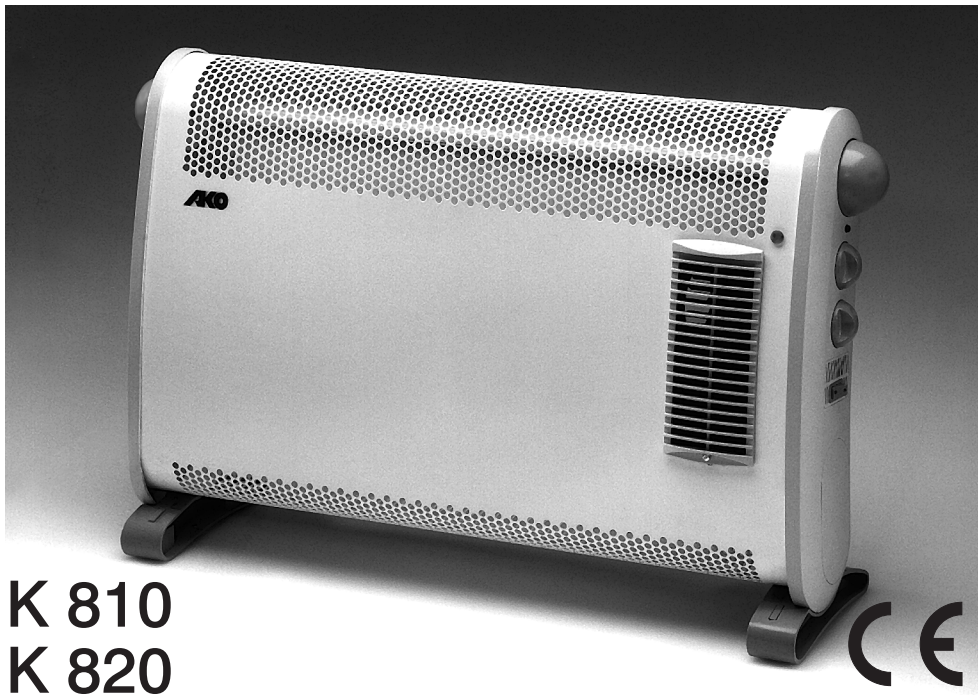

D	Bedienungsanleitung	Konvektor	S. 3 - 5
GB	Operating instructions	Convactor	P. 5 - 8
F	Mode d'emploi	Convecteur	P. 8 - 11
I	Istruzioni d'uso	Termoconvettore	P. 11 - 13
E	Manual de instrucciones	Convector	P. 14 - 16
NL	Gebruiksaanwijzing	Convactor	P. 17 - 19



K 810
K 820

© 140602.1820.fbx

06/2002

222 090/6

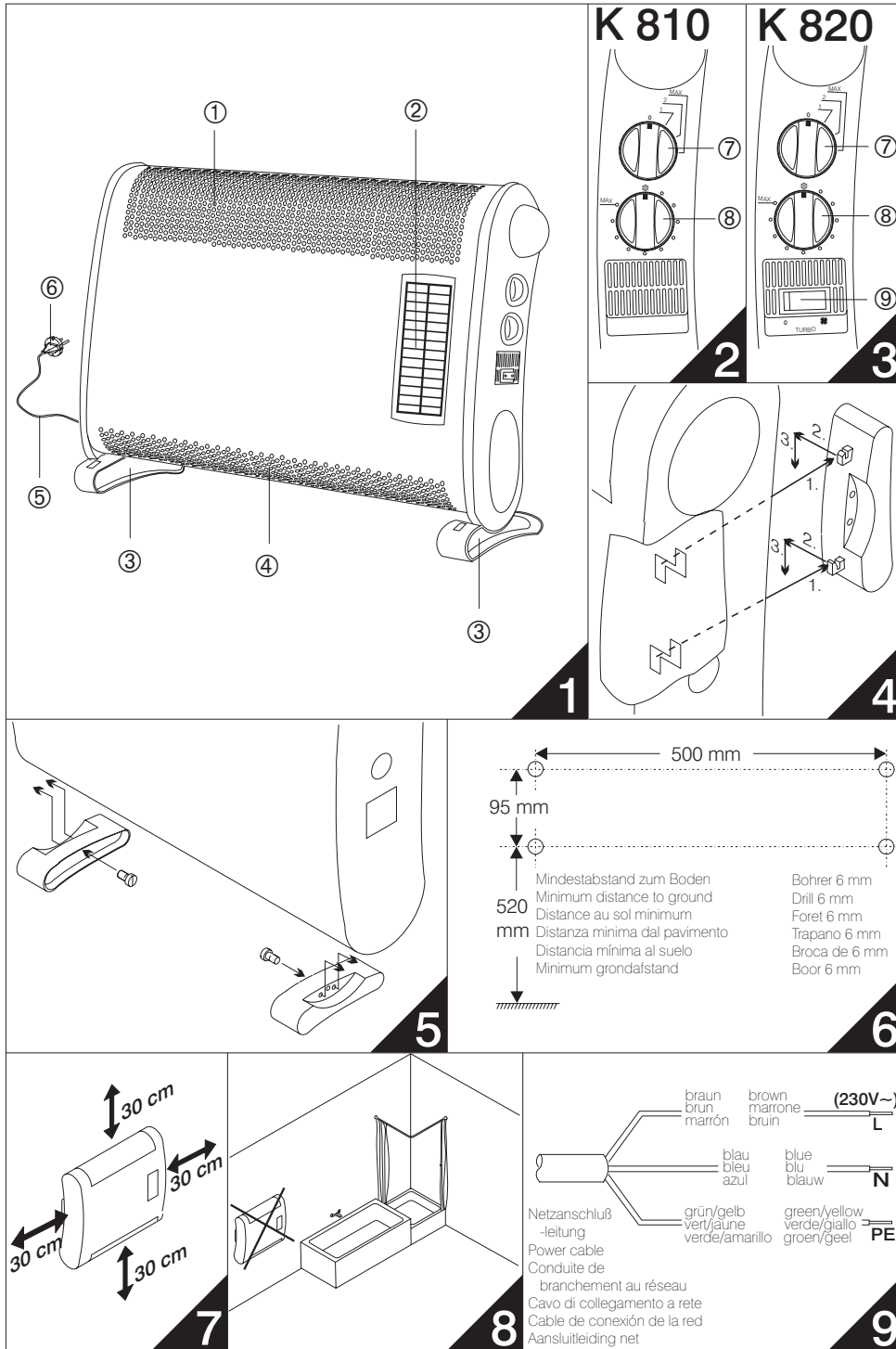

K 810

K 820

1

2

3

4

5

6

7

8

9

500 mm

95 mm

520 mm

Mindestabstand zum Boden
Minimum distance to ground
Distance au sol minimum
Distanza minima dal pavimento
Distancia mínima al suelo
Minimum grondafstand

Bohrer 6 mm
Drill 6 mm
Foret 6 mm
Trapano 6 mm
Broca de 6 mm
Boor 6 mm

braun / brun / marrón (230V~) L

blau / bleu / azul N

grün/gelb / vert/ajune / verde/amarillo / groen/geel PE

Netzanschluß -leitung
Power cable
Conduite de branchement au réseau
Cavo di collegamento a rete
Cable de conexión de la red
Aansluitleiding net

① **Cari clienti,**

Vi ringraziamo per la fiducia che ci avete dimostrato acquistando il nostro prodotto. Avete acquistato un prodotto di qualità che è stato prodotto in conformità alle normative CE e alle riconosciute regole tecniche di sicurezza.

Poichè desideriamo che possiate godere a lungo e in **completa sicurezza** del vostro apparecchio **leggete attentamente le istruzioni d'uso prima** di proseguire con la messa in funzione. Conservate le istruzioni a portata di mano e non affidate mai l'apparecchio ad altre persone senza dar loro anche le istruzioni d'uso.



A V V I S O

Le seguenti avvertenze di sicurezza sono da rispettare scrupolosamente!

- Il termoconvettore serve **esclusivamente** al riscaldamento o alla temperazione di ambienti chiusi. L'apparecchio è ideato per l'uso casalingo o per scopi simili.
- **Nel caso montiate il termoconvettore alla parete** fate attenzione che la spina dell'apparecchio sia liberamente accessibile e che il termoconvettore non venga montato direttamente al di sotto di una presa elettrica.
- Non utilizzare l'apparecchio in ambienti dove si trovino vasche da bagno, docce o piscine e nem-meno in prossimità di lavandini o allacciamenti dell'acqua. L'apparecchio deve sempre poter aspirare ed emettere calore liberamente (vedi ill. 8).
- Mantenete intorno all'apparecchio una **distanza di sicurezza** di 30 cm. L'apparecchio non deve venir coperto; in caso contrario esso si può surriscaldare e generare un incendio (vedi ill. 7).
- La griglia di uscita dell'aria può diventare molto calda durante il funzionamento dell'apparecchio.
- **Non** è permesso che l'apparecchio venga comandato da bambini.
- Per la pulizia dell'apparecchio non utilizzate mai **detergenti facilmente infiammabili** come p.e. benzina. **Non** fate funzionare l'apparecchio in locali in cui si generano vapori o **gas facilmente infiammabili**.
- Fate attenzione che **non entri acqua nè alcun altro liquido** nell'apparecchio.
- Fate attenzione che **nessun oggetto possa cadere** all'interno dell'apparecchio.
- Prima di ogni pulizia dell'apparecchio **staccare la spina** elettrica.
- Verificate di tanto in tanto che il cavo di alimentazione non sia danneggiato. Se il cavo di alimentazione non dovesse essere integro si corre il pericolo di folgorazione. Se il cavo di alimentazione dovesse essere danneggiato esso deve essere sostituito esclusivamente da un tecnico specializzato, poichè per tale operazione è necessario disporre di speciali utensili.
- Verificate che la tensione riportata sulla targhetta di omologazione corrisponda alla tensione disponibile nella vostra abitazione.
- L'apparecchio deve essere aperto e riparato **esclusivamente** da personale specializzato.

DATI TECNICI

Termoconvettore	K 810	K 820
Tensione nominale	230V~ / 50 Hz	
Potenza	750 / 1250 / 2000 W	
Stadi	- 1 (Spento) - 2 (750 W) - 3 (1250 W) - MAX (2000 W) Termostato con funzione anticongelamento	- 1 (Spento) - 2 (750 W) - 3 (1250 W) - MAX (2000 W) Termostato con funzione anticongelamento - Ventilatore
Classe di protezione	I	
Dimensioni ca. (l x a x p)	70 cm x 45 cm x 15 cm	
Peso ca.	4,0 kg	

Componentistica ed elementi di comando (vedi le ill. 1,2 e 3 a pag. 2)

- | | |
|---|------------------------------------|
| ① Griglia uscita aria | ⑥ Spina elettrica |
| ② Griglia uscita aria per ventilatore (solo K820) | ⑦ Pomello girevole |
| ③ Piedi | ⑧ Termostato |
| ④ Griglia entrata aria | ⑨ Interruttore ventola (solo K820) |
| ⑤ Cavo di alimentazione | |

Il vostro termoconvettore AKO

Il termoconvettore AKO dispone di una termoresistenza potente. La potenza di riscaldamento può essere regolata su SPENTO - 750W - 1250W - 2000W. Il termostato permette una regolazione lineare della temperatura partendo dall'anti-congelamento sino a ca. +35°C. Il termoconvettore K 820 dispone inoltre di un ventilatore.

Dopo il disimballaggio

- Verificate che l'apparecchio non sia danneggiato.
 - ➔ Se notate dei danni all'apparecchio non dovete utilizzarlo. In tal caso rivolgetevi prima al vostro rivenditore specializzato.
- Non dimenticate di disimballare anche i due piedi ③. Essi si trovano nella zona laterale dell'imballo.
- Vi preghiamo di smaltire il materiale di imballaggio in pieno rispetto dell'ambiente.

Per il montaggio del termoconvettore

montate i due piedi ③ sulla parte inferiore dell'apparecchio (vedi ill. 5 a pag. 2).

- Inserite i due piedi ③ sui 3 perni sul fondo dell'apparecchio.
- Fissate bene i piedi ③ con l'ausilio delle viti fornite insieme ad essi.
- Inserite la spina elettrica ⑥ nella presa di corrente.
 - ➔ Il termoconvettore è pronto ad essere messo in funzione.

Le posizioni del pomello girevole ⑦

- | | |
|-----|-----------------------------|
| 0 | - Il riscaldamento è spento |
| 1 | - Stadio termico 750 W |
| 2 | - Stadio termico 1250 W |
| MAX | - Stadio termico 2000 W |

La funzione del termostato ⑧

Il termostato ⑧ accende il termoconvettore in maniera autonoma. Se la temperatura scende al di sotto di quella impostata, il termoconvettore inizia a scaldare sino a che la temperatura impostata non viene raggiunta.

-  - Temperatura minima del termostato (stadio anti-congelamento)
- o o o - Campo di regolazione lineare del termostato
- MAX - Temperatura massima del termostato

❗ CONSIGLIO per l'impostazione della temperatura ambiente desiderata

- Posizionate il termostato ⑧ sulla temperatura massima **MAX**.
 - ➡ L'apparecchio inizia a scaldare.
- Non appena viene raggiunta la temperatura ambiente desiderata ruotate il termostato ⑧ all'indietro sino a che il termostato ⑧ non spegne il termoconvettore unitamente a un sonoro "click".
 - ➡ Ora verrà mantenuta all'incirca la temperatura precedentemente raggiunta.

Il ventilatore (solo K820)

Per distribuire meglio l'aria all'interno del locale avete la possibilità, per mezzo dell'interruttore ⑨, di accendere la ventola. L'aria calda viene ora anche emessa dalla griglia di uscita aria ② imposta sulla parte frontale dell'apparecchio.

Dopo l'uso

- Portate il pomello girevole in pos. 0.
- Se prevedete di non utilizzare l'apparecchio per lungo tempo, staccate la spina ⑥.

Montaggio a parete (vedi ill. 4, 6, 7 e 8 a pag. 2)

Per il montaggio a parete vengono impiegati i piedi ③ come supporti da parete.

- Montate alla parete i piedi ③ con 4 tassello Ø 6 x 30 mm e 4 viti Ø 5 x 30 mm rispettando le distanze minime previste per il montaggio (ill. 7 e 8). Le misure per i fori da eseguire sono deducibili dall'illustrazione 6.
- Premete all'infuori i due ganci di ogni piede ③.
- Inserite la spina elettrica ⑥.
 - ➡ Il termoconvettore è pronto a essere messo in funzione.

Collegamento permanente del cavo di alimentazione ⑤.

Il cavo di alimentazione ⑤ può anche essere collegato in maniera permanente alla rete elettrica. In tal caso fate riferimento allo schema elettrico e alle definizioni dell'ill. 9 a pag. 2.



A V V I S O

Le seguenti avvertenze di sicurezza sono da rispettare scrupolosamente!

- Rispettate le normative vigenti localmente.
- Il collegamento permanente può essere effettuato esclusivamente da personale specializzato.
- Il collegamento permanente può avvenire esclusivamente su reti elettriche dotate di un dispositivo separatore multipolare con un'apertura di contatto di min. 3 mm.
- L'apparecchio deve essere collegato a terra.

Eventuali malfunzionamenti dell'apparecchio e possibili cause

L'apparecchio non scalda

- ➡ La spina elettrica non è inserita nella presa di corrente.
 - Inserite la spina elettrica ⑥ nella presa di corrente.
- ➡ Il pomello girevole si trova in posizione 0.
 - Portate il pomello girevole ⑦ nella posizione desiderata.
- ➡ Il termostato è impostato su di un valore troppo basso.
 - Portate il termostato ⑧ in una posizione più alta.
- ➡ La protezione termica è scattata, perchè qualcosa impedisce l'entrata o l'uscita dell'aria.
 - Lasciate che l'apparecchio si raffreddi (ca. 5 minuti).
 - Fate in modo che l'aria possa affluire e defluire liberamente.
 - L'apparecchio si riattiva automaticamente.

Il ventilatore non funziona (solo K820)

- ➡ L'interruttore del ventilatore si trova in posizione 0.
 - Portate l'interruttore del ventilatore ⑨ sulla posizione ⑧.

Dovete avere verificato le cause descritte sopra e dovesse il termoconvettore continuare a non funzionare rivolgetevi al vostro rivenditore o al punto di assistenza AKO.

Pulizia dell'apparecchio

In caso di necessità pulite l'apparecchio con un panno umido.

Manutenzione

A seconda del grado di imbrattamento e di impolverazione dell'apparecchio consigliamo di lasciare eseguire la pulizia da personale qualificato.

Smaltimento

Riguardo alle possibilità di smaltimento del vostro apparecchio informatevi presso il vostro rivenditore o direttamente dal produttore.

(D)

G A R A N T I E

Wir übernehmen für dieses Gerät eine Garantie von 24 Monaten ab Kaufdatum. Die Garantieleistung setzt voraus, daß die Rechnung vorgelegt wird und der Garantieanspruch innerhalb der Garantiefrist erhoben wird. Der Garantieanspruch verfällt, wenn das Gerät beschädigt, nicht sachgemäß benutzt oder unbefugte Eingriffe vorgenommen wurden. Die Garantie erstreckt sich nicht auf leicht zerbrechliche Teile wie z.B. Glas.

(GB)

G U A R A N T E E

We give a 24 months guarantee on this appliance from the date of purchase. For claims under guarantee the sales receipt must be produced and the claims must be forwarded within the guarantee period. The right to claim under guarantee expires in case that the device has been damaged, used in an inappropriate way or that unauthorized manipulations have been carried out. The guarantee does not cover fragile parts, like for example parts of glass.

(F)

G A R A N T I E

Nous assurons une garantie de 24 mois pour l'appareil à partir de la date de son achat. Le recours en garantie suppose la présentation de la recette de l'appareil et la demande avant la fin de la période de garantie. La garantie n'est plus valable, si l'appareil a été endommagé, utilisé inconvenablement ou si des manipulations non-autorisées ont été faites. La garantie ne couvre pas de pièces fragiles, comme par exemple des pièces en verre.

(I)

G A R A N Z I A

Per questo apparecchio assumiamo una garanzia di 24 mesi a partire dalla data d'acquisto. La prestazione di garanzia presuppone che venga presentata la fattura e che il diritto di garanzia sia rivendicato entro la fine del periodo di garanzia. Il diritto di garanzia scade nel caso che l'apparecchio fosse stato danneggiato o non usato nel modo dovuto o che vi fossero stati eseguiti degli interventi non autorizzati. La garanzia non copre i pezzi fragili, come p. es. il vetro.

(E)

G A R A N T I A

Por el presenta aparato asumimos un período de garantía de 24 meses a partir de la fecha de compra. La prestación de garantía requiere la presentación de la factura y que el derecho de garantía sea reivindicado dentro del período de garantía. El derecho de garantía vence cuando el aparato resulte dañado, no se utilice correctamente o sea manipulado de forma no autorizada. La garantía no incluye las piezas frágiles, como, p. ej. cristal.

(NL)

G A R A N T I E

Wij overnemen een garantie voor het toestel van 24 maanden vanaf de datum van de koop. Om aanspraak te kunnen maken op eventuele garantie is het overleggen van de rekening vereisd en de aanspraak moet worden gemaakt voor afloop van de garantietijd. De garantieclaim vervalt, indien het toestel werd beschadigd, of in het geval van onzaakkundig gebruik of onbevoegde ingrijpingen. De garantie geldt niet voor licht breekbare onderdelen, zoals glas.



Glen Dimplex Deutschland GmbH
Am Goldenen Feld 18
95326 Kulmbach
Tel.: 09221 - 709 564
Fax: 09221 - 709 589