

serie
VCE

» MANUALE UNICO



ISO 9002 - Cert. n. 1368/1

 **ventilclima**[®]
Apparecchi per la Climatizzazione

VENTILCONVETTORI CENTRIFUGHI

MT VCE 10120 1104 VENTILCLIMA.IT

DATI TECNICI

Dimensioni generali ventilconvettore per impianto a 2 tubi - VCE10-60	3
Dimensioni generali ventilconvettore per impianto a 4 tubi - VCE10-60	3
Dimensioni generali ventilconvettore per impianto a 2 tubi - VCE70-120	4-5
Dimensioni generali ventilconvettore per impianto a 4 tubi - VCE70-120	4-5
Dati tecnici generali VCE 10-60 per impianto a 2 tubi	6
Coefficienti correttivi per le diverse velocit* per impianto a 2 tubi	6
Dati tecnici generali VCE70-120 per impianto a 2 tubi	7
Coefficienti correttivi per le diverse velocit* per impianto a 2 tubi	7
Dati tecnici generali VCE 10-60 per impianto a 4 tubi	8
Coefficienti correttivi per le diverse velocit* per impianto a 4 tubi	8
Dati tecnici generali VCE70-120 per impianto a 4 tubi	9
Coefficienti correttivi per le diverse velocit* per impianto a 4 tubi	9
Limiti di funzionamento	10
Prestazioni aerauliche	
Mod. VCE10 - impianto a 2 tubi	11
Mod. VCE20 - impianto a 2 tubi	11
Mod. VCE30 - impianto a 2 tubi	11
Mod. VCE40 - impianto a 2 tubi	12
Mod. VCE50 - impianto a 2 tubi	12
Mod. VCE60 - impianto a 2 tubi	12
Mod. VCE70 - impianto a 2 tubi	13
Mod. VCE80 - impianto a 2 tubi	13
Mod. VCE90 - impianto a 2 tubi	13
Mod. VCE100 - impianto a 2 tubi	14
Mod. VCE110 - impianto a 2 tubi	14
Mod. VCE120 - impianto a 2 tubi	14
Mod. VCE10 - impianto a 4 tubi	15
Mod. VCE20 - impianto a 4 tubi	15
Mod. VCE30 - impianto a 4 tubi	15
Mod. VCE40 - impianto a 4 tubi	16
Mod. VCE50 - impianto a 4 tubi	16
Mod. VCE60 - impianto a 4 tubi	16
Mod. VCE70 - impianto a 4 tubi	17
Mod. VCE80 - impianto a 4 tubi	17
Mod. VCE90 - impianto a 4 tubi	17
Mod. VCE100 - impianto a 4 tubi	18
Mod. VCE110 - impianto a 4 tubi	18
Mod. VCE120 - impianto a 4 tubi	18
Spettro di potenza sonora - impianto a 2 tubi - 10-120	19
Spettro di potenza sonora - impianto a 4 tubi - 10-120	20
Perdite di carico lato aria dei principali accessori - VCE10-90	21-22
Perdite di carico lato acqua batterie - 10-120	23

DIMENSIONI VENTILCONVETTORI

Caratteristiche generali e descrizione dei componenti	24
Versioni verticali a parete con mobiletto di copertura:	
Versioni VCE10-VCE120: ripresa dell'aria inferiore	25
Versioni VCE18-VCE128: con zoccolone di ripresa dell'aria	26
Versioni VCE15-VCE95: ripresa dell'aria frontale	27
Versioni orizzontali a soffitto con mobiletto di copertura	
Versioni VCE14-VCE94: ripresa dell'aria frontale	27
Versioni VCE11-VCE121: con zoccolone ripresa aria posteriore	28
Versioni VCE19-VCE129: ripresa dell'aria posteriore	29

Ventilconvettori verticali ad incasso	
Versioni VCE12-VCE122: mandata dell'aria verso l'alto	30
Versioni VCE17-VCE127: mandata dell'aria frontale	31

Versioni orizzontali a soffitto ad incasso	
Versioni VCE13-VCE123: ripresa aria posteriore	32

ACCESSORI VENTILCONVETTORI

Batteria ausiliaria ad 1 rango	33
Resistenza elettrica	33
Kit valvola a 2 attacchi ON/OFF	34-35
Kit valvola a 3 attacchi ON/OFF	36-37
Pompa scarico condensa	38
Bacinella ausiliaria raccogli condensa - versione verticale	39
Bacinella ausiliaria raccogli condensa - versione orizzontale	39
Serranda presa aria esterna	
Per versione VCEx0 e VCEx8	40
Per versione VCEx1	40
Per versione VCEx2 e VCEx7	41
Per versione VCEx3	41
Coppia zoccoli verniciata	42
Zoccolone ripresa aria	42
Cassa in lamiera zincata (solo per versione VCEx7)	43
Pannello in lamiera preverniciata bianca (versione VCEx7)	44
Pannello in lamiera preverniciata bianca (versione VCEx2 e VCEx3)	44
Pannello in legno laccato bianco (versione VCEx7)	45
Pannello in legno laccato bianco (versione VCEx2 e VCEx3)	45
Bocchettone di mandata con attacchi circolari	46
Bocchettone di aspirazione con attacchi circolari e filtro	46
Raccordo dritto di mandata	47
Raccordo a 90° di mandata	47
Raccordo a 90° di aspirazione	48
Griglia di mandata e griglia di aspirazione	48
Prolunga telescopica per raccordi dritti a 90°	49
Giunto antivibrante	49
Esempio di utilizzo di raccordi e griglie	50
Pannello di chiusura posteriore verniciato (per mobile standard)	51
Pannello di chiusura posteriore verniciato (per mobile con zoccolone)	51
Pannello di chiusura inferiore senza griglia	52
Pannello di chiusura inferiore con griglia e filtro	52

QUADRO COMANDO A BORDO MACCHINA

Quadro comando a bordo macchina senza termostato	53-54
Quadro comando a bordo macchina con termostato elettromeccanico	55-56
Quadro comando a bordo macchina con termostato elettronico	57-58

REGOLATORI A DISTANZA

Termostato ambiente a distanza TA/1 e TA/2	59
Comando a distanza CD1	60
Comando a distanza CD8	61
Scheda interfaccia comando 4 ventilconvettori	62



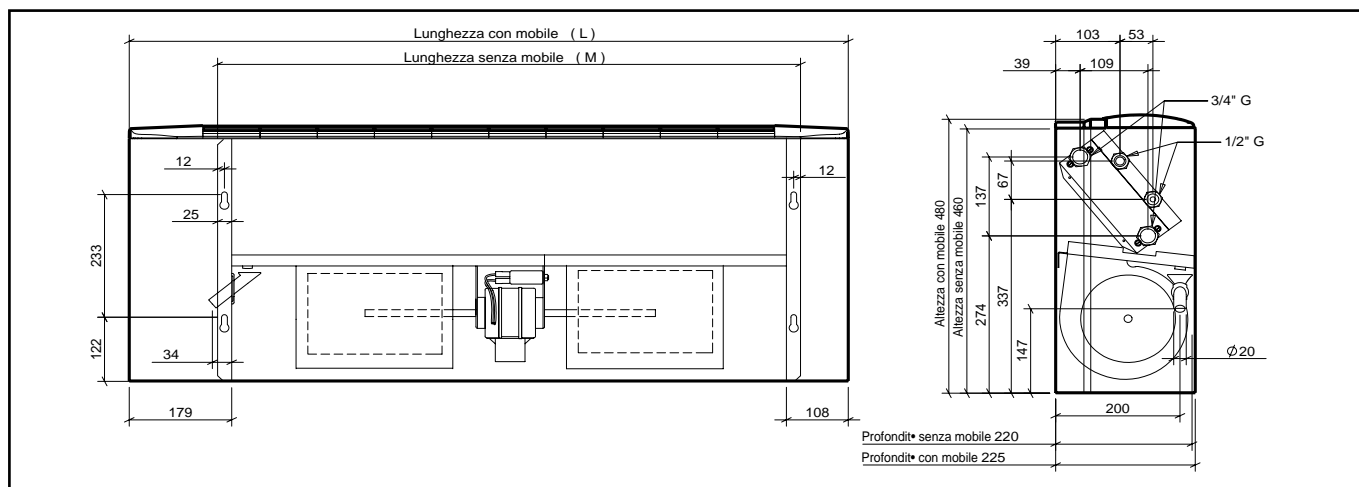

DIMENSIONI GENERALI VENTILCONVETTORE PER IMPIANTO A 2 TUBI - VCE10-60

MODELLO		VCE10	VCE20	VCE30	VCE40	VCE50	VCE60
Batteria usata sia per il raffreddamento sia per il riscaldamento	Numero ventilatori	n°	1	1	2	2	2
	Numero batterie	n°	1	1	1	1	1
	Numero ranghi	n°	3	3	3	3	3
	Lunghezza pacco alettato	mm	290	490	690	690	890
	Numero tubi per rango	n°	8	8	8	8	8
	Passo alette	mm	2,1	2,1	2,5	2,1	2,5
	Numero circuiti di alimentazione	n°	3	3	3	3	3
	Geometria	mm x mm	25 x 22	25 x 22	25 x 22	25 x 22	25 x 22
	Spessore pacco alettato	mm	66	66	66	66	66
	Superficie frontale	m2	0,058	0,098	0,138	0,138	0,178
Superficie totale delle alette	m2	3,278	5,538	6,635	7,798	8,558	
Contenuto acqua	litri	0,59	0,93	1,27	1,27	1,61	
Attacchi idraulici (• Gas femmina)	•	3/4"	3/4"	3/4"	3/4"	3/4"	
Caratteristiche fisiche generali ventilconvettore	Lunghezza unit• con mobile	L (mm)	660	860	1060	1060	1260
	Lunghezza unit• senza mobile	M (mm)	420	620	820	820	1020
	Peso netto	kg	14	17	22	23	27

3
DIMENSIONI GENERALI VENTILCONVETTORE PER IMPIANTO A 4 TUBI - VCE10-60

MODELLO		VCE10	VCE20	VCE30	VCE40	VCE50	VCE60
Batteria usata sia per il raffreddamento	Numero ventilatori	n°	1	1	2	2	2
	Numero batterie	n°	2	2	2	2	2
	Numero Ranghi	n°	3	3	3	3	3
	Lunghezza pacco alettato	mm	290	490	690	690	890
	Numero tubi per rango	n°	8	8	8	8	8
	Passo alette	mm	2,1	2,1	2,5	2,1	2,5
	Numero circuiti di alimentazione	n°	3	3	3	3	3
	Geometria	mm x mm	25 x 22	25 x 22	25 x 22	25 x 22	25 x 22
	Spessore pacco alettato	mm	66	66	66	66	66
	Superficie frontale	m2	0,058	0,098	0,138	0,138	0,178
Superficie totale delle alette	m2	3,278	5,538	6,635	7,798	8,558	
Contenuto acqua	litri	0,59	0,93	1,27	1,27	1,61	
Attacchi idraulici (• Gas Femmina)	•	3/4"	3/4"	3/4"	3/4"	3/4"	
Batteria usata sia per il riscaldamento	Numero Ranghi	n°	1	1	1	1	1
	Lunghezza pacco alettato	mm	280	480	680	680	880
	Numero tubi per rango	n°	8	8	8	8	8
	Passo alette	mm	2,1	2,1	2,5	2,1	2,5
	Numero circuiti di alimentazione	n°	1	1	1	1	1
	Geometria	mm x mm	25 x 25	25 x 25	25 x 25	25 x 25	25 x 25
	Spessore pacco alettato	mm	25	25	25	25	25
	Superficie frontale	m2	0,056	0,096	0,136	0,136	0,176
	Superficie totale delle alette	m2	1,233	2,115	2,544	2,996	3,877
	Contenuto acqua	litri	0,19	0,31	0,42	0,42	0,53
Attacchi idraulici (• Gas Femmina)	•	1/2"	1/2"	1/2"	1/2"	1/2"	
Caratteristiche fisiche generali ventilconvettore	Lunghezza unit• con mobile	L (mm)	660	860	1060	1060	1260
	Lunghezza unit• ad incasso	M (mm)	420	620	820	820	1020
	Peso netto	kg	15	18	23	24	28

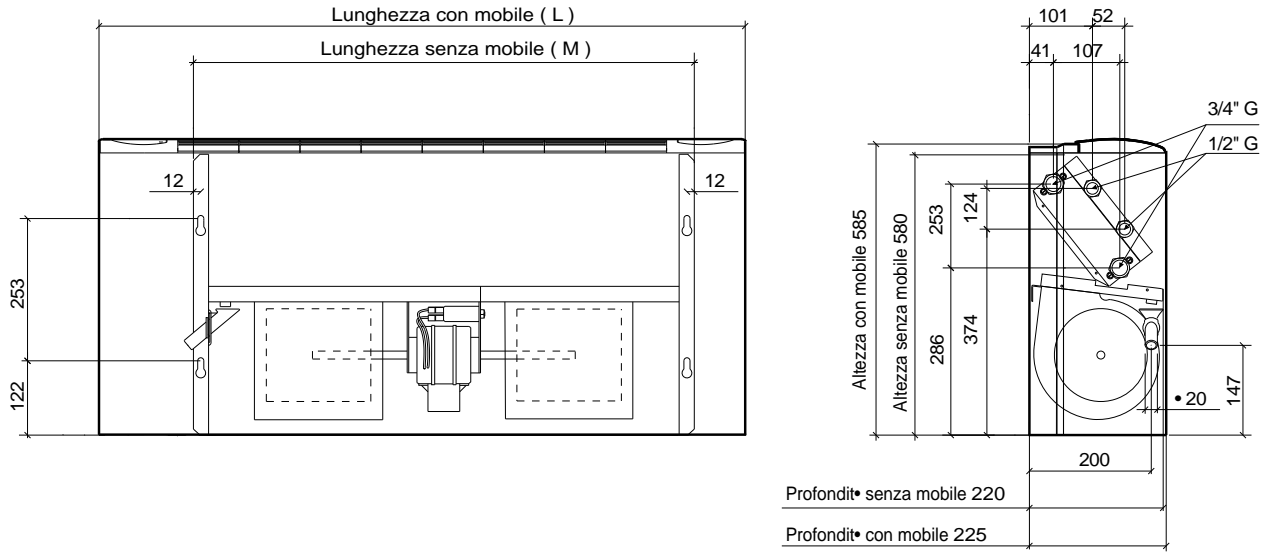
MODELLO VCE 70, 80, 90



MODELLO VCE 100, 110, 120

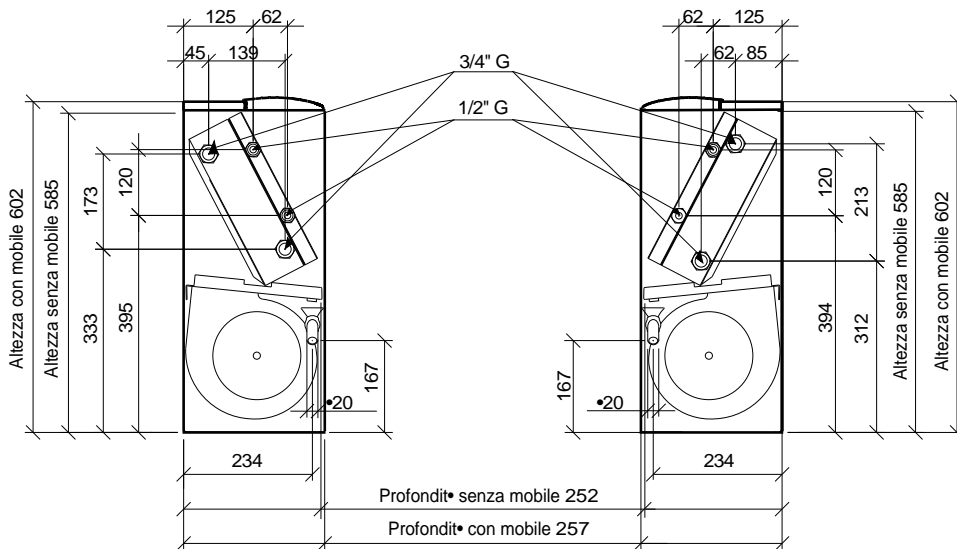
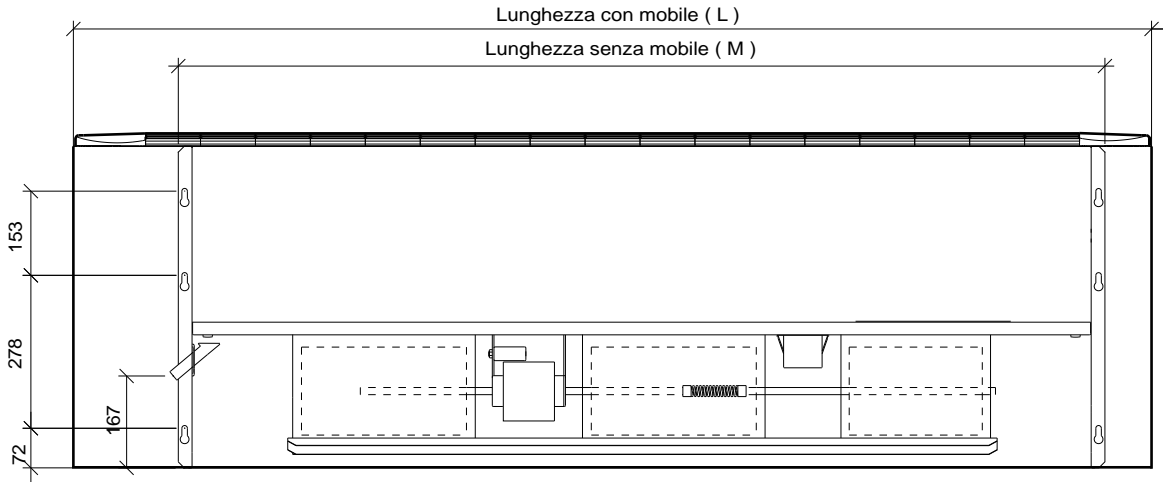

DIMENSIONI GENERALI VENTILCONVETTORE PER IMPIANTO A 2 TUBI - VCE 70-120

MODELLO		VCE70	VCE80	VCE90	VCE1000	VCE1100	VCE120	
Batteria usata sia per il raffreddamento sia per il riscaldamento	Numero ventilatori	n°	2	2	2	3	3	
	Numero batterie	n°	1	1	1	1	1	
	Numero Ranghi	n°	3	3	3	3	3	
	Lunghezza pacco alettato	mm	890	1.090	1.090	1.225	1.525	1.525
	Numero tubi per rango	n°	12	12	12	12	12	12
	Passo alette	mm	2,5	2,1	2,1	2,1	2,5	2,1
	Numero circuiti di alimentazione	n°	3	6	6	6	8	8
	Geometria	mm x mm	25 x 22	25 x 22	25 x 22	25 x 22	25 x 22	25 x 22
	Spessore pacco alettato	mm	66	66	66	66	66	66
	Superficie frontale	m2	0,267	0,327	0,327	0,368	0,458	0,458
	Superficie totale delle alette	m2	15,088	18,479	18,479	20,767	21,996	25,853
	Contenuto acqua	litri	2,42	2,93	2,93	3,28	4,04	4,04
	Attacchi idraulici (• Gas Femmina)	•	3/4"	3/4"	3/4"	3/4"	3/4"	3/4"
Caratteristiche fisiche generali ventilconvettore	Lunghezza unit• con mobile	L (mm)	1.260	1.460	1.460	1.660	1.960	1.960
	Lunghezza unit• ad incasso	M (mm)	1.020	1.220	1.220	1.380	1.680	1.680
	Peso netto	kg	30	35	36	46	55	57

DIMENSIONI GENERALI VENTILCONVETTORE PER IMPIANTO A 4 TUBI - VCE70 - 120

MODELLO		VCE70	VCE80	VCE90	VCE1000	VCE1100	VCE120		
Batteria usata sia per il raffreddamento	Numero ventilatori	n°	2	2	2	3	3		
	Numero batterie	n°	2	2	2	2	2		
	Numero Ranghi	n°	3	3	3	3	3		
	Lunghezza pacco alettato	mm	890	1.090	1.090	1.225	1.525	1.525	
	Numero tubi per rango	n°	12	12	12	12	12	12	
	Passo alette	mm	2,1	2,5	2,1	2,1	2,5	2,1	
	Numero circuiti di alimentazione	n°	3	6	6	6	8	8	
	Geometria	mm x mm	25 x 22	25 x 22	25 x 22	25 x 22	25 x 22	25 x 22	
	Spessore pacco alettato	mm	66	66	66	66	66	66	
	Superficie frontale	m2	0,267	0,327	0,327	0,368	0,458	0,458	
	Superficie totale delle alette	m2	15,088	18,479	18,479	20,767	21,996	25,853	
	Contenuto acqua	litri	2,42	2,93	2,93	3,28	4,04	4,04	
	Attacchi idraulici (• Gas Femmina)	•	3/4"	3/4"	3/4"	3/4"	3/4"	3/4"	
Batteria usata sia per il riscaldamento	Numero Ranghi	n°	1	1	1	1	1		
	Lunghezza pacco alettato	mm	880	1.080	1.080	1.225	1.525	1.525	
	Numero tubi per rango	n°	12	12	12	12	12	12	
	Passo alette	mm	2,1	2,5	2,1	2,1	2,5	2,1	
	Numero circuiti di alimentazione	n°	1	1	1	2	3	3	
	Geometria	mm x mm	25 x 25	25 x 25	25 x 25	25 x 25	25 x 25	25 x 25	
	Spessore pacco alettato	mm	25	25	25	25	25	25	
	Superficie frontale	m2	0,176	0,216	0,216	0,368	0,458	0,458	
	Superficie totale delle alette	m2	3,877	9,515	9,515	8,095	8,558	10,077	
	Contenuto acqua	litri	0,53	1,29	1,29	1,09	1,35	1,35	
	Attacchi idraulici (• Gas Femmina)	•	1/2"	1/2"	1/2"	1/2"	1/2"	1/2"	
	Caratteristiche fisiche generali ventilconvettore	Lunghezza unit• con mobile	L (mm)	1.260	1.460	1.460	1.660	1.960	1.960
		Lunghezza unit• ad incasso	M (mm)	1.020	1.220	1.220	1.380	1.680	1.680
Peso netto		kg	32	38	39	49	58	60	

DATI TECNICI GENERALI VCE10-60 PER IMPIANTO A 2 TUBI

MODELLO		VCE10	VCE20	VCE30	VCE40	VCE50	VCE60	
A	Potenzialit• frigorifera totale	W	865	1.277	2.072	2.530	3.111	3.850
		Frig/h	746	1.101	1.787	2.181	2.682	3.319
	Potenzialit• frigorifera sensibile	W	737	1.021	1.506	2.167	2.176	2.658
		Frig/h	636	880	1.298	1.868	1.875	2.291
C	Potenzialit• termica	W	1.246	1.869	2.586	3.279	3.657	4.481
		kcal/h	1.074	1.611	2.229	2.826	3.152	3.863
A-C	Portata acqua	l/h	149	220	357	436	536	664
		l/s	0,041	0,061	0,099	0,121	0,149	0,184
A	Perdita di carico lato acqua in raffreddamento	kPa	0,8	2,0	6,0	8,8	16,2	26,0
		m.C.A.	0,08	0,20	0,60	0,88	1,62	2,60
C	Perdita di carico lato acqua in riscaldamento	kPa	0,7	1,7	5,1	7,5	13,8	22,1
		m.C.A.	0,07	0,17	0,51	0,75	1,38	2,21
B	Potenzialit• termica	W	2.124	3.192	4.329	5.513	6.081	7.444
		kcal/h	1.831	2.752	3.732	4.753	5.242	6.417
B	Portata acqua	l/h	183	275	373	475	524	642
		l/s	0,051	0,076	0,104	0,132	0,146	0,178
D	Perdita di carico lato acqua in riscaldamento	kPa	0,9	2,4	5,0	7,9	11,8	18,5
		m.C.A.	0,09	0,24	0,50	0,79	1,18	1,85
D	Potenzialit• termica della resistenza elettrica	W	-	1.000	1.000	1.000	2.000	2.000
		kcal/h	-	860	860	860	1.720	1.720
E	Assorbimento della resistenza elettrica	A	-	4,35	4,35	4,35	8,70	8,70
	Portata aria	m3/h	227	289	404	453	575	685
E	Velocit• del ventilatore	m3/s	0,063	0,080	0,112	0,126	0,160	0,190
		g/min	710	671	595	680	646	775
F	Livello di potenza sonora	dB(A)	46	44	44	47	47	52
G	Potenza elettrica del motore	W	38	54	60	61	99	99
	Assorbimento elettrico del motore	A	0,18	0,25	0,28	0,28	0,45	0,45

Alimentazione elettrica 230V / 1 / 50Hz

Prestazioni certificate EUROVENT - I dati tecnici sopra esposti sono riferiti alle seguenti condizioni di funzionamento :

- Massima velocit• del ventilatore (Max predefinita in azienda fra le 6 velocit• disponibili)
- Unit• standard a bocca libera (ventilconvettore che opera senza contropressione esterna, ossia con pressione statica = 0 Pa)
- (A) Raffreddamento: Temperatura acqua in ingresso alla batteria 7 °C ; Temperatura acqua in uscita dalla batteria 12 °C ; Temperatura aria ambiente in ingresso 27 °C_s. 19 °C_b.u.
- (B) Riscaldamento: Temperatura acqua in ingresso alla batteria 70 °C ; Temperatura acqua in uscita dalla batteria 60 °C ; Temperatura aria ambiente in ingresso 20 °C
- (C) Riscaldamento: Temperatura acqua in ingresso alla batteria 50 °C ; Portata acqua uguale a quella in raffreddamento ; Temperatura aria ambiente in ingresso 20 °C
- (D) Resistenza elettrica: Prestazioni resistenza elettrica (fornita solo come accessorio)
- (E) Portata aria e Velocit• ventilatore: Prestazioni dell'unit• con filtro aria pulito
- (F) Livello sonoro: Potenza sonora misurata secondo la normativa ISO 23741
- (G) Dati elettrici: Massimi assorbimenti elettrici del motore (alla velocit• n° 6)

COEFFICIENTI CORRETTIVI PER LE DIVERSE VELOCIT• DISPONIBILI PER IMPIANTO A 2 TUBI

MODELLO		VCE10	VCE20	VCE30	VCE40	VCE50	VCE60
Potenza frigorifera totale	1	0,73	0,78	0,6	0,52	0,71 ^{min}	0,63
	2	0,77 ^{min}	0,84 ^{min}	0,67 ^{min}	0,60 ^{min}	0,8	0,71 ^{min}
	3	0,84	0,92 ^{med}	0,89 ^{med}	0,80 ^{med}	0,90 ^{med}	0,8
	4	0,92 ^{med}	1,00 ^{max}	1,00 ^{max}	0,9	1,00 ^{max}	0,88 ^{med}
	5	1,00 ^{max}	1,1	1,11	1,00 ^{max}	1,12	1,00 ^{max}
	6	1,08	1,32	1,23	1,12	1,26	1,13
Potenza frigorifera sensibile	1	0,65	0,72	0,6	0,53	0,69 ^{min}	0,6
	2	0,69 ^{min}	0,79 ^{min}	0,68 ^{min}	0,60 ^{min}	0,78	0,69 ^{min}
	3	0,78	0,88 ^{med}	0,89 ^{med}	0,79 ^{med}	0,89 ^{med}	0,78
	4	0,88 ^{med}	1,00 ^{max}	1,00 ^{max}	0,89	1,00 ^{max}	0,87 ^{med}
	5	1,00 ^{max}	1,14	1,11	1,00 ^{max}	1,14	1,00 ^{max}
	6	1,13	1,35	1,24	1,13	1,29	1,14
Potenza termica	1	0,64	0,71	0,63	0,56	0,70 ^{min}	0,62
	2	0,68 ^{min}	0,78 ^{min}	0,72 ^{min}	0,64 ^{min}	0,79	0,70 ^{min}
	3	0,78	0,88 ^{med}	0,90 ^{med}	0,81 ^{med}	0,89 ^{med}	0,79
	4	0,88 ^{med}	1,00 ^{max}	1,00 ^{max}	0,9	1,00 ^{max}	0,88 ^{med}
	5	1,00 ^{max}	1,12	1,08	1,00 ^{max}	1,1	1,00 ^{max}
	6	1,15	1,22	1,17	1,1	1,21	1,1
Portata aria	1	0,54	0,64	0,56	0,5	0,63 ^{min}	0,54
	2	0,60 ^{min}	0,72 ^{min}	0,67 ^{min}	0,58 ^{min}	0,73	0,63 ^{min}
	3	0,7	0,84 ^{med}	0,87 ^{med}	0,76 ^{med}	0,86 ^{med}	0,73
	4	0,83 ^{med}	1,00 ^{max}	1,00 ^{max}	0,88	1,00 ^{max}	0,84 ^{med}
	5	1,00 ^{max}	1,21	1,14	1,00 ^{max}	1,19	1,00 ^{max}
	6	1,22	1,42	1,32	1,17	1,41	1,19

I valori contrassegnati con min, med, max sono quelli relativi alle 3 velocit• collegate standard in azienda. Fra le velocit• disponibili, su richiesta possono essere cablate 3 velocit• qualsiasi, secondo le indicazioni del cliente.

DATI TECNICI GENERALI VCE 70-120 PER IMPIANTO A 2 TUBI

MODELLO		VCE70	VCE80	VCE90	*PRELIMINARE			
					VCE1000	VCE1100	VCE120	
A	Potenzialit• frigorifera totale	W	4.687	5.589	6.879	7.978	10.017	11.011
		Frig/h	4.041	4.818	5.930	6.878	8.635	9.492
	Potenzialit• frigorifera sensibile	W	3.108	3.960	4.811	6.064	7.913	8.478
C	Potenzialit• termica	Frig/h	2.679	3.414	4.147	5.227	6.822	7.309
		W	5.132	6.685	8.110	10.064	13.080	14.147
A-C	Portata acqua	kcal/h	4.424	5.763	6.991	8.676	11.276	12.196
		l/h	808	964	1.186	1.376	1.727	1.898
A	Perdita di carico lato acqua in raffreddamento	l/s	0,225	0,268	0,329	0,382	0,480	0,527
		kPa	56,0	28,0	43,1	26,6	21,5	26,8
C	Perdita di carico lato acqua in riscaldamento	m.C.A.	5,60	2,80	4,31	2,66	2,15	2,68
		kPa	47,6	23,8	36,6	23,3	18,8	21,8
B	Potenzialit• termica	m.C.A.	4,76	2,38	3,66	2,33	1,88	2,18
		W	8.471	11.138	13.491	16.870	22.016	23.766
	Portata acqua	kcal/h	7.303	9.602	11.630	14.543	18.979	20.488
		l/h	730	960	1.163	1.487	1.941	2.095
	Perdita di carico lato acqua in riscaldamento	l/s	0,203	0,267	0,323	0,413	0,539	0,582
		kPa	34,8	21,1	31,5	23,7	20,6	24,8
D	Potenzialit• termica della resistenza elettrica	m.C.A.	3,48	2,11	3,15	2,37	2,06	2,48
		W	2.000	3.000	3.000	-	-	-
E	Portata aria	kcal/h	1.724	2.586	2.586	-	-	-
		A	8,70	13,04	13,04	-	-	-
F	Livello di potenza sonora	m3/h	708	1.058	1.242	1.356	2.012	2.003
		m3/s	0,197	0,294	0,345	0,377	0,559	0,556
G	Assorbimento della resistenza elettrica	g/min	746	920	1.125	820	962	1.085
		dB(A)	52	58	64	63	67	66
G	Potenza elettrica del motore	W	97	210	207	213	277	273
		A	0,44	0,96	0,95	0,97	1,27	1,25

Alimentazione elettrica 230V / 1 / 50Hz

Prestazioni certificate EUROVENT - I dati tecnici sopra esposti sono riferiti alle seguenti condizioni di funzionamento :

- Massima velocit• del ventilatore (Max predefinita in azienda fra le velocit• disponibili: 6 per VCE 70, 80, 90, 100 e 5 per VCE 110 e 120)

- Unit• standard a bocca libera (ventilconvettore che opera senza contropressione esterna, ossia con pressione statica = 0 Pa)

(A) Raffreddamento: Temperatura acqua in ingresso alla batteria 7 °C ; Temperatura acqua in uscita dalla batteria 12 °C ; Temperatura aria ambiente in ingresso 27 °Csb.s. 19 °Cb.u.

(B) Riscaldamento: Temperatura acqua in ingresso alla batteria 70 °C ; Temperatura acqua in uscita dalla batteria 60 °C ; Temperatura aria ambiente in ingresso 20 °C

(C) Riscaldamento: Temperatura acqua in ingresso alla batteria 50 °C ; Portata acqua uguale a quella in raffreddamento ; Temperatura aria ambiente in ingresso 20 °C

(D) Resistenza elettrica: Prestazioni resistenza elettrica (fornita solo come accessorio)

(E) Portata aria e Velocit• ventilatore: Prestazioni dell'unit• con filtro aria pulito

(F) Livello di Potenza sonora: Potenza sonora misurata secondo la normativa ISO 23741

(G) Dati elettrici: Massimi assorbimenti elettrici del motore.

* PRELIMINARE: in attesa di certificazione Eurovent

COEFFICIENTI CORRETTIVI PER LE DIVERSE VELOCIT• DISPONIBILI PER IMPIANTO A 2 TUBI

MODELLO		VCE70	VCE80	VCE90	*PRELIMINARE		
					VCE1000	VCE1100	VCE120
Potenza frigorifera totale	1	0,56	0,80 ^{min}	0,70 ^{min}	0,73	0,55	0,56
	2	0,65	0,93 ^{med}	0,8	0,78 ^{min}	0,60 ^{min}	0,63 ^{min}
	3	0,75 ^{min}	1,00 ^{max}	0,86 ^{med}	0,86 ^{med}	0,77 ^{med}	0,79
	4	0,86 ^{med}	1,09	0,93	0,93	0,85	0,85 ^{med}
	5	1,00 ^{max}	1,17	1,00 ^{max}	1,00 ^{max}	1,00 ^{max}	1,00 ^{max}
	6	1,16	1,28	1,09	1,09	-	-
Potenza frigorifera sensibile	1	0,54	0,79 ^{min}	0,68 ^{min}	0,71	0,53	0,54
	2	0,63	0,91 ^{med}	0,78	0,76 ^{min}	0,58 ^{min}	0,6 ^{min}
	3	0,73 ^{min}	1,00 ^{max}	0,85 ^{med}	0,85 ^{med}	0,75 ^{med}	0,78
	4	0,85 ^{med}	1,09	0,92	0,92	0,84	0,84 ^{med}
	5	1,00 ^{max}	1,18	1,00 ^{max}	1,00 ^{max}	1,00 ^{max}	1,00 ^{max}
	6	1,17	1,3	1,09	1,09	-	-
Potenza termica	1	0,54	0,80 ^{min}	0,69 ^{min}	0,72	0,54	0,55
	2	0,63	0,92 ^{med}	0,8	0,77 ^{min}	0,59 ^{min}	0,61 ^{min}
	3	0,74 ^{min}	1,00 ^{max}	0,86 ^{med}	0,85 ^{med}	0,76 ^{med}	0,78
	4	0,85 ^{med}	1,07	0,93	0,92	0,84	0,84 ^{med}
	5	1,00 ^{max}	1,13	1,00 ^{max}	1,00 ^{max}	1,00 ^{max}	1,00 ^{max}
	6	1,13	1,22	1,07	1,08	-	-
Portata aria	1	0,5	0,74 ^{min}	0,62 ^{min}	0,65	0,44	0,46
	2	0,58	0,90 ^{med}	0,74	0,71 ^{min}	0,49 ^{min}	0,53 ^{min}
	3	0,69 ^{min}	1,00 ^{max}	0,82 ^{med}	0,81 ^{med}	0,68 ^{med}	0,71
	4	0,82 ^{med}	1,13	0,91	0,9	0,78	0,79 ^{med}
	5	1,00 ^{max}	1,25	1,00 ^{max}	1,00 ^{max}	1,00 ^{max}	1,00 ^{max}
	6	1,22	1,43	1,14	1,11	-	-

I valori contrassegnati con min, med, max sono quelli relativi alle 3 velocit• collegate standard in azienda. Fra le velocit• disponibili, su richiesta possono essere cablate 3 velocit• qualsiasi, secondo le indicazioni del cliente.

DATI TECNICI GENERALI VCE10-60 PER IMPIANTO A 4 TUBI

MODELLO		VCE10	VCE20	VCE30	VCE40	VCE50	VCE60	
A	Potenzialit• frigorifera totale	W	837	1.234	2.079	2.376	2.963	3.680
		Frig/h	722	1.064	1.792	2.048	2.554	3.173
	Potenzialit• frigorifera sensibile	W	809	1.116	1.691	1.926	2.490	2.907
		Frig/h	697	962	1.458	1.660	2.146	2.506
B	Potenzialit• termica	W	1.261	1.894	2.726	2.887	3.489	4.131
		kcal/h	1.087	1.633	2.350	2.489	3.008	3.561
A	Portata acqua in raffreddamento	l/h	144	213	358	410	511	635
		l/s	0,040	0,059	0,099	0,114	0,142	0,176
B	Portata acqua in riscaldamento	l/h	109	163	235	249	301	356
		l/s	0,030	0,045	0,065	0,069	0,084	0,099
A	Perdita di carico lato acqua in raffreddamento	kPa	0,8	2,0	5,7	8,2	14,5	23,0
		m.C.A.	0,08	0,20	0,57	0,82	1,45	2,30
B	Perdita di carico lato acqua in riscaldamento	kPa	0,3	0,7	1,7	2,0	3,4	4,2
		m.C.A.	0,03	0,07	0,17	0,20	0,34	0,42
	Potenzialit• termica	W	771	1.158	1.666	1.764	2.132	2.524
		kcal/h	664	998	1.436	1.521	1.838	2.176
C	Portata acqua	l/h	133	200	287	304	368	435
		l/s	0,037	0,055	0,080	0,085	0,102	0,121
	Perdita di carico lato acqua in riscaldamento	kPa	0,5	1,2	2,8	3,3	5,7	7,0
		m.C.A.	0,05	0,12	0,28	0,33	0,57	0,70
E	Portata aria	m ³ /h	216	275	384	430	546	651
		m ³ /s	0,060	0,076	0,107	0,119	0,152	0,181
	Velocit• del ventilatore	g/min	720	685	615	700	665	805
F	Livello di potenza sonora	dB(A)	45	47	44	48	46	53
G	Potenza elettrica del motore	W	38	54	60	61	99	99
	Assorbimento elettrico del motore	A	0,18	0,25	0,28	0,28	0,45	0,45

Alimentazione elettrica 230V / 1 / 50Hz

Prestazioni certificate EUROVENT - I dati tecnici sopra esposti sono riferiti alle seguenti condizioni di funzionamento :

- Massima velocit• del ventilatore (Max predefinita in azienda fra le 6 velocit• disponibili)

- Unit• standard a bocca libera (ventilconvettore che opera senza controcompressione esterna, ossia con pressione statica = 0 Pa)

(A) Raffreddamento: Temperatura acqua in ingresso alla batteria 7 °C ; Temperatura acqua in uscita dalla batteria 12 °C ; Temperatura aria ambiente in ingresso 27 °C sb. s. 19 °C sb.

(B) Riscaldamento: Temperatura acqua in ingresso alla batteria 70 °C ; Temperatura acqua in uscita dalla batteria 60 °C ; Temperatura aria ambiente in ingresso 20 °C

(C) Riscaldamento: Temperatura acqua in ingresso alla batteria 50 °C ; Portata acqua uguale a quella in raffreddamento ; Temperatura aria ambiente in ingresso 20 °C

(D) Resistenza elettrica: Prestazioni resistenza elettrica (fornita solo come accessorio)

(E) Portata aria e Velocit• ventilatore: Prestazioni dell'unit• con filtro aria pulito

(F) Livello sonoro: Potenza sonora misurata secondo la normativa ISO 23741

(G) Dati elettrici: Massimi assorbimenti elettrici del motore (alla velocit• n° 6)

COEFFICIENTI CORRETTIVI PER LE DIVERSE VELOCIT• DISPONIBILI PER IMPIANTO A 4 TUBI

MODELLO		VCE10	VCE20	VCE30	VCE40	VCE50	VCE60
Potenza frigorifera totale	1	0,73	0,78	0,6	0,52	0,71 ^{min}	0,63
	2	0,77 ^{min}	0,84 ^{min}	0,67 ^{min}	0,60 ^{min}	0,8	0,71 ^{min}
	3	0,84	0,92 ^{med}	0,89 ^{med}	0,80 ^{med}	0,90 ^{med}	0,8
	4	0,92 ^{med}	1,00 ^{max}	1,00 ^{max}	0,9	1,00 ^{max}	0,88 ^{med}
	5	1,00 ^{max}	1,1	1,11	1,00 ^{max}	1,12	1,00 ^{max}
	6	1,08	1,32	1,23	1,12	1,26	1,13
Potenza frigorifera sensibile	1	0,65	0,72	0,6	0,53	0,69 ^{min}	0,6
	2	0,69 ^{min}	0,79 ^{min}	0,68 ^{min}	0,60 ^{min}	0,78	0,69 ^{min}
	3	0,78	0,88 ^{med}	0,89 ^{med}	0,79 ^{med}	0,89 ^{med}	0,78
	4	0,88 ^{med}	1,00 ^{max}	1,00 ^{max}	0,89	1,00 ^{max}	0,87 ^{med}
	5	1,00 ^{max}	1,14	1,11	1,00 ^{max}	1,14	1,00 ^{max}
	6	1,13	1,35	1,24	1,13	1,29	1,14
Potenza termica	1	0,64	0,71	0,63	0,56	0,70 ^{min}	0,62
	2	0,68 ^{min}	0,78 ^{min}	0,72 ^{min}	0,64 ^{min}	0,79	0,70 ^{min}
	3	0,78	0,88 ^{med}	0,90 ^{med}	0,81 ^{med}	0,89 ^{med}	0,79
	4	0,88 ^{med}	1,00 ^{max}	1,00 ^{max}	0,9	1,00 ^{max}	0,88 ^{med}
	5	1,00 ^{max}	1,12	1,08	b	1,1	1,00 ^{max}
	6	1,25	1,22	1,17	1,1	1,21	1,1
Portata aria	1	0,54	0,64	0,56	0,5	0,63 ^{min}	0,54
	2	0,60 ^{min}	0,72 ^{min}	0,67 ^{min}	0,58 ^{min}	0,73	0,63 ^{min}
	3	0,7	0,84 ^{med}	0,87 ^{med}	0,76 ^{med}	0,86 ^{med}	0,73
	4	0,83 ^{med}	1,00 ^{max}	1,00 ^{max}	0,88	1,00 ^{max}	0,84 ^{med}
	5	1,00 ^{max}	1,21	1,14	1,00 ^{max}	1,19	1,00 ^{max}
	6	1,22	1,42	1,32	1,17	1,41	1,19

I valori contrassegnati con min, med, max sono quelli relativi alle 3 velocit• collegate standard in azienda. Fra le velocit• disponibili, su richiesta possono essere cablate 3 velocit• qualsiasi, secondo le indicazioni del cliente.

DATI TECNICI GENERALI VCE 70-120 PER IMPIANTO A 4 TUBI

MODELLO		VCE70	VCE80	VCE90	*PRELIMINARE			
					VCE1000	VCE1100	VCE120	
A	Potenzialit• frigorifera totale	W	4.470	5.333	6.569	7.714	9.703	10.656
		Frig/h	3.854	4.597	5.663	6.650	8.365	9.186
	Potenzialit• frigorifera sensibile	W	3.345	4.323	5.257	5.863	7.665	8.205
		Frig/h	2.884	3.727	4.532	5.054	6.608	7.073
B	Potenzialit• termica	W	5.044	7.665	8.388	10.111	11.433	
		kcal/h	4.348	5.339	6.608	7.231	8.716	9.856
A	Portata acqua in raffreddamento	l/h	771	919	1.133	1.330	1.673	1.837
		l/s	0,214	0,255	0,315	0,369	0,465	0,510
B	Portata acqua in riscaldamento	l/h	435	534	661	739	891	1.008
		l/s	0,121	0,148	0,184	0,205	0,248	0,280
A	Perdita di carico lato acqua in raffreddamento	kPa	50,0	24,0	38,0	24,9	21,7	25,1
		m.C.A.	5,00	2,40	3,80	2,49	2,17	2,51
B	Perdita di carico lato acqua in riscaldamento	kPa	7,5	13,9	21,7	48,4	27,0	34,0
		m.C.A.	0,75	1,39	2,17	4,84	2,70	3,40
C	Potenzialit• termica	W	3.082	3.785	4.684	5.126	6.179	6.987
		kcal/h	2.657	3.263	4.038	4.419	5.326	6.023
	Portata acqua	l/h	531	653	808	895	1.078	1.219
		l/s	0,148	0,181	0,224	0,248	0,300	0,339
Perdita di carico lato acqua in riscaldamento	kPa	12,5	23,2	36,2	80,2	44,7	56,3	
	m.C.A.	1,25	2,32	3,62	8,02	4,47	5,63	
E	Portata aria	m ³ /h	673	1.005	1.180	1.291	1.916	1.908
		m ³ /s	0,187	0,279	0,328	0,359	0,532	0,530
F	Velocit• del ventilatore	g/min	730	917	1.070	855	815	1.045
G	Potenza elettrica del motore	W	97	210	207	213	277	273
		Assorbimento elettrico del motore	A	0,44	0,96	0,95	0,97	1,27

Alimentazione elettrica 230V / 1 / 50Hz

Prestazioni certificate EUROVENT - I dati tecnici sopra esposti sono riferiti alle seguenti condizioni di funzionamento :

- Massima velocit• del ventilatore (Max predefinita in azienda fra le velocit• disponibili: 6 per VCE 70, 80, 90, 100 e 5 per VCE 110 e 120)

- Unit• standard a bocca libera (ventilconvettore che opera senza contropressione esterna, ossia con pressione statica = 0 Pa)

(A) Raffreddamento: Temperatura acqua in ingresso alla batteria 7 °C ; Temperatura acqua in uscita dalla batteria 12 °C ; Temperatura aria ambiente in ingresso 27 °C s. 19 °C b.u.

(B) Riscaldamento: Temperatura acqua in ingresso alla batteria 70 °C ; Temperatura acqua in uscita dalla batteria 60 °C ; Temperatura aria ambiente in ingresso 20 °C

(C) Riscaldamento: Temperatura acqua in ingresso alla batteria 50 °C ; Portata acqua uguale a quella in raffreddamento ; Temperatura aria ambiente in ingresso 20 °C

(D) Resistenza elettrica: Prestazioni resistenza elettrica (fornita solo come accessorio)

(E) Portata aria e Velocit• ventilatore: Prestazioni dell'unit• con filtro aria pulito

(F) Livello di Potenza sonora: Potenza sonora misurata secondo la normativa ISO 23741

(G) Dati elettrici: Massimi assorbimenti elettrici del motore.

* PRELIMINARE: in attesa di certificazione Eurovent

9

COEFFICIENTI CORRETTIVI PER LE DIVERSE VELOCIT• DISPONIBILI PER IMPIANTO A 4 TUBI

MODELLO		VCE70	VCE80	VCE90	*PRELIMINARE		
					VCE1000	VCE1100	VCE120
Potenza frigorifera totale	1	0,56	0,80 ^{min}	0,70 ^{min}	0,72	0,55	0,56
	2	0,65	0,93 ^{med}	0,8	0,78 ^{min}	0,60 ^{min}	0,62 ^{min}
	3	0,75 ^{min}	1,00 ^{max}	0,86 ^{med}	0,85 ^{med}	0,77 ^{med}	0,79
	4	0,86 ^{med}	1,09	0,93	0,93	0,85	0,85 ^{med}
	5	1,00 ^{max}	1,17	1,00 ^{max}	1,00 ^{max}	1,00 ^{max}	1,00 ^{max}
	6	1,16	1,28	1,09	1,08	-	-
Potenza frigorifera sensibile	1	0,54	0,79 ^{min}	0,68 ^{min}	0,7	0,52	0,53
	2	0,63	0,91 ^{med}	0,78	0,76 ^{min}	0,57 ^{min}	0,6 ^{min}
	3	0,73 ^{min}	1,00 ^{max}	0,85 ^{med}	0,84 ^{med}	0,75 ^{med}	0,77
	4	0,85 ^{med}	1,09	0,92	0,92	0,84	0,84 ^{med}
	5	1,00 ^{max}	1,18	1,00 ^{max}	1,00 ^{max}	1,00 ^{max}	1,00 ^{max}
	6	1,17	1,3	1,09	1,08	-	-
Potenza termica	1	0,54	0,80 ^{min}	0,69 ^{min}	0,77	0,62	0,63
	2	0,63	0,92 ^{med}	0,8	0,82 ^{min}	0,67 ^{min}	0,69 ^{min}
	3	0,74 ^{min}	1,00 ^{max}	0,86 ^{med}	0,88 ^{med}	0,81 ^{med}	0,82
	4	0,85 ^{med}	1,07	0,93	0,94	0,87	0,88 ^{med}
	5	1,00 ^{max}	1,13	1,00 ^{max}	1,00 ^{max}	1,00 ^{max}	1,00 ^{max}
	6	1,13	1,22	1,07	1,06	-	-
Portata aria	1	0,5	0,74 ^{min}	0,62 ^{min}	0,65	0,44	0,46
	2	0,58	0,90 ^{med}	0,74	0,71 ^{min}	0,49 ^{min}	0,53 ^{min}
	3	0,69 ^{min}	1,00 ^{max}	0,82 ^{med}	0,81 ^{med}	0,68 ^{med}	0,71
	4	0,82 ^{med}	1,13	0,91	0,9	0,78	0,79 ^{med}
	5	1,00 ^{max}	1,25	1,00 ^{max}	1,00 ^{max}	1,00 ^{max}	1,00 ^{max}
	6	1,22	1,43	1,14	1,11	-	-

I valori contrassegnati con min, med, max sono quelli relativi alle 3 velocit• collegate standard in azienda. Fra le velocit• disponibili, su richiesta possono essere cablate 3 velocit• qualsiasi, secondo le indicazioni del cliente.

LIMITI DI FUNZIONAMENTO

Massima temperatura ingresso acqua	80 °C
Minima temperatura ingresso acqua	+ 4 °C
Massima pressione di esercizio	8 bar

Massima temperatura aria ambiente	32 °C
Minima temperatura aria ambiente	+ 4 °C

Portata acqua e perdite di carico lato acqua limite per batteria a 3 ranghi

Dati riferiti alla temperatura media dell'acqua di 9,5°C		MODELLO											
		VCE10	VCE20	VCE30	VCE40	VCE50	VCE60	VCE70	VCE80	VCE90	VCE100	VCE110	VCE120
Portata acqua min	l/h	125	100	100	100	100	100	75	125	125	200	275	275
Perdita di carico lato acqua min	kPa	0,6	0,4	0,5	0,5	0,6	0,6	0,5	0,5	0,5	0,6	0,5	0,6
Portata acqua max	l/h	1.275	1.200	1.125	1.150	1.025	1.000	850	1.400	1.400	2.075	2.900	2.850
Perdita di carico lato acqua max	kPa	58,6	59,5	59,6	61,2	59,2	59,0	62,0	59,1	60,1	60,6	60,6	60,4

Portata acqua e perdite di carico lato acqua limite per batteria a 1 rango

Dati riferiti alla temperatura media dell'acqua di 65°C		MODELLO											
		VCE10	VCE20	VCE30	VCE40	VCE50	VCE60	VCE70	VCE80	VCE90	VCE100	VCE110	VCE120
Portata acqua min	l/h	150	150	125	125	125	125	125	100	100	125	125	125
Perdita di carico lato acqua min	kPa	0,6	0,6	0,5	0,5	0,6	0,5	0,6	0,5	0,5	0,5	0,5	0,5
Portata acqua max	l/h	1.550	1.500	1.400	1.375	1.275	1.350	1.225	1.100	1.100	1.375	1.325	1.325
Perdita di carico lato acqua max	kPa	60,7	59,3	60,3	61,0	61,0	60,4	59,5	59,0	60,1	59,6	59,7	58,8

Valvole a 3 vie

Quando la macchina viene utilizzata per il condizionamento, per evitare la formazione di condensa all'esterno dell'apparecchio (sulla struttura portante e sul mobile) • obbligatorio l'uso di una valvola a due o a tre vie oppure predisporre un sistema di regolazione che blocchi il flusso di acqua refrigerata all'interno della batteria quando l'unit• ha il ventilatore fermo.

Massima Pressione statica utile ventilatori

Quando il ventilconvettore viene collegato ad un canale di aspirazione e/o distribuzione dell'aria, le perdite di carico della canalizzazione vanno a ridurre la portata aria dei ventilatori. Se le perdite di carico sono troppo elevate, la portata aria del ventilconvettore diventa troppo bassa ed il motore elettrico collegato ai ventilatori pu• subire dei gravi danneggiamenti. Pertanto • consigliabile far operare il ventilconvettore solo con pressioni statiche inferiori a quelle massime limite di tabella. La tabella seguente riporta i limiti di pressione statica massima applicabili ai nostri ventilconvettori alle diverse velocit• di funzionamento. NOTA: quando il ventilconvettore opera con il valore limite di pressione statica indicata, la portata aria risulta dimezzata rispetto a quella fornita dalla macchina a bocca libera alla stessa velocit• di funzionamento. In definitiva il valore limite di pressione statica corrisponde alla contropressione che • in grado di dimezzare la portata aria del ventilconvettore (di conseguenza verranno ridotte di circa il 50% anche tutte le altre prestazioni della macchina: potenzialit• frigorifera, potenzialit• termica, ecc.)

10

		MODELLO											
		VCE10	VCE20	VCE30	VCE40	VCE50	VCE60	VCE70	VCE80	VCE90	VCE100	VCE110	VCE120
Impianto a 2 tubi	Pa 1	9	12	7	9	19 ^{min}	12	15	41 ^{min}	33 ^{min}	44	37	47
	Pa 2	11 ^{min}	15 ^{min}	10 ^{min}	11 ^{min}	22	16 ^{min}	19	51 ^{med}	41	49 ^{min}	47 ^{min}	58 ^{min}
	Pa 3	15	19 ^{med}	15 ^{med}	17 ^{med}	28 ^{med}	22	26 ^{min}	55 ^{max}	45 ^{med}	62 ^{med}	68 ^{med}	74
	Pa 4	18 ^{med}	25 ^{max}	19 ^{max}	22	32 ^{max}	28 ^{med}	34 ^{med}	60	49	68	76	80 ^{med}
	Pa 5	25 ^{max}	32	25	27 ^{max}	40	36 ^{max}	44 ^{max}	65	53 ^{max}	75 ^{max}	84 ^{max}	84 ^{max}
	Pa 6	32	40	32	37	49	45	54	70	60	84		
Impianto a 4 tubi	Pa 1	8	10	6	8	14 ^{min}	10	11	30 ^{min}	27 ^{min}	43	37	47
	Pa 2	9 ^{min}	12 ^{min}	8 ^{min}	9 ^{min}	17	13 ^{min}	15	38 ^{med}	33	48 ^{min}	47 ^{min}	58 ^{min}
	Pa 3	11	15 ^{med}	13 ^{med}	14 ^{med}	21 ^{med}	18	20 ^{min}	42 ^{max}	37 ^{med}	61 ^{med}	67 ^{med}	73
	Pa 4	15 ^{med}	19 ^{max}	15 ^{max}	17	25 ^{max}	22 ^{med}	28 ^{med}	50	40	67	75	79 ^{med}
	Pa 5	19 ^{max}	25	19	22 ^{max}	32	28 ^{max}	36 ^{max}	55	44 ^{max}	74 ^{max}	83 ^{max}	82 ^{max}
	Pa 6	25	32	24	30	38	35	44	60	51	82		

I valori contrassegnati con min, med, max sono quelli relativi alle 3 velocit• collegate standard in azienda. Fra le velocit• disponibili, su richiesta possono essere cablate 3 velocit• qualsiasi, secondo le indicazioni del cliente.

PRESTAZIONI AERAILICHE

MOD.: VCE 10 - IMPIANTO A 2 TUBI (Valori relativi a batteria 3 ranghi)

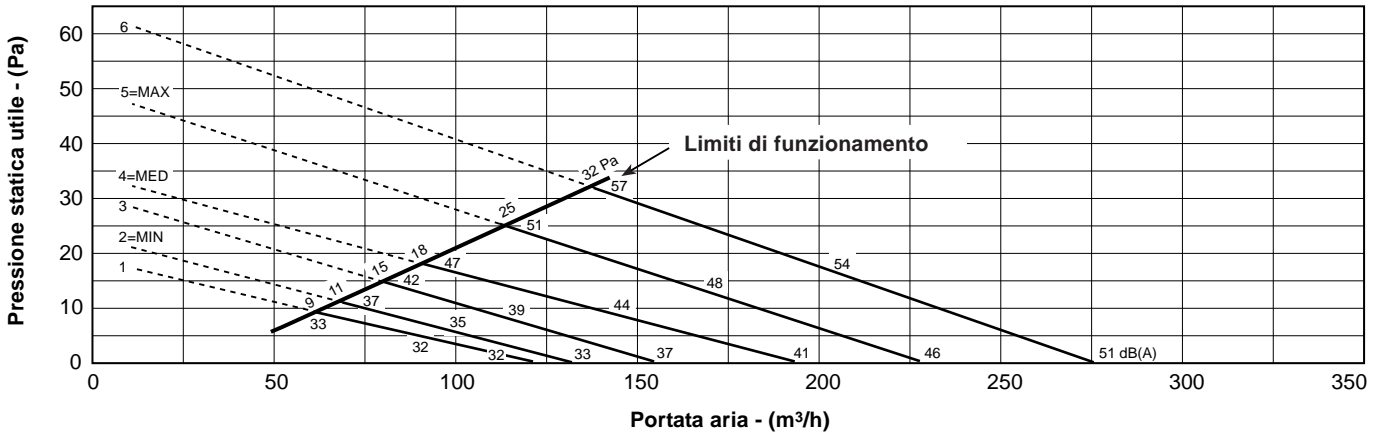

MOD.: VCE 20 - IMPIANTO A 2 TUBI (Valori relativi a batteria 3 ranghi)

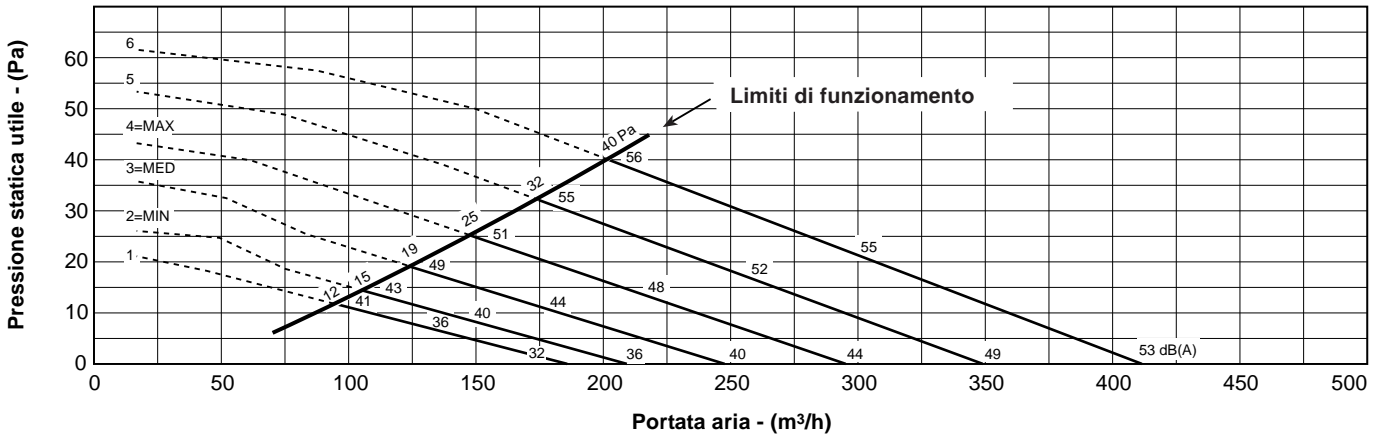

11

MOD.: VCE 30 - IMPIANTO A 2 TUBI (Valori relativi a batteria 3 ranghi)

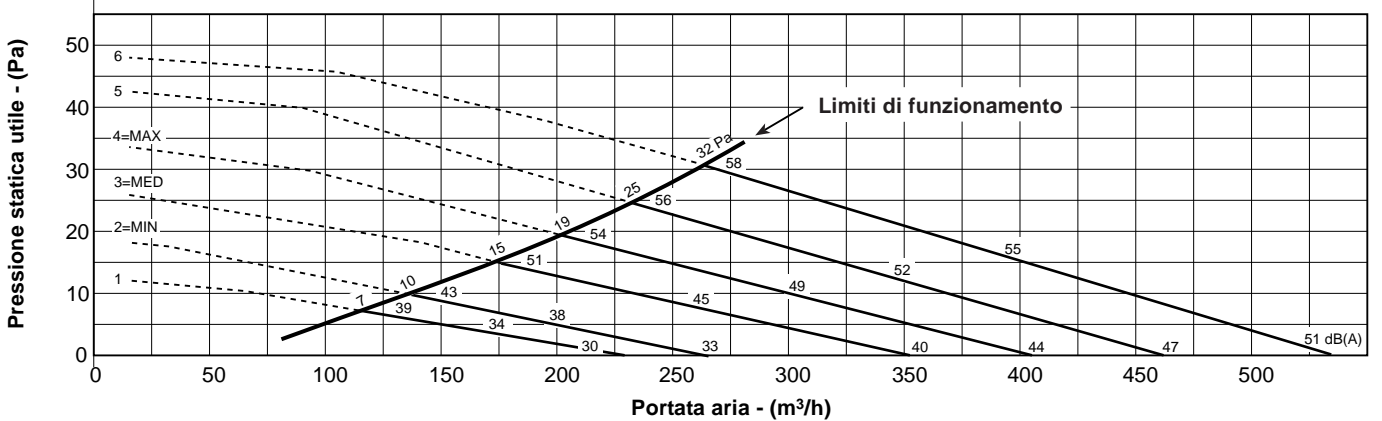

I valori contrassegnati con min, med, max sono quelli relativi alle 3 velocità* collegate standard in azienda. Fra le velocità* disponibili, su richiesta possono essere cablate 3 velocità* qualsiasi, secondo le indicazioni del cliente.

PRESTAZIONI AERAILICHE

MOD.: VCE 40 - IMPIANTO A 2 TUBI (Valori relativi a batteria 3 ranghi)

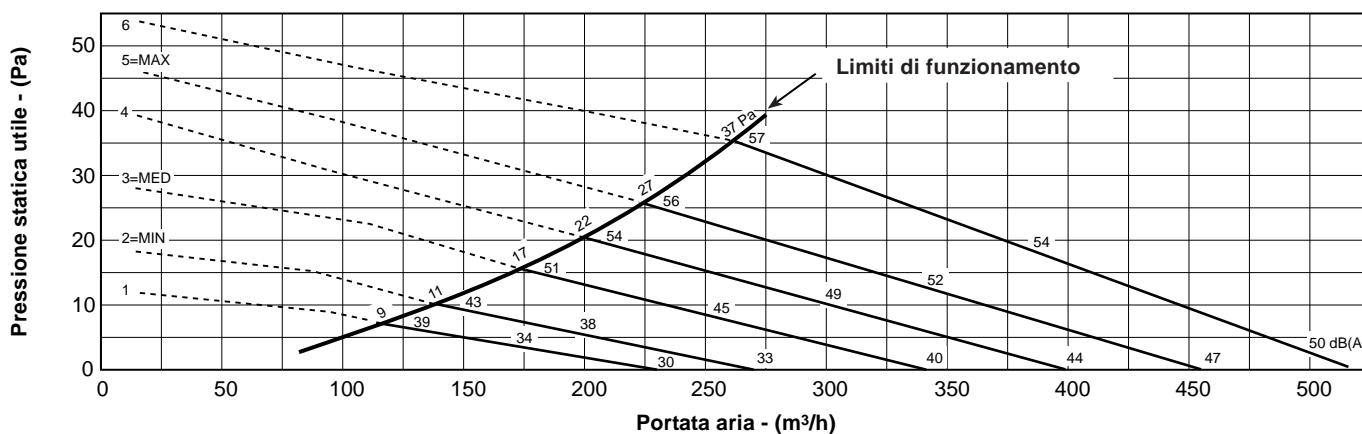

MOD.: VCE 50 - IMPIANTO A 2 TUBI (Valori relativi a batteria 3 ranghi)

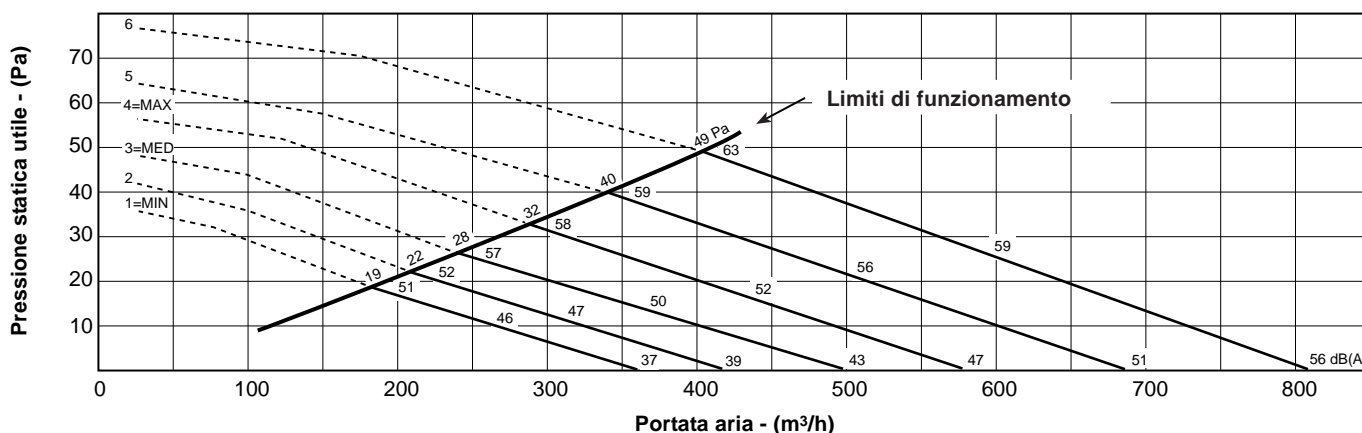

MOD.: VCE 60 - IMPIANTO A 2 TUBI (Valori relativi a batteria 3 ranghi)

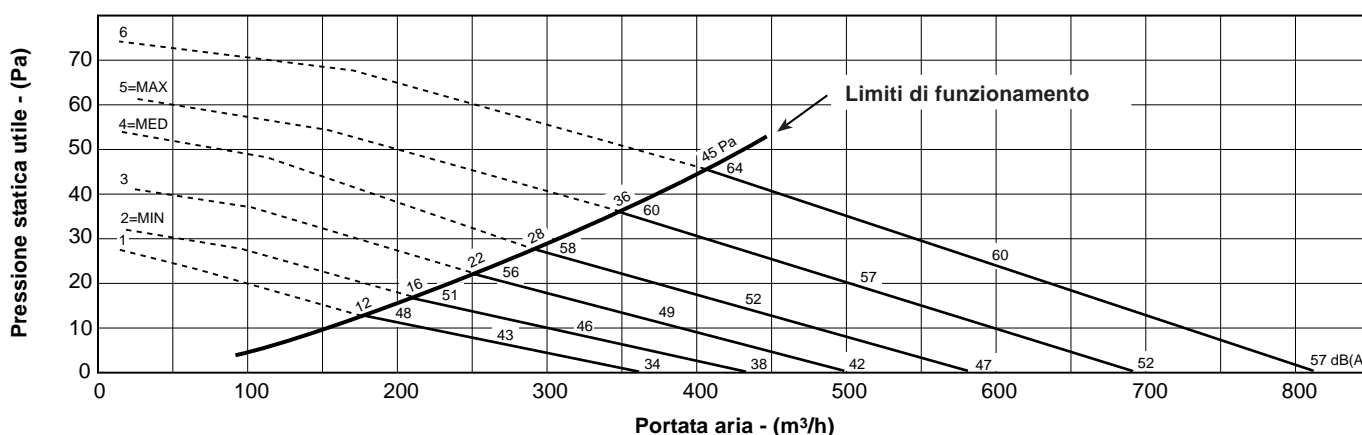

I valori contrassegnati con min, med, max sono quelli relativi alle 3 velocità* collegate standard in azienda. Fra le velocità* disponibili, su richiesta possono essere cablate 3 velocità* qualsiasi, secondo le indicazioni del cliente.

12

PRESTAZIONI AERAUICHE

MOD.: VCE 70 - IMPIANTO A 2 TUBI (Valori relativi a batteria 3 ranghi)

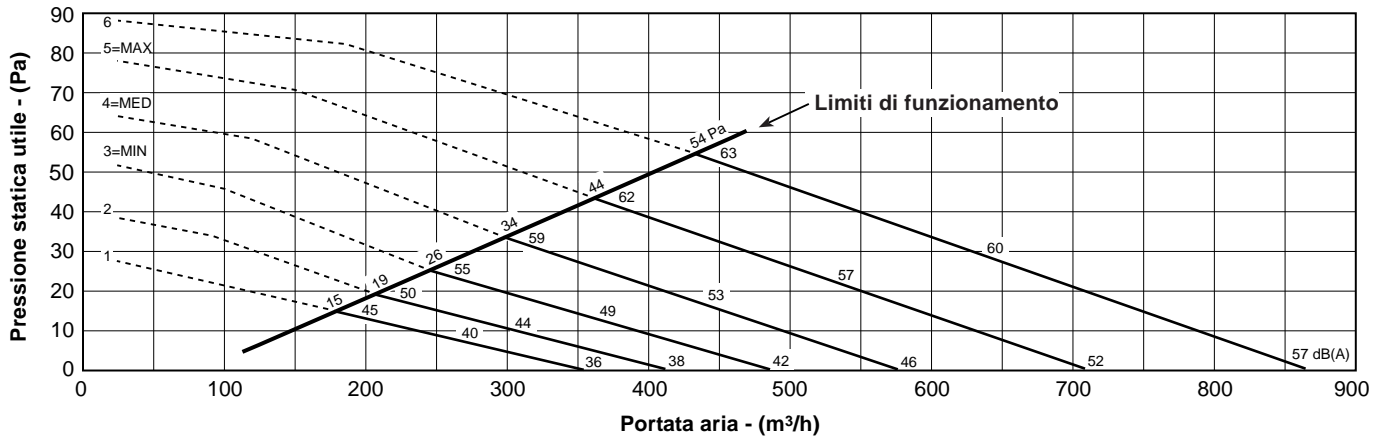

MOD.: VCE 80 - IMPIANTO A 2 TUBI (Valori relativi a batteria 3 ranghi)

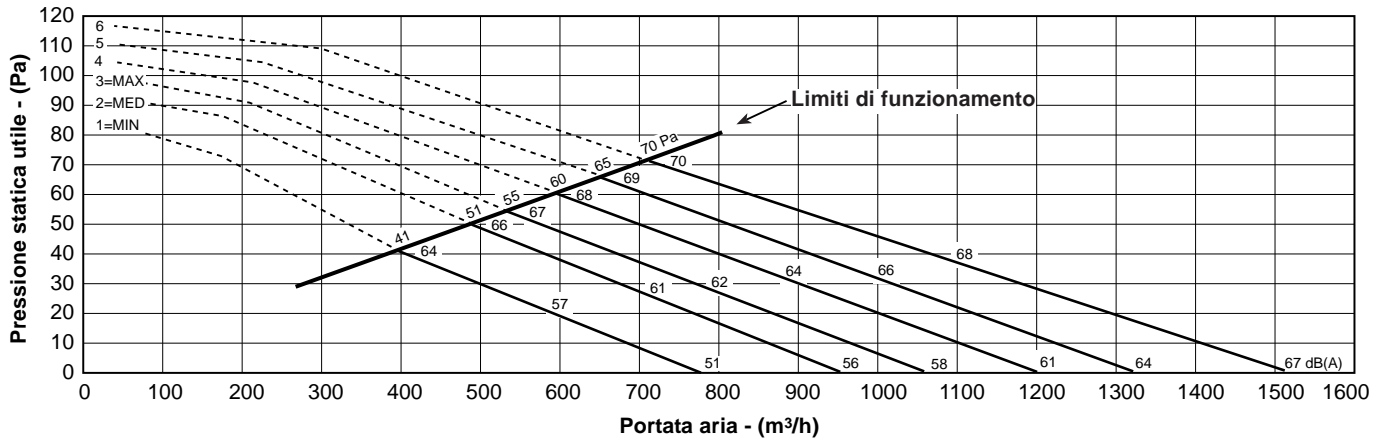

MOD.: VCE 90 - IMPIANTO A 2 TUBI (Valori relativi a batteria 3 ranghi)

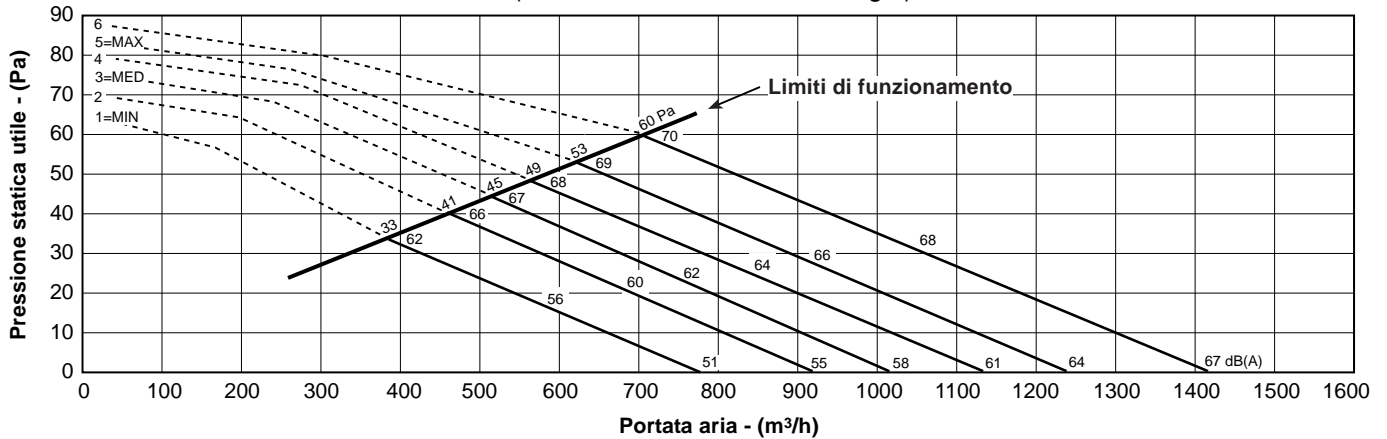

13

I valori contrassegnati con min, med, max sono quelli relativi alle 3 velocità* collegate standard in azienda. Fra le velocità* disponibili, su richiesta possono essere cablate 3 velocità* qualsiasi, secondo le indicazioni del cliente.

PRESTAZIONI AERAILICHE

MOD.: VCE 100 - IMPIANTO A 2 TUBI (Valori relativi a batteria 3 ranghi)

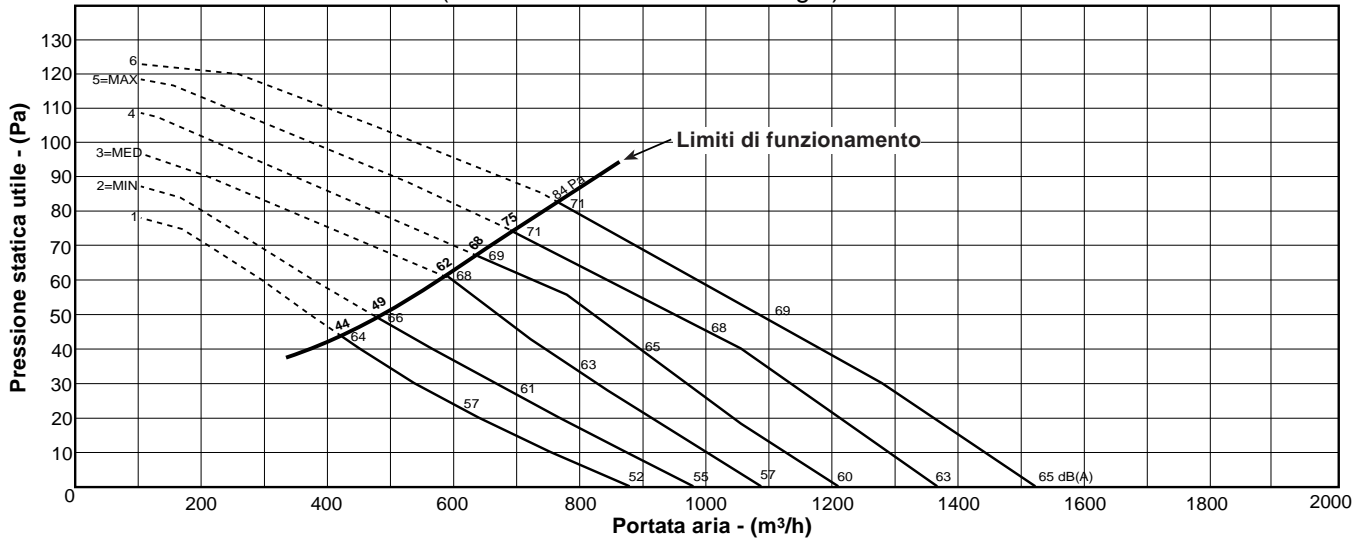

MOD.: VCE 110 - IMPIANTO A 2 TUBI (Valori relativi a batteria 3 ranghi)

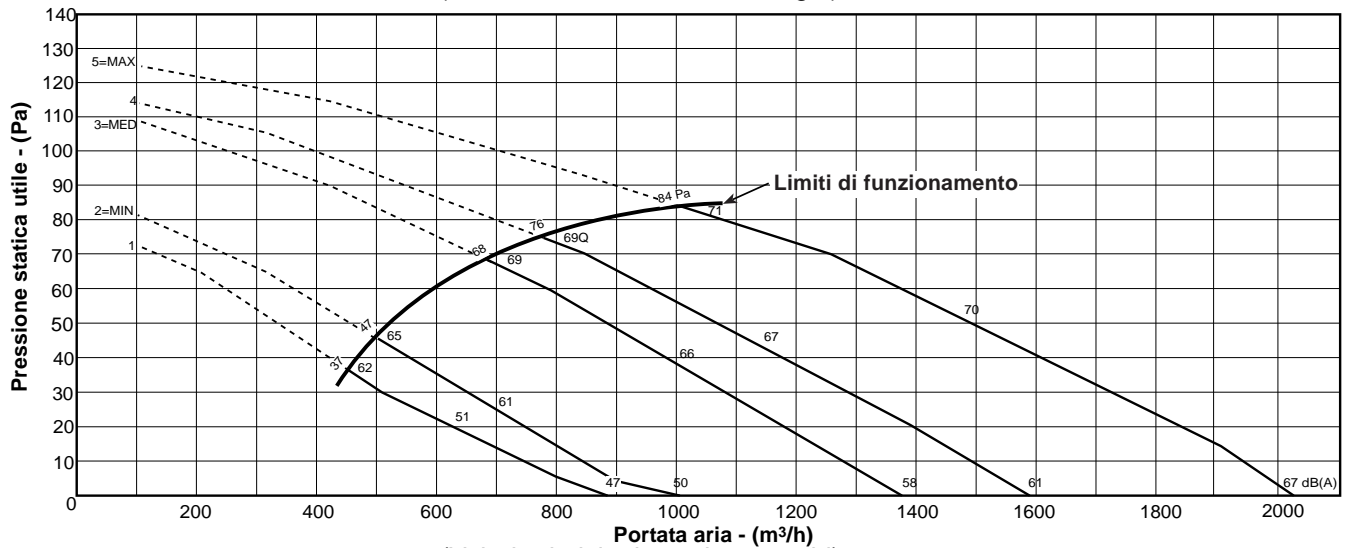

MOD.: VCE 120 - IMPIANTO A 2 TUBI (Valori relativi a batteria 3 ranghi)

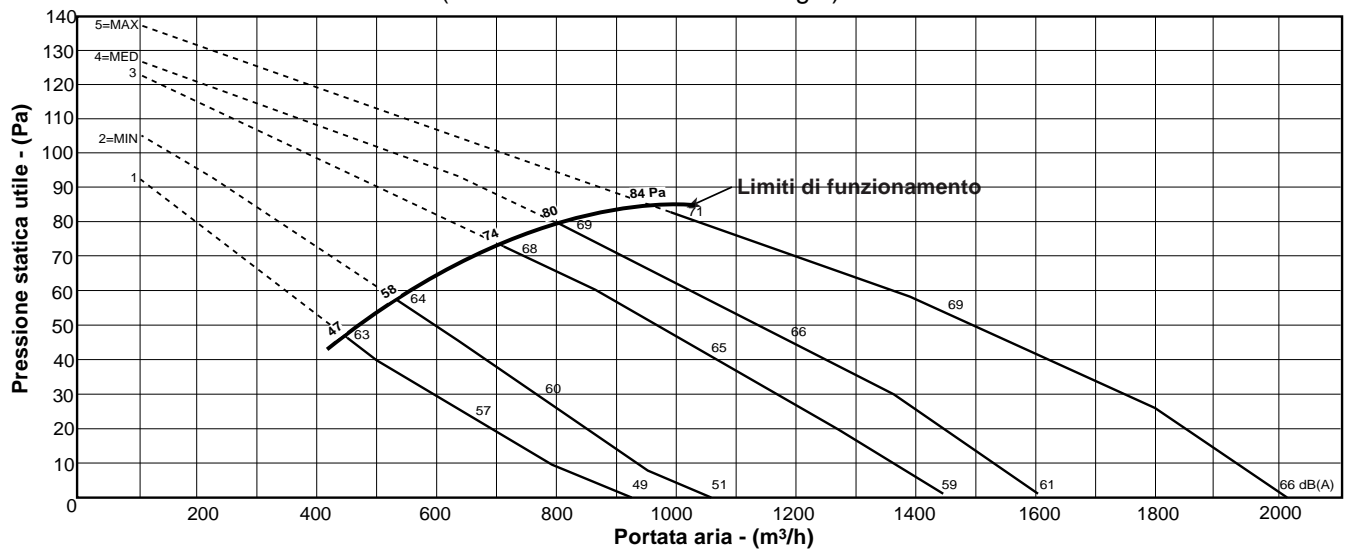

I valori contrassegnati con min, med, max sono quelli relativi alle 3 velocità* collegate standard in azienda. Fra le velocità* disponibili, su richiesta possono essere cablate 3 velocità* qualsiasi, secondo le indicazioni del cliente.

PRESTAZIONI AERAUICHE

MOD.: VCE 10 - IMPIANTO A 4 TUBI (Valori relativi a batteria 3+1 ranghi)

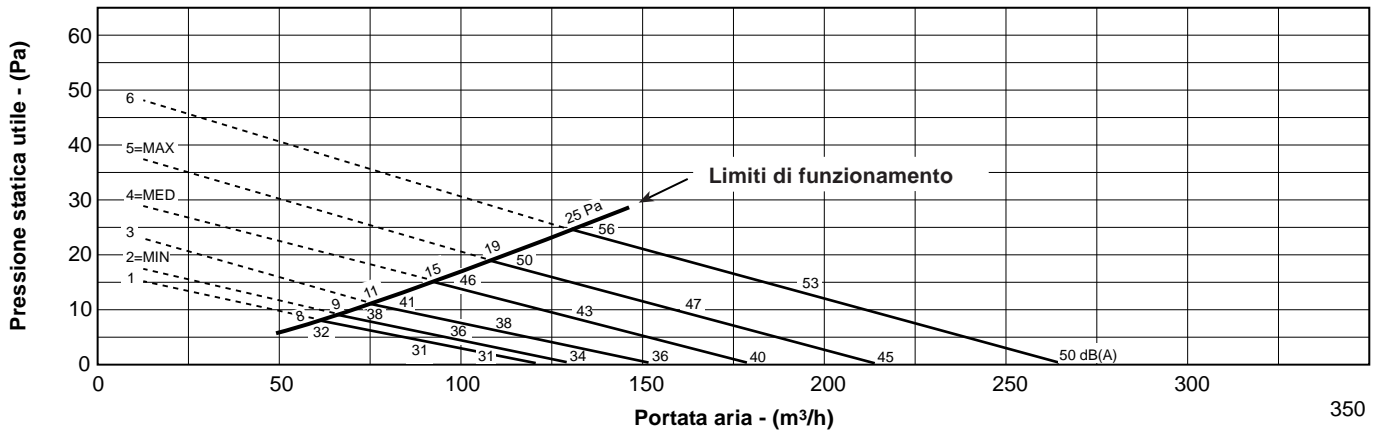

MOD.: VCE 20 - IMPIANTO A 4 TUBI (Valori relativi a batteria 3+1 ranghi)

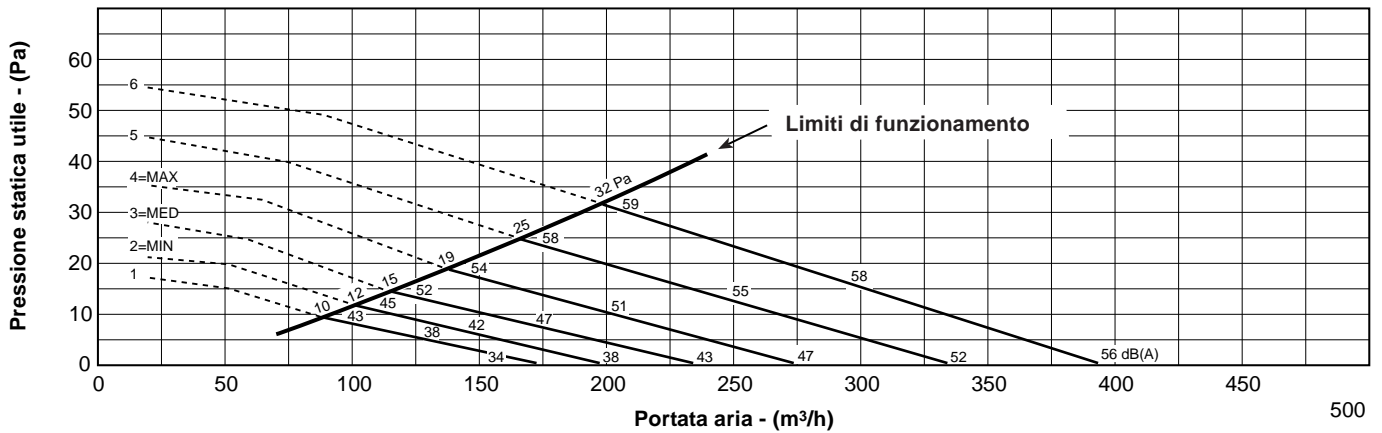

15

MOD.: VCE 30 - IMPIANTO A 4 TUBI (Valori relativi a batteria 3+1 ranghi)

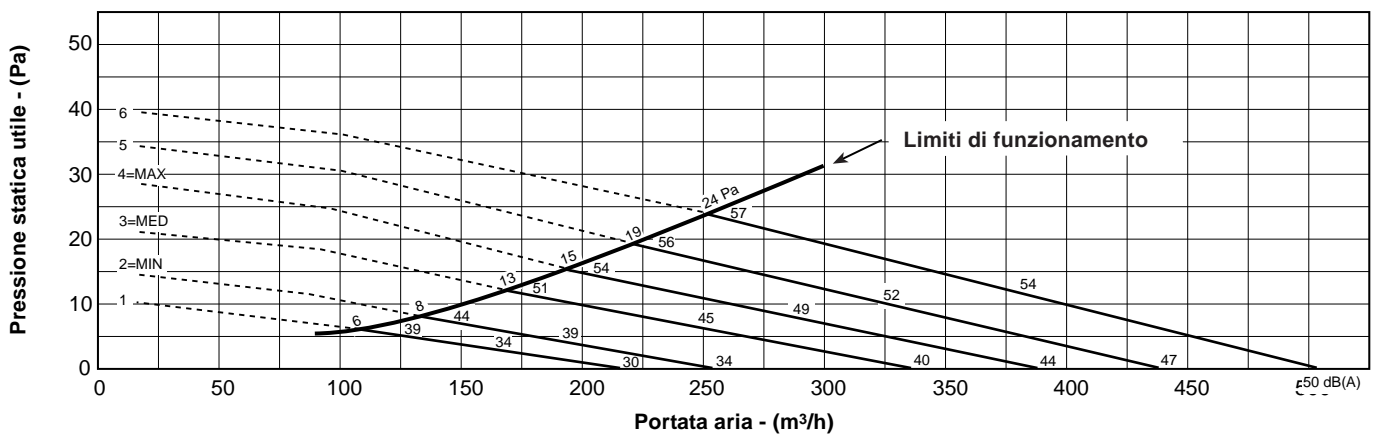

I valori contrassegnati con min, med, max sono quelli relativi alle 3 velocità* collegate standard in azienda. Fra le velocità* disponibili, su richiesta possono essere cablate 3 velocità* qualsiasi, secondo le indicazioni del cliente.

PRESTAZIONI AERAILICHE

MOD.: VCE 40 - IMPIANTO A 4 TUBI (Valori relativi a batteria 3+1 ranghi)

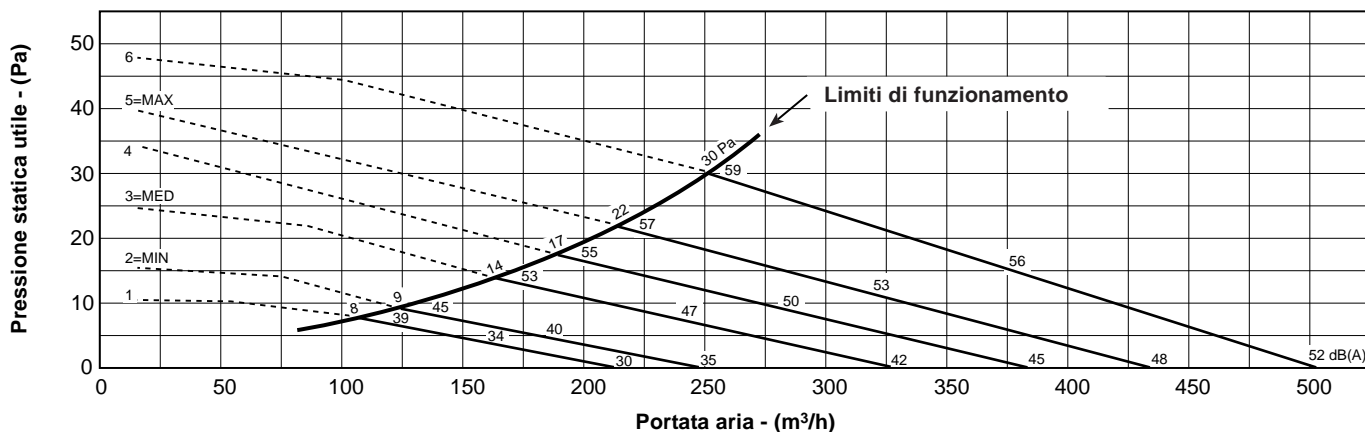

MOD.: VCE 50 - IMPIANTO A 4 TUBI (Valori relativi a batteria 3+1 ranghi)

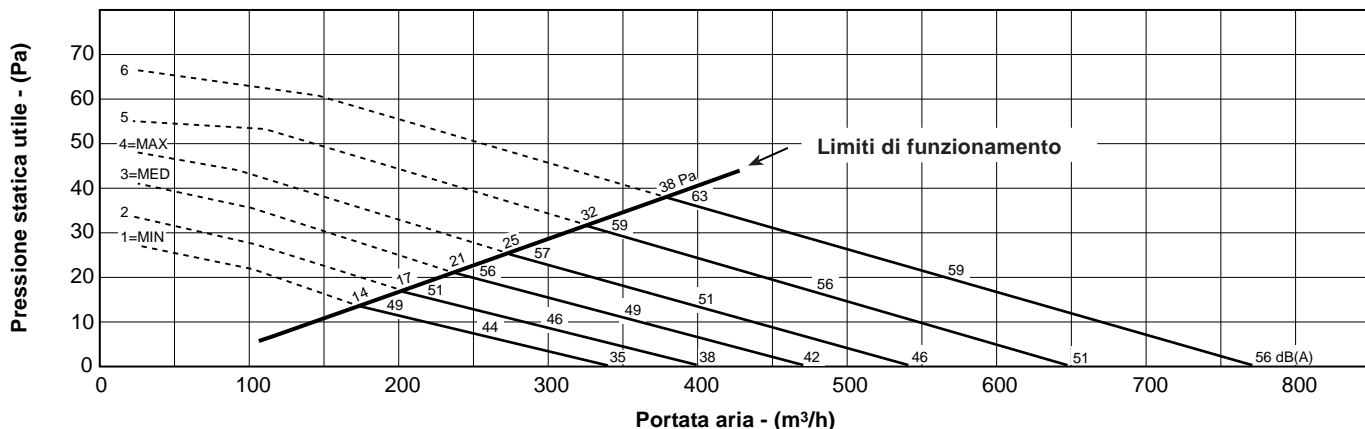

16

MOD.: VCE 60 - IMPIANTO A 4 TUBI (Valori relativi a batteria 3+1 ranghi)

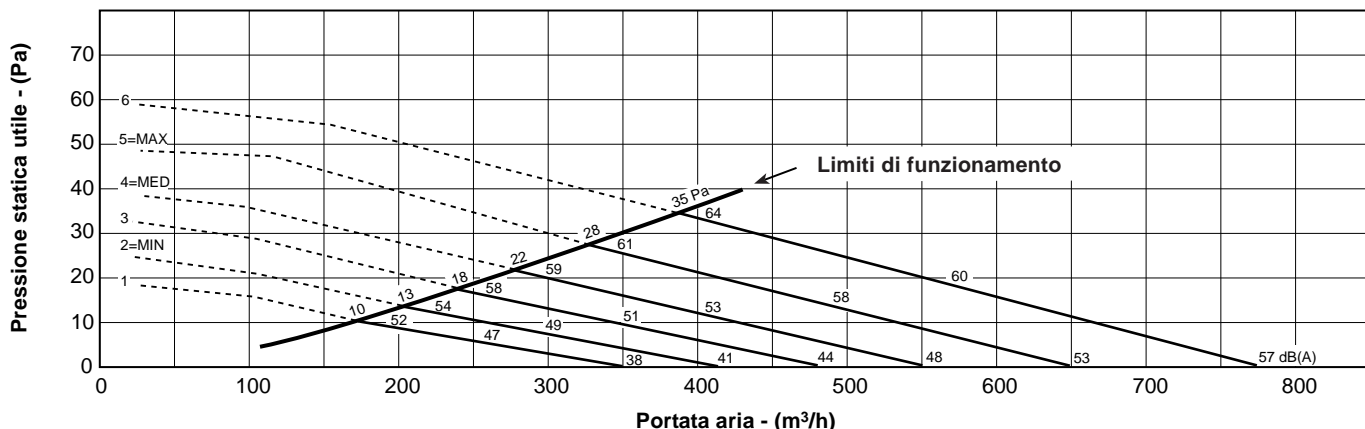

I valori contrassegnati con min, med, max sono quelli relativi alle 3 velocità* collegate standard in azienda. Fra le velocità* disponibili, su richiesta possono essere cablate 3 velocità* qualsiasi, secondo le indicazioni del cliente.

PRESTAZIONI AERAILICHE

MOD.: VCE 70 - IMPIANTO A 4 TUBI (Valori relativi a batteria 3+1 ranghi)

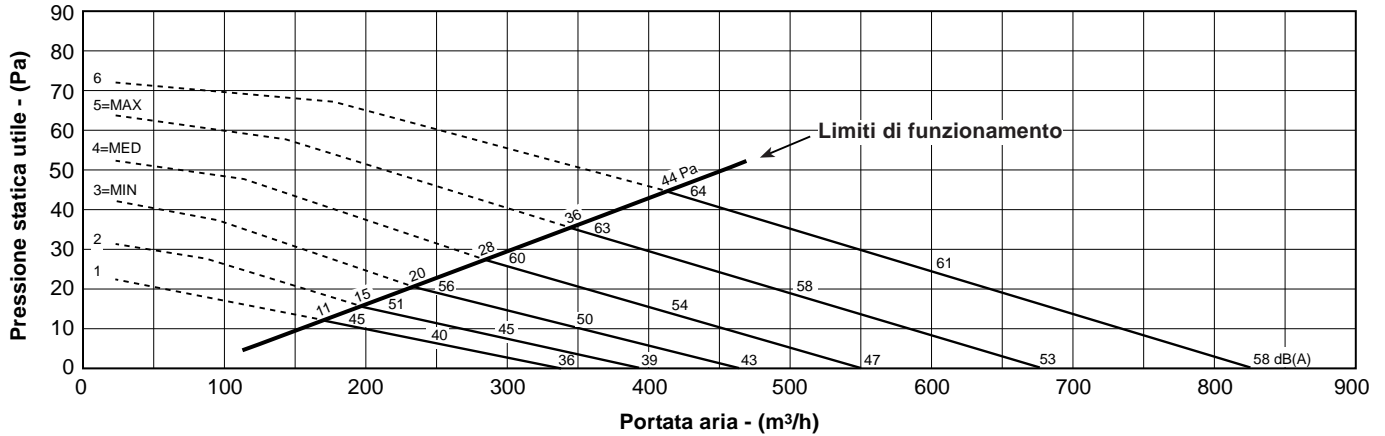

MOD.: VCE 80 - IMPIANTO A 4 TUBI (Valori relativi a batteria 3+1 ranghi)

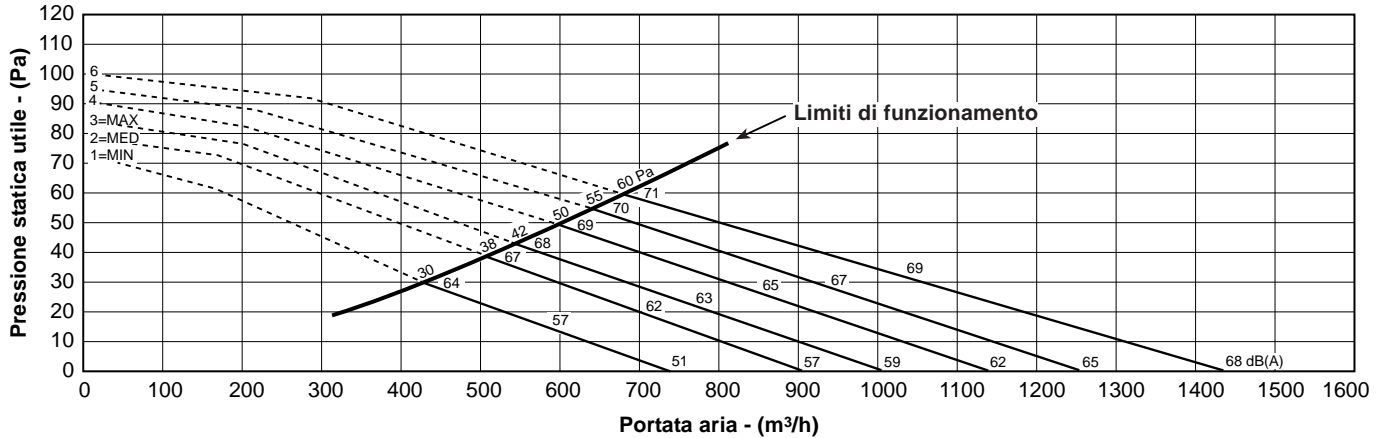

MOD.: VCE 90 - IMPIANTO A 4 TUBI (Valori relativi a batteria 3+1 ranghi)

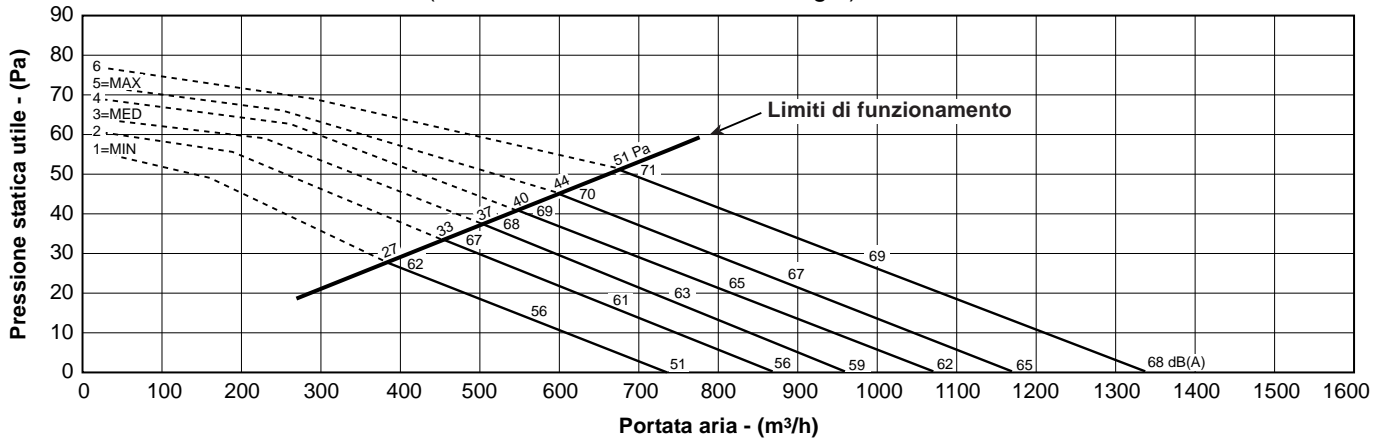

I valori contrassegnati con min, med, max sono quelli relativi alle 3 velocità* collegate standard in azienda. Fra le velocità* disponibili, su richiesta possono essere cablate 3 velocità* qualsiasi, secondo le indicazioni del cliente.

PRESTAZIONI AERAILICHE

MOD.: VCE 100 - IMPIANTO A 4 TUBI (Valori relativi a batteria 3+1 ranghi)

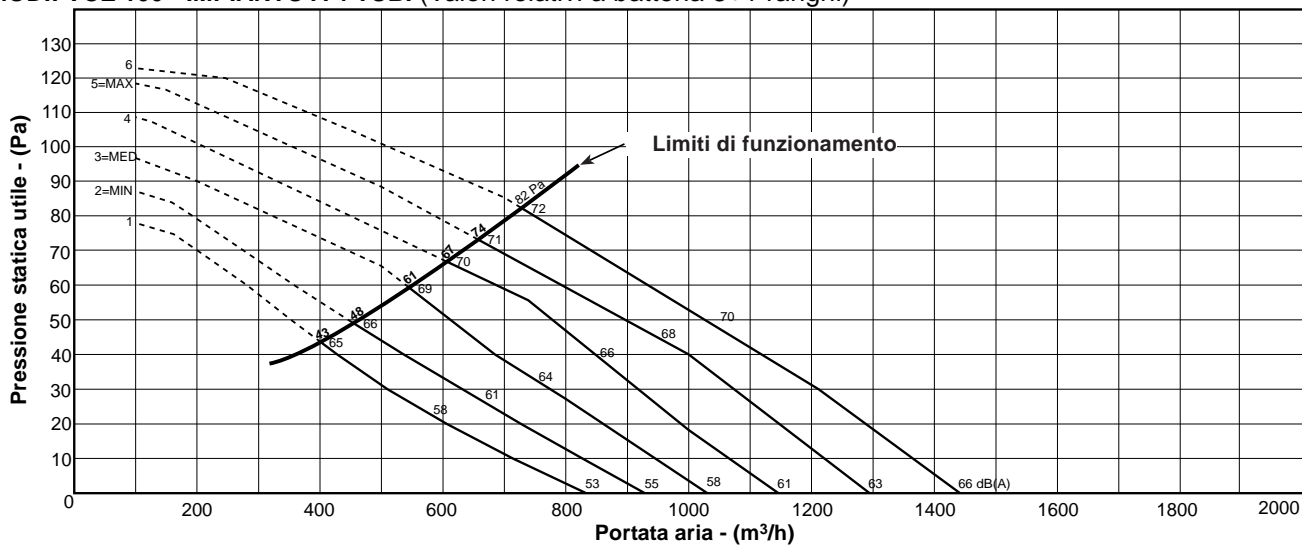

MOD.: VCE 110 - IMPIANTO A 4 TUBI (Valori relativi a batteria 3+1 ranghi)

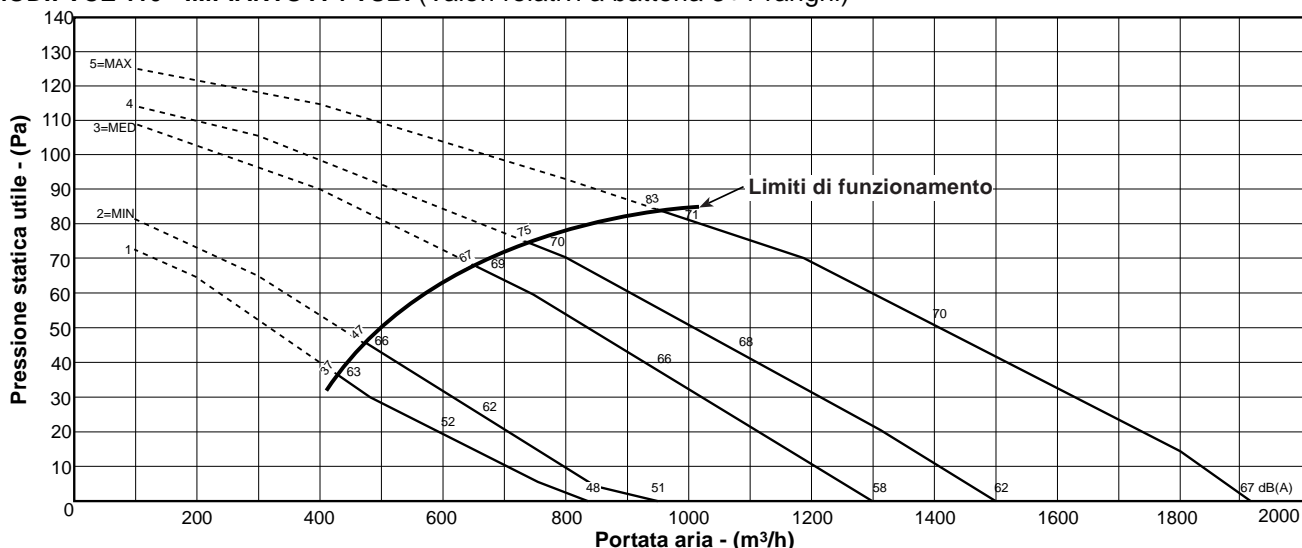

MOD.: VCE 120 - IMPIANTO A 4 TUBI (Valori relativi a batteria 3+1 ranghi)

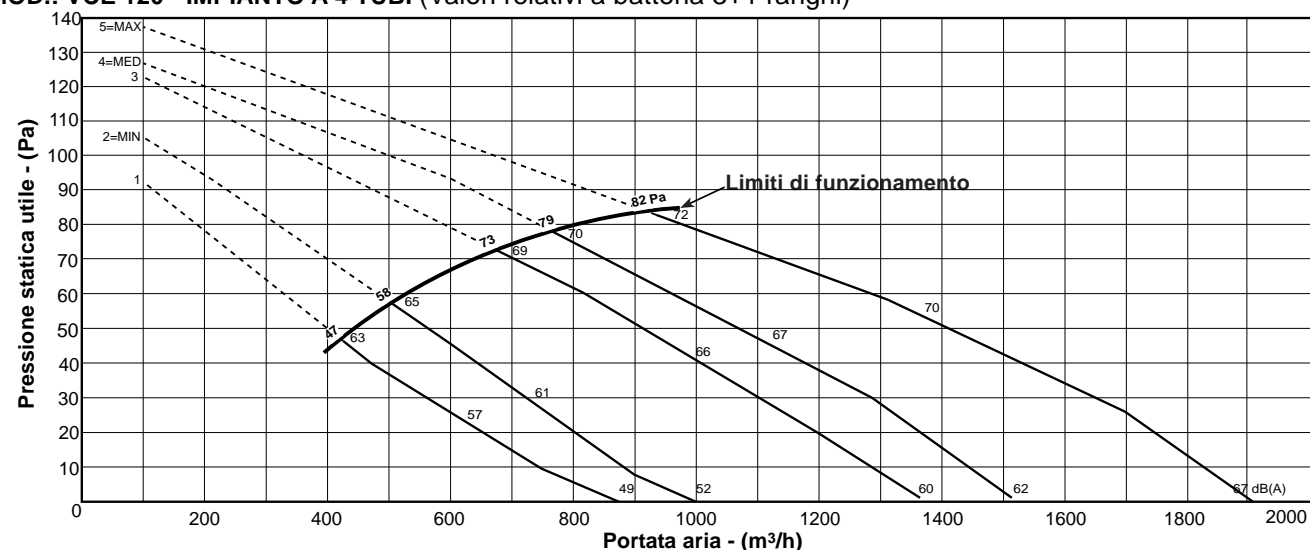

I valori contrassegnati con min, med, max sono quelli relativi alle 3 velocità* collegate standard in azienda. Fra le velocità* disponibili, su richiesta possono essere cablate 3 velocità* qualsiasi, secondo le indicazioni del cliente.

SPETTRO DI POTENZA SONORA - IMPIANTO A 2 TUBI

Modello	Velocit*	Cablaggio elettrico standard (*)	Spettro frequenze in banda d'ottava(Hz)							Potenza sonora totale dB(A)
			125	250	500	1000	2000	4000	8000	
VCE10	1		33,7	32,7	32,2	24	21,4	14,5	5,6	32
	2	Min	33	34,7	32,7	25,9	22,5	14,8	5,8	33
	3		36	37,6	37,1	30,6	25	17,6	6,9	37
	4	Med	37,9	41	41	35,4	29,5	21,1	8,8	41
	5	Max	42,1	45,1	45,5	40,8	35,6	27,7	16,1	46
	6		46,6	49,4	50,2	45,9	41,9	34,8	24,5	51
VCE20	1		29,2	34,8	31,9	23,5	19,6	14,7	10,1	32
	2	Min	33,1	37,8	36	28,8	23,7	17	11,5	36
	3	Med	36,9	40,9	40	33,6	28,5	20,9	13,7	40
	4	Max	40,2	43,9	43,9	38	33,5	25,2	16,9	44
	5		44,7	48,3	48,7	43	39,8	32,2	25,2	49
	6		48,8	51,9	51,9	46,9	45,6	37,7	29,9	53
VCE30	1		31,4	33,4	28,6	20,7	21,6	13,6	13	30
	2	Min	32,7	35,5	32,7	25	22,1	14	12,3	33
	3	Med	38,2	40,9	39,8	34,3	27,8	18,3	13,8	40
	4	Max	41,8	44,1	43,5	38,9	32,4	23,3	16,5	44
	5		44,5	46,5	46,2	42,2	36	28,1	19,3	47
	6		48,2	50,2	50,1	46,2	40,7	34	26,8	51
VCE40	1		31,4	33,4	28,6	20,7	21,6	13,6	13	30
	2	Min	32,7	35,5	32,7	25	22,1	14	12,3	33
	3	Med	38,2	40,9	39,8	34,3	27,8	18,3	13,8	40
	4		41,8	44,1	43,5	38,9	32,4	23,3	16,5	44
	5	Max	44,5	46,5	46,2	42,2	36	28,1	19,3	47
	6		48,2	50,2	50,1	46,2	40,7	34	26,8	50
VCE50	1	Min	35,3	39,2	35,5	26,3	29,2	25,1	23,9	37
	2		37,6	41	38,6	29,9	29,2	25	24,3	39
	3	Med	41,5	44,8	42,9	35,3	31,3	26	24,8	43
	4	Max	45,1	48	47	40,6	35,2	28	25,2	47
	5		49	51,2	50,8	45,2	39,9	32,5	28,6	51
	6		53,4	55,6	55,3	50,4	46,3	39,5	31,7	56
VCE60	1		32,3	36,2	32,5	23,3	26,2	22,1	20,9	34
	2	Min	36,6	40	37,6	28,9	28,2	24	23,3	38
	3		40,5	43,8	41,9	34,3	30,3	25	23,8	42
	4	Med	45,1	48	47	40,6	35,2	28	25,2	47
	5	Max	50	52,2	51,8	46,2	40,9	33,5	29,6	52
	6		54,4	56,6	56,3	51,4	47,3	40,5	32,7	57
VCE70	1		34,5	37,2	33,1	26,2	25,3	22,5	19,6	36
	2		35,4	40,3	37,1	29,7	27,5	24,2	21,6	38
	3	Min	39,7	43,3	41,4	34,5	31,2	26,1	22,3	42
	4	Med	43,1	46,9	46	39,8	36,3	28,3	24,8	46
	5	Max	48,5	51,3	51,3	45,6	42,4	34,5	27	52
	6		53,2	56,2	55,8	51,1	48,6	41,8	32,9	57
VCE80	1	Min	47,6	50,7	50,3	45,1	41,8	36	29	51
	2	Med	52,3	55	55,2	50,2	47,3	41,9	34,3	56
	3	Max	53,9	56,9	56,8	52,3	49,7	44,6	37,5	58
	4		56,3	59,7	59,5	55,4	53	48,4	42,2	61
	5		59,5	62,6	62,1	58,3	56,1	51,8	46,3	64
	6		62,5	65,7	64,9	61,4	59,3	55,4	50,7	67
VCE90	1	Min	48	50,1	50,7	45	41,3	36,2	29,8	51
	2		50,7	53,4	54,5	49,1	45,8	40,6	33,4	55
	3	Med	53,4	56,2	57	52,4	49,4	44,6	37,6	58
	4		55,9	59,1	59,6	55,4	52,7	48,2	42,1	61
	5	Max	58,8	61,9	62,4	58,4	55,9	51,7	46,4	64
	6		61,3	65	65	61,6	59,2	55,3	50,8	67
VCE100	1		52,3	53,5	50,8	46,7	40,6	31,9	28,3	52
	2	Min	54,7	56,2	53,8	50,1	44,1	35,3	28,5	55
	3	Med	56,7	57,8	55,5	52,2	46,8	38,6	30,9	57
	4		59,5	60,7	58,1	55,2	50,3	42,9	38,1	60
	5	Max	62,1	63,5	60,7	58,3	53,8	46,9	39,9	63
	6		63,3	65,7	62,5	60,2	56,1	49,7	43	65
VCE110	1		50,4	49,1	46	41,3	34,1	26,6	24,1	47
	2	Min	52,9	51,6	49	44,7	37,8	29,1	23,6	50
	3	Med	60,2	58,8	56,4	53,1	47,7	39,7	31,6	58
	4		62,1	61,6	59	56,2	51,4	44,2	37,7	61
	5	Max	67,1	67,1	64,4	62,2	58,3	52,3	46,1	67
	6		62,8	61,1	47,5	43,5	36,7	29,4	25,7	49
VCE120	1		52,8	51,1	47,5	43,5	36,7	29,4	25,7	49
	2	Min	54,7	52,9	49,6	45,4	39,4	31,3	26,2	51
	3		60,7	60,2	57,1	53,8	49,2	41,6	33,8	59
	4	Med	62,4	62,2	58,9	55,9	51,6	44,7	37,8	61
	5	Max	66,8	66,9	63,2	61,1	57,3	51,5	45,4	66

* I valori contrassegnati con min, med, max sono quelli relativi alle 3 velocit* collegate standard in azienda. Fra le velocit* disponibili, su richiesta possono essere cablate 3 velocit* qualsiasi, secondo le indicazioni del cliente.

SPETTRO DI POTENZA SONORA - IMPIANTO A 4 TUBI

Modello	Velocità*	Cablaggio elettrico standard (*)	Spettro frequenze in banda d'ottava(Hz)							Potenza sonora totale dB(A)
			125	250	500	1000	2000	4000	8000	
VCE10	1		32,7	31,7	31,2	23	20,4	13,5	4,6	31
	2	Min	34	35,7	33,7	26,9	23,5	15,8	6,8	34
	3		35	36,6	36,1	29,6	24	16,6	5,9	36
	4	Med	36,9	40	40	34,4	28,5	20,1	7,8	40
	5	Max	41,1	44,1	44,5	39,8	34,6	26,7	15,1	45
	6		45,6	48,4	49,2	44,9	40,9	33,8	23,5	50
VCE20	1		31,2	36,8	33,9	25,5	21,6	16,7	12,1	34
	2	Min	35,1	39,8	38	30,8	25,7	19	13,5	38
	3	Med	39,9	43,9	43	36,6	31,5	23,9	16,7	43
	4	Max	43,2	46,9	46,9	41	36,5	28,2	19,9	47
	5		47,7	51,3	51,7	46	42,8	35,2	28,2	52
	6		51,8	54,9	54,9	49,9	48,6	40,7	32,9	56
VCE30	1		31,4	33,4	28,6	20,7	21,6	13,6	13	30
	2	Min	33,7	36,5	33,7	26	23,1	15	13,3	34
	3	Med	38,2	40,9	39,8	34,3	27,8	18,3	13,8	40
	4	Max	41,8	44,1	43,5	38,9	32,4	23,3	16,5	44
	5		44,5	46,5	46,2	42,2	36	28,1	19,3	47
	6		47,2	49,2	49,1	45,2	39,7	33	25,8	50
VCE40	1		31,4	33,4	28,6	20,7	21,6	13,6	13	30
	2	Min	34,7	37,5	34,7	27	24,1	16	14,3	35
	3	Med	40,2	42,9	41,8	36,3	29,8	20,3	15,8	42
	4		42,8	45,1	44,5	39,9	33,4	24,3	17,5	45
	5	Max	45,5	47,5	47,2	43,2	37	29,1	20,3	48
	6		50,2	52,2	52,1	48,2	42,7	36	28,8	52
VCE50	1	Min	33,3	37,2	33,5	24,3	27,2	23,1	21,9	35
	2		36,6	40	37,6	28,9	28,2	24	23,3	38
	3	Med	40,5	43,8	41,9	34,3	30,3	25	23,8	42
	4	Max	44,1	47	46	39,6	34,2	27	24,2	46
	5		49	51,2	50,8	45,2	39,9	32,5	28,6	51
	6		53,4	55,6	55,3	50,4	46,3	39,5	31,7	56
VCE60	1		36,3	40,2	36,5	27,3	30,2	26,1	24,9	38
	2	Min	39,6	43	40,6	31,9	31,2	27	26,3	41
	3		42,5	45,8	43,9	36,3	32,3	27	25,8	44
	4	Med	46,1	49	48	41,6	36,2	29	26,2	48
	5	Max	51	53,2	52,8	47,2	41,9	34,5	30,6	53
	6		54,4	56,6	56,3	51,4	47,3	40,5	32,7	57
VCE70	1		34,5	37,2	33,1	26,2	25,3	22,5	19,6	36
	2		36,4	41,3	38,1	30,7	28,5	25,2	22,6	39
	3	Min	40,7	44,3	42,4	35,5	32,2	27,1	23,3	43
	4	Med	44,1	47,9	47	40,8	37,3	29,3	25,8	47
	5	Max	49,5	52,3	52,3	46,6	43,4	35,5	28	53
	6		54,2	57,2	56,8	52,1	49,6	42,8	33,9	58
VCE80	1	Min	47,6	50,7	50,3	45,1	41,8	36	29	51
	2	Med	53,3	56	56,2	51,2	48,3	42,9	35,3	57
	3	Max	54,9	57,9	57,8	53,3	50,7	45,6	38,5	59
	4		57,3	60,7	60,5	56,4	54	49,4	43,2	62
	5		60,5	63,6	63,1	59,3	57,1	52,8	47,3	65
	6		63,5	66,7	65,9	62,4	60,3	56,4	51,7	68
VCE90	1	Min	48	50,1	50,7	45	41,3	36,2	29,8	51
	2		51,7	54,4	55,5	50,1	46,8	41,6	34,4	56
	3	Med	54,4	57,2	58	53,4	50,4	45,6	38,6	59
	4		56,9	60,1	60,6	56,4	53,7	49,2	43,1	62
	5	Max	59,8	62,9	63,4	59,4	56,9	52,7	47,4	65
	6		62,3	66	66	62,6	60,2	56,3	51,8	68
VCE100	1		53,3	54,5	51,8	47,7	41,6	32,9	29,3	53
	2	Min	54,7	56,2	53,8	50,1	44,1	35,3	28,5	55
	3	Med	57,7	58,8	56,5	53,2	47,8	39,6	31,9	58
	4		60,5	61,7	59,1	56,2	51,3	43,9	39,1	61
	5	Max	62,1	63,5	60,7	58,3	53,8	46,9	39,9	63
	6		64,3	66,7	63,5	61,2	57,1	50,7	44	66
VCE110	1		51,4	50,1	47	42,3	35,1	27,6	25,1	48
	2	Min	53,9	52,6	50	45,7	38,8	30,1	24,6	51
	3	Med	60,2	58,8	56,4	53,1	47,7	39,7	31,6	58
	4		63,1	62,6	60	57,2	52,4	45,2	38,7	62
	5	Max	67,1	67,1	64,4	62,2	58,3	52,3	46,1	67
	6		67,1	67,1	64,4	62,2	58,3	52,3	46,1	67
VCE120	1		52,8	51,1	47,5	43,5	36,7	29,4	25,7	49
	2	Min	55,7	53,9	50,6	46,4	40,4	32,3	27,2	52
	3		61,7	61,2	58,1	54,8	50,2	42,6	34,8	60
	4	Med	63,4	63,2	59,9	56,9	52,6	45,7	38,8	62
	5	Max	67,8	67,9	64,2	62,1	58,3	52,5	46,4	67
	6		67,8	67,9	64,2	62,1	58,3	52,5	46,4	67

* I valori contrassegnati con min, med, max sono quelli relativi alle 3 velocità collegate standard in azienda. Fra le velocità disponibili, su richiesta possono essere cablate 3 velocità qualsiasi, secondo le indicazioni del cliente.



PERDITE DI CARICO LATO ARIA DEI PRINCIPALI ACCESSORI

Portata aria m³/h	Descrizione accessorio									
	Plenum dritto in mandata	Plenum 90° aspirazione/mandata	Prolunga telescopica per plenum dritti ed a 90°	Plenum di mandata con attacchi circolari	Plenum di aspirazione con attacchi circolari	Pannello di chiusura inferiore verniciato con griglia	Griglia in mandata	Griglia in aspirazione	Filtro standard in condizioni di medio intasamento	Filtro standard in condizioni di intasamento limite (pulizia necessaria)
MODELLO VCE10										
276	0,8	3,2	0,8	12,3	12,3	7,2	19,6	19,6	5,4	10,9
250	0,7	2,6	0,7	10,1	10,1	5,9	16,0	16,0	4,5	8,9
225	0,5	2,1	0,5	8,2	8,2	4,8	13,0	13,0	3,6	7,2
200	0,4	1,7	0,4	6,5	6,5	3,8	10,3	10,3	2,9	5,7
175	0,3	1,3	0,3	4,9	4,9	2,9	7,9	7,9	2,2	4,4
150	-	0,9	-	3,6	3,6	2,1	5,8	5,8	1,6	3,2
125	-	0,7	-	2,5	2,5	1,5	4,0	4,0	1,1	2,2
100	-	0,4	-	1,6	1,6	0,9	2,6	2,6	0,7	1,4
75	-	-	-	0,9	0,9	0,5	1,4	1,4	0,4	0,8
60	-	-	-	0,6	0,6	0,3	0,9	0,9	0,3	0,5
MODELLO VCE20										
411	0,6	2,7	0,6	6,9	6,9	6,0	15,4	15,4	4,7	9,4
400	0,6	2,6	0,6	6,5	6,5	5,7	14,6	14,6	4,4	8,9
350	0,4	2,0	0,4	5,0	5,0	4,4	11,2	11,2	3,4	6,8
300	0,3	1,4	0,3	3,7	3,7	3,2	8,2	8,2	2,5	5,0
250	-	1,0	-	2,6	2,6	2,2	5,7	5,7	1,7	3,5
200	-	0,6	-	1,6	1,6	1,4	3,6	3,6	1,1	2,2
150	-	0,4	-	0,9	0,9	0,8	2,1	2,1	0,6	1,2
100	-	-	-	0,4	0,4	0,4	0,9	0,9	0,3	0,6
90	-	-	-	0,3	0,3	0,3	0,7	0,7	0,2	0,4
MODELLO VCE30										
533	0,6	2,4	0,6	9,0	9,0	5,2	13,2	13,2	4,2	8,3
500	0,5	2,1	0,5	7,9	7,9	4,6	11,6	11,6	3,7	7,3
450	0,4	1,7	0,4	6,4	6,4	3,7	9,4	9,4	3,0	5,9
400	0,3	1,3	0,3	5,1	5,1	2,9	7,4	7,4	2,3	4,7
350	-	1,0	-	3,9	3,9	2,2	5,7	5,7	1,8	3,6
300	-	0,8	-	2,9	2,9	1,6	4,2	4,2	1,3	2,6
250	-	0,5	-	2,0	2,0	1,1	2,9	2,9	0,9	1,8
200	-	0,3	-	1,3	1,3	0,7	1,9	1,9	0,6	1,2
150	-	-	-	0,7	0,7	0,4	1,0	1,0	0,3	0,7
100	-	-	-	0,3	0,3	-	0,5	0,5	0,1	0,3
MODELLO VCE40										
530	0,6	2,4	0,6	8,9	8,9	5,1	13,1	13,1	4,1	8,2
500	0,5	2,1	0,5	7,9	7,9	4,6	11,6	11,6	3,7	7,3
450	0,4	1,7	0,4	6,4	6,4	3,7	9,4	9,4	3,0	5,9
400	0,3	1,3	0,3	5,1	5,1	2,9	7,4	7,4	2,3	4,7
350	-	1,0	-	3,9	3,9	2,2	5,7	5,7	1,8	3,6
300	-	0,8	-	2,9	2,9	1,6	4,2	4,2	1,3	2,6
250	-	0,5	-	2,0	2,0	1,1	2,9	2,9	0,9	1,8
200	-	0,3	-	1,3	1,3	0,7	1,9	1,9	0,6	1,2
150	-	-	-	0,7	0,7	0,4	1,0	1,0	0,3	0,7
100	-	-	-	0,3	0,3	-	0,5	0,5	0,1	0,3
MODELLO VCE50										
812	0,9	3,3	0,9	7,4	7,4	7,3	18,5	18,5	5,9	11,9
800	0,8	3,2	0,8	7,2	7,2	7,1	18,0	18,0	5,8	11,5
700	0,6	2,5	0,6	5,5	5,5	5,4	13,8	13,8	4,4	8,8
600	0,5	1,8	0,5	4,0	4,0	4,0	10,1	10,1	3,2	6,5
500	0,3	1,3	0,3	2,8	2,8	2,8	7,0	7,0	2,3	4,5
400	-	0,8	-	1,8	1,8	1,8	4,5	4,5	1,4	2,9
300	-	0,5	-	1,0	1,0	1,0	2,5	2,5	0,8	1,6
200	-	-	-	0,4	0,4	0,4	1,1	1,1	0,4	0,7
150	-	-	-	0,3	0,3	-	0,6	0,6	0,2	0,4
MODELLO VCE60										
814	0,9	3,3	0,9	7,4	7,4	7,4	18,6	18,6	6,0	11,9
800	0,8	3,2	0,8	7,2	7,2	7,1	18,0	18,0	5,8	11,5
700	0,6	2,5	0,6	5,5	5,5	5,4	13,8	13,8	4,4	8,8
600	0,5	1,8	0,5	4,0	4,0	4,0	10,1	10,1	3,2	6,5
500	0,3	1,3	0,3	2,8	2,8	2,8	7,0	7,0	2,3	4,5
400	-	0,8	-	1,8	1,8	1,8	4,5	4,5	1,4	2,9
300	-	0,5	-	1,0	1,0	1,0	2,5	2,5	0,8	1,6
200	-	-	-	0,4	0,4	0,4	1,1	1,1	0,4	0,7
150	-	-	-	0,3	0,3	-	0,6	0,6	0,2	0,4

21

PERDITE DI CARICO LATO ARIA DEI PRINCIPALI ACCESSORI

Portata aria m ³ /h	Descrizione accessorio									
	Plenum dritto in mandata	Plenum 90° aspirazione/mandata	Prolunga telescopica per plenum dritti ed a 90°	Plenum di mandata con attacchi circolari	Plenum di aspirazione con attacchi circolari	Pannello di chiusura inferiore verniciato con griglia	Griglia in mandata	Griglia in aspirazione	Filtro standard in condizioni di medio intasamento	Filtro standard in condizioni di intasamento limite (pulizia necessaria)
MODELLO VCE70										
867	0,8	3,8	0,8	8,4	8,4	8,4	21,2	21,2	11,0	22,0
800	0,7	3,3	0,7	7,2	7,2	7,2	18,1	18,1	9,4	18,7
750	0,6	2,9	0,6	6,3	6,3	6,3	15,9	15,9	8,2	16,4
700	0,5	2,5	0,5	5,5	5,5	5,5	13,8	13,8	7,2	14,3
650	0,4	2,1	0,4	4,7	4,7	4,7	11,9	11,9	6,2	12,3
600	0,4	1,8	0,4	4,0	4,0	4,0	10,2	10,2	5,3	10,5
550	0,3	1,5	0,3	3,4	3,4	3,4	8,5	8,5	4,4	8,8
500	0,3	1,3	0,3	2,8	2,8	2,8	7,1	7,1	3,7	7,3
450	-	1,0	-	2,3	2,3	2,3	5,7	5,7	3,0	5,9
400	-	0,8	-	1,8	1,8	1,8	4,5	4,5	2,3	4,7
350	-	0,6	-	1,4	1,4	1,4	3,5	3,5	1,8	3,6
300	-	0,5	-	1,0	1,0	1,0	2,5	2,5	1,3	2,6
250	-	0,3	-	0,7	0,7	0,7	1,8	1,8	0,9	1,8
200	-	-	-	0,4	0,4	0,4	1,1	1,1	0,6	1,2
150	-	-	-	0,3	0,3	0,3	0,6	0,6	0,3	0,7
MODELLO VCE80										
1511	1,3	7,7	1,3	24,3	24,3	17,1	43,2	43,2	14,4	28,7
1400	1,1	6,6	1,1	20,9	20,9	14,6	37,1	37,1	12,3	24,6
1300	1,0	5,7	1,0	18,0	18,0	12,6	32,0	32,0	10,6	21,2
1200	0,8	4,9	0,8	15,3	15,3	10,8	27,2	27,2	9,1	18,1
1100	0,7	4,1	0,7	12,9	12,9	9,0	22,9	22,9	7,6	15,2
1000	0,6	3,4	0,6	10,6	10,6	7,5	18,9	18,9	6,3	12,6
900	0,5	2,7	0,5	8,6	8,6	6,1	15,3	15,3	5,1	10,2
800	0,4	2,2	0,4	6,8	6,8	4,8	12,1	12,1	4,0	8,0
700	0,3	1,7	0,3	5,2	5,2	3,7	9,3	9,3	3,1	6,2
600	-	1,2	-	3,8	3,8	2,7	6,8	6,8	2,3	4,5
500	-	0,8	-	2,7	2,7	1,9	4,7	4,7	1,6	3,1
400	-	0,5	-	1,7	1,7	1,2	3,0	3,0	1,0	2,0
MODELLO VCE90										
1410	1,2	6,7	1,2	21,3	21,3	14,9	11,2	11,2	12,5	25,0
1300	1,0	5,7	1,0	18,1	18,1	12,6	9,5	9,5	10,6	21,2
1200	0,8	4,9	0,8	15,4	15,4	10,8	8,1	8,1	9,1	18,1
1100	0,7	4,1	0,7	13,0	13,0	9,0	6,8	6,8	7,6	15,2
1000	0,6	3,4	0,6	10,7	10,7	7,5	5,6	5,6	6,3	12,6
900	0,5	2,7	0,5	8,7	8,7	6,1	4,6	4,6	5,1	10,2
800	0,4	2,2	0,4	6,9	6,9	4,8	3,6	3,6	4,0	8,0
700	0,3	1,7	0,3	5,2	5,2	3,7	2,8	2,8	3,1	6,2
600	-	1,2	-	3,9	3,9	2,7	2,0	2,0	2,3	4,5
500	-	0,8	-	2,7	2,7	1,9	1,4	1,4	1,6	3,1
400	-	0,5	-	1,7	1,7	1,2	0,9	0,9	1,0	2,0

PERDITE DI CARICO LATO ACQUA BATTERIE

BATTERIA 3 RANGHI (temperatura media acqua = 9.5° C)

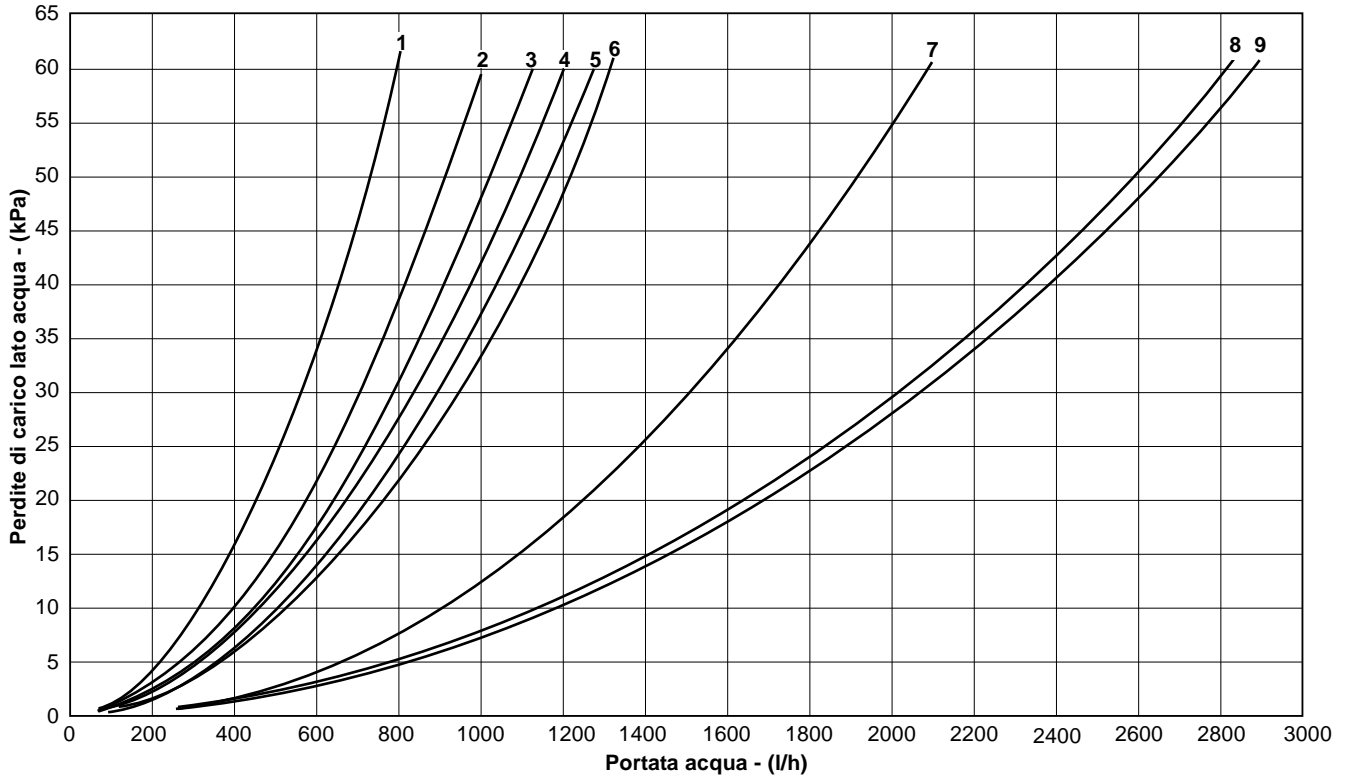

BATTERIA 1 RANGO (temperatura media acqua= 65° C)

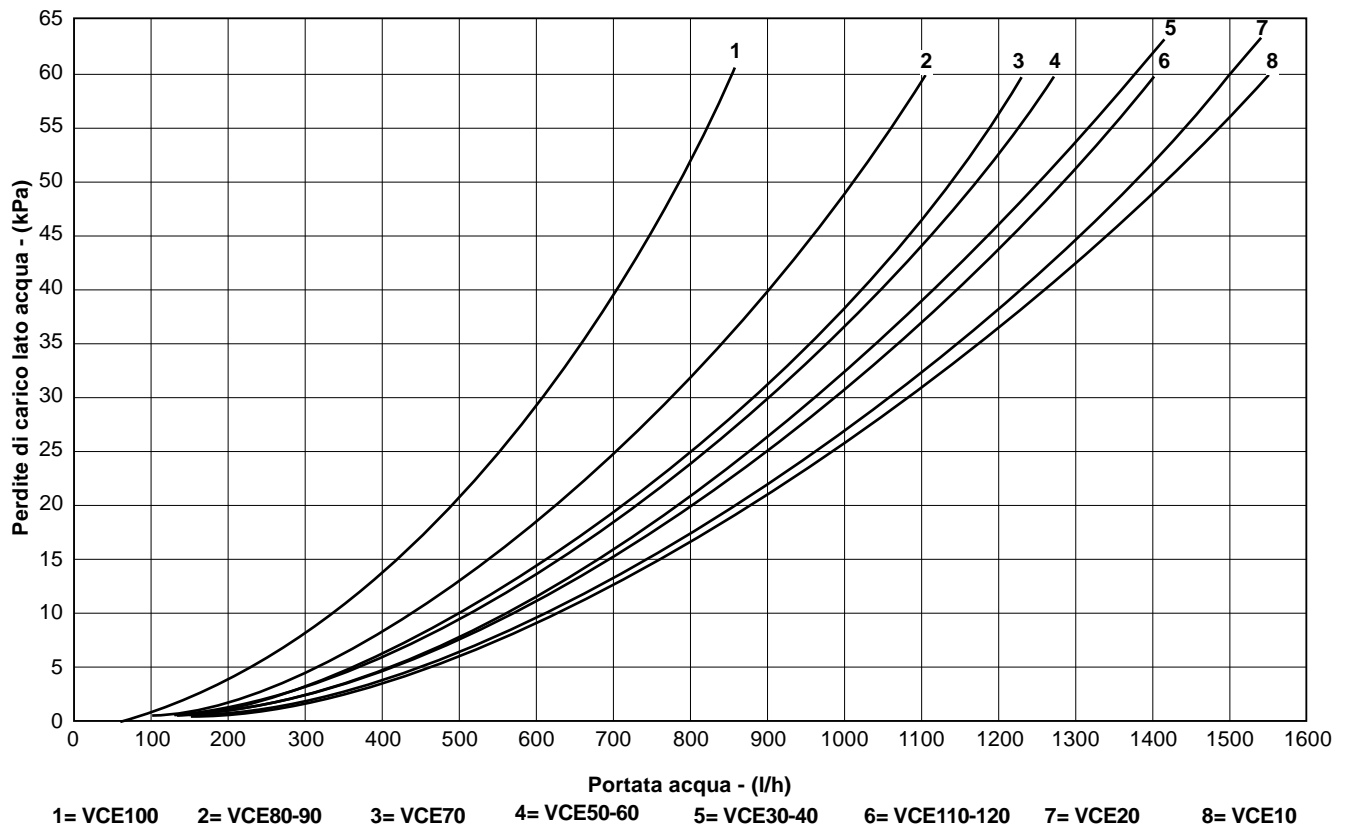

CARATTERISTICHE GENERALI E DESCRIZIONE DEI COMPONENTI

- | | | | |
|---|------------------------------|----|---|
| 1 | Pannello comandi | 7 | Scarico condensa |
| 2 | Sonda termostato ambiente | 8 | Collegamenti idraulici per batteria standard |
| 3 | Ventilatore centrifugo | 9 | Collegamenti idraulici per batteria ausiliaria ad 1 rango |
| 4 | Motore elettrico | 10 | Batteria di scambio ausiliaria |
| 5 | Filtro aria | 11 | Struttura portante |
| 6 | Batteria di scambio standard | 12 | Sonda di minima temperatura acqua |

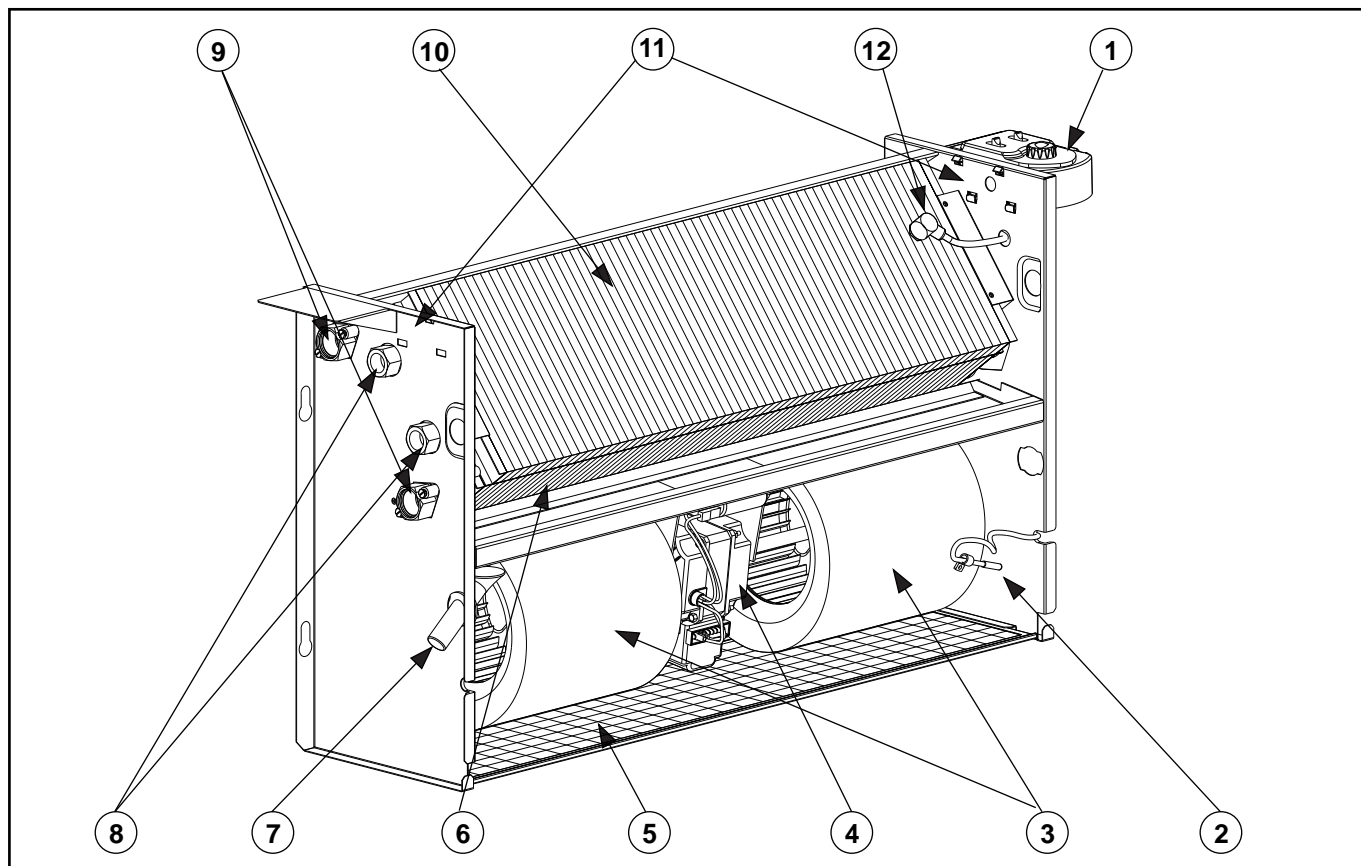

24

STRUTTURA PORTANTE - Lamiera zincata (8/10) e coibentata in tutte le parti a contatto indiretto con il fluido termovettore. Bacinella raccogli condensa in lamiera zincata e coibentata, completa di raccordi per lo scarico condensa. Fianchi preforati per un pratico fissaggio degli accessori. Asole di ancoraggio a muro per un facile fissaggio e messa in bolla dell'apparecchio.

BATTERIA DI SCAMBIO TERMICO - Batterie in tubo di rame con alette in alluminio a pacco continuo bloccate sui tubi mediante espansione meccanica. Collettori in ottone correati di attacchi femmina (filettatura gas) e valvoline di sfianto aria facilmente accessibili. Attacchi idraulici posizionati a sinistra (guardando la mandata aria). A richiesta possono essere forniti a destra. Si consiglia di specificare sempre in fase di ordine se si desiderano gli attacchi a sinistra oppure a destra.

GRUPPO ELETTROVENTILANTE - Ventilatori centrifughi a doppia aspirazione con ventole in alluminio a sviluppo orizzontale equilibrante staticamente e dinamicamente. Motore elettrico asincrono monofase con protezione contro i sovraccarichi. 6 velocità di rotazione (di cui 3 collegate). Il motore è direttamente accoppiato ai ventilatori ed ammortizzato con supporti elastici a beneficio della silenziosità.

MOBILE COPERTURA - Design moderno ed elegante si adatta ad essere inserito in qualsiasi ambiente. Costruito in lamiera zincata a caldo e prerivestita da un film di cloruro di polivinile per garantire alta resistenza alla ruggine, alla corrosione, agli agenti chimici, solventi, alifatici ed alcoli. Nella parte superiore sono inserite le griglie ad alette fisse in ABS per la diffusione dell'aria e lo sportellino per accedere al quadro comando.

Colore di serie bianco. A richiesta altre colorazioni secondo scala RAL, con sovrapprezzo, per determinati quantitativi da concordare con l'azienda.

QUADRO COMANDO - Integrato nel design dell'apparecchio e coperto dallo sportellino per evitarne il deposito di polvere, viene proposto in più versioni.

Standard (montato di serie) con selettore Raffreddamento/Spento/ Riscaldamento e selettore 3 velocità ventilatore.

A richiesta: termostato ambiente (TA) meccanico, termostato di consenso (TC), quadro comando completo di termostato elettronico (in sostituzione al modello standard). Gli apparecchi da incasso o da soffitto non montano il quadro comando, ma una morsettiera per il collegamento del comando a distanza. Sono disponibili una vasta gamma di comandi a distanza per il montaggio a muro e telecomandi a raggi infrarossi

FILTRO ARIA - Facilmente estraibile, alloggiato nella parte inferiore dell'apparecchio in aspirazione rispetto il ventilatore, è costituito da un telaio metallico contenente il setto filtrante in tessuto acrilico rigenerabile mediante lavaggio o soffiatura. Tessuto filtrante in polipropilene a nido d'ape, racchiuso da un telaio metallico per facilitarne l'estrazione e la pulizia. Grado di filtrazione del modello standard: EU1. A richiesta: disponibili con grado di filtrazione diverso.

GRIGLIE DIFFUSIONE ARIA - Poste nella parte superiore del mobile di copertura, in moduli da 100 mm, sono costituite da alette in ABS fisse per una migliore diffusione dell'aria nell'ambiente. Colore di serie il grigio chiaro.

A richiesta: griglie orientabili

ATTENZIONE! con l'utilizzo di resistenza elettrica le griglie devono essere in Nylon.

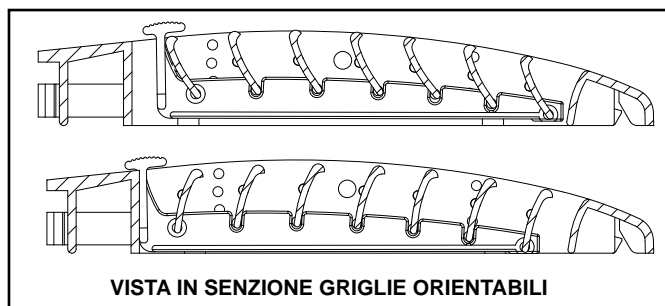

VISTA IN SENZIONE GRIGLIE ORIENTABILI

VERSIONE 0 - Versioni verticali con mobiletto di copertura (ripresa dell'aria inferiore)

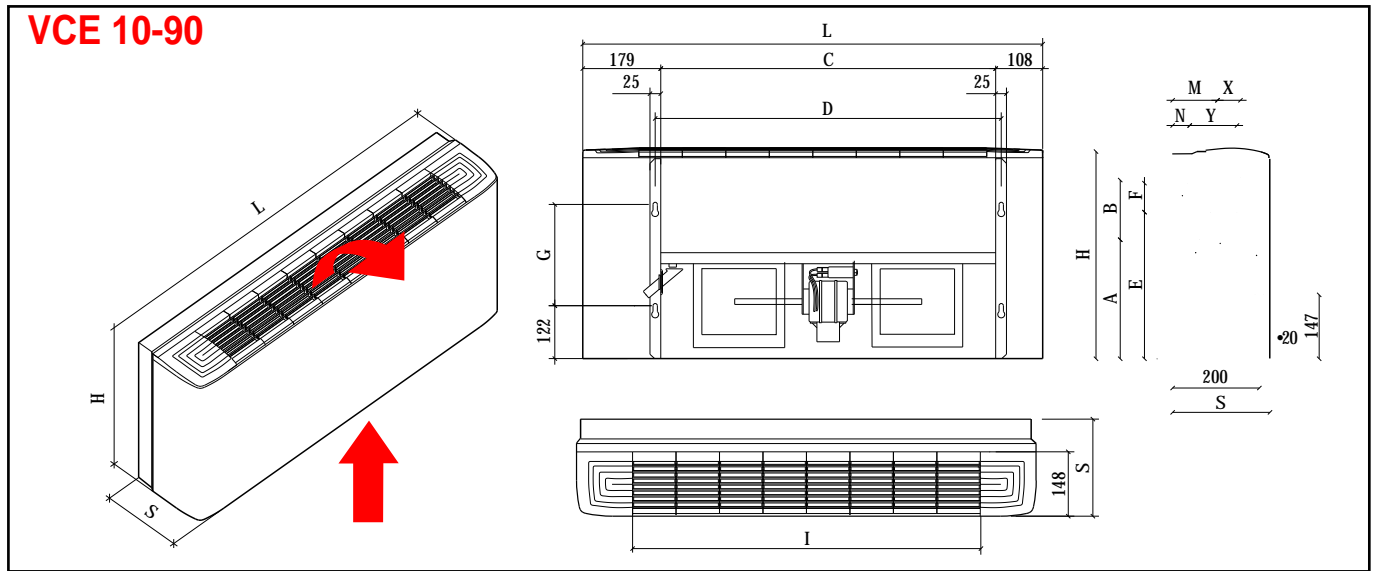

N.B.: La piega sul mobile non • presente nei modelli VCE100, VCE110 e VCE120!

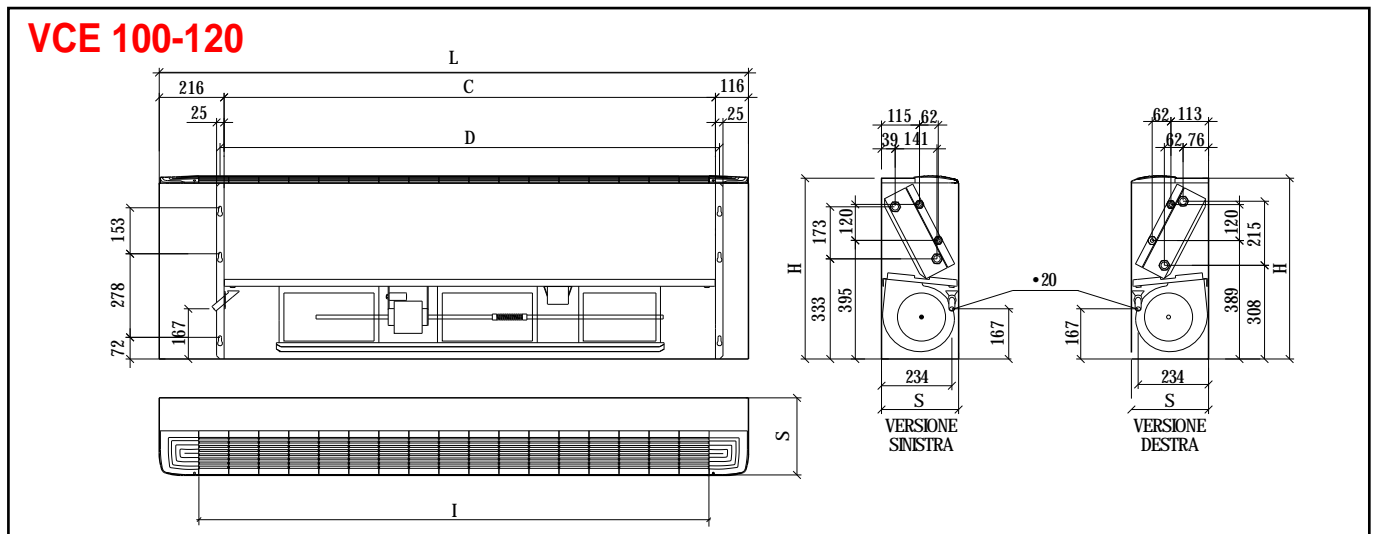

25

MODELLO		VCE10	VCE20	VCE30	VCE40	VCE50	VCE60	VCE70	VCE80	VCE90	VCE100	VCE110	VCE120
Dimensioni	H mm	480	480	480	480	480	480	580	580	580	602	602	602
	L mm	660	860	1.060	1.060	1.260	1.260	1.260	1.460	1.460	1.661	1.961	1.961
	S mm	225	225	225	225	225	225	225	225	225	257	257	257
Interasse Asole	C mm	370	570	770	770	970	970	970	1.170	1.170	1.335	1.635	1.635
	D mm	395	595	795	795	995	995	995	1.195	1.195	1.362	1.662	1.662
	G mm	233	233	233	233	233	233	253	253	253	-	-	-
Batteria Standard	N mm	39	39	39	39	39	39	41	41	41	-	-	-
	Y mm	109	109	109	109	109	109	107	107	107	-	-	-
	A mm	274	274	274	274	274	274	268	268	268	-	-	-
	B mm	137	137	137	137	137	137	253	253	253	-	-	-
Batteria Ausiliaria	M mm	103	103	103	103	103	103	101	101	101	-	-	-
	X mm	53	53	53	53	53	53	52	52	52	-	-	-
	E mm	337	337	337	337	337	337	374	374	374	-	-	-
N.ro griglie passo 100 mm	F mm	67	67	67	67	67	67	124	124	124	-	-	-
	I N.ro	4	6	8	8	10	10	10	12	12	14	17	17

VERSIONE 8 - Versioni verticali con mobiletto di copertura (con zoccolone per la ripresa dell'aria)

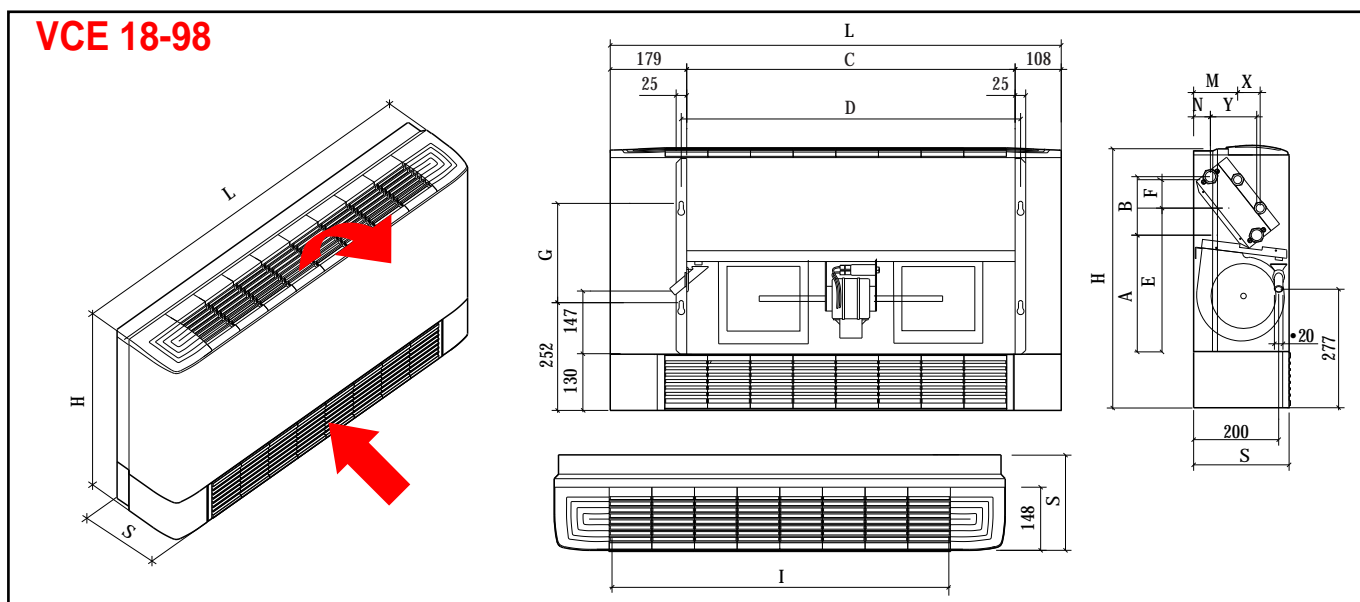

N.B.: La piega sul mobile non è presente nei modelli VCE100, VCE110 e VCE120!

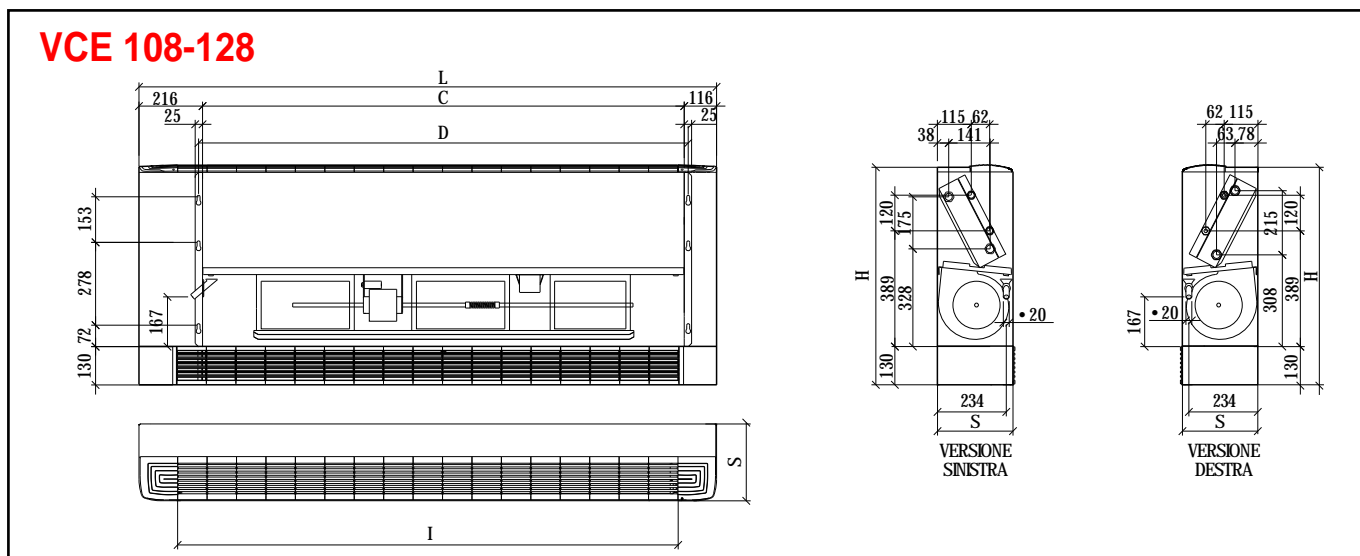

26

MODELLO		VCE18	VCE28	VCE38	VCE48	VCE58	VCE68	VCE78	VCE88	VCE98	VCE108	VCE118	VCE128
Dimensioni	H mm	610	610	610	610	610	610	710	710	710	732	732	732
	L mm	660	860	1.060	1.060	1.260	1.260	1.260	1.460	1.460	1.661	1.961	1.961
	S mm	225	225	225	225	225	225	225	225	225	257	257	257
Interasse Asole	C mm	370	570	770	770	970	970	970	1.170	1.170	1.335	1.635	1.635
	D mm	395	595	795	795	995	995	995	1.195	1.195	1.362	1.662	1.662
	G mm	233	233	233	233	233	233	253	253	253	-	-	-
Batteria Standard	N mm	39	39	39	39	39	39	41	41	41	-	-	-
	Y mm	109	109	109	109	109	109	107	107	107	-	-	-
	A mm	274	274	274	274	274	274	268	268	268	-	-	-
	B mm	137	137	137	137	137	137	253	253	253	-	-	-
Batteria Ausiliaria	M mm	103	103	103	103	103	103	101	101	101	-	-	-
	X mm	53	53	53	53	53	53	52	52	52	-	-	-
	E mm	337	337	337	337	337	337	374	374	374	-	-	-
N.ro griglie passo 100 mm	F mm	67	67	67	67	67	67	124	124	124	-	-	-
	I N.ro	4	6	8	8	10	10	10	12	12	14	17	17

VERSIONE 5 - Versioni verticali con mobiletto di copertura (ripresa dell'aria frontale)

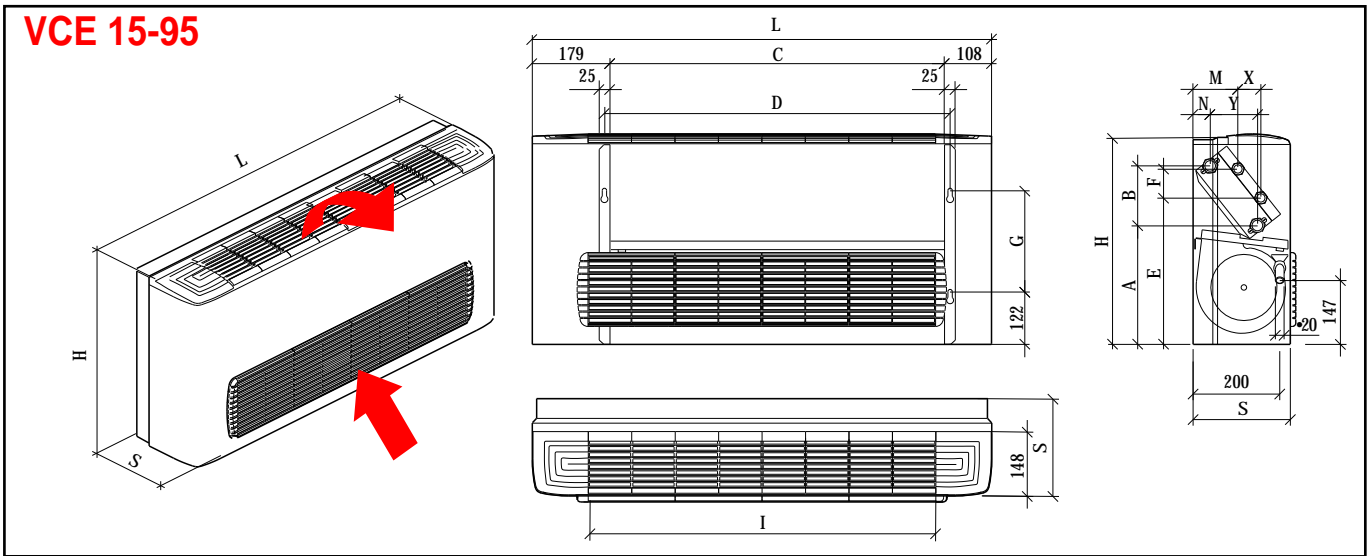

VERSIONE 4 - Versioni orizzontali a soffitto con mobiletto di copertura (ripresa dell'aria frontale)

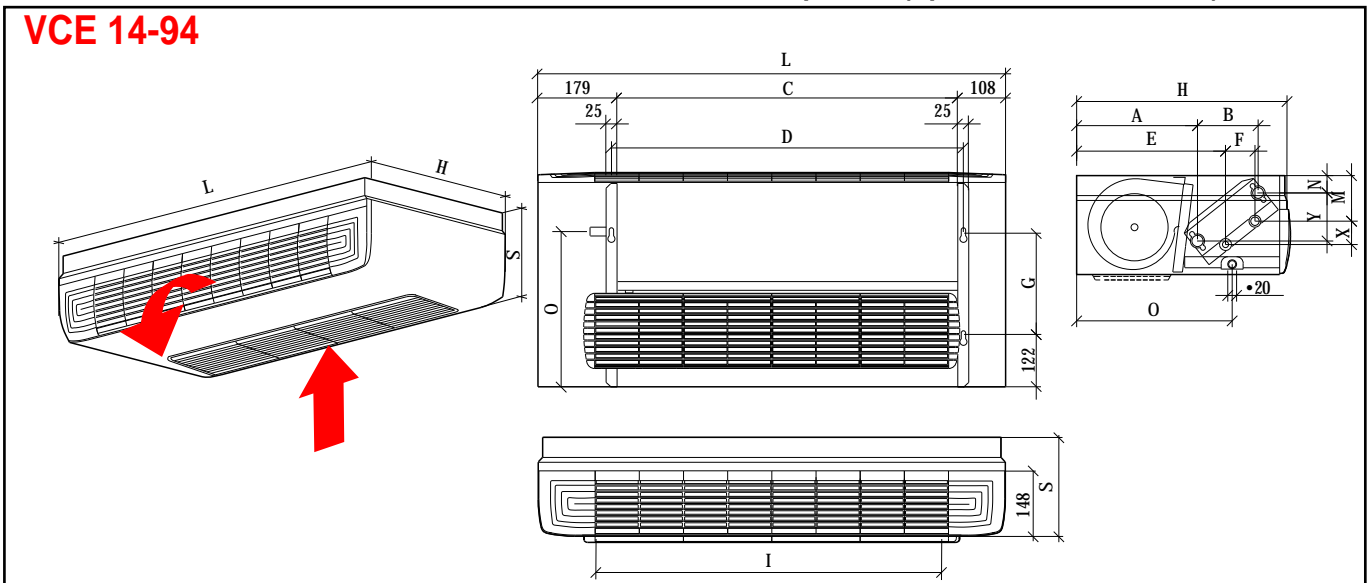

27

MODELLO		VCE15	VCE25	VCE35	VCE45	VCE55	VCE65	VCE75	VCE85	VCE95	-	-	-	
		VCE14	VCE24	VCE34	VCE44	VCE54	VCE64	VCE74	VCE84	VCE94	-	-	-	
Dimensioni	H	mm	480	480	480	480	480	480	580	580	580	-	-	-
	L	mm	660	860	1.060	1.060	1.260	1.260	1.260	1.460	1.460	-	-	-
	S	mm	225	225	225	225	225	225	225	225	225	-	-	-
Interasse Asole	C	mm	370	570	770	770	970	970	970	1.170	1.170	-	-	-
	D	mm	395	595	795	795	995	995	995	1.195	1.195	-	-	-
	G	mm	233	233	233	233	233	233	253	253	253	-	-	-
Batteria Standard	N	mm	39	39	39	39	39	39	41	41	41	-	-	-
	Y	mm	109	109	109	109	109	109	107	107	107	-	-	-
	A	mm	274	274	274	274	274	274	268	268	268	-	-	-
	B	mm	137	137	137	137	137	137	253	253	253	-	-	-
Batteria Ausiliaria	M	mm	103	103	103	103	103	103	101	101	101	-	-	-
	X	mm	53	53	53	53	53	53	52	52	52	-	-	-
	E	mm	337	337	337	337	337	337	374	374	374	-	-	-
N.ro griglie passo 100 mm	F	mm	67	67	67	67	67	67	124	124	124	-	-	-
	I	N.ro	4	6	8	8	10	10	10	12	12	-	-	-
Scarico condensa	O	mm	352	352	352	352	352	352	372	372	372	-	-	-

VERSIONE 1 - Versioni orizzontali a soffitto con mobiletto di copertura (con zoccolone di ripresa dell'aria)

VCE 11-91

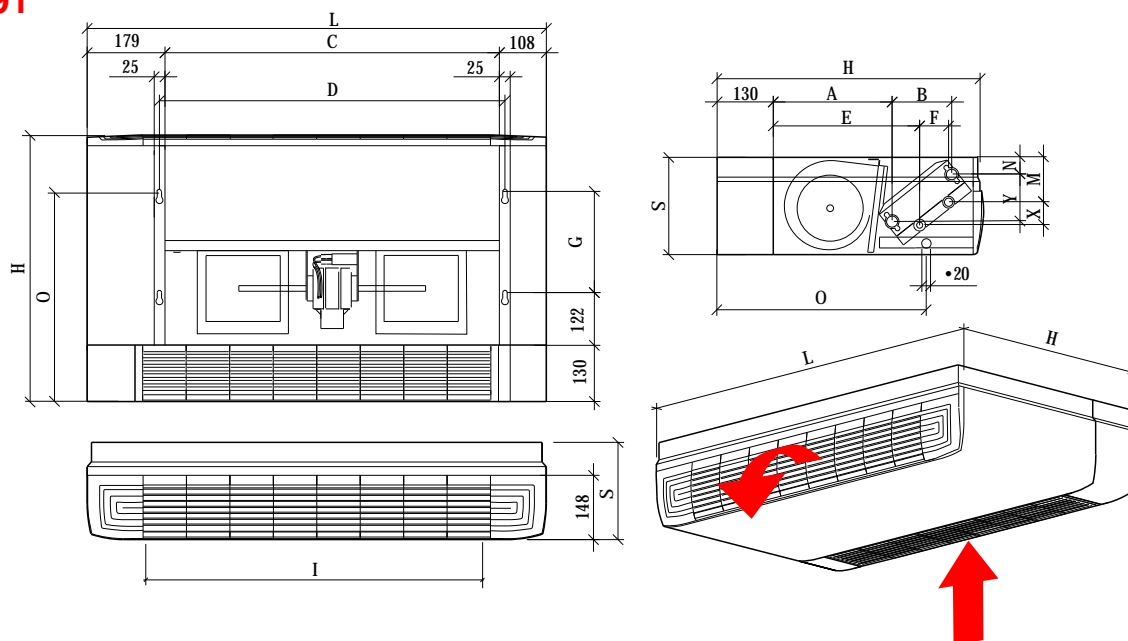

N.B.: La plega sul mobile non • presente nei modelli VCE100, VCE110 e VCE120!

VCE 101-121

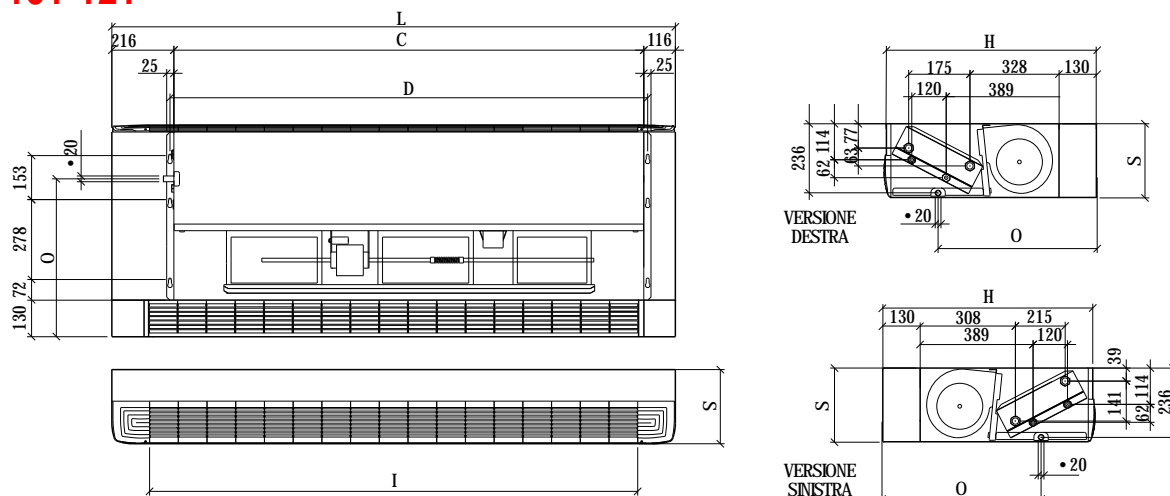

28

MODELLO		VCE11	VCE21	VCE31	VCE41	VCE51	VCE61	VCE71	VCE81	VCE91	VCE101	VCE111	VCE121
Dimensioni	H mm	610	610	610	610	610	610	710	710	710	732	732	732
	L mm	660	860	1.060	1.060	1.260	1.260	1.260	1.460	1.460	1.661	1.961	1.961
	S mm	225	225	225	225	225	225	225	225	225	257	257	257
	C mm	370	570	770	770	970	970	970	1.170	1.170	1.335	1.635	1.635
Interasse Asole	D mm	395	595	795	795	995	995	995	1.195	1.195	1.362	1.662	1.662
	G mm	233	233	233	233	233	233	253	253	253	-	-	-
Batteria Standard	N mm	39	39	39	39	39	39	41	41	41	-	-	-
	Y mm	109	109	109	109	109	109	107	107	107	-	-	-
	A mm	274	274	274	274	274	274	268	268	268	-	-	-
	B mm	137	137	137	137	137	137	253	253	253	-	-	-
Batteria Ausiliaria	M mm	103	103	103	103	103	103	101	101	101	-	-	-
	X mm	53	53	53	53	53	53	52	52	52	-	-	-
	E mm	337	337	337	337	337	337	374	374	374	-	-	-
	F mm	67	67	67	67	67	67	124	124	124	-	-	-
N.ro griglie passo 100 mm	I N.ro	4	6	8	8	10	10	10	12	12	14	17	17
Scarico condensa	O mm	482	482	482	482	482	482	502	502	502	553	553	553

VERSIONE 9 - Versioni orizzontali a soffitto con mobiletto di copertura (ripresa dell'aria posteriore)

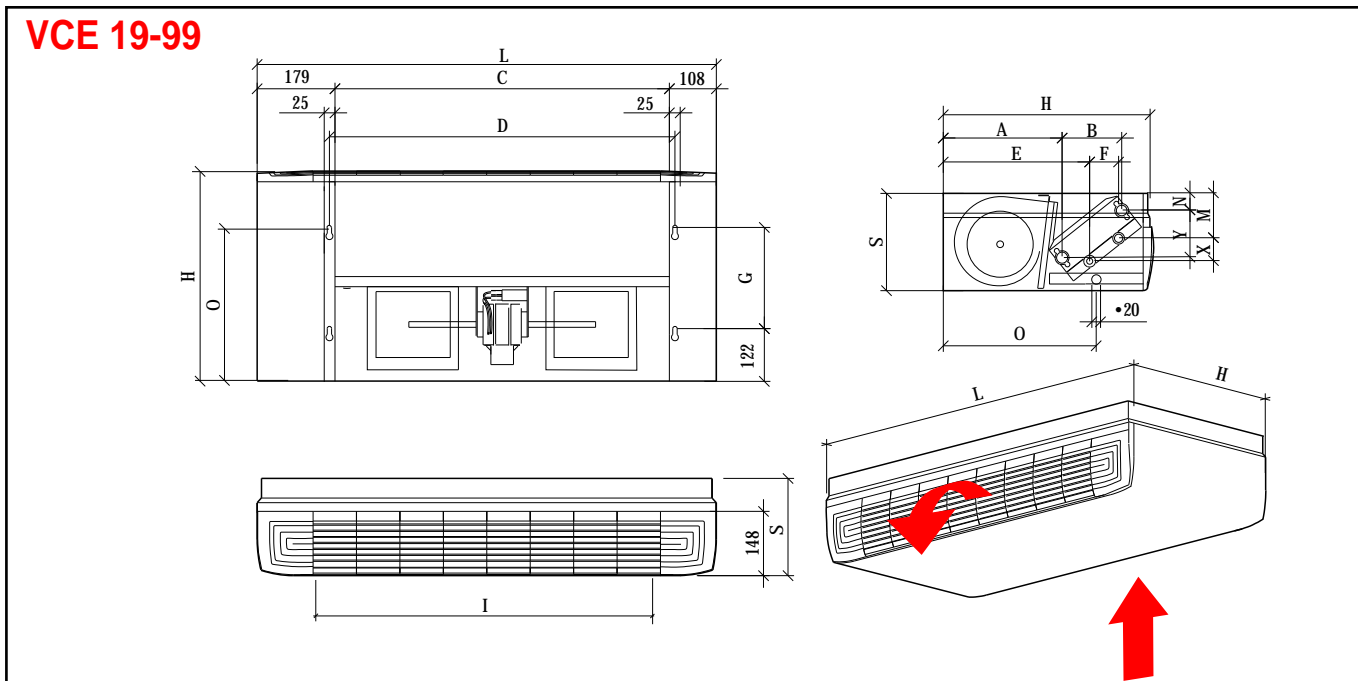

N.B.: La piega sul mobile non • presente nei modelli VCE100, VCE110 e VCE120!

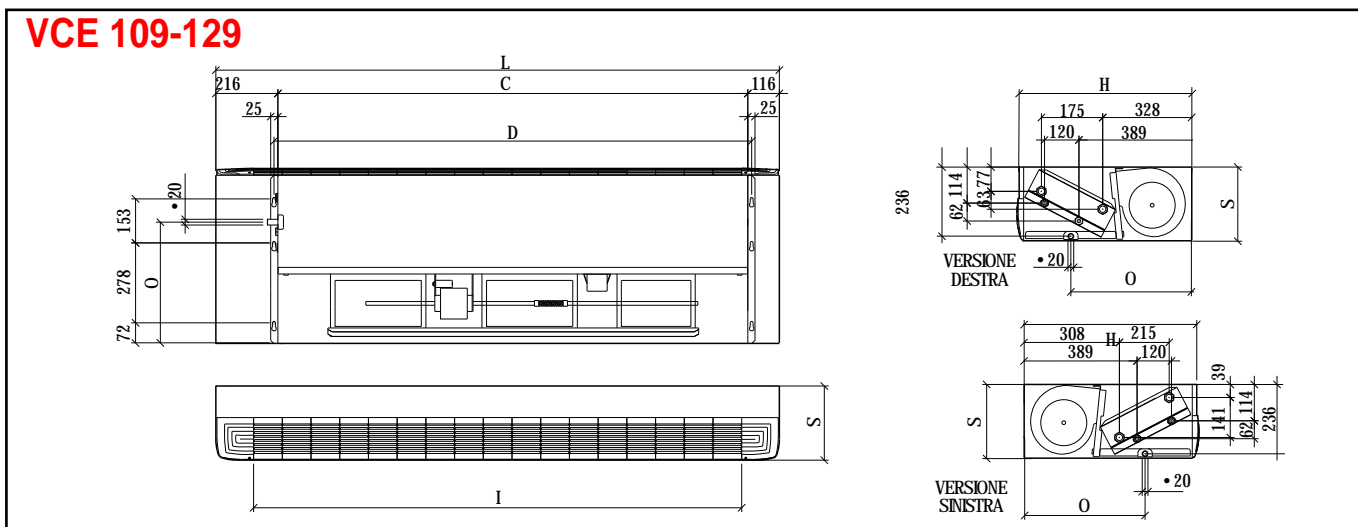

29

MODELLO		VCE19	VCE29	VCE39	VCE49	VCE59	VCE69	VCE79	VCE89	VCE99	VCE109	VCE119	VCE129
Dimensioni	H	mm	480	480	480	480	480	580	580	580	602	602	602
	L	mm	660	860	1.060	1.060	1.260	1.260	1.460	1.460	1.661	1.961	1.961
	S	mm	225	225	225	225	225	225	225	225	257	257	257
Interasse Asole	C	mm	370	570	770	770	970	970	1.170	1.170	1.335	1.635	1.635
	D	mm	395	595	795	795	995	995	1.195	1.195	1.362	1.662	1.662
	G	mm	233	233	233	233	233	233	253	253	-	-	-
Batteria Standard	N	mm	39	39	39	39	39	41	41	41	-	-	-
	Y	mm	109	109	109	109	109	107	107	107	-	-	-
	A	mm	274	274	274	274	274	274	268	268	268	-	-
	B	mm	137	137	137	137	137	137	253	253	253	-	-
Batteria Ausiliaria	M	mm	103	103	103	103	103	103	101	101	101	-	-
	X	mm	53	53	53	53	53	53	52	52	52	-	-
	E	mm	337	337	337	337	337	337	374	374	374	-	-
N.ro griglie passo 100 mm	F	mm	67	67	67	67	67	67	124	124	124	-	-
Scarico condensa	I	N.ro	4	6	8	8	10	10	10	12	12	14	17
	O	mm	482	482	482	482	482	482	502	502	502	553	553

VERSIONE 2 - Versioni verticali ad incasso (mandata dell'aria verso l'alto)

VCE 12-92

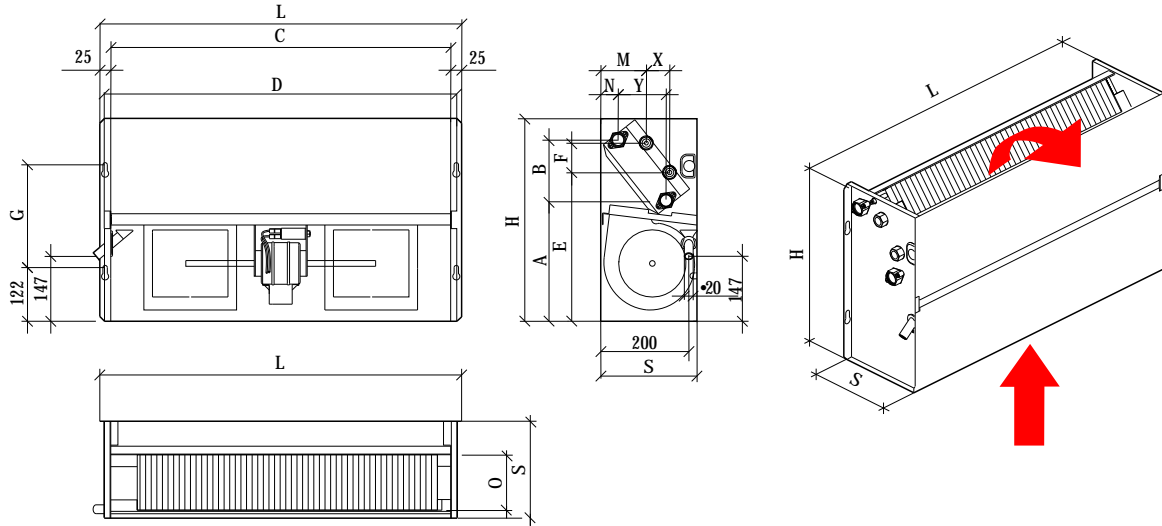

VCE 12-92

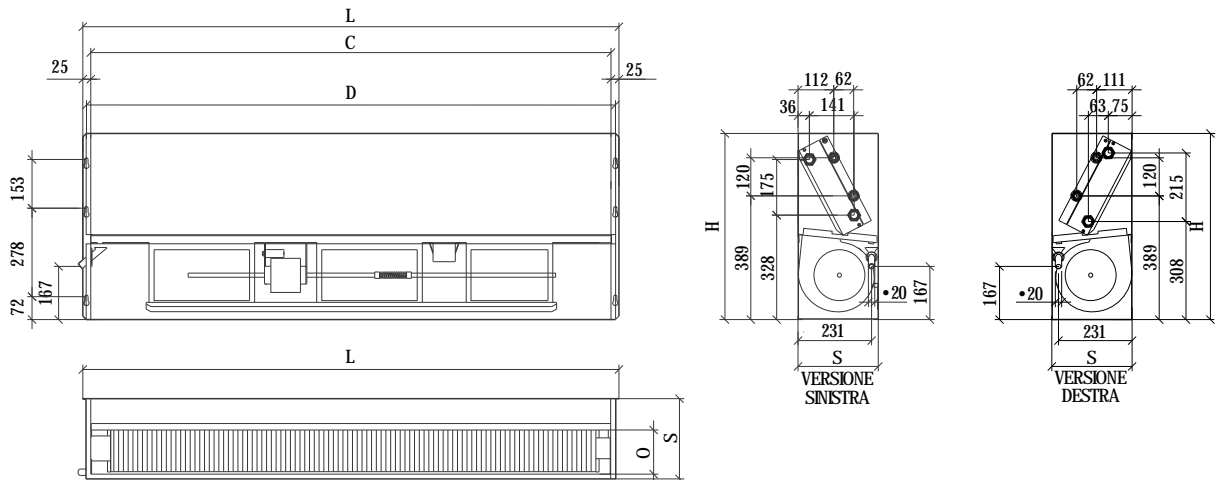

30

MODELLO		VCE12	VCE22	VCE32	VCE42	VCE52	VCE62	VCE72	VCE82	VCE92	VCE102	VCE112	VCE122
Dimensioni	H	mm	460	460	460	460	460	565	565	565	585	585	585
	L	mm	420	620	820	820	1.020	1.020	1.020	1.220	1.220	1.385	1.685
	S	mm	220	220	220	220	220	220	220	220	220	252	252
Interasse Asole	C	mm	370	570	770	770	970	970	970	1.170	1.170	1.335	1.635
	D	mm	395	595	795	795	995	995	995	1.195	1.195	1.362	1.662
	G	mm	233	233	233	233	233	233	253	253	253	-	-
Batteria Standard	N	mm	39	39	39	39	39	41	41	41	-	-	-
	Y	mm	109	109	109	109	109	109	107	107	107	-	-
	A	mm	274	274	274	274	274	274	268	268	268	-	-
	B	mm	137	137	137	137	137	137	253	253	253	-	-
Batteria Ausiliaria	M	mm	103	103	103	103	103	103	101	101	101	-	-
	X	mm	53	53	53	53	53	53	52	52	52	-	-
	E	mm	337	337	337	337	337	337	374	374	374	-	-
Apertura bocca mandata	F	mm	67	67	67	67	67	67	124	124	124	-	-
	O	mm	134	134	134	134	134	134	119	119	119	139	139

VERSIONE 7 - Versioni verticali ad incasso (mandata dell'aria frontale)

VCE 17-97

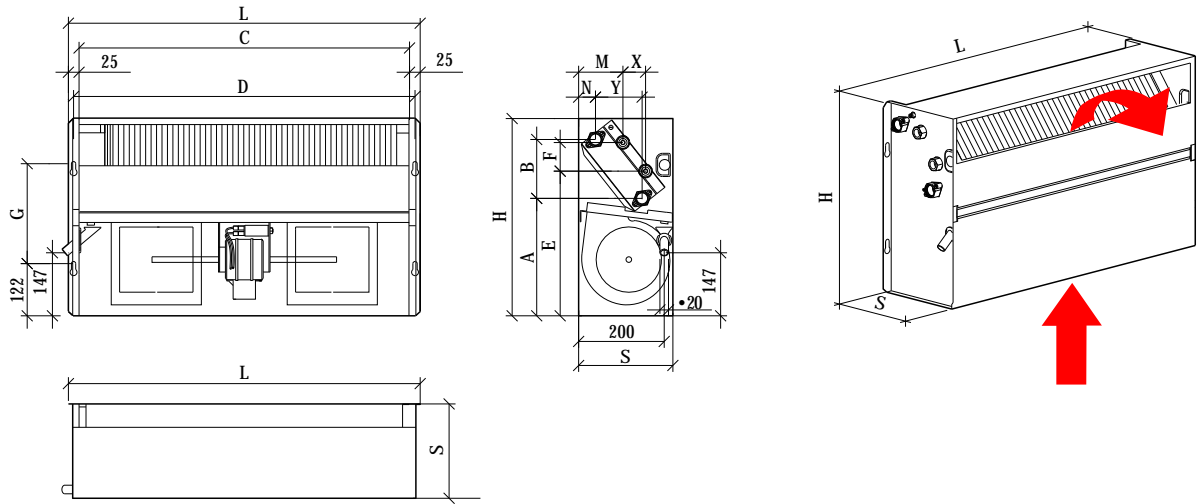

VCE 107-127

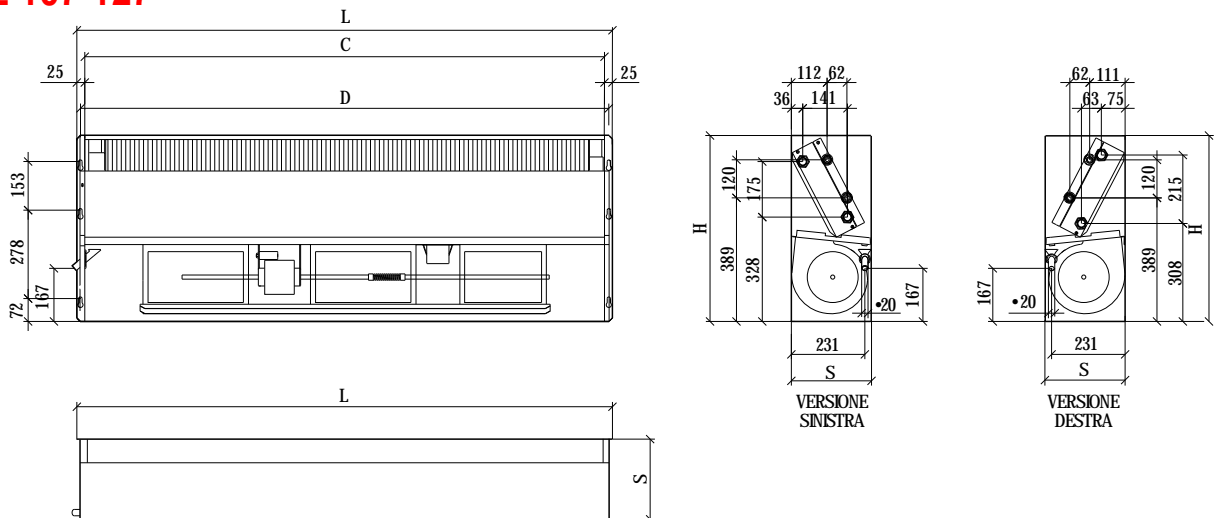

31

MODELLO		VCE17	VCE27	VCE37	VCE47	VCE57	VCE67	VCE77	VCE87	VCE97	VCE107	VCE117	VCE127
Dimensioni	H mm	460	460	460	460	460	460	565	565	565	585	585	585
	L mm	420	620	820	820	1.020	1.020	1.020	1.220	1.220	1.385	1.685	1.685
	S mm	220	220	220	220	220	220	220	220	220	252	252	252
Interasse Asole	C mm	370	570	770	770	970	970	970	1.170	1.170	1.335	1.635	1.635
	D mm	395	595	795	795	995	995	995	1.195	1.195	1.362	1.662	1.662
	G mm	233	233	233	233	233	233	253	253	253	-	-	-
Batteria Standard	N mm	39	39	39	39	39	39	41	41	41	-	-	-
	Y mm	109	109	109	109	109	109	107	107	107	-	-	-
	A mm	274	274	274	274	274	274	268	268	268	-	-	-
Batteria Ausiliaria	B mm	137	137	137	137	137	137	253	253	253	-	-	-
	M mm	103	103	103	103	103	103	101	101	101	-	-	-
	X mm	53	53	53	53	53	53	52	52	52	-	-	-
	E mm	337	337	337	337	337	337	374	374	374	-	-	-
	F mm	67	67	67	67	67	67	124	124	124	-	-	-

VERSIONE 3 - Versioni orizzontali a soffitto ad incasso (ripresa dell'aria posteriore)

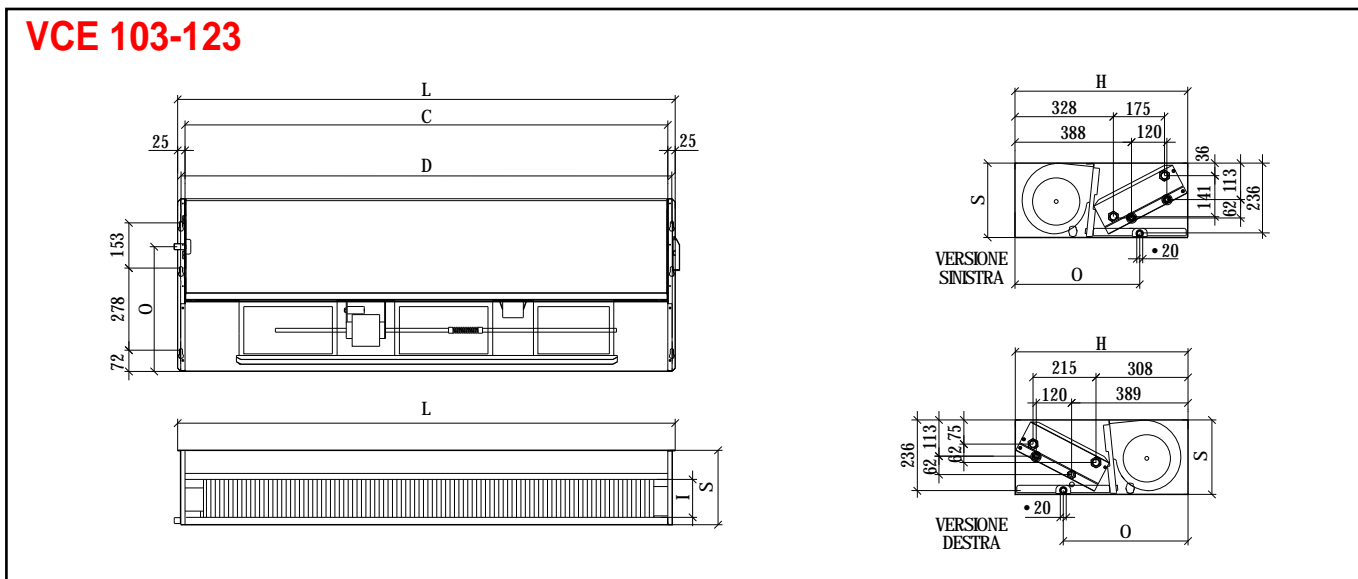
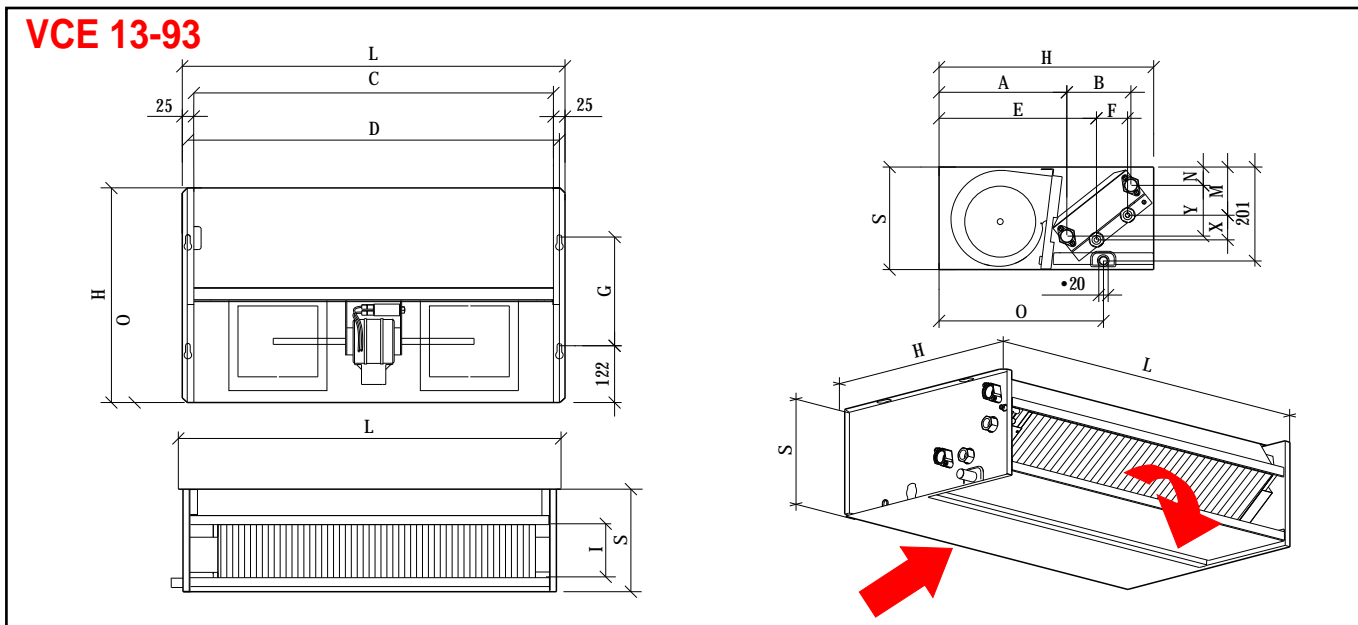

MODELLO		VCE13	VCE23	VCE33	VCE43	VCE53	VCE63	VCE73	VCE83	VCE93	VCE103	VCE113	VCE123
Dimensioni	H mm	460	460	460	460	460	460	565	565	565	585	585	585
	L mm	420	620	820	820	1.020	1.020	1.020	1.220	1.220	1.385	1.685	1.685
	S mm	220	220	220	220	220	220	220	220	220	252	252	252
	C mm	370	570	770	770	970	970	970	1.170	1.170	1.335	1.635	1.635
Interasse Asole	D mm	395	595	795	795	995	995	995	1.195	1.195	1.362	1.662	1.662
	G mm	233	233	233	233	233	233	253	253	253	-	-	-
Batteria Standard	N mm	39	39	39	39	39	39	41	41	41	-	-	-
	Y mm	109	109	109	109	109	109	107	107	107	-	-	-
	A mm	274	274	274	274	274	274	268	268	268	-	-	-
	B mm	137	137	137	137	137	137	253	253	253	-	-	-
Batteria Ausiliaria	M mm	103	103	103	103	103	103	101	101	101	-	-	-
	X mm	53	53	53	53	53	53	52	52	52	-	-	-
	E mm	337	337	337	337	337	337	374	374	374	-	-	-
Apertura bocca mandata	F mm	67	67	67	67	67	67	124	124	124	-	-	-
Apertura bocca mandata	I mm	115	115	115	115	115	115	99	99	99	129	129	129
Scarico condensa	O mm	352	352	352	352	352	352	372	372	372	422	422	422

BATTERIA AUSILIARIA AD 1 RANGO

Viene utilizzata negli impianti a 4 tubi nei quali coesistono 2 circuiti idraulici indipendenti: uno di raffreddamento, l'altro di riscaldamento. In questo caso la batteria ausiliaria viene utilizzata per il riscaldamento. Ha caratteristiche costruttive analoghe alla batteria principale, con collettori di ingresso/uscita in ottone e valvoline di sfiato aria. Diametro attacchi 1/2" filettatura interna GAS. In fase d'ordine • necessario specificare il modello del ventilconvettore su cui installare la batteria ausiliaria.

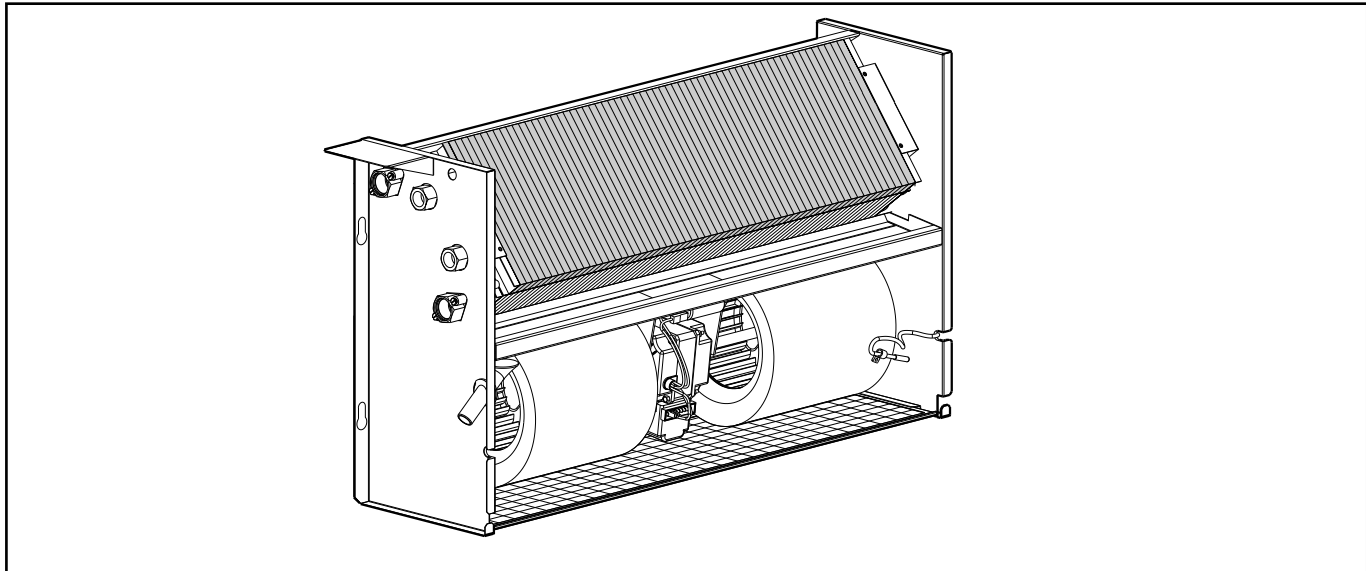

MODELLO		VCE10	VCE20	VCE30	VCE40	VCE50	VCE60	VCE70	VCE80	VCE90	VCE100	VCE110	VCE120
Potenzialit• termica	W	1.261	1.894	2.726	2.887	3.489	4.131	5.044	6.193	7.665	8.388	10.111	11.433
	kCal/h	1.087	1.633	2.350	2.489	3.008	3.561	4.348	5.339	6.608	7.231	8.716	9.856
Portata acqua	l/h	109	163	235	249	301	356	435	534	661	739	981	1.008
	l/s	0,030	0,405	0,065	0,069	0,084	0,176	0,121	0,148	0,184	0,205	0,273	0,280
Perdite di carico acqua	kPa	0,3	0,7	1,7	2,0	3,4	4,2	7,5	13,9	21,7	48,4	27,0	34,0
	m C.A.	0,03	0,07	0,17	0,20	0,34	0,42	0,75	1,39	2,17	4,84	2,70	3,40

Dati tecnici:

- Massima velocit• del ventilatore, portata acqua indicata, temperature acqua entrante pari a 70°C, salto termico pari a 10°C, temperatura aria entrante pari a 20°C.

33

RESISTENZA ELETTRICA

Il Kit resistenza elettrica viene utilizzato in fase di riscaldamento per integrare la potenza termica della batteria principale, o in alternativa come unico elemento riscaldante. La potenza della resistenza elettrica • in relazione alla grandezza del ventilconvettore su cui viene montata; maggiore la grandezza del ventilconvettore, maggiore la potenza della resistenza elettrica. Il kit comprende la resistenza elettrica con dissipatore in alluminio, il termostato di sicurezza, il rel• di comando, i relativi cablaggi e viene fornito gi• montato a bordo ventilconvettore e completo di tutti i collegamenti elettrici.

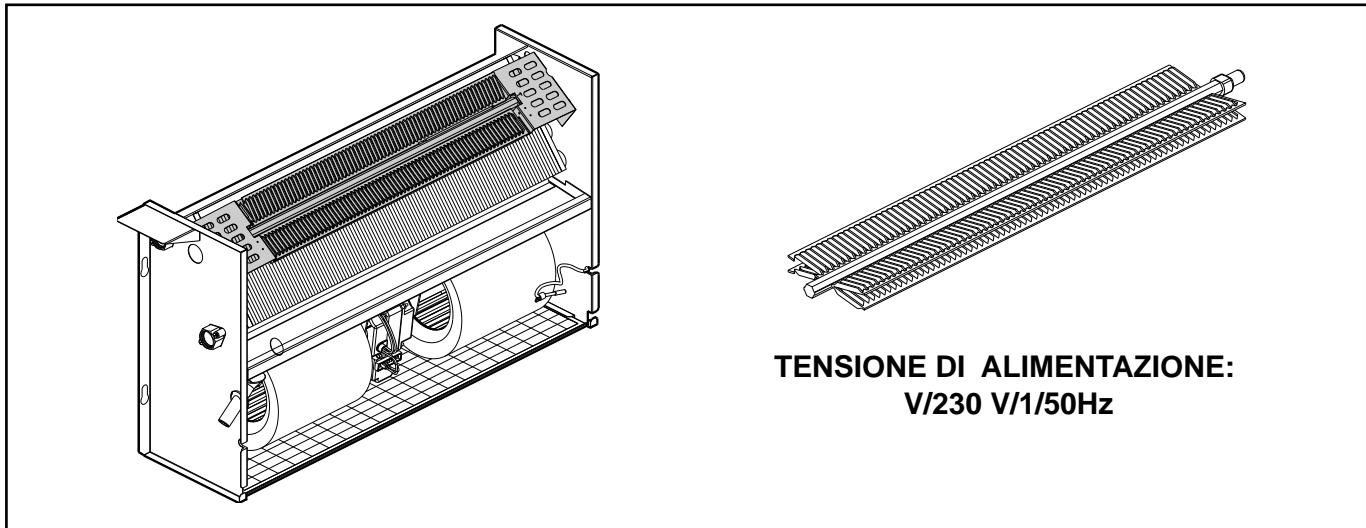

**TENSIONE DI ALIMENTAZIONE:
V/230 V/1/50Hz**

MODELLO		VCE10	VCE20	VCE30	VCE40	VCE50	VCE60	VCE70	VCE80	VCE90	VCE100	VCE110	VCE120
Potenza termica	W	-	1.000	1.000	1.000	2.000	2.000	2.000	3.000	3.000	*	*	*
	A	-	4,35	4,35	4,35	8,70	8,70	8,70	13,04	13,04	*	*	*

* A richiesta

KIT VALVOLA A 2 VIE ON/OFF - 2 ATTACCHI

Sono disponibili kit valvole di tipo On/Off a 2 vie (2 attacchi).

Il corpo valvola • in ottone; l'otturatore • comandato da un attuatore elettrotermico di tipo On/Off (alimentazione 230 Vca). In assenza di tensione di alimentazione, la valvola risulta chiusa.

Durante il funzionamento l'attuatore elettrotermico • completamente silenzioso.

Il kit viene fornito completo di corpo valvola, attuatore elettrotermico, raccordi in rame cartellati, ghiera e guarnizioni per il fissaggio al ventilconvettore.

Il kit valvola viene fornito già installato sul ventilconvettore, completo dei collegamenti idraulici ed elettrici necessari al funzionamento. In fase d'ordine • necessario specificare il modello del ventilconvettore e la batteria (standard o ausiliaria) a cui fa riferimento il Kit.

Dati Tecnici:

Alimentazione elettrica	230 V/50-60 Hz
Assorbimento elettrico	3 VA
Corrente allo spunto	0,3 A (230 V)
Corrente a regime	0,013 A (230 V)
Max corsa	4 mm
Forza	90 N
Tempo di apertura	3 min
Max pressione differenziale (con valvola • 1/2")	1,5 bar
Max pressione differenziale (con valvola • 3/4")	0,5 bar
Temperatura ambiente di funzionamento	50°C
Classe di protezione (mont. verticale)	IP43
Classe di protezione (mont. orizzontale)	IP40
Isolamento	Doppio o rinforzato
Cavo di collegamento	Bipolare • 0,5 mm ²
Dimensioni	68,5x50x50

34

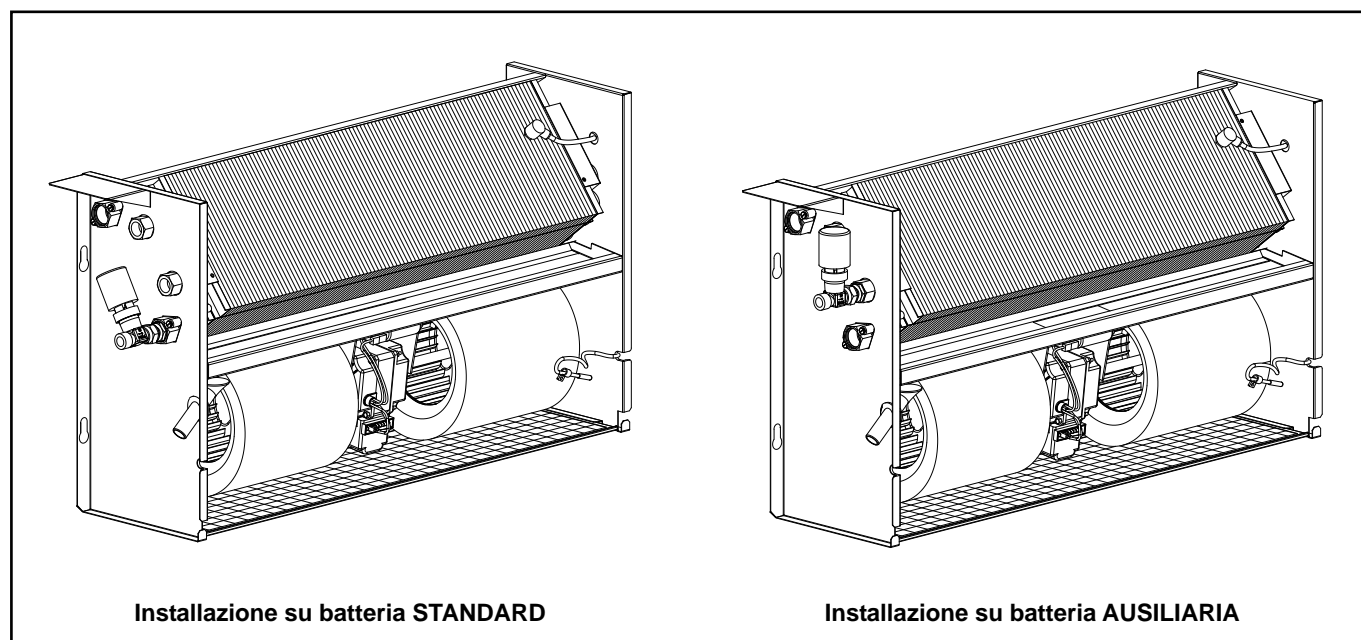
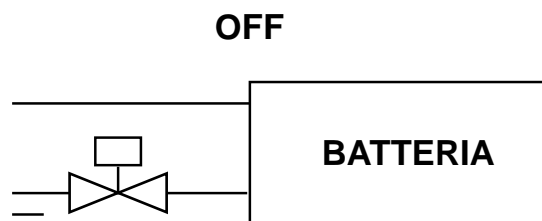
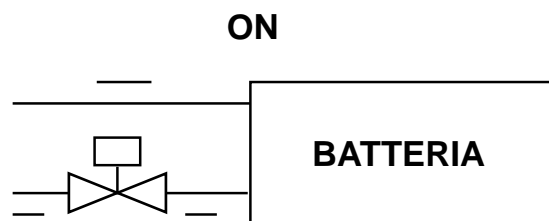

VALVOLA A 2 VIE ON/OFF - 2 ATTACCHI

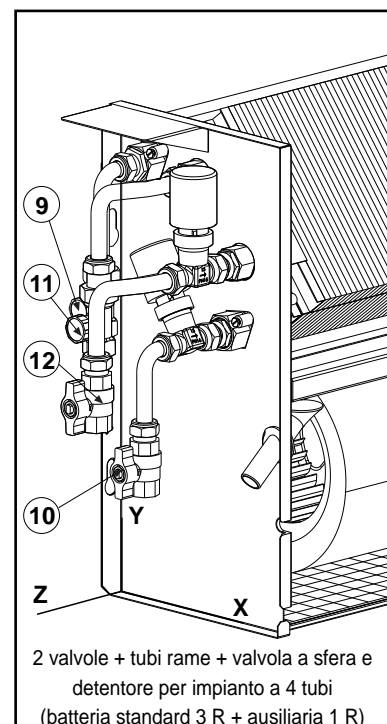
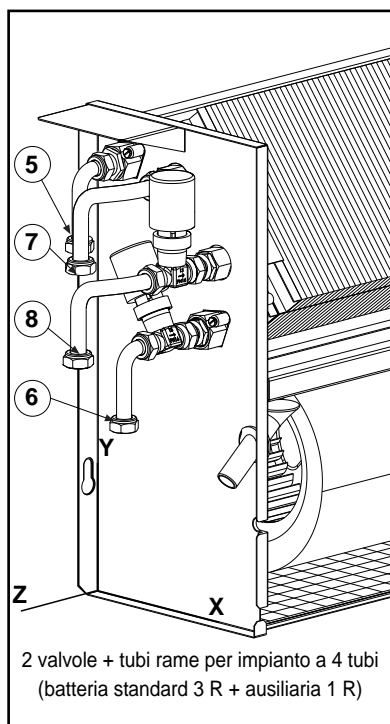
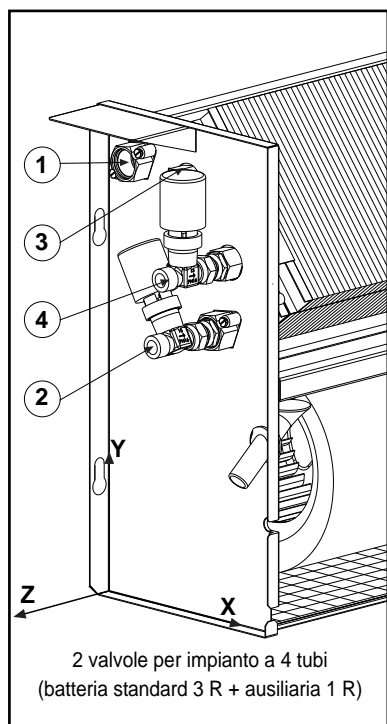

BATTERIA	Rif.	serie VCE 10-60				serie VCE 70-90			
		X	Y	Z	Attacchi	X	Y	Z	Attacchi
STANDARD	1	40	10	18	3/4" F	39	411	25	3/4" F
	2	143	277	90	1/2" M	145	273	110	3/4" M
AUSILIARIA	3	113	405	10	1/2" F	103	404	25	1/2" F
	4	155	333	83	1/2" M	155	373	95	3/4" M
STANDARD	5	40	343	55	1/2" F	38	483	55	3/4" F
	6	145	213	120	1/2" F	150	235	132	3/4" F
AUSILIARIA	7	30	315	50	1/2" F	30	400	62	3/4" F
	8	80	245	105	1/2" F	77	277	122	3/4" F
STANDARD	9	40	260	55	1/2" F	38	388	55	3/4" F
	10	145	152	120	1/2" F	150	175	132	3/4" F
AUSILIARIA	11	30	233	50	1/2" F	30	305	62	3/4" F
	12	80	185	105	1/2" F	77	220	122	3/4" F

F= attacchi gas femmina
M= attacchi gas maschio

BATTERIA	Rif.	serie VCE 100-120: lato SINISTRO				serie VCE 100-120: lato DESTRO			
		X	Y	Z	Attacchi	X	Y	Z	Attacchi
STANDARD	1	34	503	4	3/4" M	75	523	9	3/4" M
	2	175	328	126	3/4" M	137	308	130	3/4" M
AUSILIARIA	3	110	508	4	1/2" M	100	508	4	1/2" M
	4	173	388	91	1/2" M	174	388	126	1/2" M
STANDARD	5	34	471	149	3/4" F	32	484	150	3/4" F
	6	175	286	149	3/4" F	137	258	153	3/4" F
AUSILIARIA	7	98	476	149	3/4" F	96	469	150	3/4" F
	8	134	304	156	3/4" F	124	339	150	3/4" F
STANDARD	9	36	355	149	1" F	32	377	150	1" F
	10	176	187	149	1" F	137	167	153	1" F
AUSILIARIA	11	100	381	149	3/4" F	96	381	150	3/4" F
	12	136	249	156	3/4" F	174	292	150	3/4" F

F= attacchi gas femmina
M= attacchi gas maschio

KIT VALVOLA A 3 VIE ON/OFF - 4 ATTACCHI

Sono disponibili kit valvole di tipo On/Off a 3 vie con bypass (4 attacchi).

Il corpo valvola • in ottone; l'otturatore • comandato da un attuatore elettrotermico di tipo On/Off (alimentazione 230 Vca). In assenza di tensione di alimentazione, la valvola risulta chiusa.

Durante il funzionamento l'attuatore elettrotermico • completamente silenzioso.

Il kit viene fornito completo di corpo valvola, attuatore elettrotermico, raccordi in rame cartellati, ghiera e guarnizioni per il fissaggio al ventilconvettore.

Il kit valvola viene fornito gi• installato sul ventilconvettore, completo dei collegamenti idraulici ed elettrici necessari al funzionamento. In fase d'ordine • necessario specificare il modello del ventilconvettore e la batteria (standard o ausiliaria) a cui fa riferimento il Kit.

Alimentazione elettrica	230 V/50-60 Hz
Assorbimento elettrico	3 VA
Corrente allo spunto	0,3 A (230 V)
Corrente a regime	0,013 A (230 V)
Max corsa	4 mm
Forza	90 N
Tempo di apertura	3 min
Max pressione differenziale (con valvola • 1/2")	1,5 bar
Max pressione differenziale (con valvola • 3/4")	0,5 bar
Temperatura ambiente di funzionamento	50°C
Classe di protezione (mont. verticale)	IP43
Classe di protezione (mont. orizzontale)	IP40
Isolamento	Doppio o rinforzato
Cavo di collegamento	Bipolare • 0,5 mm ²
Dimensioni	68,5x50x50

36

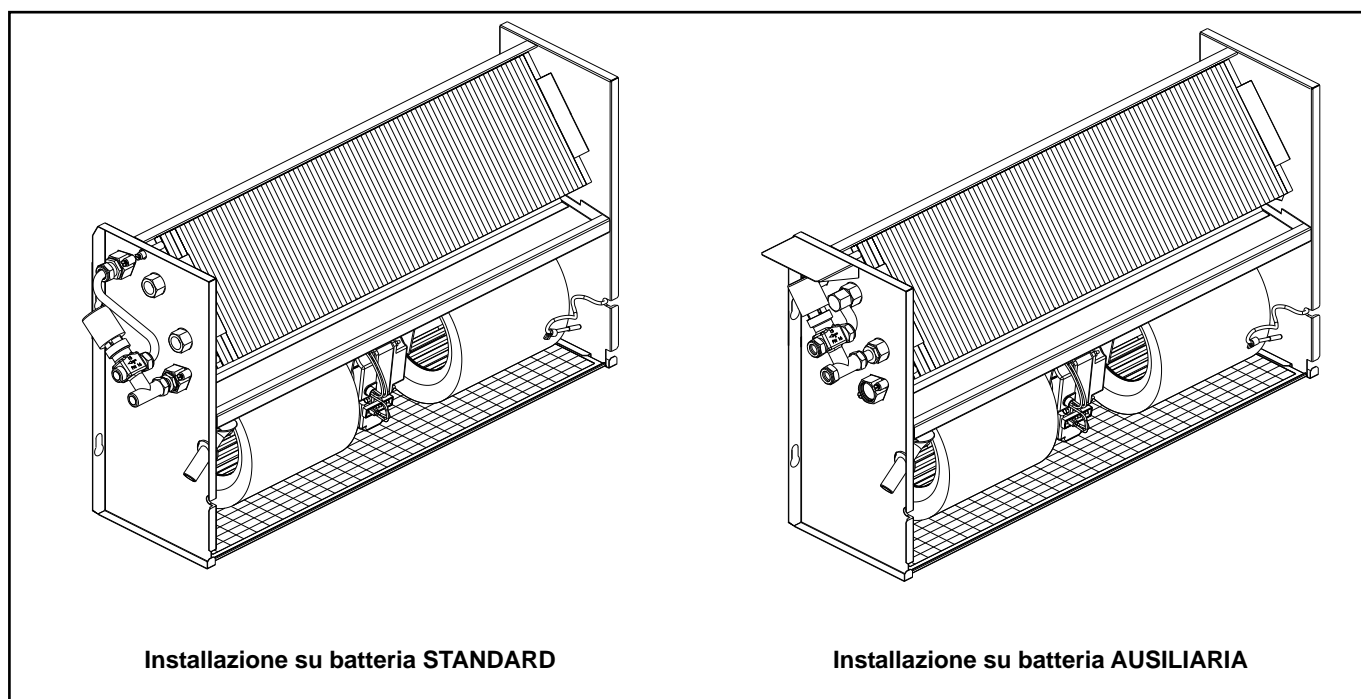
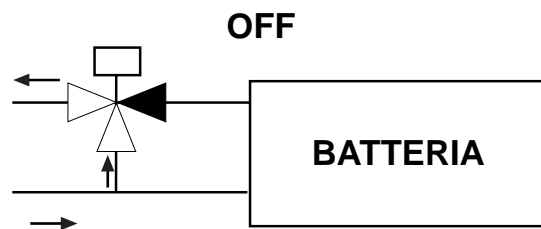
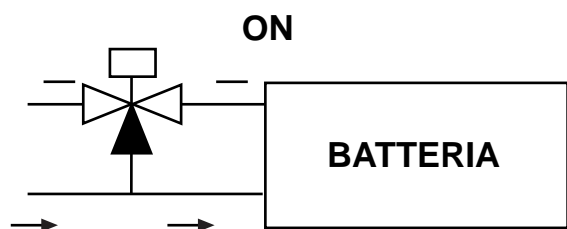

KIT VALVOLA A 3 VIE ON/OFF - 4 ATTACCHI

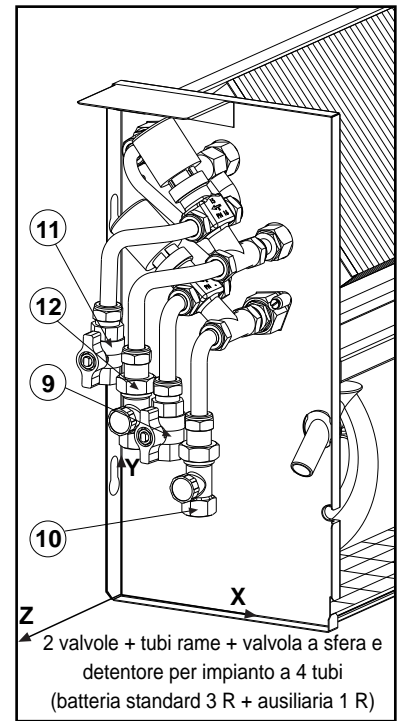
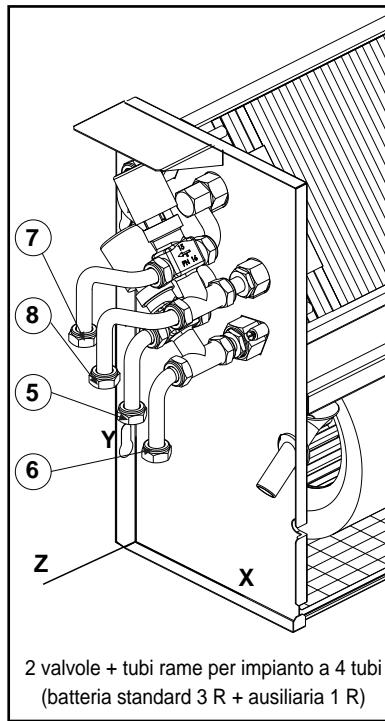
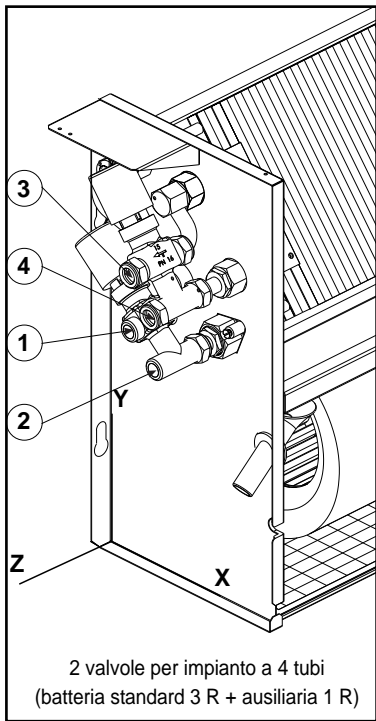

BATTERIA	Rif.	serie VCE 10-60				serie VCE 70-90			
		X	Y	Z	Attacchi	X	Y	Z	Attacchi
STANDARD	1	115	295	90	1/2" M	110	293	110	3/4" M
	2	147	270	90	1/2" M	145	273	110	3/4" M
AUSILIARIA	3	130	370	92	1/2" M	120	398	115	3/4" M
	4	155	335	92	1/2" M	153	375	115	3/4" M
STANDARD	5	115	225	110	1/2" F	110	255	133	3/4" F
	6	147	200	110	1/2" F	145	235	133	3/4" F
AUSILIARIA	7	57	278	120	1/2" F	40	302	145	3/4" F
	8	85	250	120	1/2" F	82	277	145	3/4" F
STANDARD	9	115	165	110	1/2" F	110	162	133	3/4" F
	10	147	122	110	1/2" F	145	178	133	3/4" F
AUSILIARIA	11	55	220	117	1/2" F	40	205	145	3/4" F
	12	87	167	117	1/2" F	82	220	145	3/4" F

F= attacchi gas femmina
M= attacchi gas maschio

BATTERIA	Rif.	serie VCE 100-120: lato SINISTRO				serie VCE 100-120: lato DESTRO			
		X	Y	Z	Attacchi	X	Y	Z	Attacchi
STANDARD	1	85	376	125	3/4" M	71	385	124	3/4" M
	2	174	328	125	3/4" M	135	307	124	3/4" M
AUSILIARIA	3	140	413	106	1/2" M	139	412	106	1/2" M
	4	173	388	106	1/2" M	171	387	106	1/2" M
STANDARD	5	16	274	146	3/4" F	30	263	158	3/4" F
	6	176	285	146	3/4" F	137	265	145	3/4" F
AUSILIARIA	7	95	298	171	3/4" F	87	330	158	3/4" F
	8	135	303	171	3/4" F	173	345	156	3/4" F
STANDARD	9	16	160	146	1" F	30	148	158	1" F
	10	176	187	146	1" F	137	167	145	1" F
AUSILIARIA	11	95	244	171	3/4" F	87	235	158	3/4" F
	12	135	209	171	3/4" F	173	291	156	3/4" F

F= attacchi gas femmina
M= attacchi gas maschio

POMPA SCARICO CONDENZA

Viene utilizzata per eliminare l'acqua di condensa che si raccoglie nella bacinella, nel caso in cui l'installazione non consenta lo scarico per caduta. La pompa • di tpo a pistone oscillante composta da un blocco pompa e da un sistema di rilevazione tramite galleggiante a 3 livelli (Marcia-Arresto-Allarme).

BLOCCO POMPA

Contatto allarme che permette di interrompere l'alimentazione ad apparecchiature come compressori o elettrovalvole e arrestare la produzione di condensa, collegamenti elettrici con presa (fornito cavo da 1 m), protezione termica (90°C), staffa di fissaggio in gomma.

BLOCCO DI RILEVAZIONE

Con uscita prima/dopo filtro, buona tenuta stagna, tubo sfiato raccordabile

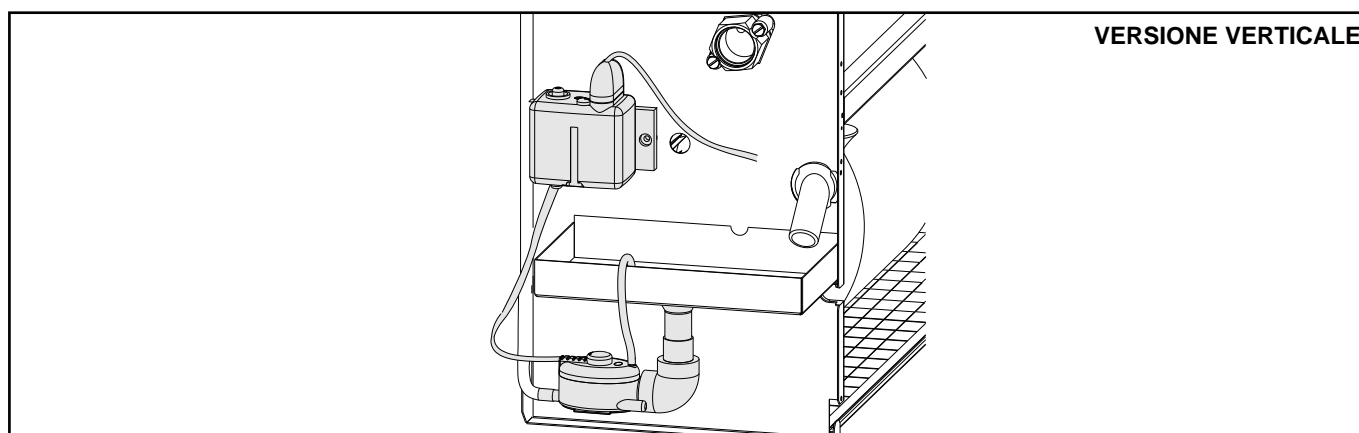
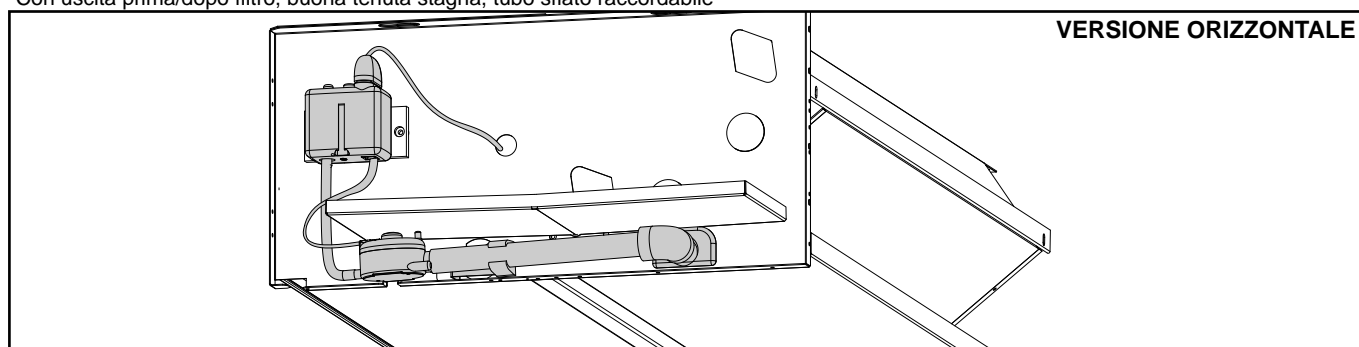

38

Per modelli da VCE1x a VCE6x

Tensione di funzionamento	230V - 50Hz 18W
Portata massima	8 litri/ora
Aspirazione massima	1 metro
Prevalenza massima	6 metri
Contatto allarme	NC 8 A resistivo
Protezione termica (surriscaldamento)	90°C
Livello sonoro	<28dB(A) a 1 m
Dimensioni blocco pompa	L 66 x l 44 x h 60 mm
Dimensioni detenzione	L 55 x l 38 x h 32 mm
Peso (imballo compreso)	±0.350 kg
Confezione	25

Per modelli da VCE7x a VCE12x

Tensione di funzionamento	230V - 50Hz 18W
Portata massima	20 litri/ora
Aspirazione massima	2 metro
Prevalenza massima	6 metri
Contatto allarme	NC 8 A resistivo
Protezione termica (surriscaldamento)	90°C
Livello sonoro	<34dB(A) a 1 m
Dimensioni blocco pompa	L 66 x l 44 x h 60 mm
Dimensioni detenzione	L 55 x l 38 x h 32 mm
Peso (imballo compreso)	±0.350 kg
Confezione	25

BACINELLA RACCOGLI CONDENSA - versione verticale

In lamiera zincata e verniciata, la bacinella ausiliaria consente di raccogliere l'eventuale condensa delle valvole e delle tubazioni di collegamento all'unit•. E' adatta alle versioni di ventilconvettori a montaggio verticale.

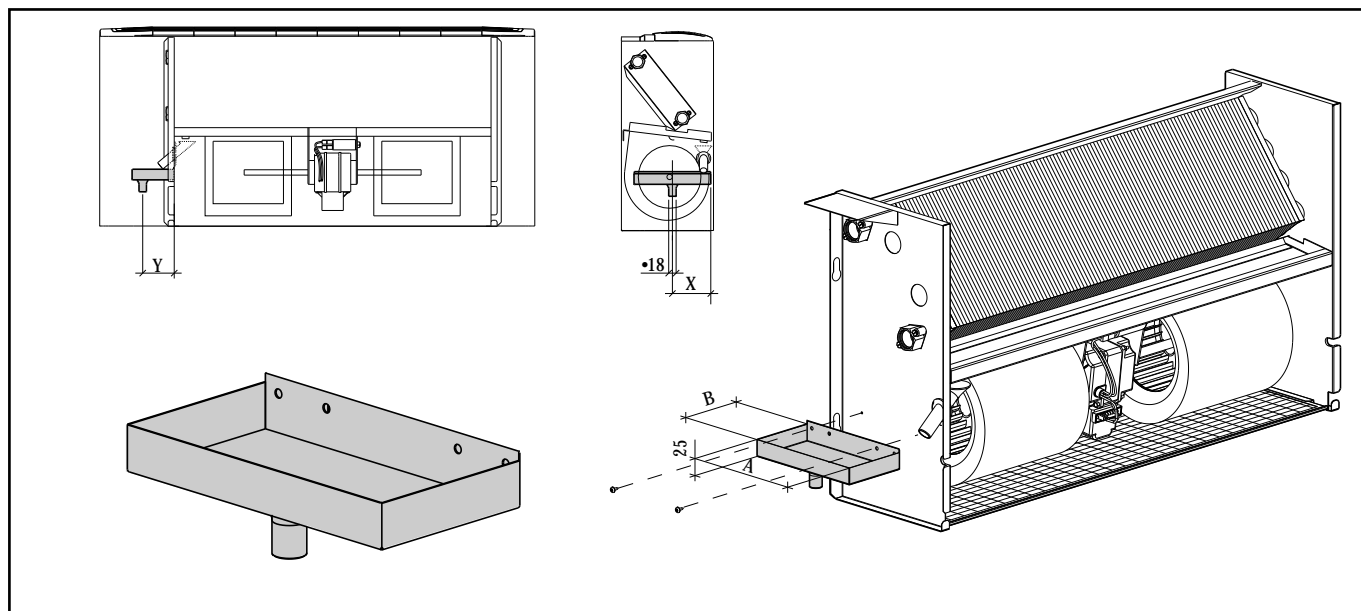

MODELLO		VCE10	VCE20	VCE30	VCE40	VCE50	VCE60	VCE70	VCE80	VCE90	VCE100	VCE110	VCE120
A	mm	187	187	187	187	187	187	187	187	187	246	246	246
B	mm	102	102	102	102	102	102	102	102	102	130	130	130
X	mm	93.5	93.5	93.5	93.5	93.5	93.5	93.5	93.5	93.5	126	126	126
Y	mm	51	51	51	51	51	51	51	51	51	65	65	65

BACINELLA RACCOGLI CONDENSA - versione orizzontale

In lamiera zincata e verniciata, la bacinella ausiliaria consente di raccogliere l'eventuale condensa delle valvole e delle tubazioni di collegamento all'unit•. E' adatta alle versioni di ventilconvettori a montaggio orizzontale.

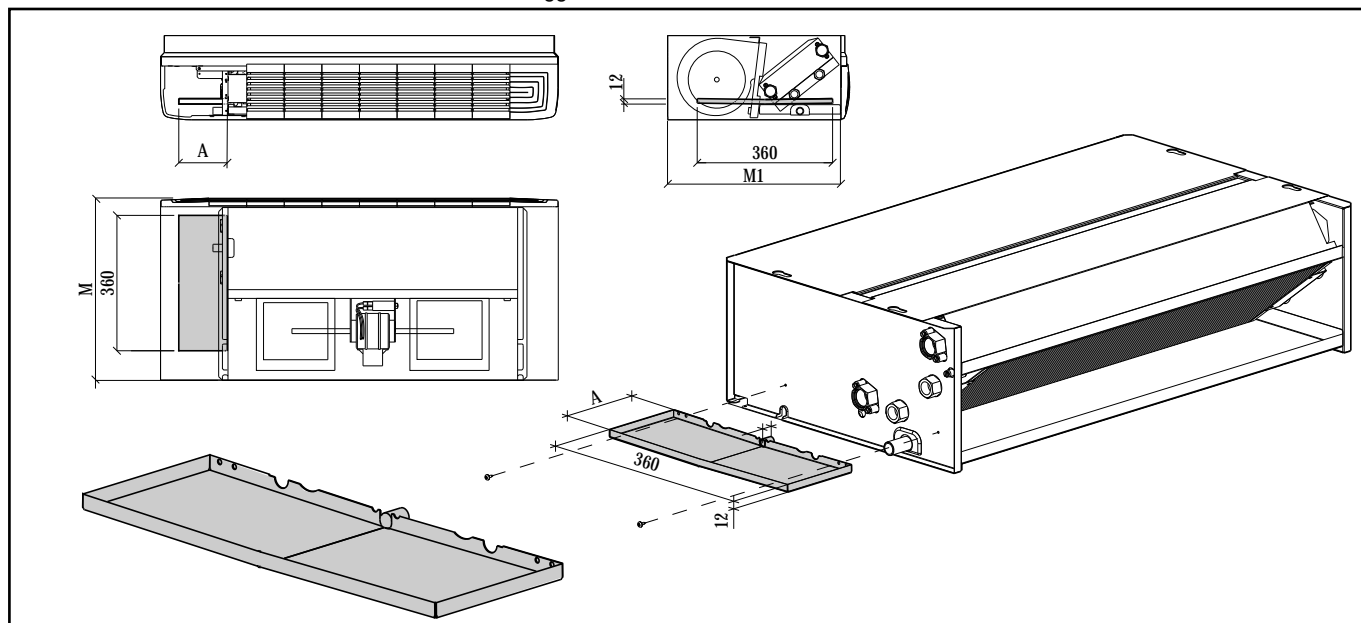

MODELLO		VCE10	VCE20	VCE30	VCE40	VCE50	VCE60	VCE70	VCE80	VCE90	VCE100	VCE110	VCE120
A	mm	130	130	130	130	130	130	160	160	160	160	160	160
M	mm	480	480	480	480	480	480	585	585	585	602	602	602
M1	mm	460	460	460	460	460	460	565	565	565	585	585	585

SERRANDA PRESA ARIA ESTERNA

Per garantire una buona quantità dell'aria negli ambienti • necessario provvedere ad un continuo ricambio introducendo una percentuale di aria dall'esterno. La serranda di presa aria esterna viene utilizzata per questo scopo. Viene installata alla base del ventilconvettore in corrispondenza dell'aspirazione. E' installabile sia nelle versioni verticali da parete che orizzontali da soffitto.

Per una corretta installazione • necessario che il ventilconvettore sia corredato di coppia zoccoli oppure di zoccoli di ripresa. La serranda • realizzata in lamiera zincata e pu' essere fornita con comando manuale (posto in corrispondenza della stessa) oppure con servocomando elettrico.

Portata aria:

Interna: 78% - Esterna: 22% - Totale: 100%

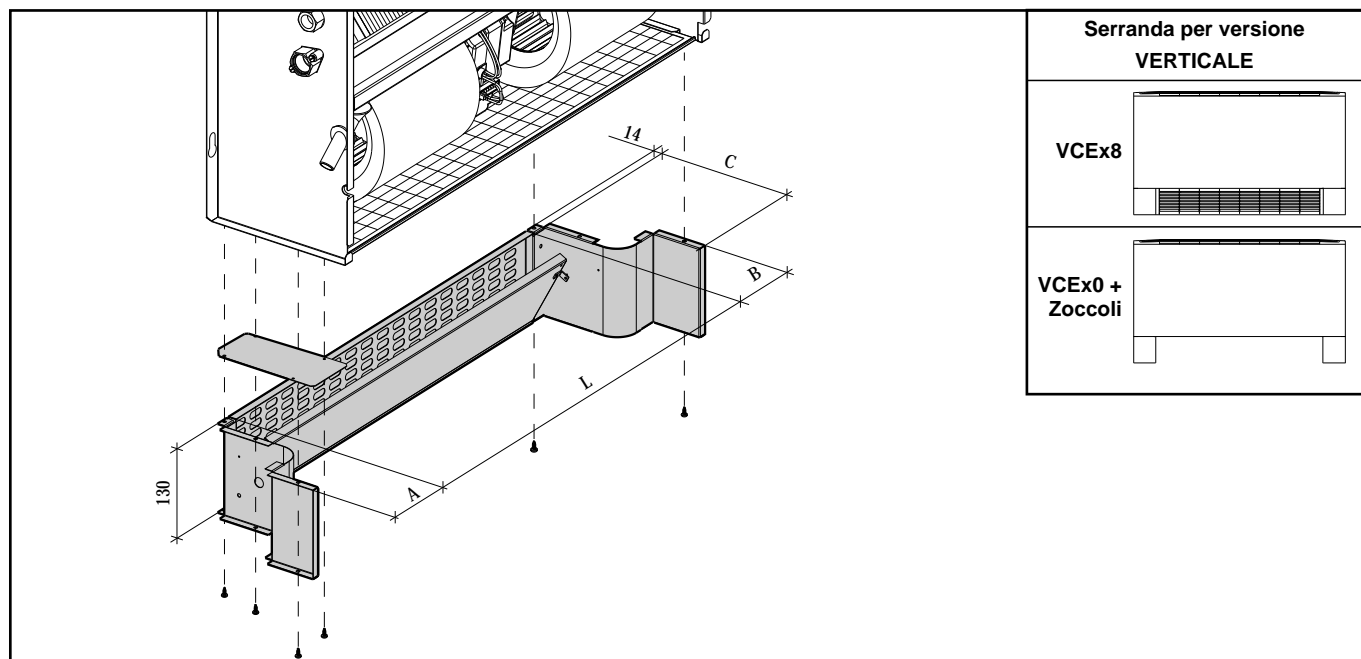

40

MODELLO		VCE10	VCE20	VCE30	VCE40	VCE50	VCE60	VCE70	VCE80	VCE90	VCE100	VCE110	VCE120
MODELLO		VCE18	VCE28	VCE38	VCE48	VCE58	VCE68	VCE78	VCE88	VCE98	VCE108	VCE118	VCE128
L	mm	255	455	655	655	855	855	855	1.055	1.055	1.180	1.480	1.480
A	mm	105	105	105	105	105	105	105	105	105	140	140	140
B	mm	105	105	105	105	105	105	105	105	105	140	140	140
C	mm	200	200	200	200	200	200	200	200	200	230	230	230

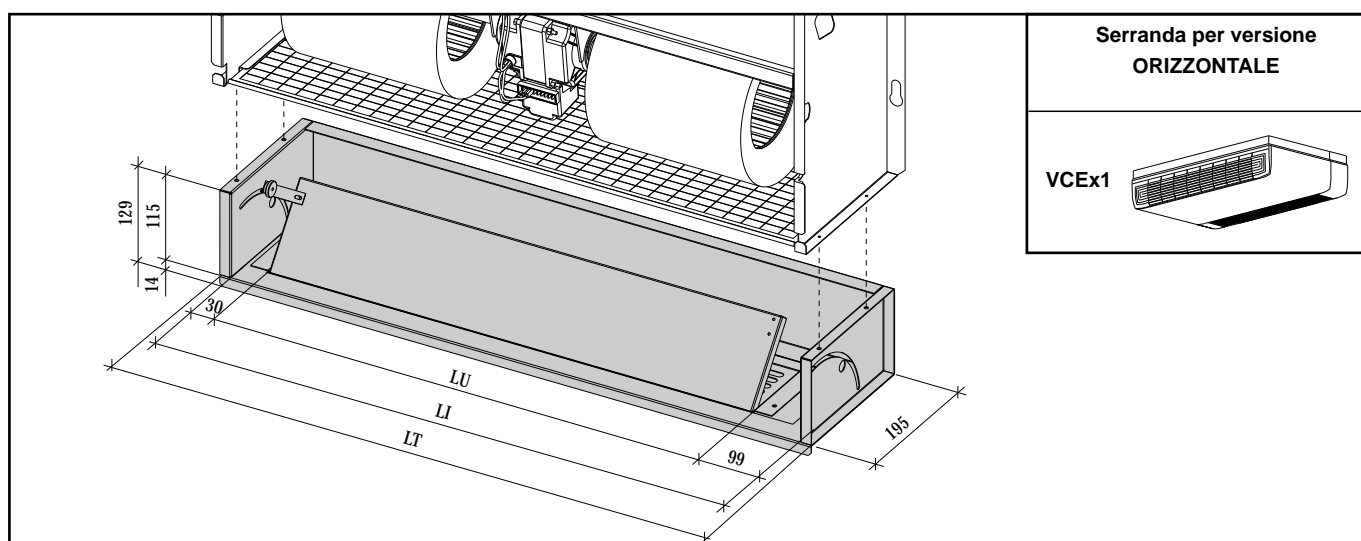

MODELLO		VCE11	VCE21	VCE31	VCE41	VCE51	VCE61	VCE71	VCE81	VCE91	VCE101	VCE111	VCE121
LU	mm	253	453	653	653	853	853	853	1.053	1.053	*	*	*
LI	mm	367	567	767	767	967	967	967	1.167	1.167	*	*	*
LT	mm	397	597	797	797	997	997	997	1.197	1.197	*	*	*

* NON disponibile per i modelli VCE101-121

SERRANDA PRESA ARIA ESTERNA

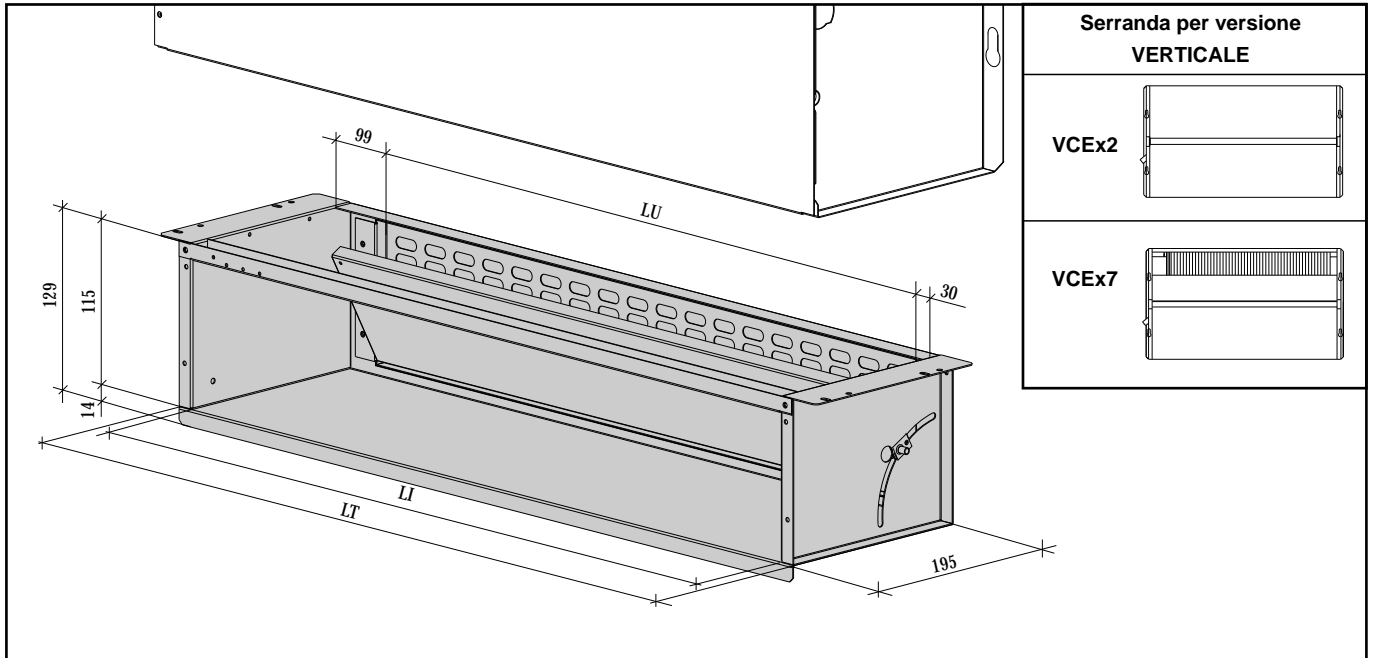

MODELLO		VCE17	VCE27	VCE37	VCE47	VCE57	VCE67	VCE77	VCE87	VCE97	VCE107	VCE117	VCE127
MODELLO		VCE12	VCE22	VCE32	VCE42	VCE52	VCE62	VCE72	VCE82	VCE92	VCE102	VCE112	VCE122
LU	mm	255	455	655	655	855	855	855	1.055	1.055	*	*	*
LI	mm	313	513	713	713	913	913	913	1.113	1.113	*	*	*
LT	mm	397	597	797	797	997	997	997	1.197	1.197	*	*	*

* NON disponibile per i modelli VCE100-120

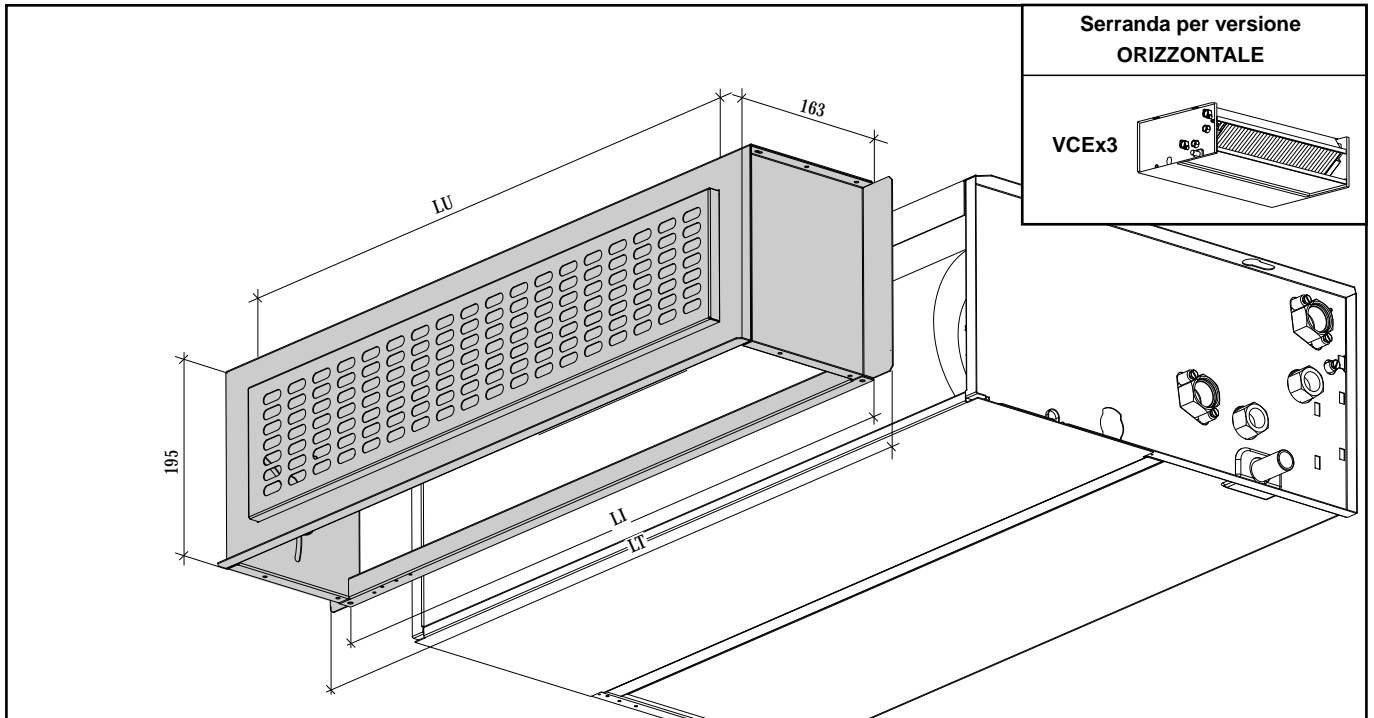

41

MODELLO		VCE13	VCE23	VCE33	VCE43	VCE53	VCE63	VCE73	VCE83	VCE93	VCE103	VCE113	VCE123
LU	mm	255	455	655	655	855	855	855	1.055	1.055	*	*	*
LI	mm	313	513	713	713	913	913	913	1.113	1.113	*	*	*
LT	mm	397	597	797	797	997	997	997	1.197	1.197	*	*	*

* NON disponibile per i modelli VCE100-120

ZOCCOLONE RIPRESA ARIA

Viene utilizzato in abbinamento alla coppia zoccoli per mascherare la parte bassa dell'apparecchio. Nello zoccolone • integrata la griglia di aspirazione aria e il filtro. Lo zoccolone pu• essere utilizzato anche nelle versioni a soffitto.

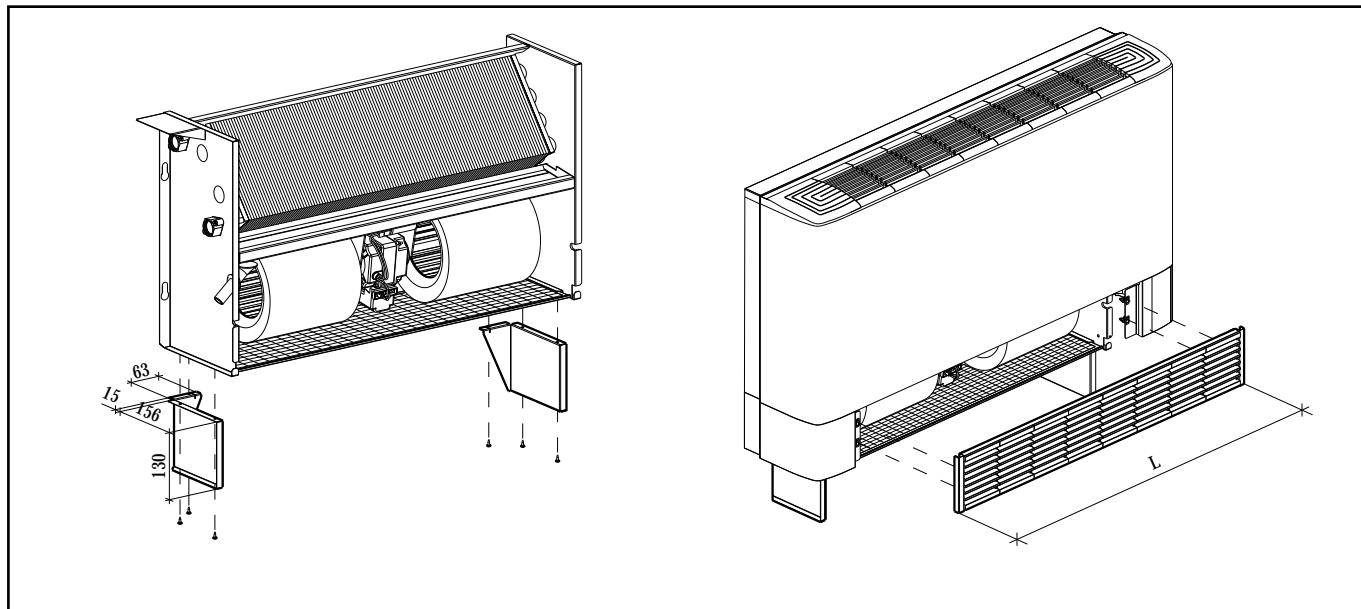

MODELLO		VCE10	VCE20	VCE30	VCE40	VCE50	VCE60	VCE70	VCE80	VCE90	VCE100	VCE110	VCE120
L	mm	330	530	730	730	930	930	930	1.130	1.130	1.435	1.735	1.735

COPPIA ZOCCOLI VERNICIATA

Coppia di zoccoli in lamiera preverniciata utili a sostenere il ventilconvettore quando viene installato appoggiandolo al pavimento.

42

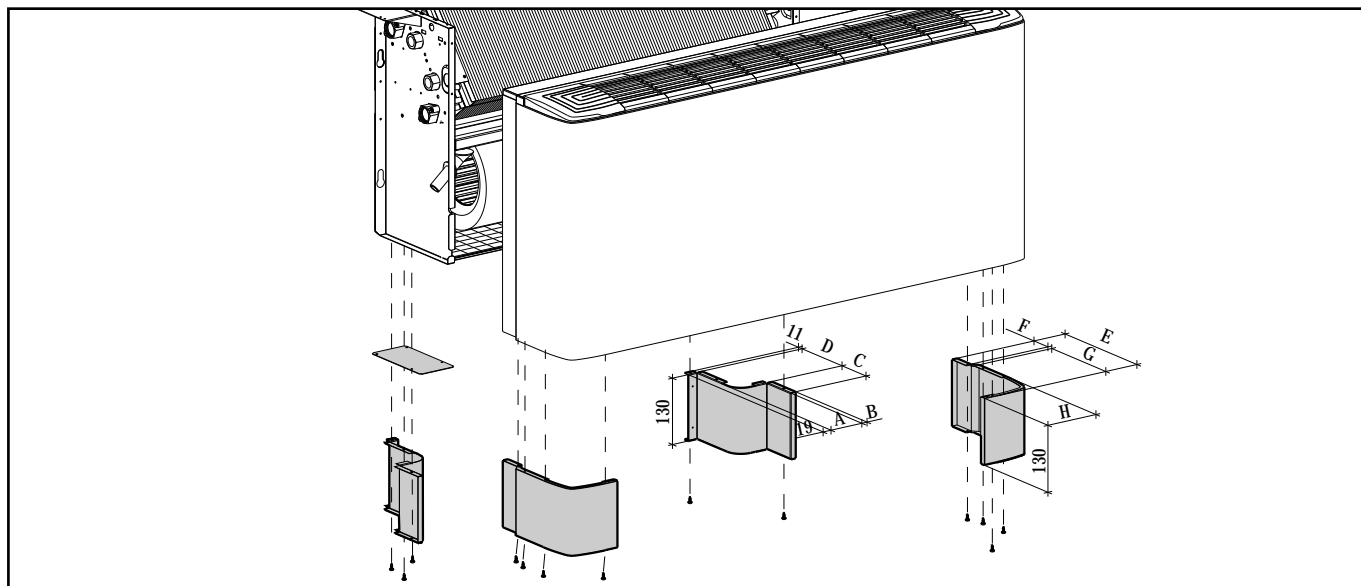

MODELLO		VCE10	VCE20	VCE30	VCE40	VCE50	VCE60	VCE70	VCE80	VCE90	VCE100	VCE110	VCE120
A	mm	68	68	68	68	68	68	68	68	68	105	105	105
B	mm	10	10	10	10	10	10	10	10	10	14	14	14
C	mm	75	75	75	75	75	75	75	75	75	100	100	100
D	mm	125	125	125	125	125	125	125	125	125	129	129	129
E	mm	225	225	225	225	225	225	225	225	225	256	256	256
F*	mm	45	45	45	45	45	45	45	45	45	*	*	*
G*	mm	170	170	170	170	170	170	170	170	170	*	*	*
H	mm	110	110	110	110	110	110	110	110	110	112	112	112

* nei modelli VCE100-120 non • presente questa piega.

CASSA IN LAMIERA ZINCATA

In lamiera zincata, viene utilizzato in presenza della versione 7 (versione ad incasso con mandata frontale). Serve per posizionare il ventilconvettore nella nicchia a muro.

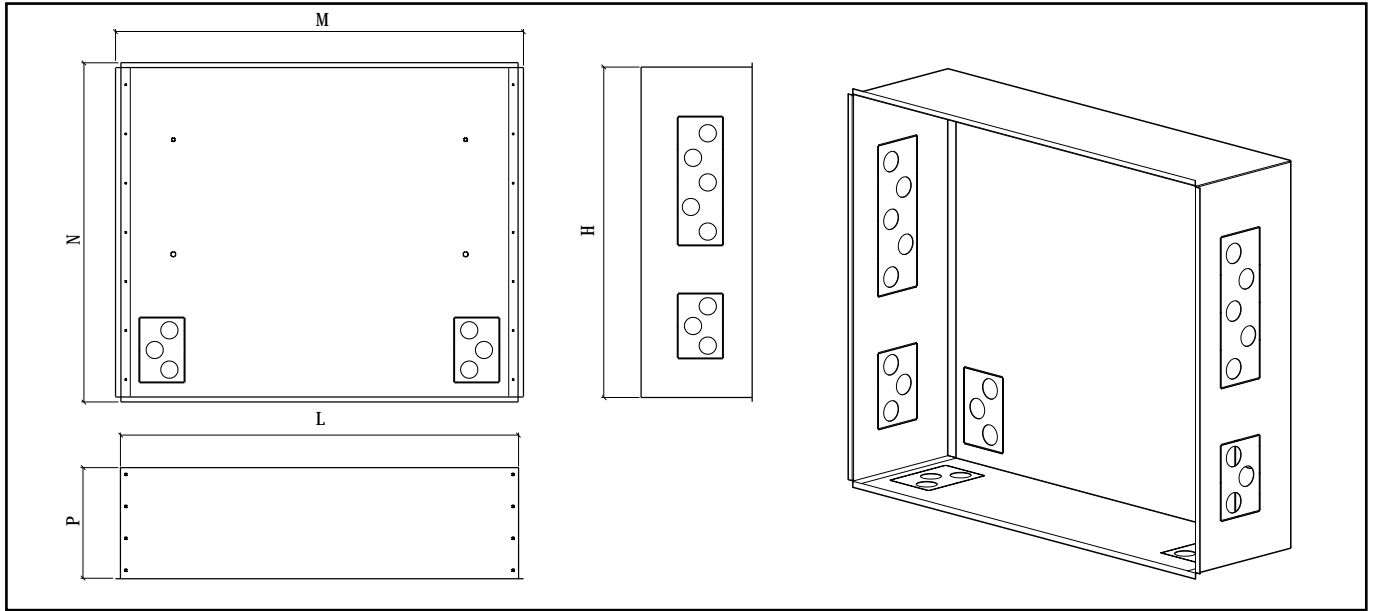

MODELLO		VCE17	VCE27	VCE37	VCE47	VCE57	VCE67	VCE77	VCE87	VCE97	VCE107	VCE117	VCE127
L	mm	610	810	1.010	1.010	1.210	1.210	1.210	1.410	1.410	-	-	-
H	mm	675	675	675	675	675	675	780	780	780	-	-	-
P	mm	225	225	225	225	225	225	225	225	225	-	-	-
M	mm	630	830	1.030	1.030	1.230	1.230	1.230	1.430	1.430	-	-	-
N	mm	690	690	690	690	690	690	795	795	795	-	-	-

* NON disponibile per i modelli VCE100-120 e per le versioni 2 e 3.

PANNELLO IN LAMIERA PREVERNICIATA BIANCA

I ventilconvettori ad incasso, a muro ed a soffitto, devono essere mascherati per motivi estetici e di sicurezza. Il pannello in lamiera (spessore 20 mm) consente di mascherare il ventilconvettore chiudendo completamente la nicchia che lo accoglie. Il pannello • realizzato in lamiera preverniciata di colore bianco. Si fissa direttamente al ventilconvettore mediante viti autofilettanti non in vista. Nel pannello sono inserite la griglia di mandata e aspirazione aria, quest'ultima completa di filtro. Ruotando la griglia di mandata • possibile orientare il lancio dell'aria verso l'alto o verso il basso. Per ciascuna misura del ventilconvettore esistono due tipi di pannelli: versione 7 (ventilconvettore con mandata frontale) e per versione 2 o 3 (ventilconvettore con mandata verticale o orizzzaontale completo di raccordo a 90°).

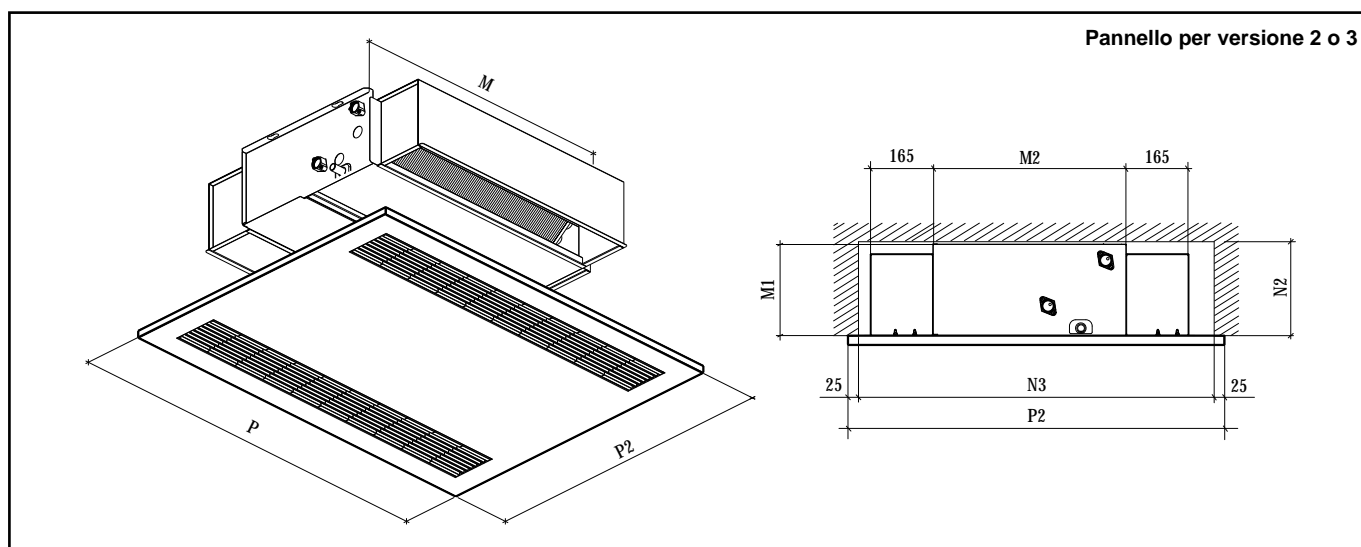
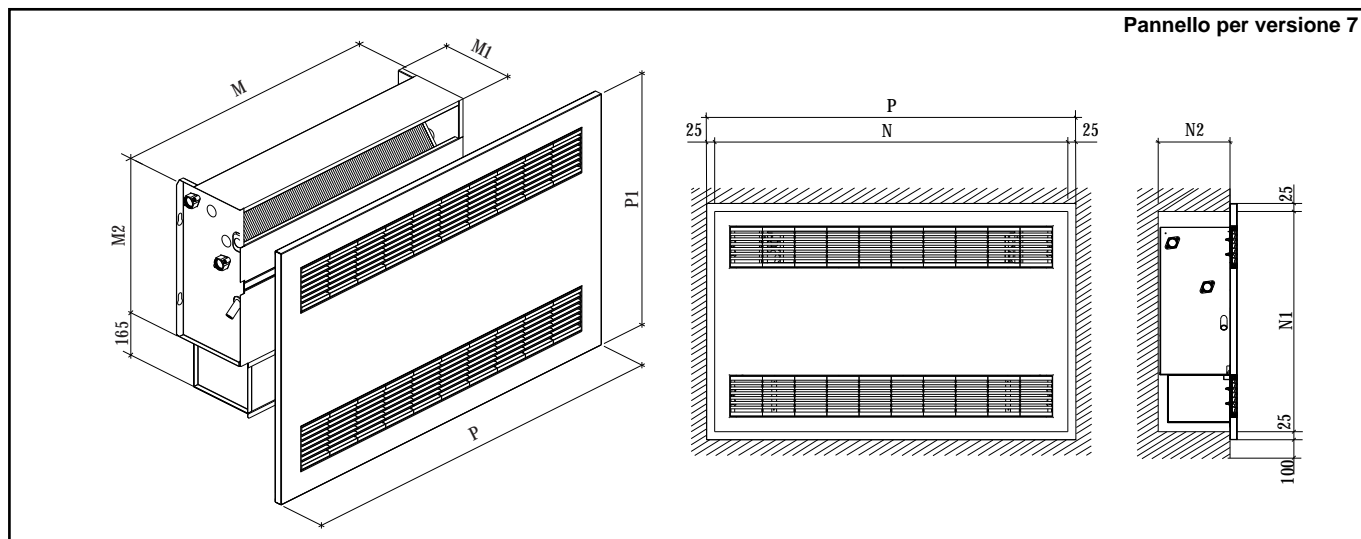

44

MODELLO		VCE10	VCE20	VCE30	VCE40	VCE50	VCE60	VCE70	VCE80	VCE90	VCE100	VCE110	VCE120
N	mm	700	900	1.100	1.100	1.300	1.300	1.300	1.500	1.500	*	*	*
N1	mm	685	685	685	685	685	685	790	790	790	*	*	*
N2	mm	225	225	225	225	225	225	225	225	225	*	*	*
N3	mm	845	845	845	845	845	845	950	950	950	*	*	*
P	mm	750	950	1.150	1.150	1.350	1.350	1.350	1.550	1.550	*	*	*
P1	mm	735	735	735	735	735	735	840	840	840	*	*	*
P2	mm	895	895	895	895	895	895	1.000	1.000	1.000	*	*	*
M	mm	420	620	820	820	1.020	1.020	1.020	1.220	1.220	1.380	1.680	1.680
M1	mm	220	220	220	220	220	220	220	220	220	256	256	256
M2	mm	460	460	460	460	460	460	565	565	565	585	585	585

* A richiesta



N, ..., N3 = Dimensioni minime nicchia **TASSATIVE**
P, P1= Lunghezza pannello
M, ..., M3 = Dimensioni ventilconvettore

serie

VCE



MANUALE UNICO

PANNELLO IN LEGNO LACCATO BIANCO

E' un elegante pannello in legno laccato di colore bianco (spessore 20 mm) realizzato per installazione in ambienti dove al design viene dato particolare rilievo. Il pannello in legno consente di mascherare il ventilconvettore chiudendo completamente la nicchia in cui è inserito. Si fissa direttamente al ventilconvettore mediante viti autofilettanti non in vista. Nel pannello sono inserite la griglia di mandata e di aspirazione aria, quest'ultima completa di filtro. Ruotando la griglia di mandata è possibile orientare il lancio dell'aria verso l'alto o verso il basso. I pannelli sono disponibili per la sola versione 7 (ventilconvettore con mandata frontale).

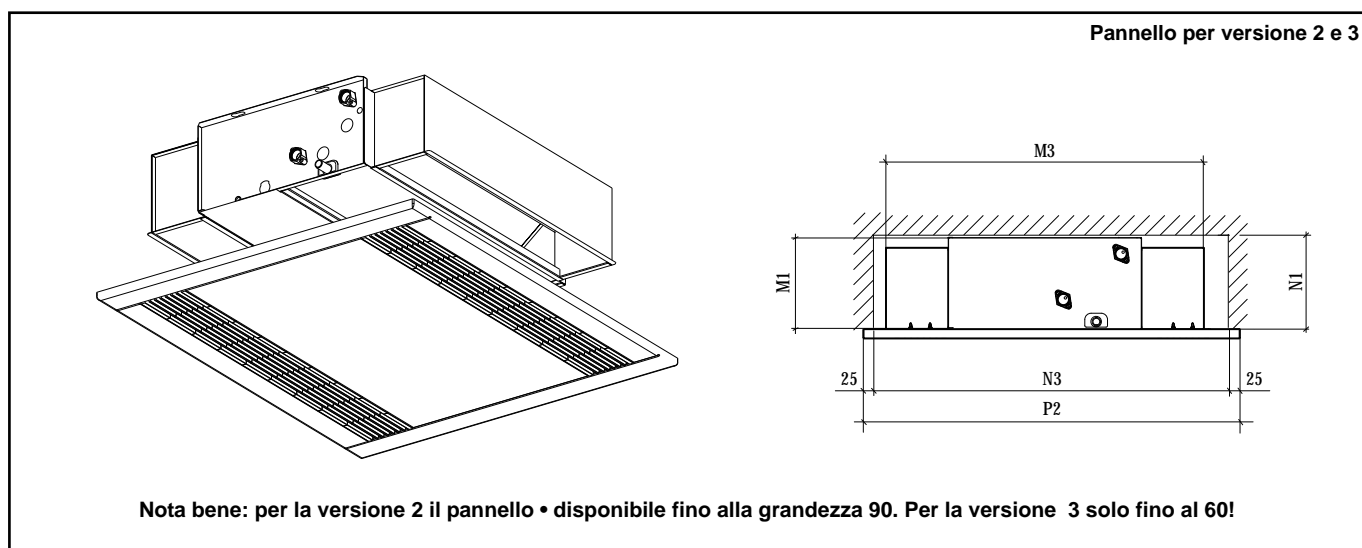
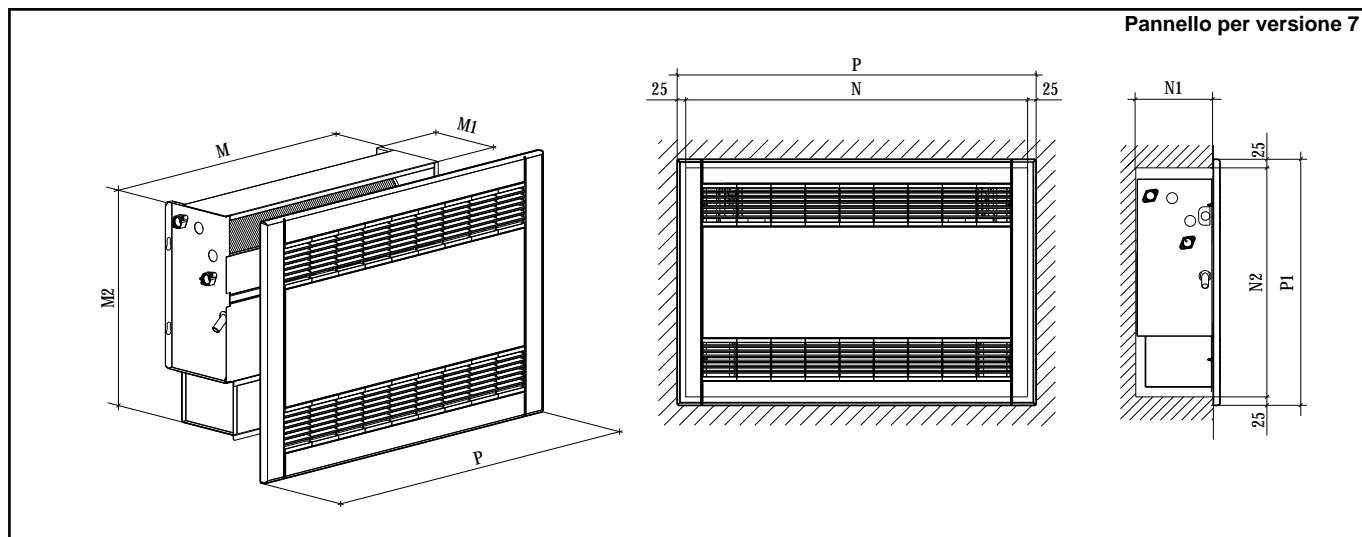

45

MODELLO		VCE12	VCE22	VCE32	VCE42	VCE52	VCE62	VCE72	VCE82	VCE92	VCE102	VCE112	VCE122
MODELLO		VCE13	VCE23	VCE33	VCE43	VCE53	VCE63	-	-	-	-	-	-
N	mm	600	800	1.000	1.000	1.200	1.200	1.200	1.400	1.400	*	*	*
N1	mm	227	227	227	227	227	227	227	227	227	*	*	*
N2	mm	570	670	670	670	670	670	775	775	775	*	*	*
N3	mm	830	830	830	830	830	830	935	935	935	*	*	*
P	mm	650	850	1.050	1.050	1.250	1.250	1.250	1.450	1.450	*	*	*
P1	mm	720	720	720	720	720	720	825	825	825	*	*	*
P2	mm	880	880	880	880	880	880	985	985	985	*	*	*
M	mm	420	620	820	820	1.020	1.020	1.020	1.220	1.220	*	*	*
M1	mm	220	220	220	220	220	220	220	220	220	*	*	*
M2	mm	625	625	625	625	625	625	730	730	730	*	*	*
M3	mm	790	790	790	790	790	790	985	895	895	-	-	-

 **N, ..., N3 = Dimensioni minime nicchia TASSATIVE**
P, P2= Lunghezza pannello
M, ..., M3 = Dimensioni ventilconvettore

* A richiesta

BOCCHETTONE DI MANDATA CON ATTACCHI CIRCOLARI e ASPIRAZIONE CON ATTACCHI CIRCOLARI E FILTRO ARIA

Il plenum con attacchi circolari, in lamiera zincata e verniciata, viene impiegato per convogliare l'aria nei casi di installazione del ventilconvettore ad incasso verticale o orizzontale. Il filtro dell'aria pu• essere comodamente sfilato dalla sua sede per ispezione o pulizia.

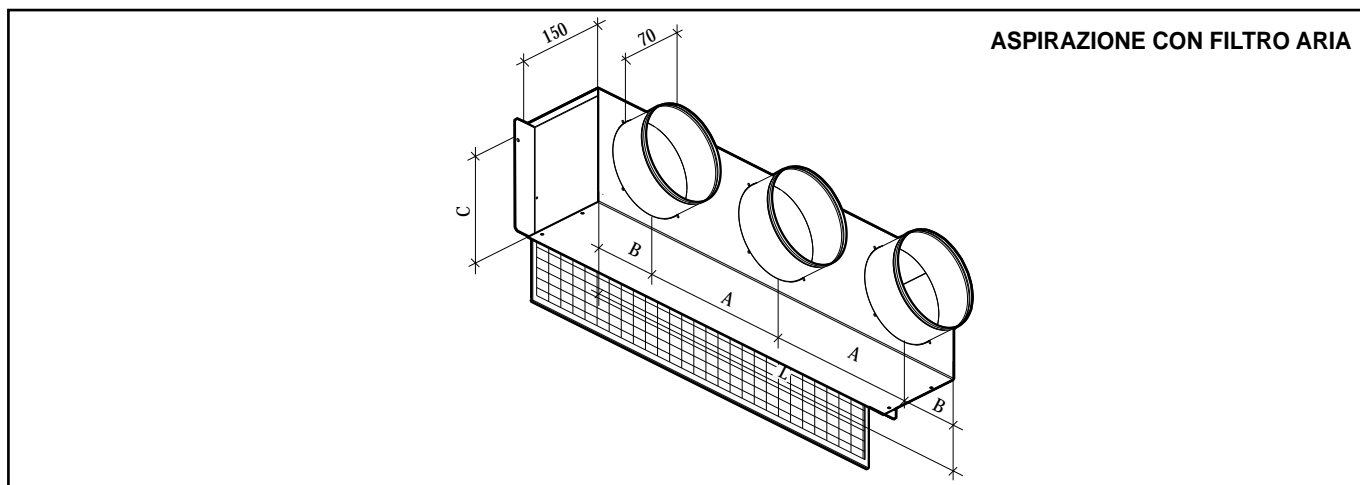
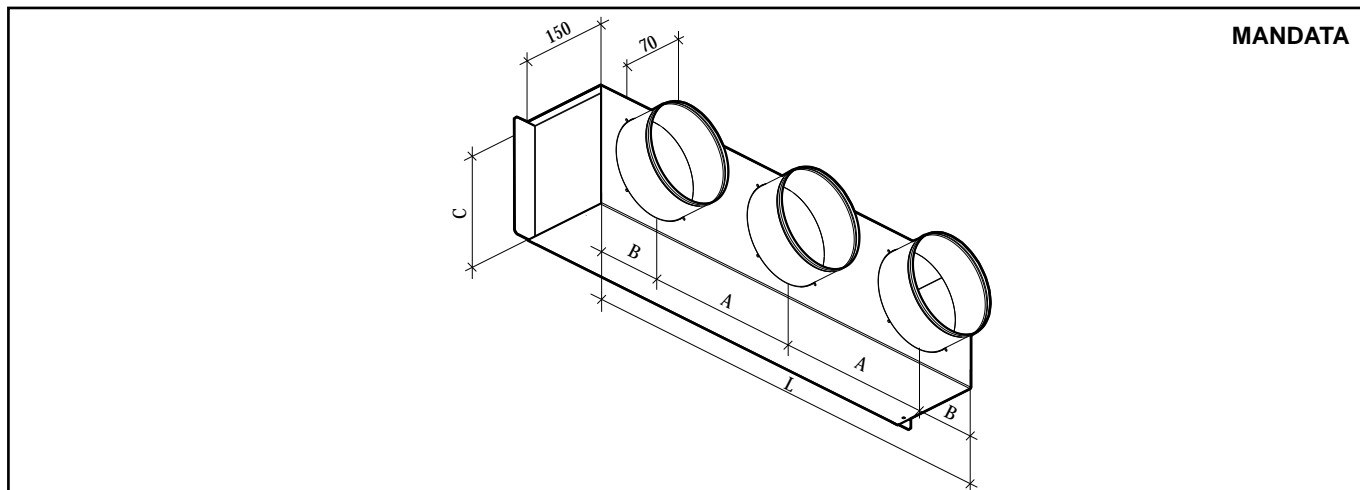

46

MODELLO		VCE10	VCE20	VCE30	VCE40	VCE50	VCE60	VCE70	VCE80	VCE90	VCE100	VCE110	VCE120
A	mm	-	327	263,5	263,5	242,5	242,5	242,5	309	309	350	324,3	324,3
B	mm	171,5	108	108	108	108	108	108	108	108	157,5	164	164
L	mm	343	543	743	743	943	943	943	1.143	1.143	1.365	1.665	1.665
C	mm	195	195	195	195	195	195	195	195	195	240	240	240
N. x •	mm	1x•160	2x•160	3x•160	3x•160	4x•160	4x•160	4x•160	4x•160	4x•160	4x•200	5x•200	5x•200

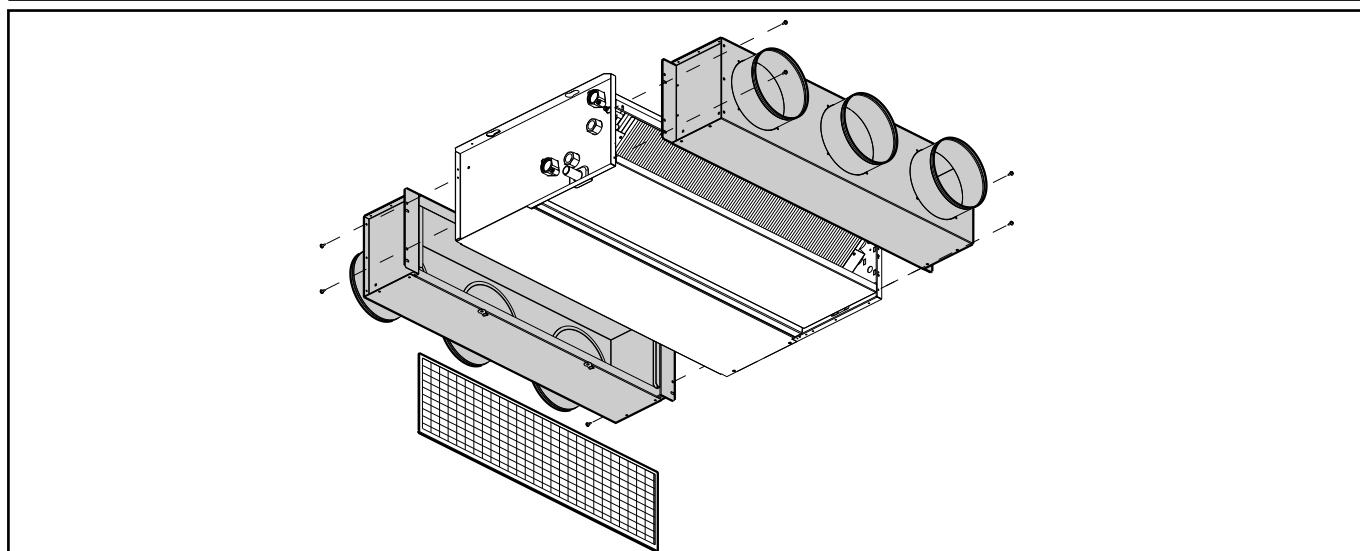

RACCORDO DRITTO DI MANDATA

In lamiera zincata, viene impiegato per convogliare l'aria nei casi di installazione del ventilconvettore ad incasso verticale o orizzontale.

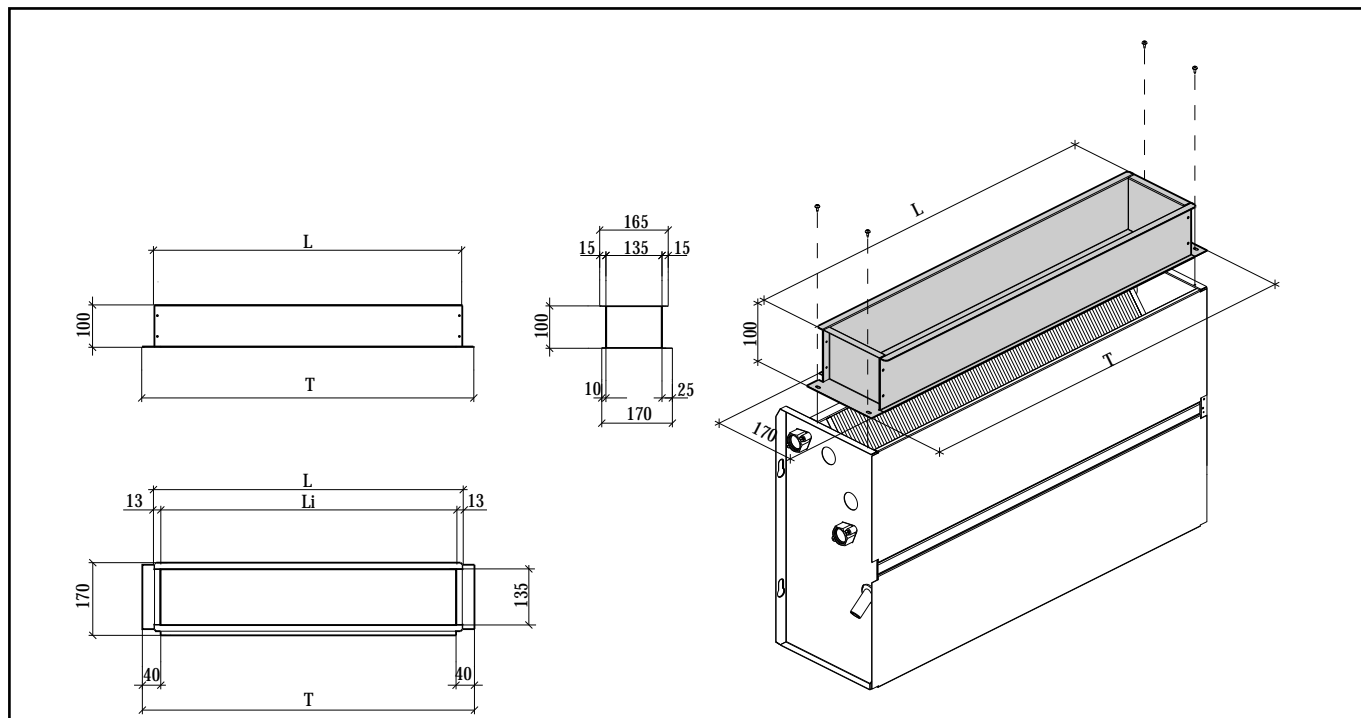

MODELLO		VCE10	VCE20	VCE30	VCE40	VCE50	VCE60	VCE70	VCE80	VCE90	VCE100	VCE110	VCE120
L	mm	343	543	743	743	943	943	943	1.143	1.143	*	*	*
Li (misura interna)	mm	317	517	717	717	917	917	917	1.117	1.117	*	*	*
T	mm	397	597	797	797	997	997	997	1.197	1.197	*	*	*

* A richiesta

RACCORDO A 90° DI MANDATA

In lamiera zincata, viene impiegato per convogliare l'aria nei casi di installazione del ventilconvettore ad incasso verticale o orizzontale.

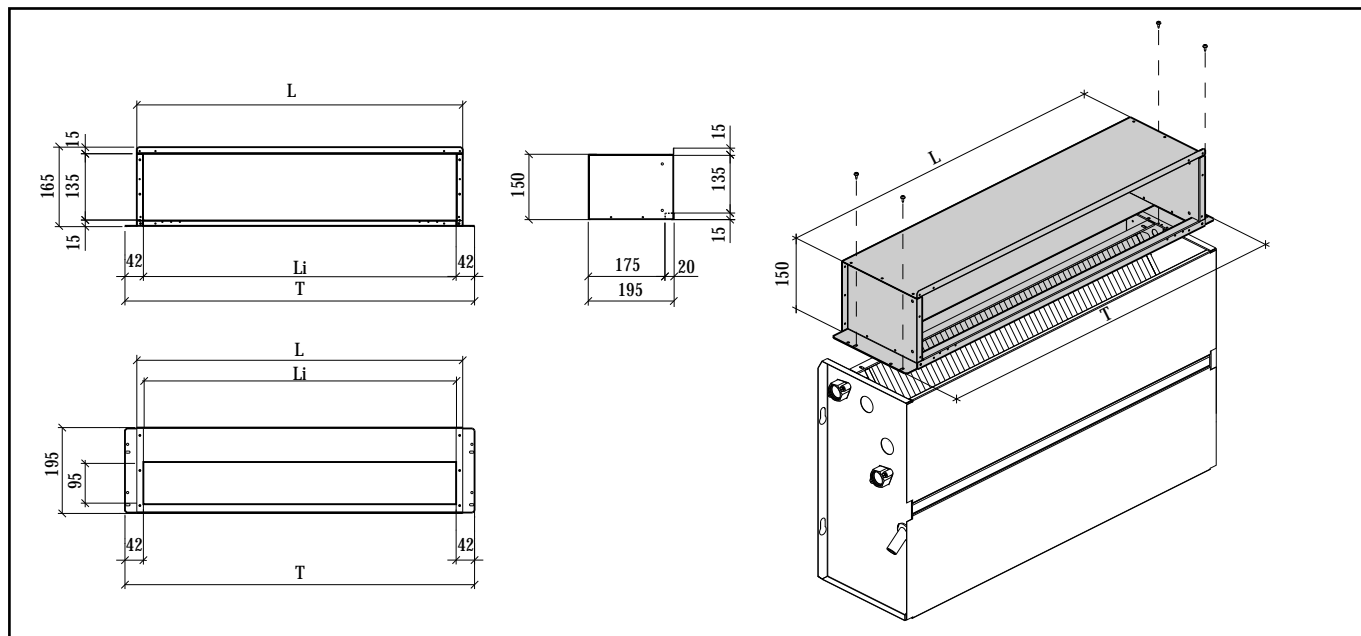

MODELLO		VCE10	VCE20	VCE30	VCE40	VCE50	VCE60	VCE70	VCE80	VCE90	VCE100	VCE110	VCE120
L	mm	343	543	743	743	943	943	943	1.143	1.143	*	*	*
Li (misura interna)	mm	313	513	713	713	913	913	913	1.113	1.113	*	*	*
T	mm	397	597	797	797	997	997	997	1.197	1.197	*	*	*

* A richiesta

RACCORDO A 90° DI ASPIRAZIONE

In lamiera zincata, viene impiegato per convogliare l'aria nei casi di installazione del ventilconvettore ad incasso verticale o orizzontale.

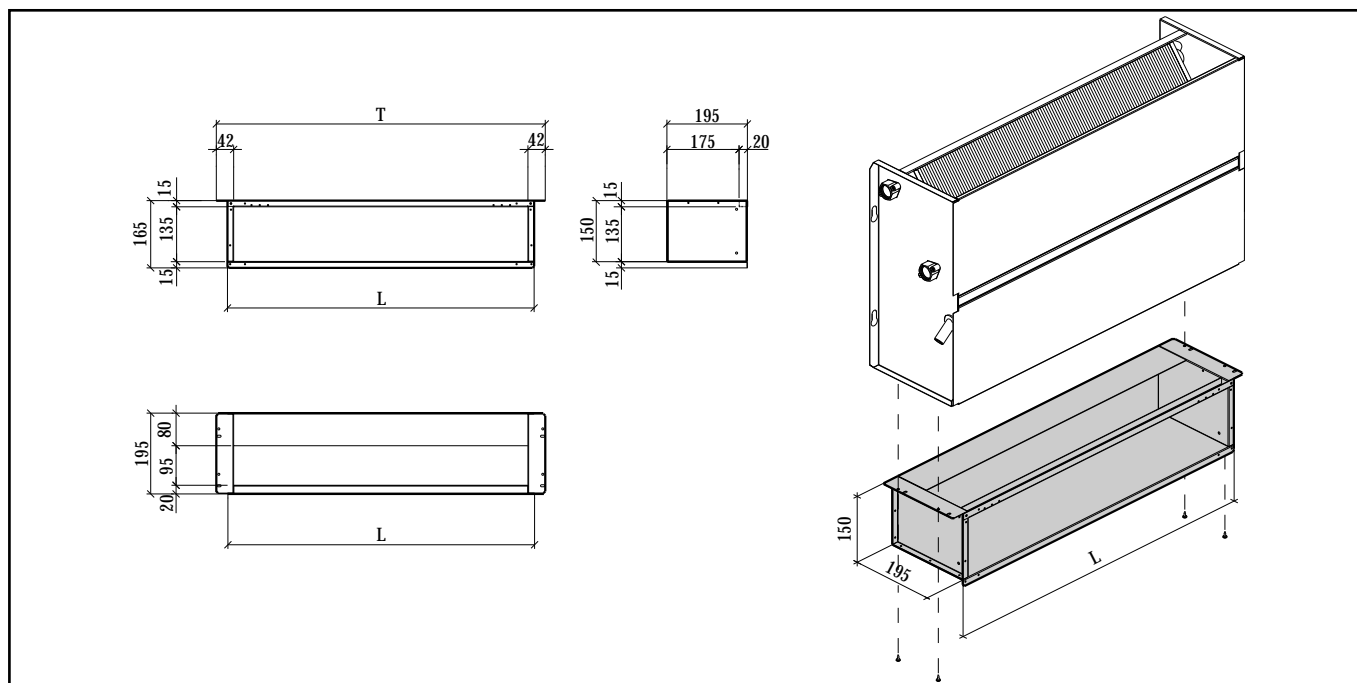

MODELLO		VCE10	VCE20	VCE30	VCE40	VCE50	VCE60	VCE70	VCE80	VCE90	VCE100	VCE110	VCE120
L	mm	343	543	743	743	943	943	943	1.143	1.143	*	*	*
Li (misura interna)	mm	313	513	713	713	913	913	913	1.113	1.113	*	*	*
T	mm	397	597	797	797	997	997	997	1.197	1.197	*	*	*

* A richiesta

48

GRIGLIA DI MANDATA e GRIGLIA DI ASPIRAZIONE (con filtro per l'aria)

In lamiera verniciata con smalto ad alta resistenza, sono complete di griglie fisse in materiale termoplastico per la diffusione/aspirazione dell'aria.

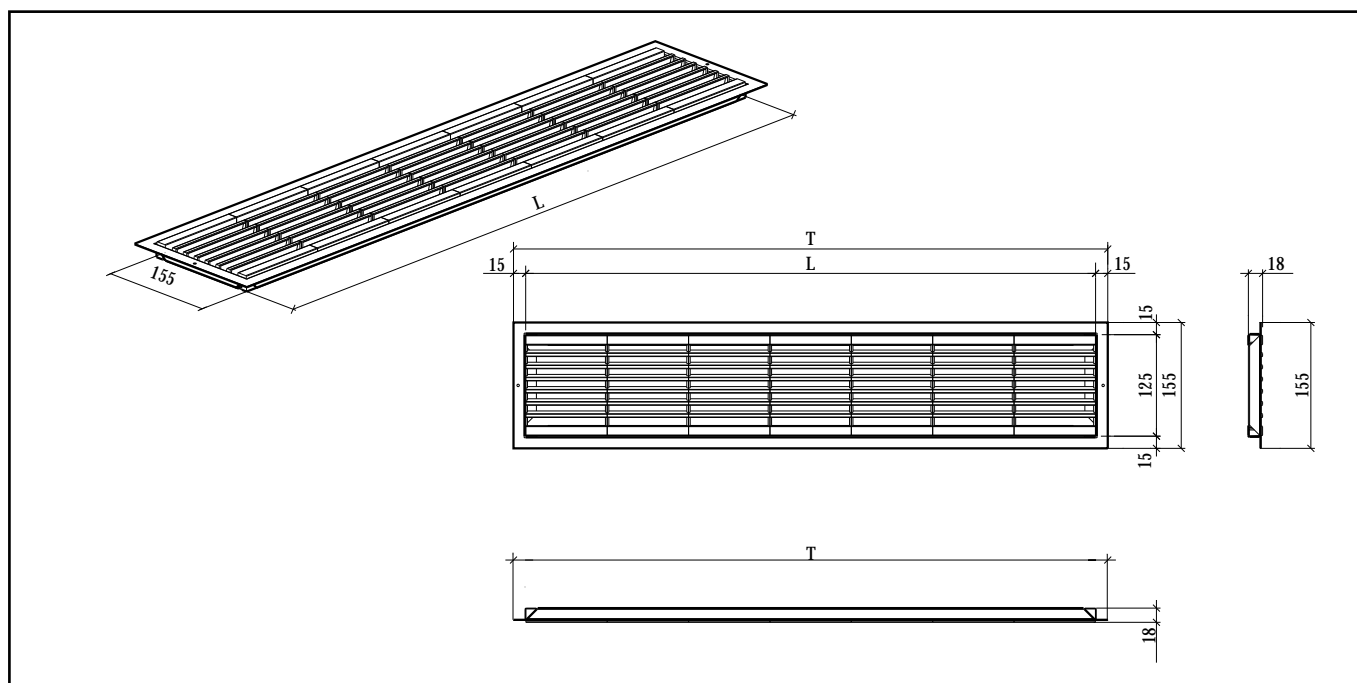

MODELLO		VCE10	VCE20	VCE30	VCE40	VCE50	VCE60	VCE70	VCE80	VCE90	VCE100	VCE110	VCE120
L1	mm	300	500	700	700	900	900	900	1.100	1.100	*	*	*
T1	mm	330	530	730	730	930	930	930	1.130	1.130	*	*	*

* A richiesta

PROLUNGA TELESCOPICA PER RACCORDI DRITTI ED A 90°

In lamiera zincata, viene impiegato per convogliare l'aria nei casi di installazione del ventilconvettore ad incasso verticale o orizzontale.

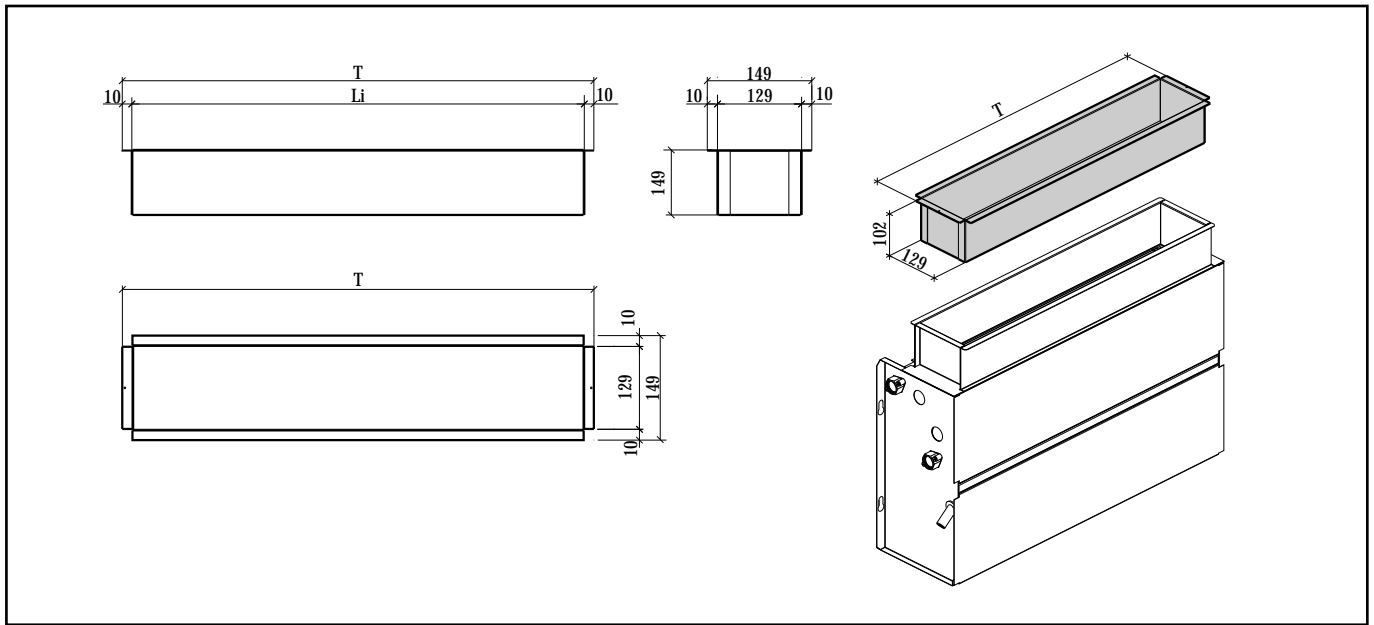

MODELLO		VCE10	VCE20	VCE30	VCE40	VCE50	VCE60	VCE70	VCE80	VCE90	VCE100	VCE110	VCE120
Li (misura interna)	mm	307	507	707	707	907	907	907	1.107	1.107	*	*	*
T	mm	340	540	740	740	940	940	940	1.140	1.140	*	*	*

* A richiesta

GIUNTO ANTIVIBRANTE

Realizzato in lamiera zincata con doppio tessuto in silicone adatto alle alte temperature, adatto a collegare il ventilconvettore ai raccordi dritti ed a 90°, riducendo la rumorosità e le vibrazioni.

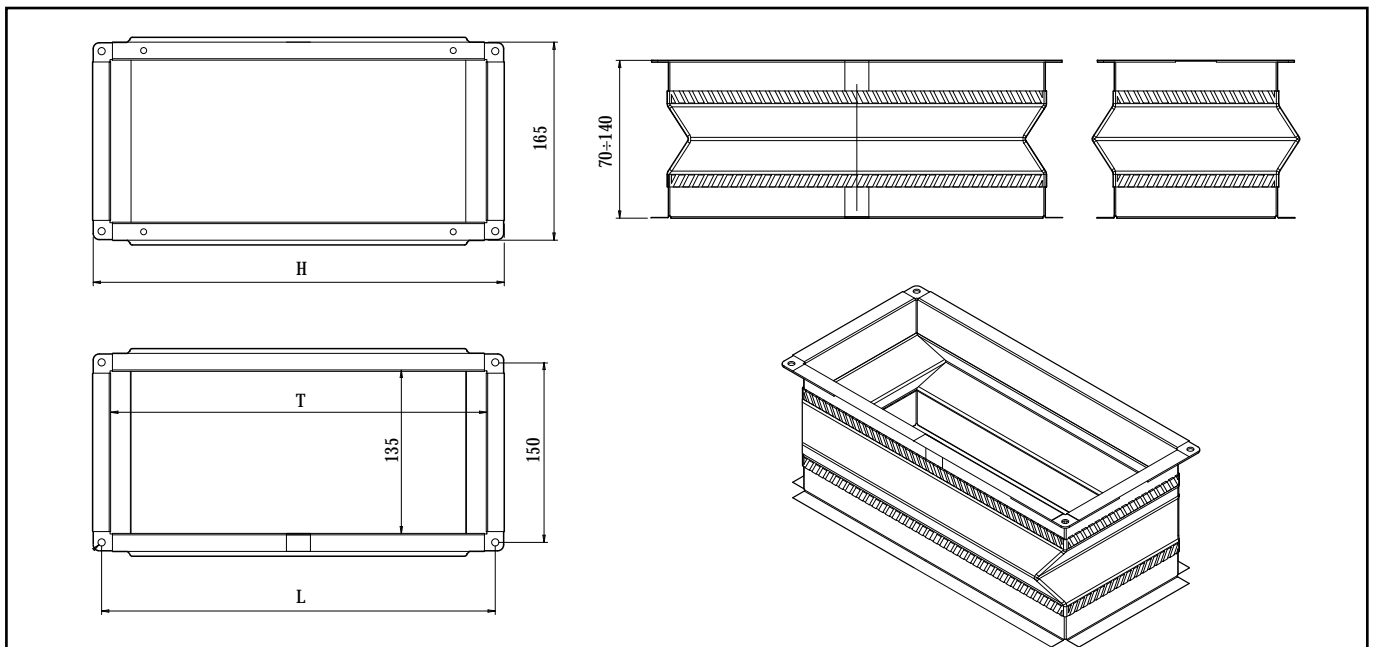

MODELLO		VCE10	VCE20	VCE30	VCE40	VCE50	VCE60	VCE70	VCE80	VCE90	VCE100	VCE110	VCE120
L	mm	328	528	728	728	928	928	928	1.128	1.128	*	*	*
T	mm	342	542	742	742	942	942	942	1.142	1.142	*	*	*
H	mm	313	513	713	713	913	913	913	1.113	1.113	*	*	*

* A richiesta

ESEMPIO DI UTILIZZO DI RACCORDI E GRIGLIE

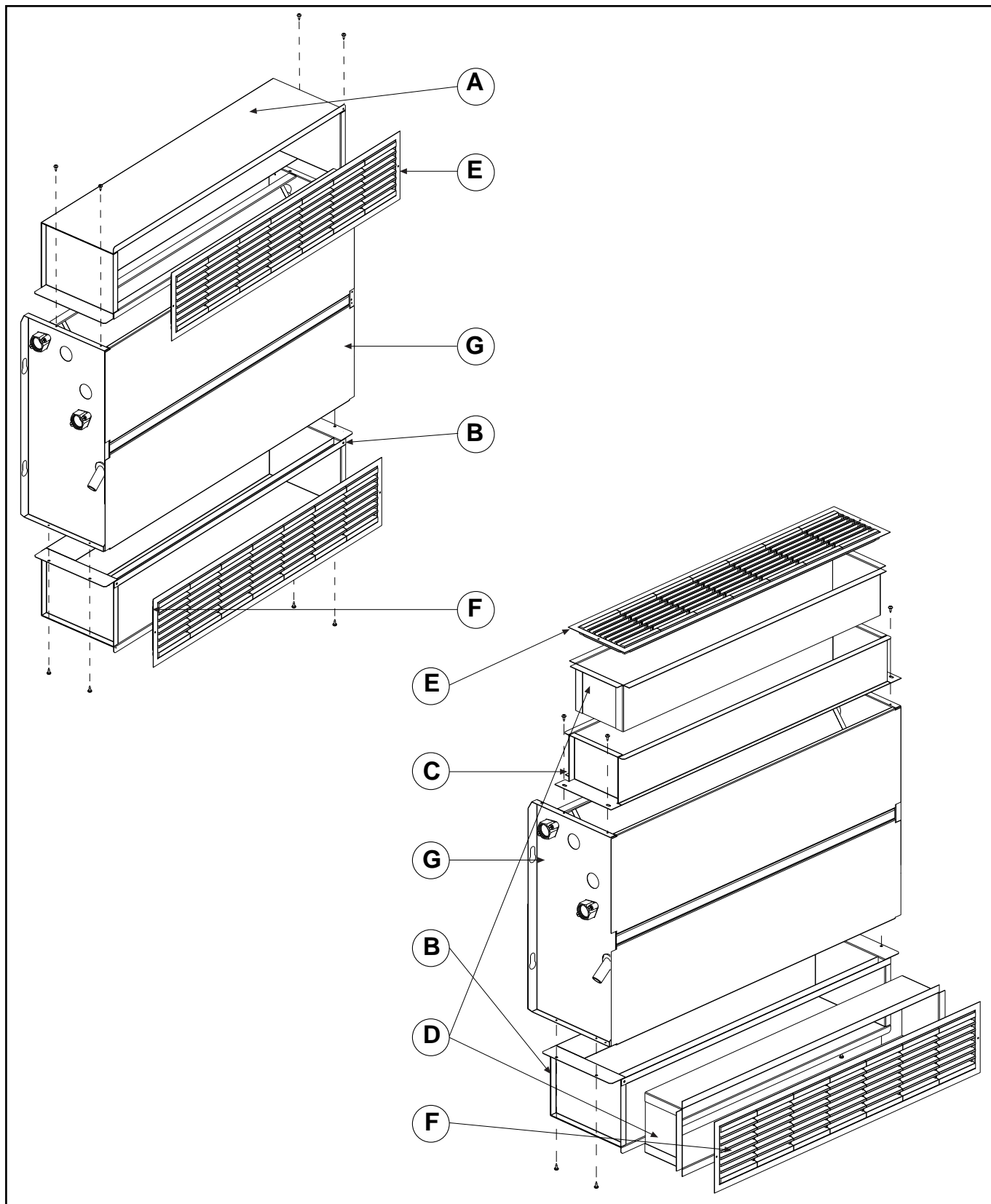

50

- A: Raccordo a 90° in mandata
- B: Raccordo a 90° in aspirazione
- C: Raccordo dritto in mandata
- D: Prolunga telescopica per raccordi dritti e a 90°

- E: Griglia di mandata (senza filtro aria)
- F: Griglia di aspirazione (con filtro aria)
- G: Ventilconvettore

PANNELLO DI CHIUSURA POSTERIORE VERNICIATO (PER MOBILE STANDARD)

In lamiera verniciata consente di chiudere la parte posteriore del ventilconvettore qualora fosse in vista (per mobile standard).

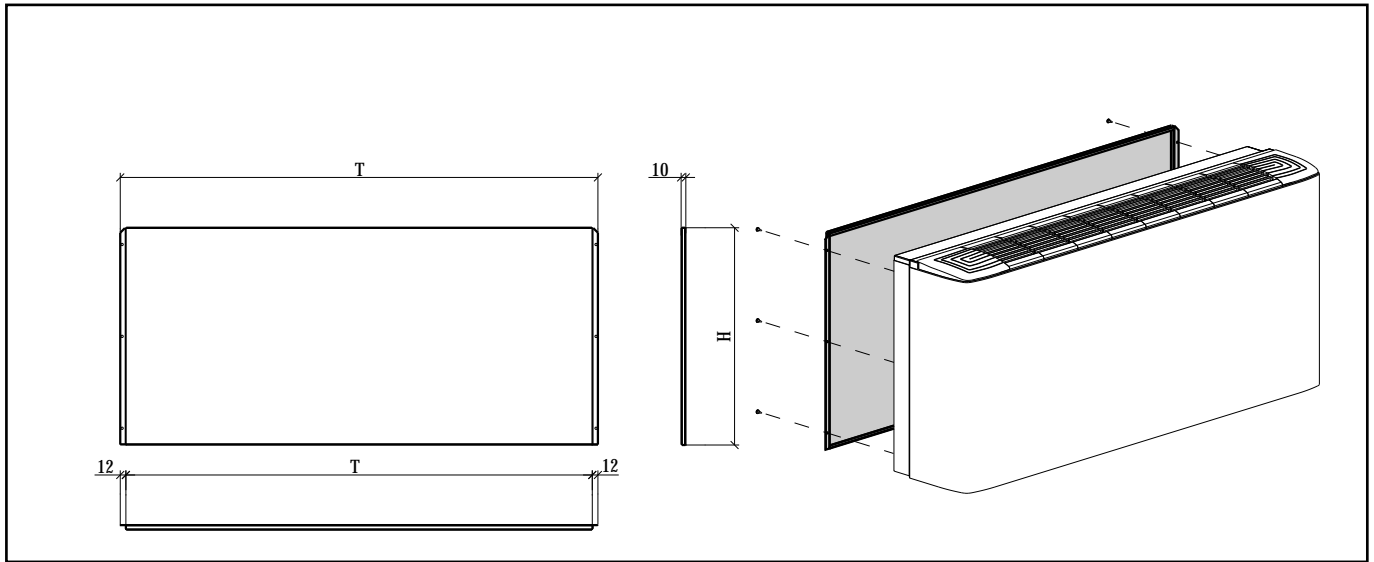

MODELLO		VCE10	VCE20	VCE30	VCE40	VCE50	VCE60	VCE70	VCE80	VCE90	VCE100	VCE110	VCE120
T	mm	637	837	1.037	1.037	1.237	1.237	1.237	1.437	1.437	*	*	*
L	mm	613	813	1.013	1.013	1.213	1.213	1.213	1.413	1.413	*	*	*
H	mm	588	588	588	588	588	588	693	693	693	*	*	*

* A richiesta

PANNELLO DI CHIUSURA POSTERIORE VERNICIATO (PER MOBILE CON ZOCOLONE)

In lamiera verniciata consente di chiudere la parte posteriore del ventilconvettore qualora fosse in vista (per mobile con zoccolone).

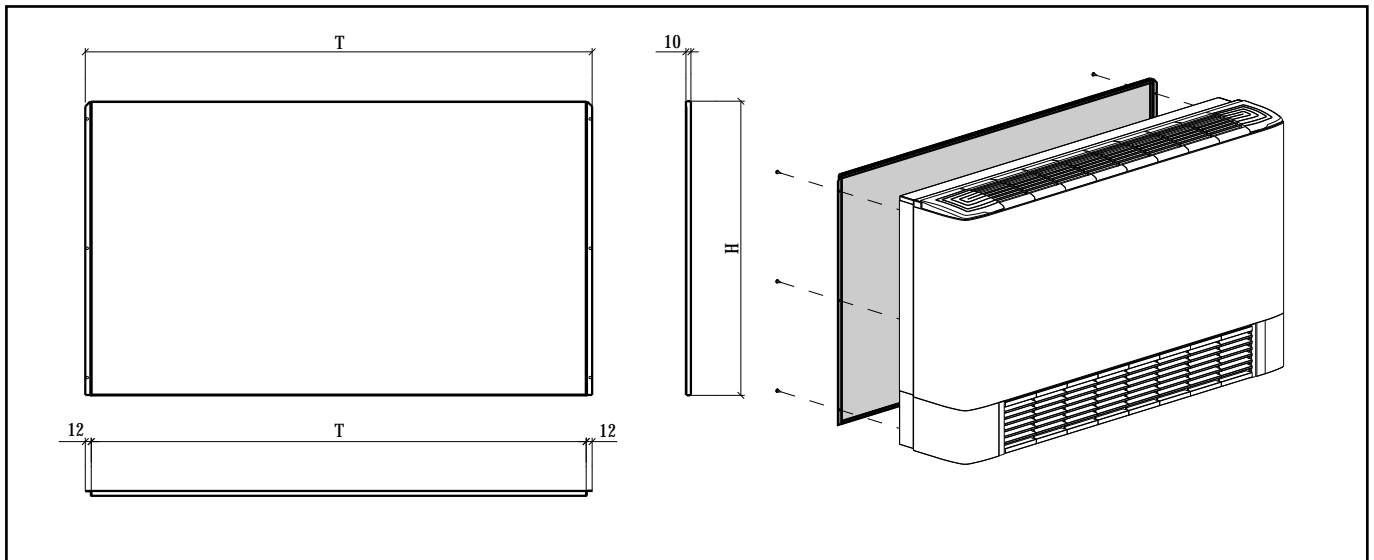

MODELLO		VCE10	VCE20	VCE30	VCE40	VCE50	VCE60	VCE70	VCE80	VCE90	VCE100	VCE110	VCE120
T	mm	637	837	1.037	1.037	1.237	1.237	1.237	1.437	1.437	*	*	*
L	mm	613	813	1.013	1.013	1.213	1.213	1.213	1.413	1.413	*	*	*
H	mm	601	601	601	601	601	601	706	706	706	*	*	*

* A richiesta

PANNELLO DI CHIUSURA INFERIORE SENZA GRIGLIA

In lamiera verniciata consente di chiudere la parte inferiore del ventilconvettore qualora fosse in vista (per versioni con ripresa frontale).

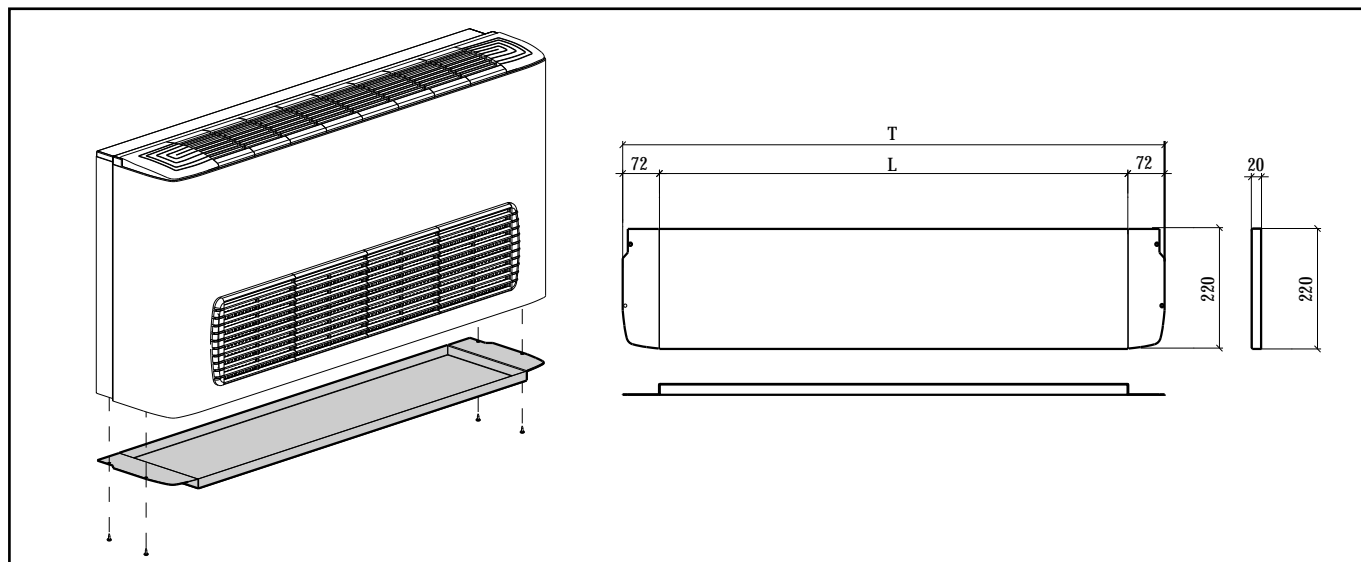

MODELLO		VCE10	VCE20	VCE30	VCE40	VCE50	VCE60	VCE70	VCE80	VCE90	VCE100	VCE110	VCE120
T	mm	655	855	1.055	1.055	1.255	1.255	1.255	1.455	1.455	*	*	*
L	mm	512	712	912	912	1.112	1.112	1.112	1.312	1.312	*	*	*

* A richiesta

52 PANNELLO DI CHIUSURA INFERIORE CON GRIGLIA E FILTRO

In lamiera verniciata consente di chiudere la parte inferiore del ventilconvettore qualora fosse in vista (per versioni con ripresa inferiore).

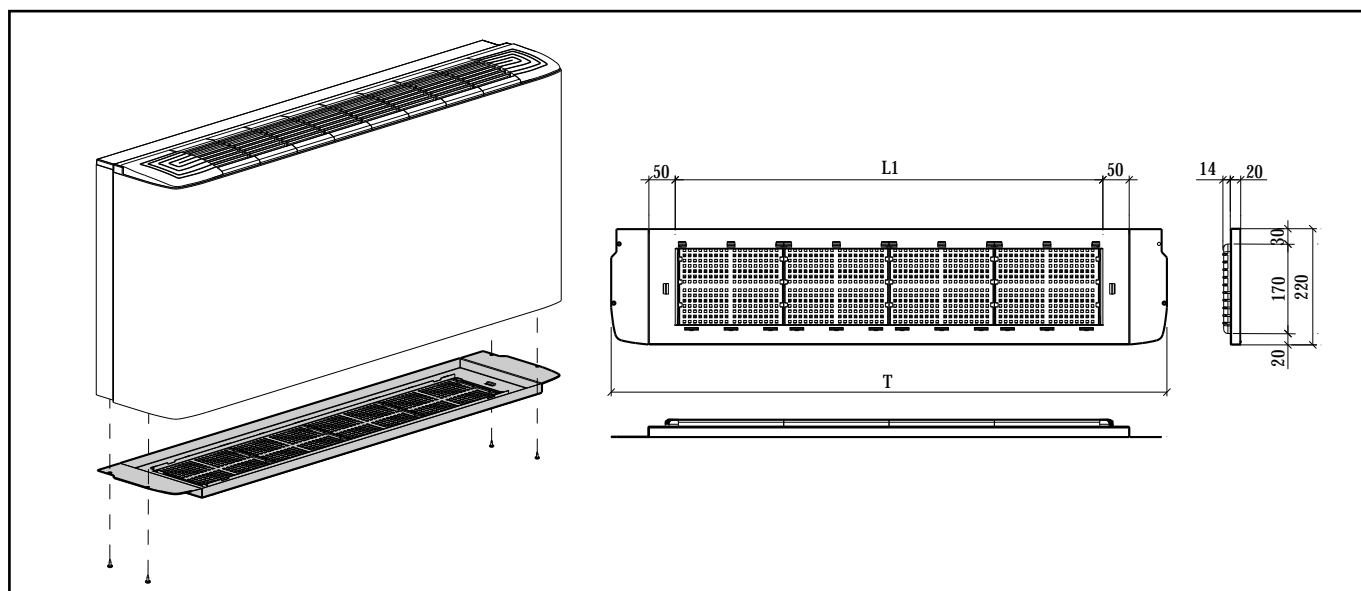

MODELLO		VCE10	VCE20	VCE30	VCE40	VCE50	VCE60	VCE70	VCE80	VCE90	VCE100	VCE110	VCE120
T	mm	655	855	1.055	1.055	1.255	1.255	1.255	1.455	1.455	*	*	*
L	412	612	812	812	1.012	1.012	1.012	1.212	1.212	*	*	*	

* A richiesta

QUADRO COMANDO A BORDO MACCHINA SENZA TERMOSTATO

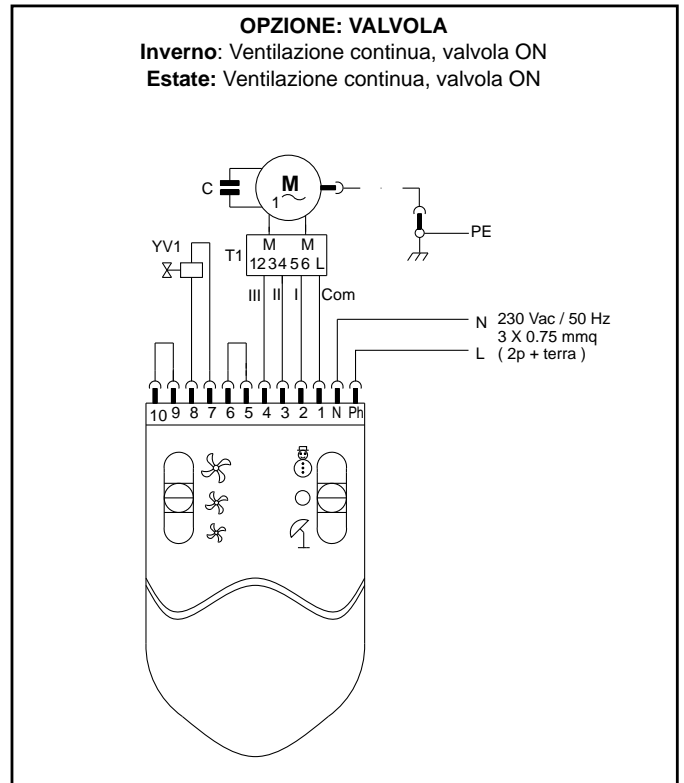
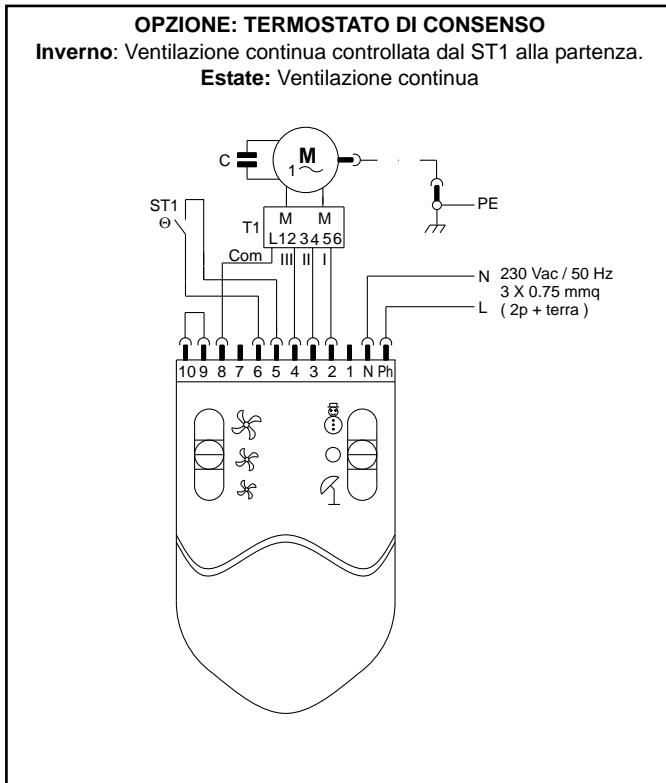
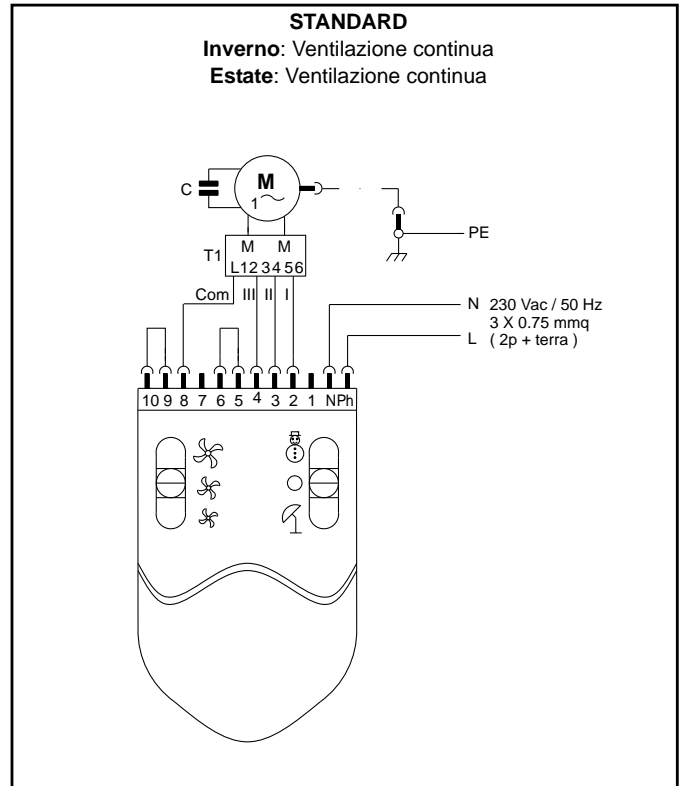
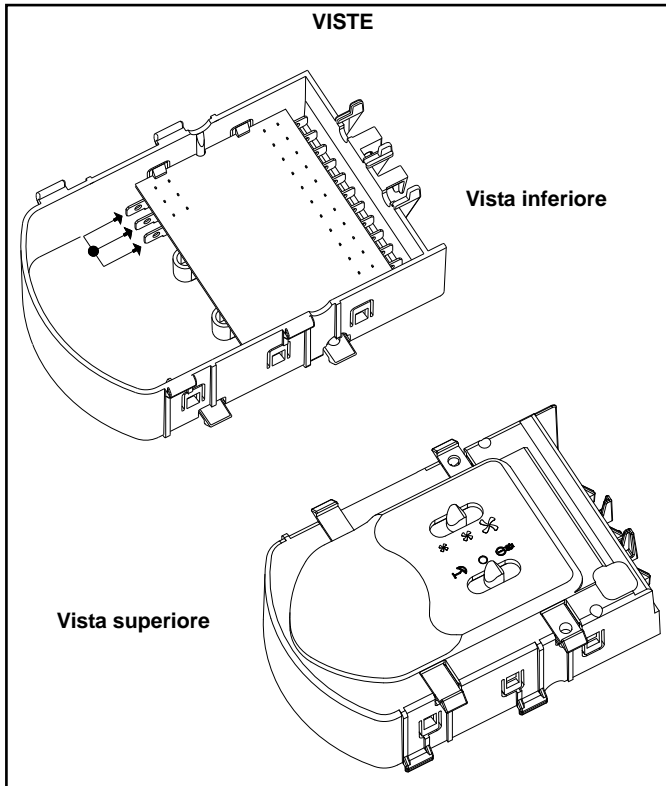

LEGENDA:

- PE** CONDUTTORE DI PROTEZIONE (giallo/verde)
- N** NEUTRO (blu)
- L** FASE (marrone)
- M** MOTORE VENTILATORE
- Com** COMUNE (bianco)
- I** VELOCIT• MINIMA (rosso)
- II** VELOCIT• MEDIA (blu)

- III** VELOCIT• MASSIMA (nero)
- T1** AUTOTRASFORMATORE
- YV1** VALVOLA CALDO/FREDDO
- ST1** TERMOSTATO DI CONSENSO (min. temperatura acqua)

QUADRO COMANDO A BORDO MACCHINA SENZA TERMOSTATO

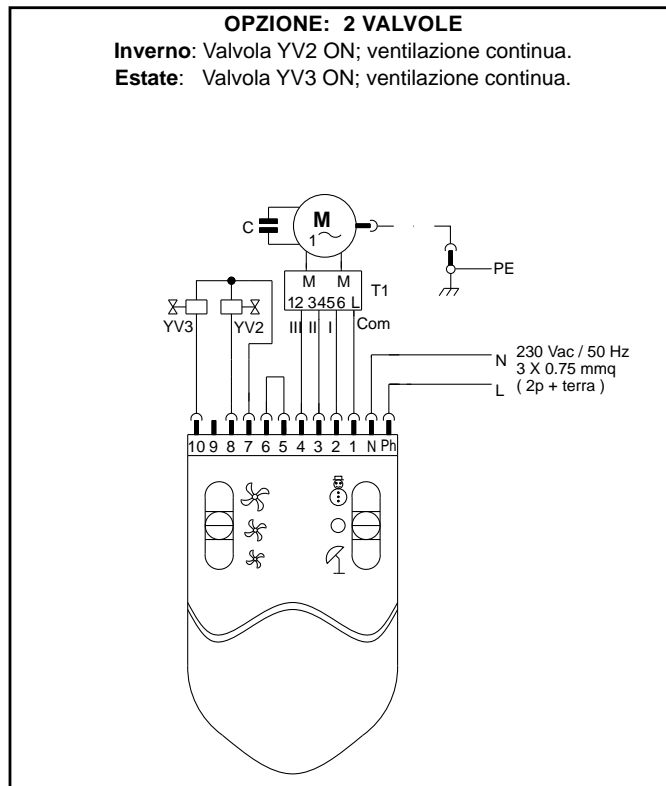
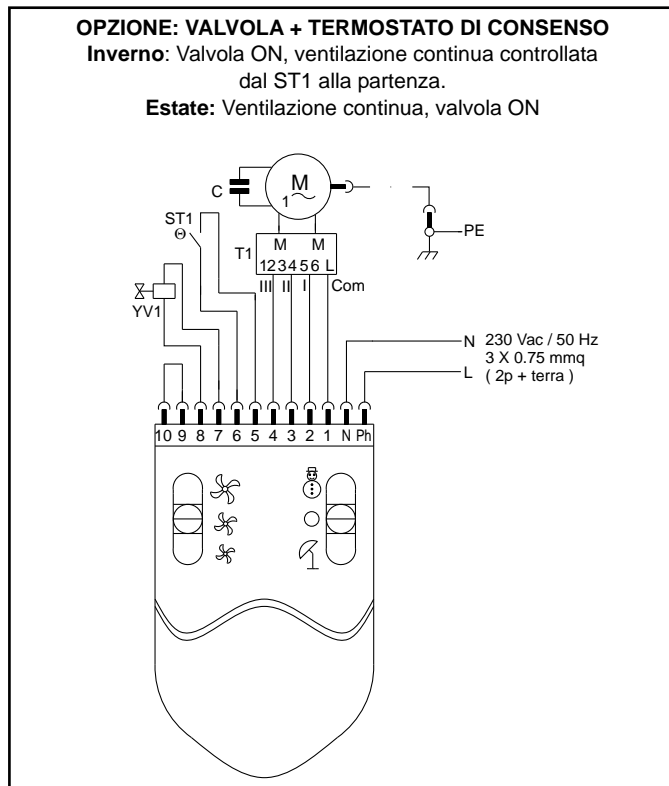

54

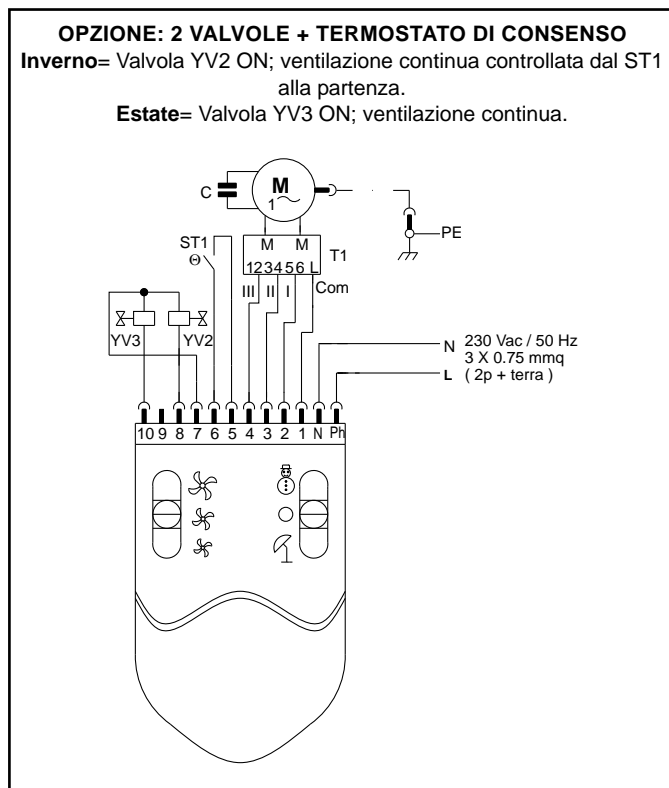

LEGENDA:

- PE** CONDUTTORE DI PROTEZIONE (giallo/verde)
- N** NEUTRO (blu)
- L** FASE (marrone)
- M** MOTORE VENTILATORE
- Com** COMUNE (bianco)
- I** VELOCIT• MINIMA (rosso)
- II** VELOCIT• MEDIA (blu)

- III** VELOCIT• MASSIMA (nero)
- T1** AUTOTRASFORMATORE
- YV1** VALVOLA CALDO/FREDDO
- YV2** VALVOLA CALDO
- YV3** VALVOLA FREDDO
- ST1** TERMOSTATO DI CONSENSO (min. temperatura acqua)

QUADRO COMANDO A BORDO MACCHINA CON TERMOSTATO ELETTROMECCANICO

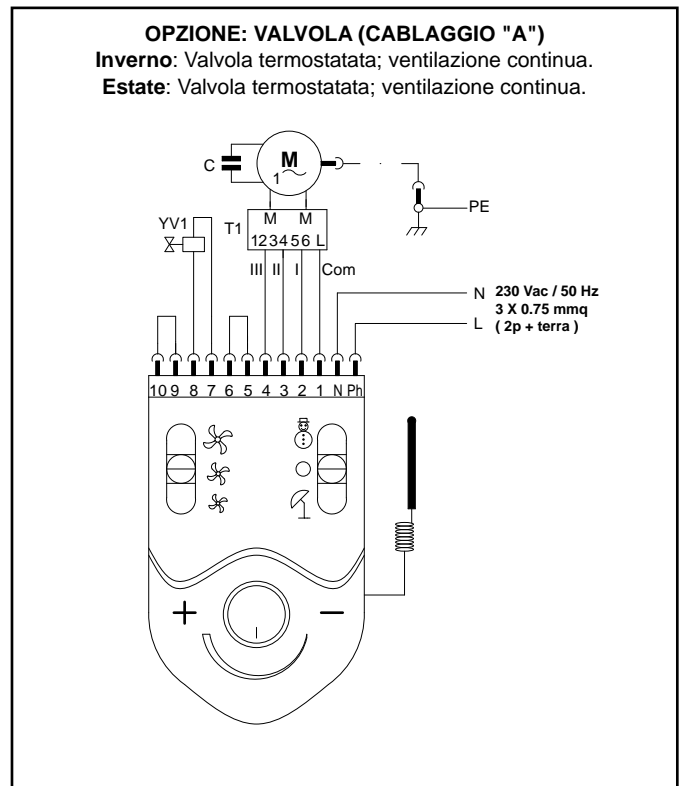
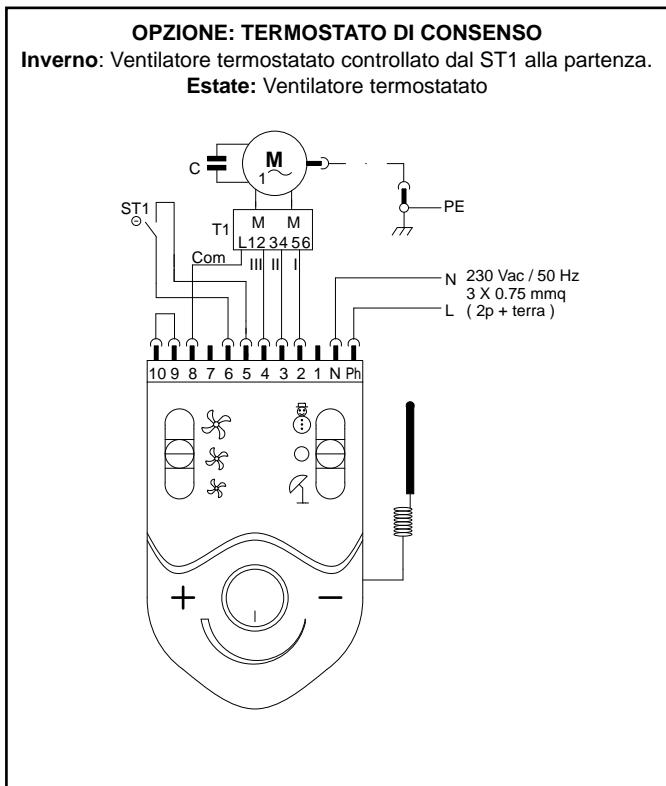
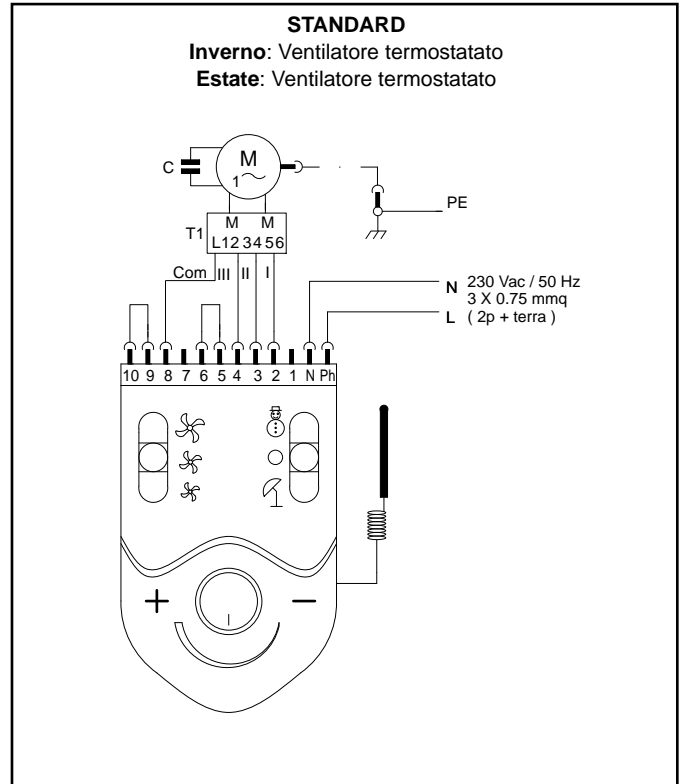
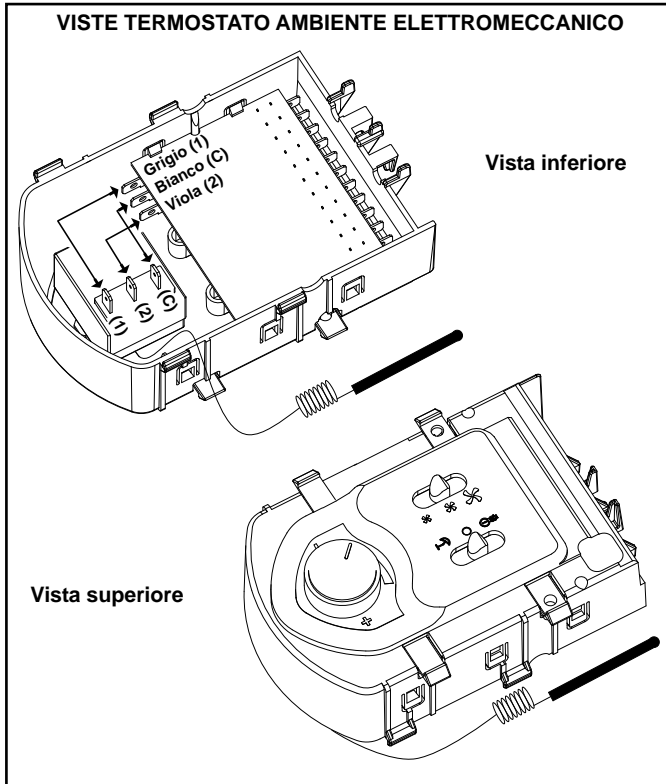

LEGENDA:

- PE** CONDUTTORE DI PROTEZIONE (giallo/verde)
- N** NEUTRO (blu)
- L** FASE (marrone)
- M** MOTORE VENTILATORE
- Com** COMUNE (bianco)
- I** VELOCIT• MINIMA (rosso)

- II** VELOCIT• MEDIA (blu)
- III** VELOCIT• MASSIMA (nero)
- T1** AUTOTRASFORMATORE
- YV1** VALVOLA CALDO/FREDDO
- ST1** TERMOSTATO DI CONSENSO (min. temperatura acqua)

QUADRO COMANDO A BORDO MACCHINA CON TERMOSTATO ELETTROMECCANICO

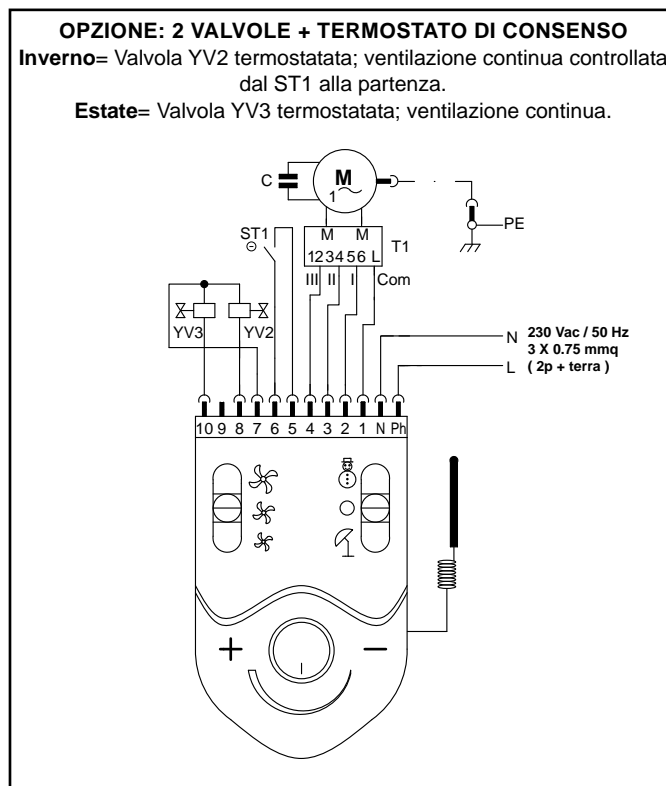
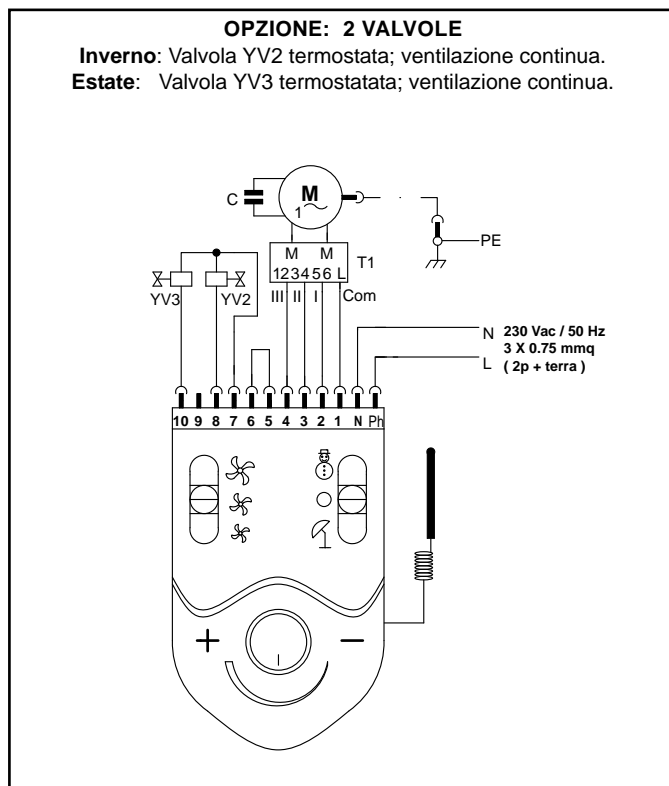
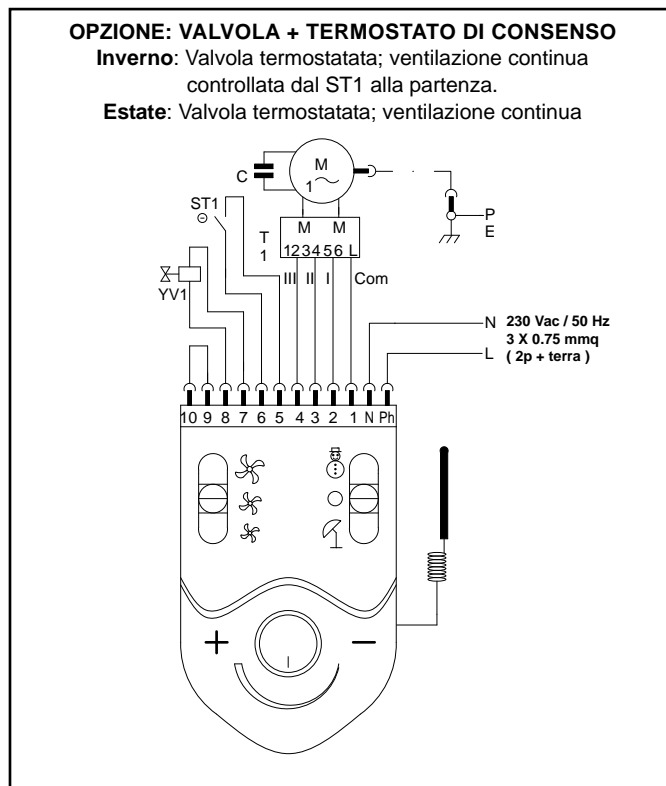
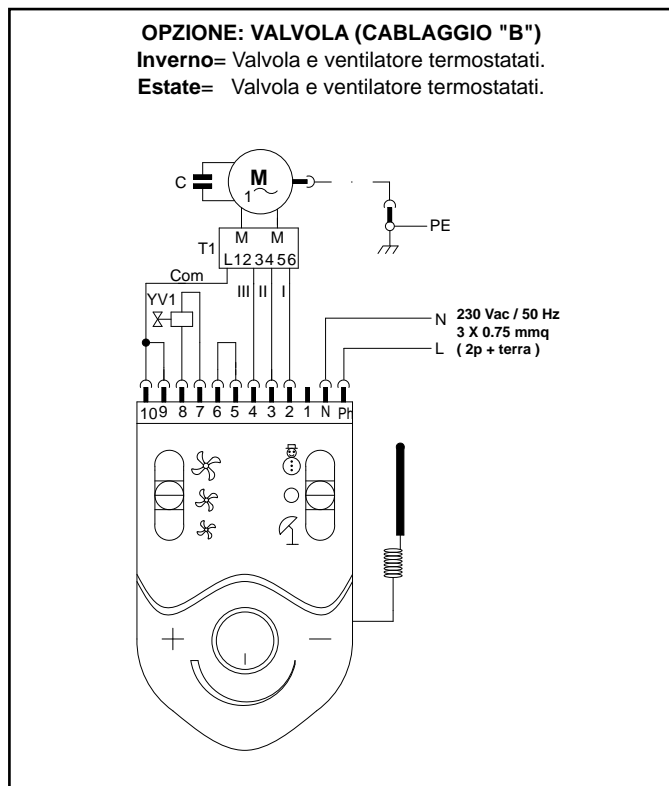

LEGENDA:

- PE** CONDUTTORE DI PROTEZIONE (giallo/verde)
- N** NEUTRO (blu)
- L** FASE (marrone)
- M** MOTORE VENTILATORE
- Com** COMUNE (bianco)
- I** VELOCIT• MINIMA (rosso)
- II** VELOCIT• MEDIA (blu)

- III** VELOCIT• MASSIMA (nero)
- T1** AUTOTRASFORMATORE
- YV1** VALVOLA CALDO/FREDDO
- YV2** VALVOLA CALDO
- YV3** VALVOLA FREDDO
- ST1** TERMOSTATO DI CONSENSO (min. temperatura acqua)

QUADRO COMANDO A BORDO MACCHINA CON TERMOSTATO ELETTRONICO

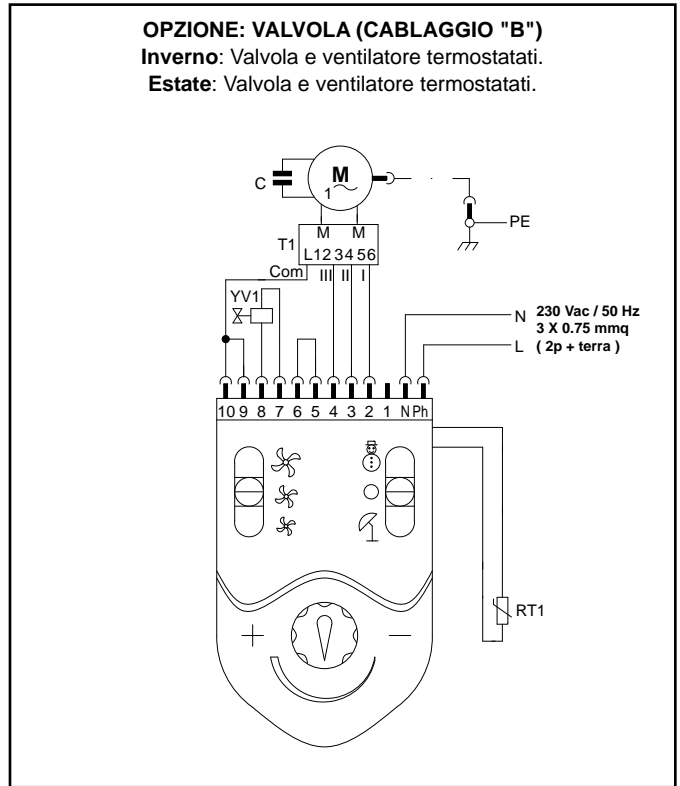
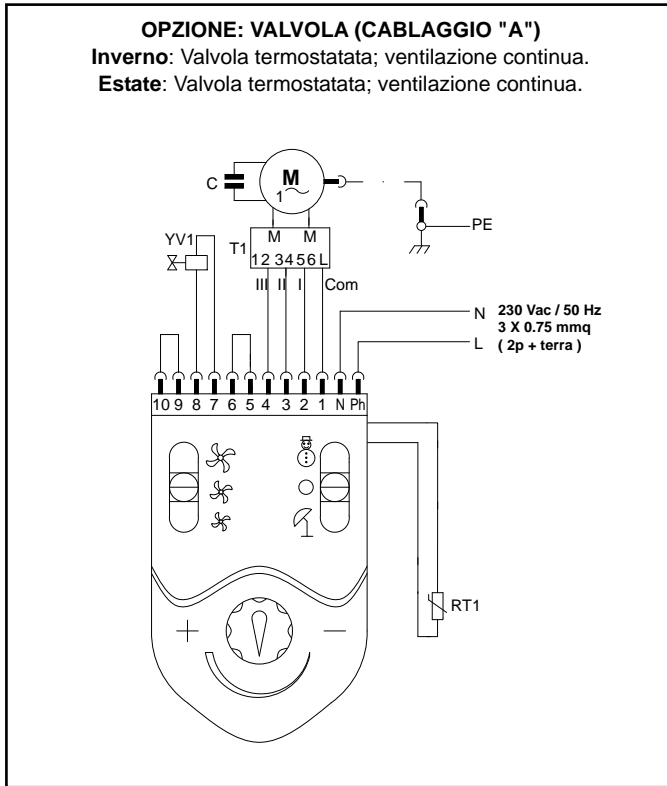
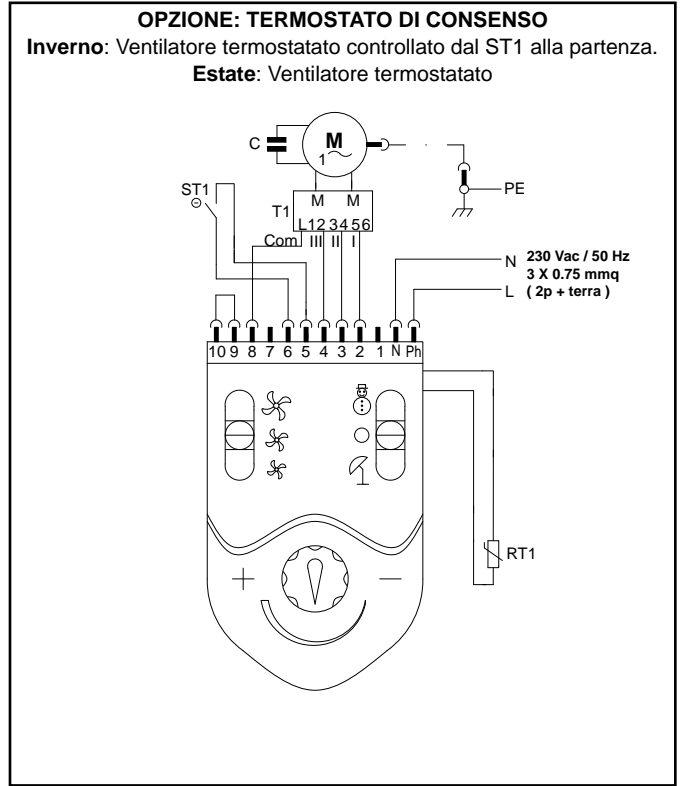
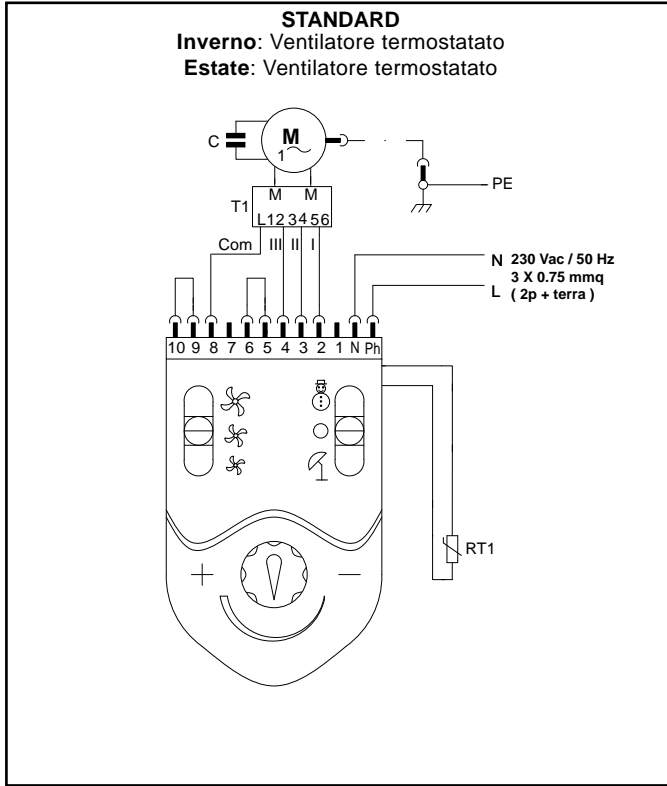

LEGENDA:

- PE** CONDUTTORE DI PROTEZIONE (giallo/verde)
- N** NEUTRO (blu)
- L** FASE (marrone)
- M** MOTORE VENTILATORE
- Com** COMUNE (bianco)
- I** VELOCIT• MINIMA (rosso)

- II** VELOCIT• MEDIA (blu)
- III** VELOCIT• MASSIMA (nero)
- T1** AUTOTRASFORMATORE
- YV1** VALVOLA CALDO/FREDDO
- ST1** TERMOSTATO DI CONSENSO (min. temperatura acqua)
- RT1** SENSORE DI TEMPERATURA AMBIENTE

QUADRO COMANDO A BORDO MACCHINA CON TERMOSTATO ELETTRONICO

OPZIONE: VALVOLA + TERMOSTATO DI CONSENSO

Inverno: Valvola termostata; ventilazione continua controllata dal ST1 alla partenza.

Estate/Summer: Valvola termostata; ventilazione continua.

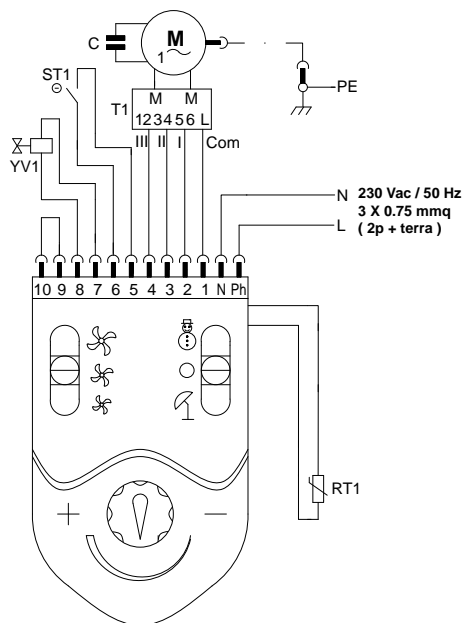

OPZIONE: 2 VALVOLE

Inverno: Valvola YV2 termostata; ventilazione continua.

Estate: Valvola YV3 termostata; ventilazione continua.

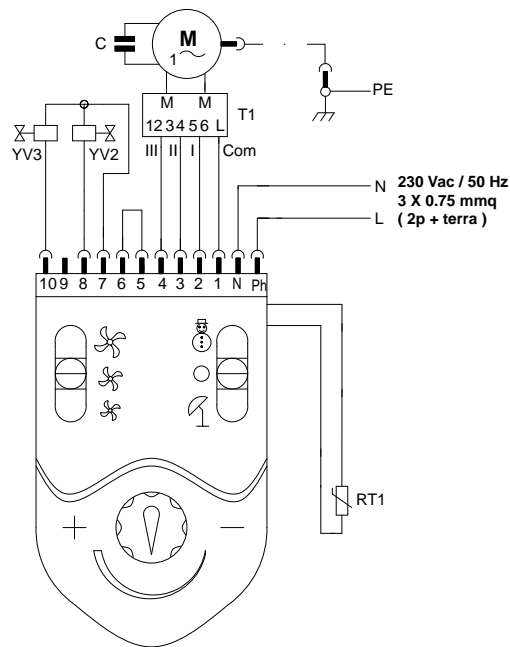

OPZIONE: 2 VALVOLE + TERMOSTATO DI CONSENSO

Inverno= Valvola YV2 termostata; ventilazione continua controllata dal ST1 alla partenza.

Estate= Valvola YV3 termostata; ventilazione continua.

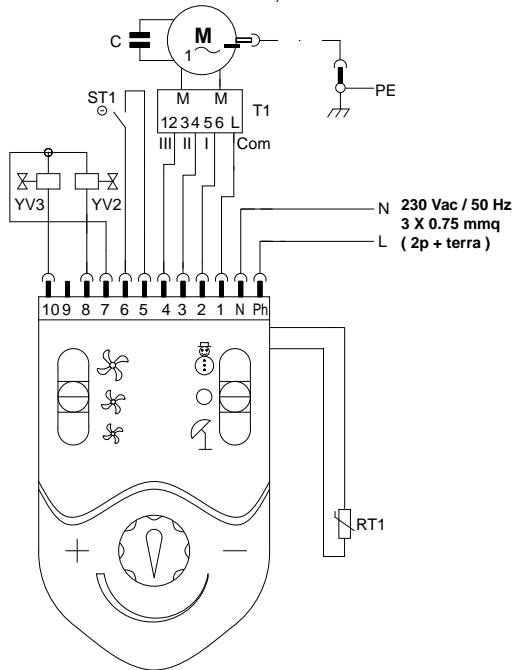

LEGENDA:

PE CONDUTTORE DI PROTEZIONE (giallo/verde)
 N NEUTRO (blu)
 L FASE (marrone)
 M MOTORE VENTILATORE
 Com COMUNE (bianco)
 I VELOCIT• MINIMA (rosso)
 II VELOCIT• MEDIA (blu)

III VELOCIT• MASSIMA (nero)
 T1 AUTOTRASFORMATORE
 YV1 VALVOLA CALDO/FREDDO
 YV2 VALVOLA CALDO
 YV3 VALVOLA FREDDO
 ST1 TERMOSTATO DI CONSENSO (min. temperatura acqua)
 RT1 SENSORE DI TEMPERATURA AMBIENTE

REGOLATORI A DISTANZA

TERMOSTATO AMBIENTE A DISTANZA TA/1 e TA/2

Il termostato elettronico ambiente a distanza TA prevede di serie la commutazione spento-estate-inverno e spia luminosa. • estremamente versatile, adatto ad essere impiegato sia per riscaldamento che per condizionamento. Il termostato TA/1 • privo di display, mentre il TA/2 (raffigurato di seguito) prevede la visualizzazione della temperatura ambiente grazie ad un display a cristalli liquidi da 3 1/2".

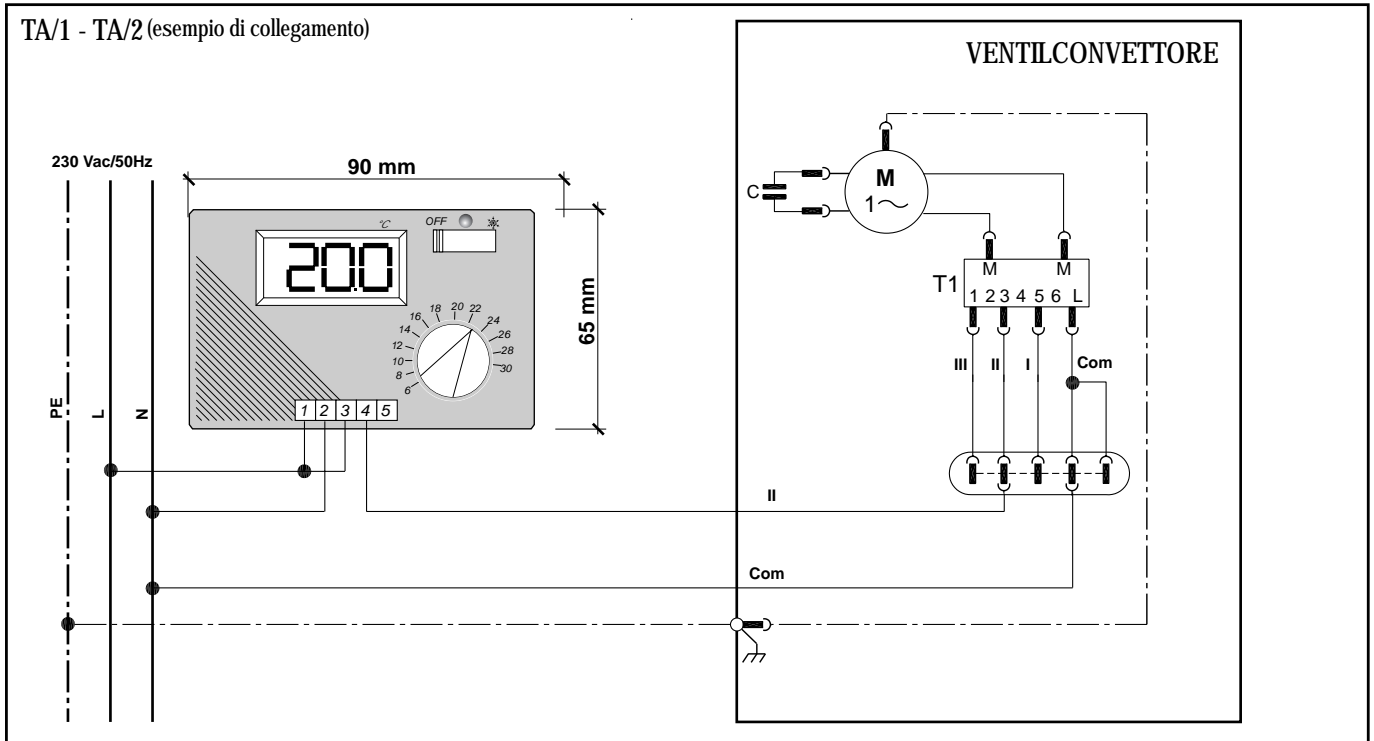

LEGENDA:

- PE CONDOTTORE DI PROTEZIONE (giallo/verde)
- N NEUTRO
- L FASE
- M MOTORE VENTILATORE
- Com COMUNE (bianco)

- I VELOCIT• MINIMA (rosso)
- II VELOCIT• MEDIA (blu)
- III VELOCIT• MASSIMA (nero)
- T1 AUTOTRASFORMATORE (esclusi modelli VCE 80-90-100)

DATI TECNICI

Alimentazione	230 ±10%V/1/50-60Hz
Max potenza dissipata	1VA
Ingresso	Sensore interno o semiconduttore
Uscita	Relay 5 A, 250 V
Differenziale di intervento	0,5°C
Regolazioni	OFF-estate-inverno
Campo di regolazione	6-30°C
Risoluzione	0,1°C
Limiti di temperatura	0-50°C
Limiti di umidità	10-90%U.R.
Segnalazioni	Led rosso
Display	A cristalli liquidi 3"1/2
Contenitore	ABS IP30
Dimensioni	90 x 65 x 30 mm
Peso	130 g

COMANDO A DISTANZA CD1

Il comando a distanza CD1 permette, attraverso due commutatori, il controllo a distanza di un ventilconvettore a tre velocità*. Un commutatore seleziona la funzione OFF-estate-inverno, mentre l'altro seleziona una delle tre velocità*

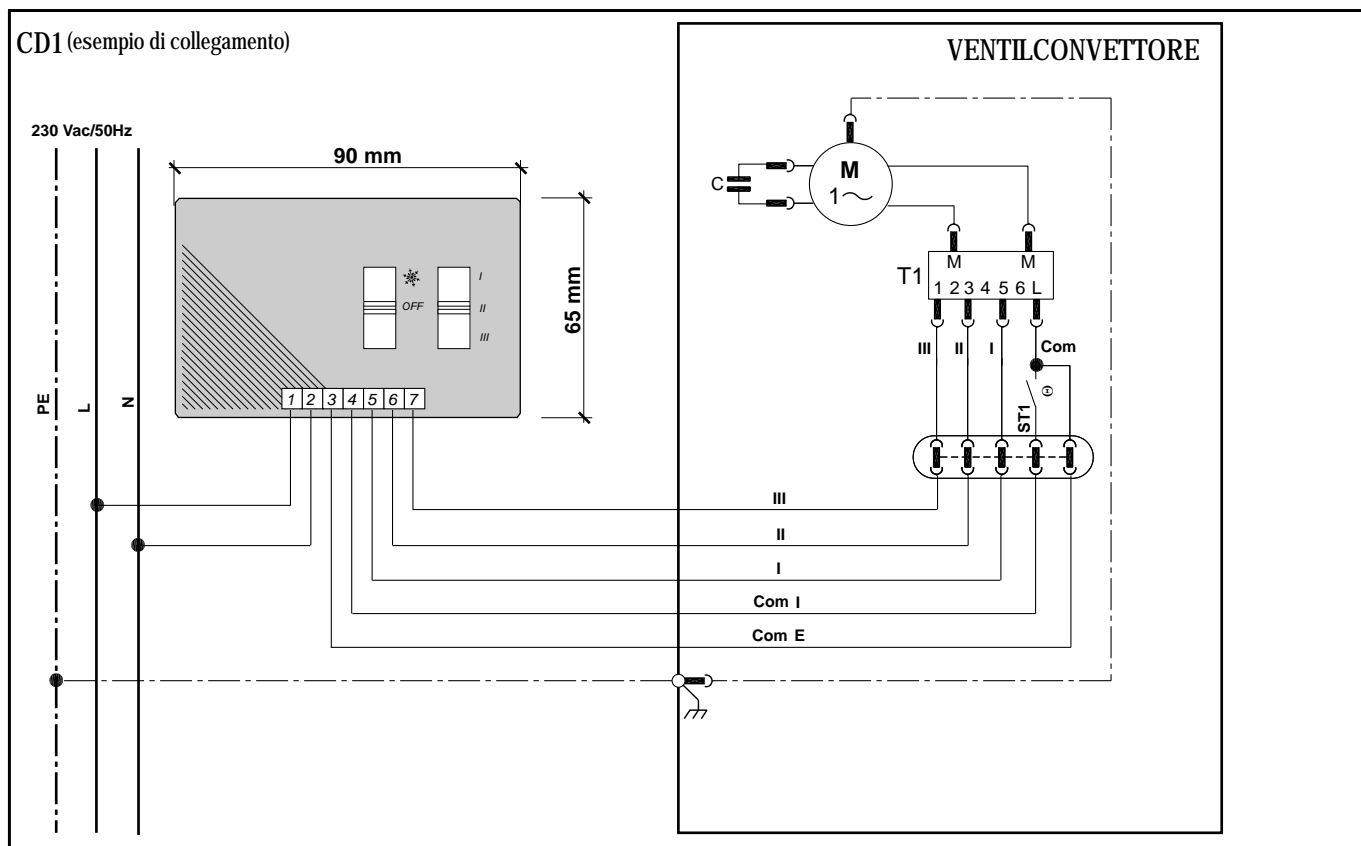

60

LEGENDA:

PE CONDUTTORE DI PROTEZIONE (giallo/verde)
N NEUTRO
L FASE
M MOTORE VENTILATORE
Com COMUNE (bianco)
Com E COMUNE ESTATE

I VELOCIT• MINIMA (rosso)
II VELOCIT• MEDIA (blu)
III VELOCIT• MASSIMA (nero)
T1 AUTOTRASFORMATORE (esclusi modelli VCE 80-90-100)
Com I COMUNE INVERNO
ST1 TERMOSTATO DI CONSENSO

DATI TECNICI

Alimentazione	230 ±10%V/1/50-60Hz
Max potenza dissipata	1VA
Uscita	Relay 5 A, 250 V
Regolazioni	OFF-estate-inverno
Limiti di temperatura	0-50°C
Limiti di umidità	10-90%U.R.
Contenitore	ABS IP30
Dimensioni	90 x 65 x 30 mm
Peso	130 g

COMANDO A DISTANZA CD8

Il comando a distanza CD8 permette, attraverso 3 commutatori ed una manopola, il controllo a distanza di un ventilconvettore a tre velocità. 1°

commutatore: funzione ON/OFF/ECONOMY

2° commutatore: funzione velocità ventilatore (automatica/minima/media/massima)

3° commutatore: funzione Estate/Inverno/Resistenza elettrica

Manopola: permette di regolare la temperatura tra 15 e 25°C (in riscaldamento) e tra 20 e 30°C (in raffreddamento).

Quadro comando con possibilità di montaggio a bordo macchina

CD8 *(Morsettiera con tutti i collegamenti)*

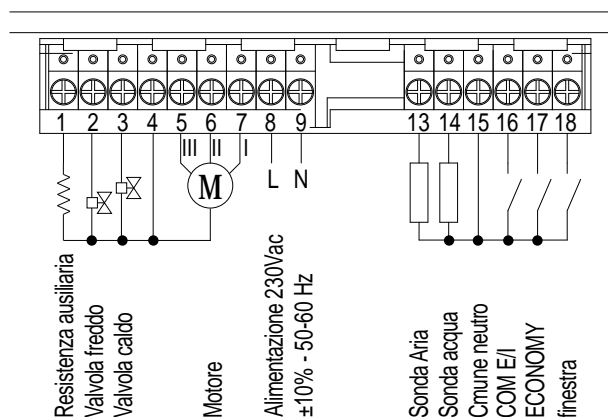

ATTENZIONE!!

PER VERSIONI DA 80 A 120 DEVE ESSERE UTILIZZATA LA SCHEDE DI INTERFACCIA SDP/2, IN QUANTO IL COMANDO NON PUÒ PILOTARE DIRETTAMENTE IL MOTORE DI QUESTA UNIT. PENA LA BRUCIATURA DEL COMANDO!

DATI TECNICI

Alimentazione:	230Vac +/-10%, 50 – 60Hz
Assorbimento:	0.8 VA +/- 15%
Uscita entilatore:	TRIAC 250Vac, 3(2.5)A max
Uscita valvole:	TRIAC 0,6A
Uscita Ausiliaria:	TRIAC 0,6A max
Campo di regolazione temperatura:	+15...+30°C selezionabile con parametri software e manopola (A) +/- 5°K
Banda proporzionale:	selezionabile fra: 2,3,4,5 °K
Zona neutra: selezionabile fra:	3,4,5°K
Sonde di temperatura:	Sonde tipo NTC 10K +/- 0.3°K @ 25°C con cavo in doppio isolamento, sezione 0,5 mm ² min, 1.5mm ² max, lunghezza massima 20 m.
Precisione della regolazione a regime:	+/- 0,5°C rispetto setpoint 25°C di temperatura ambiente
Massima variazione della precisione con la temperatura ambiente:	+/-0,3°C da 10 °C a 30°C
Temperatura antigelo:	4°C
Configurazione di fabbrica:	vedi tabella parametri Default
Temperatura di stoccaggio:	-20 ... +55°C
Temperatura di funzionamento:	+0 . +50°C, 0 . 95 % U.R.
Grado di protezione del contenitore:	IP30
Collegamenti:	morsetti a vite di serraggio per fili di sezione 1,5 mm quadri.
Conformità CE:	LVD 73/23 : norma EN 60730-1 EMC:EN 55014-1 (o EN 50081-1) EN55014-2 (o EN 50082-1)
Dimensioni:	122 x 68 x 29 mm (LxHxP) - fig. 4
Peso:	120 grammi

SCHEDA INTERFACCIA PER COMANDO DI 4 VENTILCONVETTORI

Per mezzo della scheda interfaccia (da montare su barra DIN) • possibile gestire fino a 4 ventilconvettori con un solo comando a distanza

CD8 (esempio di collegamento)

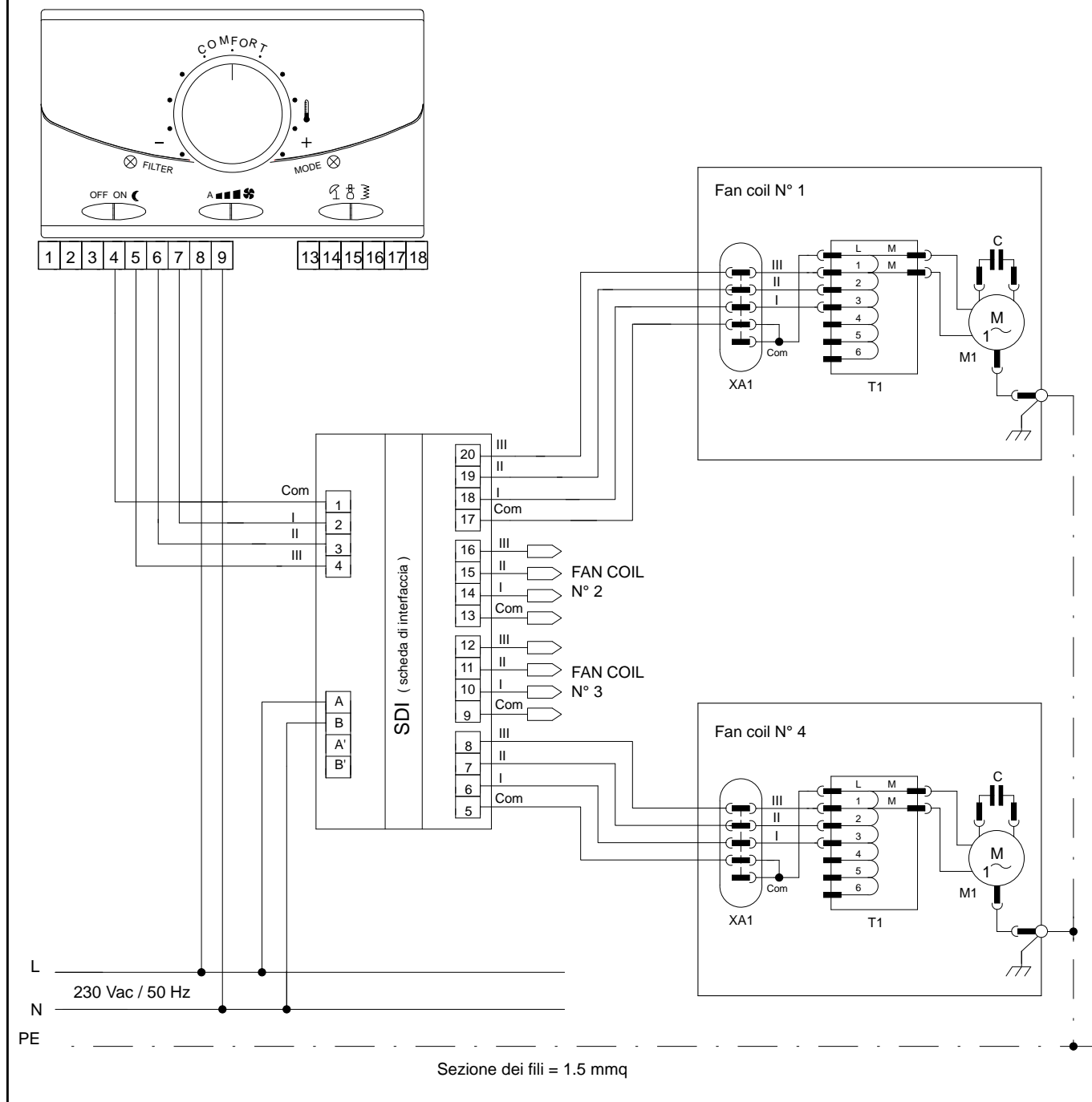

62

LEGENDA:

PE CONDUTTORE DI PROTEZIONE (giallo/verde)
N NEUTRO
L FASE
M1 MOTORE VENTILATORE
Com COMUNE (bianco)
SD1 SCHEDA INTERFACCIA (per comando 4 unit•)

I VELOCIT• MINIMA (rosso)
II VELOCIT• MEDIA (blu)
III VELOCIT• MASSIMA (nero)
T1 AUTOTRASFORMATORE (esclusi modelli VCE 80-90-100)
CD8 COMANDO A DISTANZA
XA1 MORSETTIERA

I dati tecnici contenuti nel presente Manuale Tecnico non sono impegnativi per Ventilclima che si riserva di apportare tutte le modifiche ritenute necessarie per il miglioramento del prodotto, senza alcun l'obbligo di preavviso.

Ventilclima partecipa al Programma di Certificazione EUROVENT.
I Prodotti sono riportati nella guida EUROVENT dei Prodotti Certificati.



VENTILCLIMA S.p.A.
31020 SAN ZENONE DEGLI EZZELINI (TV) - Italy - Via Montegrappa, 67
Tel. (0039) 0423/969037 r.a. - Telefax (0039) 0423/968197
[http: www.ventilclima.com](http://www.ventilclima.com) - e-mail: info@ventilclima.com



ISO 9001:2000 - Cert.n. 1368/1

VENTILCONVETTORI CENTRIFUGHI

MT VCE 10120 1104 VENTILCLIMA IT